



Regiment Bevoorrading- en Transporttroepen



JAARVERSLAG 2022



Inhoudsopgave

<u>Blz.</u>	<u>Onderwerp</u>
3	Voorwoord van de Regimentscommandant
4	Voorwoord voorzitter Bureau Geschiedschrijving Regiment B&T (BGB&T)
5	Terugblik op 2022 (tijdsbeeld / historische context)
97	Regiment B&T
97	introdactie vz BGB&T
99	Overzicht functionarissen Regiment B&T
100	Regimentskalender 2022
102	Jaaroverzicht Regiment B&T door RC en RA
125	Bevoorrading & Transport Commando (B&TCo)
172	11 Bevoorradingscompagnie <i>Air Assault</i> (11 Bevocie AASLT)
177	Defensie Verkeers en Vervoers Organisatie (DVVO)
184	Opleidings- en Trainingscentrum Logistiek (OTCLog)
187	Opleidings- en Trainingscentrum Rijden en Bergen (OTCRij)
191	Bergings- en Identificatiedienst KL (BIDKL)
194	PLC, sectie Functietoewijzingsautoriteit B&T (FTA B&T)
196	Vereniging Veteranen Regiment B&T (VVRB&T)
198	Stichting Historische Collectie Regiment B&T (SHCRB&T)
200	Bureau Geschiedschrijving Regiment B&T (BGB&T)
203	Stichting Vrienden van het Regiment B&T
204	Overleden regimentsgenoten

Noot:

De in het verslagjaar uitgezonden / ingezette mannen en vrouwen van ons regiment (voor zover bij de samenstellers bekend), worden (mede om redenen van privacy en veiligheid) separaat bijgehouden en als losse bijlagen opgeslagen bij BGB&T.

Foto voorzijde: 25 juni, NLVD Den Haag, uitreiking vaandelopschrift Zuid-Afghanistan 2006-2011 door Koning Willem-Alexander; vaandeldrager RC Ikol Marc Souman, cravattedrager Afghanistanveteraan SM B&T Ruud Bos. Foto Mindef.

Disclaimer: Ook dit jaar is weer getracht om te voldoen aan de wettelijke eisen t.a.v. privacy (AVG) en copyright. Daar waar we onbedoeld inbreuk hebben gemaakt, bieden wij in de eerste plaats onze excuses aan en verzoeken wij u om ons hierop te wijzen.

Voorwoord Regimentscommandant

Beste regimentsgenoten,



Tweeduizendtweëntwintig, een indrukwekkend scrabblewoord en een bijzonder jaar voor ons regiment. Het was het jaar waarin ik het commando van ons prachtige regiment mocht overnemen van lkol Henk Plenk. Een jaar met de laatste corona-stuip trekkingen, maar vooral een jaar waar het regiment opnieuw liet zien dat het volledig voldoet aan de fundamentele pijlers waarop het zijn bestaansrecht baseert, en dat het in staat is om deze last met succes te dragen. In dit jaarverslag herkent u meteen deze vier belangrijke pijlers: we stimuleren saamhorigheid, houden tradities in ere, houden de geschiedenis bij en zorgen voor onze regimentsgenoten in het algemeen, en vooral voor degenen die met pensioen of veteraan zijn,

Het is opmerkelijk dat dit jaarverslag, geschreven door luitenant-kolonel b.d. Willy Engelmann, erin slaagt om de geschiedenis van ons regiment te verbinden met de wereldgeschiedenis. Het begint met een brede blik op geopolitieke gebeurtenissen en zoomt vervolgens in op gebeurtenissen die direct of indirect verband houden met ons regiment. Dit resulteert in een leesbaar document dat een groot compliment verdient. Geweldig werk!

Ik wil graag drie belangrijke momenten uitlichten in dit jaarverslag, zonder al te veel te onthullen. Allereerst, de uitreiking van het vaandelopschrift 'Zuid-Afghanistan 2006-2011' tijdens de Nederlandse Veteranendag in Den Haag, waar Koning Willem-Alexander de cravatte aan ons vaandel bevestigde als eerbetoon aan onze regimentsgenoten die in die periode in Zuid-Afghanistan dienden. Ten tweede, het historische bezoek van 30 regimentsgenoten aan Indonesië om onze gevallen regimentsgenoten op de erevelden in Jakarta en Bandung te herdenken. En *last but not least*, het regimentsfeest in oktober dat samen met de RA werd georganiseerd, wat benadrukt hoezeer we samen het regiment vormen en gezamenlijk de vier genoemde pijlers invullen. Het is prachtig om te zien hoe dit mogelijk is dankzij onze gezamenlijke inzet.

Ik dank iedereen die heeft meegewerkt het jaar 2022, mijn eerste jaar als jullie RC, tot een aaneenschakeling van hoogtepunten te maken. Een jaar waar ons regiment met veel genoeg op terugkijkt, zonder ook de verdrietige gebeurtenissen uit het oog te verliezen. Juist ook bij overlijdensgevallen van regimentsgenoten laten we zien dat we er zijn in voor- en tegenspoed.

Veel leesplezier toegewenst.

Commandant Regiment Bevoorrading- en Transporttroepen,

Marc Souman
Luitenant-kolonel

Voorwoord voorzitter Bureau Geschiedschrijving

Voor u ligt alweer het zevende jaarverslag dat het Bureau Geschiedschrijving van het Regiment Bevoorrading- en Transporttroepen (Reg B&T) samenstelt ten behoeve van ons mooie regiment. Wij zien de totstandkoming van het alweer zevende jaarverslag als de bevestiging van een mooie, maar ook noodzakelijke traditie. Niemand anders doet dit voor ons.

Net op het moment dat het grootste deel van de wereldbevolking (m.u.v. China) uit twee jaar coronapandemie kan stappen en het 'normale leven' weer wil oppakken, valt Rusland op 24 februari niet geheel onverwacht Oekraïne aan. Het oogmerk was een snelle verovering en machtswisseling, maar wat volgde was een (van Russische zijde) brute attritie-oorlog, die de rest van het jaar voortduurt en leidt tot onnoemelijk veel menselijk leed en schade. Op de NATO-top eind juni 2022 wordt een nieuw Strategisch Concept aangenomen, dat fundamenteel afwijkt van het vorige (2010; Lissabon). Rusland en China worden nu ook formeel benoemd als bedreigingen. Het concept meldt: "De Euro-Atlantische regio leeft niet meer in vrede".

Voor dit nieuwe tijdperk hebben we nog geen echte naam, dat volgt meestal pas minimaal na enkele decennia als het stof is neergedaald en er meer zicht is op alle ontwikkelingen en gevolgen op macroniveau. Duidelijk is wel dat in feite twee verschillende wereldbeelden tegenover elkaar staan. De ene wereld die hecht aan de ordeningsprincipes van de wereld na WO II (de 'Internationale Rechtsorde') en de andere wereld, die daar minder tot helemaal niet aan hecht en de regels aan zijn laars lapt. De meest uitgesproken exponent van die laatste was in 2022 het Rusland van Vladimir Poetin, met een klassieke veroveringsoorlog. Maar, op de achtergrond kijkt de Chinese leider Xi Jinping belangstellend mee hoe het Westen reageert. Zijn ambities zijn mijns inziens minstens zo groot als die van zijn Russische collega.

Je zou bijna denken dat er in 2022 niets anders was dan deze oorlog en haar gevolgen, dat de moeite waard was om vast te leggen, maar dat is natuurlijk niet zo. Ook in 2022 gaan conflicten, overige oorlogen en andere memorabele gebeurtenissen 'gewoon' door. U zult dat lezen in dit jaarverslag. Zo gebeurt er heel veel binnen de EU, in het Midden-Oosten blijft het onrustig en dat geldt ook voor Afrika, Midden- en Zuid-Amerika. In Nederland start het kabinet Rutte IV, in het Verenigd Koninkrijk overlijdt de jubilerende koningin Elizabeth II. Ook zien we weer indrukwekkende stappen op wetenschappelijk gebied (o.a. op het vlak van kernfusie). De Nederlandse krijgsmacht (inclusief ons eigen regiment) ontvangt van de Koning 18 Vaandelopschriften, gerelateerd aan de unieke en indrukwekkende ISAF-inzet in Afghanistan.

Intussen blijft het regiment B&T invulling geven aan haar drie hoofdtaken.

De jaarverslagen zijn een gezamenlijk product dat tot stand komt door de bereidwillige medewerking van de leden van de Regimentsraad en enkele andere betrokken regimentsgenoten. Waarvoor nogmaals dank. Wij beseffen als bureau dat geschiedschrijving - terecht - niet de hoogste prioriteit heeft bij de eenheden en dat het 'erbij komt'. Reden te meer om dankbaar te zijn voor de inzet van al deze regimentsgenoten, waarvan velen een drukke functie vervullen in actieve dienst.

Hulde aan de samenstellers!

W.F. (Willy) Engelmann
Luitenant-kolonel buiten dienst B&T

Terugblik op 2022 (tijdsbeeld / historische context)

Overzicht globaal en per regio

Algemeen

Het nieuws in 2022 wordt vooral beheerst door de Russische inval in Oekraïne (24 februari) en de directe en indirecte gevolgen daarvan, zoals inflatie, wereldwijde voedselschaarste, gas-schaarste en een exceptionele stijging van de prijzen voor energie en als gevolg daarvan van vrijwel alle goederen. Ondanks dat corona niet weg is, is het van een pandemie overgegaan in een endemische ziekte.

Oorlog in Oekraïne

In Oost-Oekraïne woedt sinds 2014 (ondanks een formeel bestand) een proxy oorlog met Rusland, waarbij (anno april 2021) al 14.000 doden zijn gevallen. Op 14 januari worden door een hack tal van Oekraïense overheidswebsites platgelegd. Rusland ontkent elke betrokkenheid. Ondertussen stomen Russische marineschepen op richting de Zwarte Zee. Na jarenlange tirades tegen met name de in zijn perceptie 'naar het oosten uitgebreide' en daarmee afspraken en verdragen schendende NAVO en tegen het regime in Oekraïne, na een jarenlange inbreuk op de autonomie van de Donbas (*Graphic Bron: EW*) en na maanden van troepenopbouw en grootschalige oefeningen rond Oekraïne (deels in Wit-Rusland) start de Russische president Vladimir Poetin op 24 februari 'een speciale militaire operatie', een eufemisme voor een eenzijdige militaire inval in een autonoom buurland. De oorlog in de Oekraïne is grootschalig, agressief en met inzet van massaal militair machtsvertoon. Het is de grootste militaire operatie in Europa en de grootste veiligheids crisis in Europa sinds de Tweede Wereldoorlog. Er komt onmiddellijk een grote vluchtelingenstroom op gang, met name miljoenen vluchtelingen richting de Europese Unie.

Poetin hoopt met een soort 'Blitzkrieg' (*Graphic 1^e dag De Telegraaf*) en de ontvoering/ gevangenneming van president Zelenski Oekraïne binnen enkele dagen op de knieën te dwingen, te annexeren en een marionettenregering te installeren. Ook gaat hij ervan uit dat zowel de NAVO als de EU, net als bij eerdere annexaties, sputterend met kritiek maar wel passief zullen blijven. Maar na eerdere successen in Georgië (2008), Zuid-Ossetië, Abchazië, Transnistrië en de Krim (2014), heeft hij een enorme misrekening gemaakt. Niet alleen hebben de Oekraïense strijdkrachten zich de voorgaande jaren uitstekend voorbereid, is het moreel en het niveau hoog, keert de Oekraïense bevolking zich tegen het 'broedervolk', maar ook ontpopt de tot dan toe door velen niet voor vol aangeziena president Volodimir Zelenski zich als een ware leider in oorlogstijd. Ook blijkt de Russische oorlogsmachine slecht voorbereid op deze oorlog, zowel tactisch, qua gevechtsbereidheid en logistiek. Als de luchtmobiele aanval op Kiev desastreuus mislukt, loopt de oorlogsmachine stroever en stroever en ondanks aanvankelijk veel terreinwinst rond Kiev en in de Donbas,



ontwikkelt de strijd op de grond zich meer en meer tot een uitputtingsslag en een gevecht, zoals we dat kennen uit de Eerste (loopgraven) en Tweede Wereldoorlog. Rusland schuwt grof geweld niet en kent geen enkele scrupules als het gaat om eigen gesneuvelde en gewonde militairen, burgerdoelen en burgerdoden. Kiev komt onder vuur te liggen, net als later Charkov, Lviv en Odessa. Steden als Cherson en Marioepol krijgen

langdurig de volle laag aan beschietingen, verwoesting en doden. Marioepol zal een maandenlange belegering ondergaan, maar valt op 20 mei. Voorheen bij het grote publiek onbekende namen van (kleinere) steden/dorpen als Boetsja, Irpin en Izjoem worden synoniem met oorlogsmisdaden door de Russen als blijkt dat Russische troepen een ware slachting hebben aangericht onder de burgerbevolking. Ook dreigt president Poetin meermaals openlijk met de inzet van nucleaire wapens.

Tot slot reageren de NAVO en de EU nu door Oekraïne vanaf het begin te steunen, zowel moreel als met sancties, geld en middelen. De van oorsprong strikt neutrale landen Zweden en Finland vragen uit angst het NAVO-lidmaatschap aan. Oekraïne vraagt het lidmaatschap van zowel de NAVO als de EU aan. Die eerste is vooralsnog een brug te ver, maar de toetreding tot de EU komt in een stroomversnelling terecht.

President Poetin beschouwt zichzelf niet alleen in oorlog met Oekraïne, maar ook op steeds meer manieren in conflict met het Westen. Voor Moskou gaat de onderliggende strijd over zeggenschap over hoe de wereld wordt bestuurd. Andersom leeft in het Westen de opvatting dat de strijd in Oekraïne ook gaat over onze normen, waarden, vrijheid en welvaart. Het conflict zet ook druk op breuklijnen in de wereld die toch al meer aan de oppervlakte kwamen. Vooral die tussen de VS en China. Hun economische en geopolitieke competitie dwingt steeds meer landen partij of in ieder geval positie te kiezen. Rusland beschouwt veiligheid overwegend als een *zero sum game*, waarin het zich het recht toebedeelt op een exclusieve invloedzone waarbinnen staten een verminderde soevereiniteit hebben. De oorlog in Oekraïne is uiteindelijk een botsing tussen tegengestelde en onverenigbare wereldbeelden. De inval van Rusland in Oekraïne leidt tot een paradigmaverschuiving binnen het Europese deel van de NAVO en binnen de EU. Opeens valt de illusie weg dat Rusland onder Poetin redelijk en voor rede vatbaar is.

Poetin erkent eenzijdig de Volksrepublieken Donetsk en Loegansk, voert een gedeeltelijke mobilisatie door en als blijkt dat hij mankracht tekortkomt, maakt hij gebruik van zowel Tsjetsjeense huurlingen als van een al jaren voor hem optredend privéleger van huurlingen; de Wagner Groep van Jevgeni Prigozjin (die ook in gevangenen mag ronselen).

Poetin voert de oorlog ook economisch met zowel Oekraïne als het Westen, door in de Oekraïne de graanproductie en -export en naar Europa de gastoevoer (vrijwel) stil te leggen. Om Oekraïne verder onder druk te zetten, worden drinkwaterinstallaties vernield, elektriciteitscentrales kapot gebombardeerd en zijn zelfs kerncentrales niet veilig. De oorlog wordt ook gevoerd in het cyberdomein en we zien daarnaast de massale inzet van drones aan beide kanten tot wasdom komen. Ook worden voor het eerst thermobarische raketten¹ gesignaleerd.



Ondanks het massale militaire geweld van Rusland stopt de voortgang al in maart en in de zomermaanden drijft Oekraïne de Russen steeds verder terug (Kiev, Charkov), totdat in november/ december de frontlinie (op periodieke verschuivingen na) voorlopig stabiliseert. Rusland heeft inmiddels wel de gehele oostelijke kustlijn van Oekraïne nog in bezit. Oekraïne heeft delen van Oost-Oekraïne terugveroverd, maar kan niet doordrukken en Rusland heeft zelfs Cherson moeten opgeven en lijkt zich te hergroeperen voor een voorjaars-offensief. Rond Bachmoet woedt dan al maanden een vreselijke strijd met ontzettend

veel doden en gewonden aan beide zijden (*Verwoesting Oekraïne foto internet*).

Op het wereldtoneel valt op dat landen als China en India, net als veel landen in Afrika en Zuid-Amerika de inval niet veroordelen, maar zich neutraal opstellen. Het door westerse sancties getroffen Rusland overleeft deze door olie- en gasleveranties aan 'neutrale' landen als China, waarmee Rusland haar economie redelijk overeind houdt.

Het oorlogsgeweld in Oekraïne heeft volgens de Verenigde Naties al aan zeker 6.702 burgers het leven gekost. Ook raakten sinds de Russische inval in het land op 24 februari minstens 10.479 burgers gewond. Het werkelijke aantal ligt waarschijnlijk aanzienlijk hoger waarschuwt de speciale mensenrechtencommissie van de VN in het land, die deze cijfers op 5 december bekendmaakt. Uit sommige gebieden waar eind 2022 zwaar gevochten wordt zijn nog geen betrouwbare gegevens bekend.

¹ Thermobarische raketten onttrekken bij explosie alle zuurstof in een straal van 300 meter, waardoor elk menselijk en dierlijk leven stikt. Een afgevuurde raket is voldoende om al het leven in een reeks van flatgebouwen te vernietigen.

Verenigde Staten

Binnenland

Een jaar na zijn inauguratie overschaduwden mislukkingen de successen van president Biden. Hij bracht de USA weer terug in het klimaatakkoord van Parijs, hij stopte met de bouw van Trumps muur aan de grens met Mexico. Hij kwam met een omvangrijk corona-hulppakket van \$ 1800 miljard. Hij krijgt zelfs steun van de Republikeinen voor zijn omvangrijke infrastructuurplan ter waarde van \$ 1.200 miljard, een van de grootste investeringen in de Amerikaanse infrastructuur ooit. Het gaat economisch goed in de VS en de banenmachine draait volop. Maar deze successen verbleken door een reeks nederlagen. De inflatie neemt gestaag toe en is de hoogste in 40 jaar, de coronabestrijding stagneert, de terugtrekking uit Afghanistan was een fiasco, de beoogde kieshervormingen worden geblokkeerd en het land blijft verdeeld. Bidens grote ambitieuze sociale en groene plannen (bekend onder de naam *Build Back Better*) stikken in het Congres (mede door senatoren uit zijn eigen partij) en deels bij de rechter (*foto State of the Union; Getty Images*).



In augustus kan president Biden alsnog een afgezwakte versie van zijn *Build Back Better*-plannen uitvoeren. Het nieuwe wetsontwerp (*The Inflation Reduction Act; IRA*) zal \$ 739 miljard kosten, waarvan \$ 369 miljard voor veiligheid, energie en klimaatmaatregelen. De IRA is ook een banenmotor, maar alleen voor bedrijven die voornamelijk op Amerikaanse bodem produceren. De Europeanen, vooral Duitsland en Frankrijk, zijn bang dat de VS met subsidies en hun veel goedkopere energie bedrijven naar de VS lokken.

Op 8 november zijn de *Midterm*-verkiezingen. Hoewel de voorspellingen waren dat president Biden flink zou verliezen in het Congres, valt het verlies mee. Sterker nog, dit is voor een zittende president een van de beste *midterms* sinds de Tweede Wereldoorlog. De Democraten behouden de meerderheid in de Senaat. Ze verliezen echter de meerderheid in het Huis van Afgevaardigden, waardoor Nancy Pelosi (82) haar rol als *Speaker of the House* moet overdragen aan Republikein Kevin McCarthy. Wat opvalt is dat met name Republikeinse kandidaten die Trump steunen en vasthouden aan vermeende verkiezingsfraude in 2020, in hun staat de strijd verliezen.

Oud-president Trump is onderwerp van tientallen rechtszaken, waarvan vier 'grote'; de poging tot manipulatie van de verkiezingsuitslag in Georgia (2020), het onderzoek naar de bestorming van het Capitool op 6 januari 2021, het onderzoek naar de illegaal meegenomen staatsgeheime documenten in zijn verblijf in Mar-a-Lago en tot slot vastgoedfraude in New York. Trump maakt medio november bekend dat hij in 2024 weer mee zal dingen naar het presidentschap.

De Amerikaanse Federale Bank (*Federal Reserve* of 'Fed') verhoogt, vanwege de sterk oplopende inflatie, de Amerikaanse rente meermaals in stapjes. De eerste verhogingen sinds 2018.

Om de problematiek van migranten voor zuidelijke grensstaten letterlijk op de voordeur van de regering te zetten, sturen de Republikeinse gouverneurs van de staten Texas, Florida en Arizona vanaf april ongevraagd honderden bussen (soms zelfs vliegtuigen) met duizenden ongedocumenteerde migranten naar steden in het noorden, het zogenoemde *busing*. Dit gaat het hele jaar door. Het migrantenaantal staat op een record en bereikt eind oktober de 2 miljoen.

Overig binnenlands nieuws:

- Op 7 april keurt de Amerikaanse Senaat de benoeming goed van Ketanji Brown Jackson tot lid van het Hooggerechtshof. Zij wordt de eerste zwarte vrouw in deze functie.
- Het sinds eind 2020 overwegend conservatieve Amerikaanse Hooggerechtshof maakt op 24 juni met een historische uitspraak een einde aan het bijna 50 jaar bestaande federale recht op abortuswetgeving (*'Roe versus Wade'*) en geeft de bevoegdheid terug aan de staten. Binnen enkele dagen verbieden 10 conservatieve staten abortus en een tiental andere staten werkt aan strengere wetten of een verbod.
- Na vijf mislukte pogingen lanceert NASA op 16 november een SLS-draagraket (*Space Launch System*) met ruimteschip Orion. De missie (Artemis-1), is een testvlucht die vanaf 2025 moet leiden tot de eerste van een serie bemande missies (Artemis-III en verder). Voor het eerst in 53 jaar moeten er weer mensen rondlopen op de maan. (*afbeelding logo*) Na ruim drie weken landt de Orion weer op aarde.



Buitenland

De directeur van de FBI (Christopher Wray) maakt zich in januari ernstige zorgen over de toenemende dreiging van China voor het vrije Westen, haar ideeën, innovatie en economische veiligheid. Volgens Wray houdt China zich op grote schaal (meer dan alle andere landen ter wereld gezamenlijk) bezig met het stelen van Amerikaanse technologie en bedrijfsgeheimen en lanceert het voortdurend enorme *hacking*-operaties, die erop gericht zijn persoonsgegevens en bedrijfsdata te stelen. De USA maakt zich verder zorgen over de groeiende maritieme ambities van China in de

Stille Oceaan. China heeft inmiddels de grootste marinevloot ter wereld en sluit tot schrik van Australië eind maart een veiligheidsverdrag met de Salomonseilanden dat Australië tot zijn invloedssfeer rekent. De VS en de Filipijnen houden begin april de grootste gezamenlijke oefening van beide landen ooit ('Balikatan') als waarschuwing aan China.

Op 2 augustus bezoekt Nancy Pelosi (82), dan nog voorzitter van het Amerikaanse Huis van Afgevaardigden, ondanks Chinese dreigementen en militaire intimidatie Taiwan. Het is het hoogste bezoek van een Amerikaanse politicus in een kwart eeuw. De reis is omstreden, zet de verhoudingen met China weer op scherp en China waarschuwt de USA wederom om niet met vuur te spelen. Het bezoek wordt gevolgd door veel Chinees militair machtsvertoon, sancties en een blokkade van de zeestraat van Taiwan door China. Op 14 augustus volgt een bezoek aan Taiwan van Amerikaanse parlementariërs. President Biden stelt op 19 september onomwonden dat Amerikaanse soldaten Taiwan zullen verdedigen bij een Chinese aanval.

Als reactie op de inval van Rusland in Oekraïne verbiedt president Biden op 8 maart de import van fossiele brandstoffen uit Rusland. Vele (financiële en materiële) steun- en strafmaatregelen volgen. Biden neemt in maart deel aan de NAVO-top, de G7 en de EU-top van regeringsleiders. Hij wil dat de EU haar sancties doorzet en dat de EU stopt met de import van Russische olie, iets dat Duitsland en Hongarije nog afhouden. Biden heeft als wisselgeld o.a. extra levering van vloeibaar aardgas (Ing).

President Biden maakt in juli zijn eerste reis naar het Midden-Oosten. Een van zijn doelen is een betere relatie te bewerkstelligen tussen de voormalige rivalen Israël en het Saoedi-Arabië van de door Biden eerder openlijk verachte kroonprins Mohammed bin Salman (foto ANP AFP). Een tweede hoofddoel is om Iran van een kernwapen af te houden. Een derde korte-termijndoel is om de olieproductie op te laten voeren. Een van de meer concrete initiatieven ligt in regionale veiligheidssamenwerking, o.a. door *Middle East Air Defense* (MEAD), waarbij Israël (met toestemming van de USA) bereid is om zijn nieuwe bondgenoten (Saoedi-Arabië, Bahrein, Qatar, de Emiraten, Egypte en Jordanië) te voorzien van de *Iron Beam*, die gevaar uit de lucht (raketten en drones) met een laserstraal onschadelijk maakt voor slechts € 4 per interceptie². De reis levert vooralsnog weinig op; er is geen belofte van Saoedi-Arabië om de olieproductie op te voeren, geen start van een diplomatiek proces tussen Israël en de Palestijnen of een duidelijk regionaal front tegen Iran.



Overig buitenlands nieuws:

- De USA claimen in juli een succesvolle test te hebben uitgevoerd met een hypersonische raket; de *Air-launched Rapid Response Weapon*; ARRW). De USA ligt hierin achter op in ieder geval Rusland en waarschijnlijk China en het is druk doende met de ontwikkeling van een verdedigingssysteem tegen dergelijke wapens, omdat de huidige systemen (zoals de Patriot) niet voldoen.
- Met een drone-aanval in Kabul (AFG) executeren de Amerikanen op 2 augustus Ayman Al-Zawahiri (71); de ideoloog van Al-Qaeda en de laatste grote naam die nog ontbrak op de liquidatielijst die werd opgesteld na de aanslagen van 11 september 2001 in de VS. (foto ANP Zuma Press)
- Zuid-Korea en de USA houden eind augustus/begin september gezamenlijk de grootste militaire oefening sinds 2017. De oefening is een antwoord op de aanhoudende Noord-Koreaanse raketdreigingen.
- De USA sturen weer speciale grondtroepen naar Somalië, om de strijd tegen islamitische terreurgroepen in het oosten van Afrika op te voeren.



China

Binnenland

Terwijl de rest van de wereld corona al snel afschaalt en met de ziekte probeert te leven, houdt de Chinese regering vrijwel het hele jaar vast aan een strikt beleid. China kampt begin 2022 met de ergste coronagolf sinds het begin van de pandemie en het aantal besmettingen neemt gigantische vormen aan. Toch vallen er relatief weinig doden. In november leidt dit starre beleid na ruim 2,5 jaar tot massale protesten. Begin december laat de regering het *zero-tolerance* beleid langzaam los en gaat het land langzaam maar zeker van het slot.

² Ter vergelijking; een interceptie met de inmiddels succesvolle *Iron Dome* kost zo'n € 50.000 per interceptie.

China voelt de hete adem van de demografie in de nek. Nu nog is China het volkrijkste land op aarde, maar lang zal dat niet meer duren. Ergens volgend jaar zullen er 1,4 miljard Indiërs zijn, net iets meer dan het aantal inwoners van China. China krimpt, het gevolg van het decennialange dwangmatige éénkindbeleid. Dat beleid is afgeschaft, maar het leven is duur geworden in China en stellen zijn niet meer te porren voor grote gezinnen. Naar verwachting zal de bevolking van China bijna halveren tot iets minder dan 800 miljoen rond het jaar 2100. Een krimpende bevolking betekent een oude bevolking. En dat is duur, want gezondheidszorg en pensioenen kosten geld. In 2021 bleek dat de bevolkingsgroei het laagste tempo in 70 jaar heeft bereikt. Prompt mogen Chinese stellen drie kinderen krijgen, nadat in 2016 al twee kinderen werden toegestaan.

Tijdens het Partijcongres in oktober versterkt Xi Jinping zijn macht en wordt herkozen voor een derde termijn van vijf jaar als secretaris-generaal en zal maart 2023 officieel ook zijn derde termijn beginnen als Chinese president. Hij wordt daarmee de eerste Chinese leider sinds Mao Zedong die langer dan 10 jaar aan de macht is.

De mensenrechtenraad van de VN presenteert op 1 september haar rapport over de situatie voor Oeigoeren en andere etnische minderheden in de Chinese provincie Xinjiang. Het rapport concludeert dat China schuldig is aan het grootschalig schenden van mensenrechten.

China vreest economische problemen door het wegvallen van de wereldhandel en heeft te maken met een stagnerende economie, mede door de zelf ingevoerde strikte coronamaatregelen (*zero tolerance*-beleid) en de snel verouderende Chinese bevolking. De Chinese economie groeide in 2022 in het op een na laagste tempo sinds 1976 (1,6%), namelijk met 3%. In het eerste coronajaar 2020 was het 2,2%, maar in 2021 was dit nog 8%.

Overig binnenlands nieuws:

- China zet voorzichtige stappen in het verder uitrollen van zijn eigen nationale digitale munt (is geen cryptomunt); de digitale Renminbi (e-CNY). Betalen kan al in grote winkelcentra in Peking en Shanghai.
- In Hongkong wordt de Pekinggetrouwe John Lee 'gekozen' tot nieuwe stadsbestuurder, ter vervanging van mw. Carrie Lam; er was door de nieuwe Veiligheidswet maar één kandidaat.
- De strenge coronalockdowns door het *zero tolerance*-beleid drijven veel Chinezen naar het buitenland. Er dreigt een 'braindrain' door het vertrek van hoogopgeleiden en studenten.
- China kent de grootste hittegolf sinds de moderne metingen (1961). Niet eerder was zo'n groot gebied zo lang zo heet en zo droog. De hittegolf duurt meer dan 10 weken.
- Het hoofdkantoor van het noodlijdende Chinese vastgoedconcern *Evergrande* in Hongkong wordt medio september overgenomen door een curator.
- Tijdens de Klimaatconferentie in Glasgow (2021) beloofde China ('s werelds grootste uitstoter van broeikasgassen) om zijn steenkooluitstoot tegen 2030 te hebben beperkt en tegen 2060 zelfs uitstootneutraal te zijn. Door de energieschaarste, de wereldwijd stijgende brandstofprijzen en extreem weer, zet het land toch fors meer in op steenkolen.

Buitenland

In 2022 is volgens de MIVD de assertiviteit gegroeid waarmee China zich manifesteert als regionale en mondiale grootmacht. China bouwt hard aan een dominante positie op het gebied van militaire technologie. China ontwikkelt in hoog tempo geavanceerde en hoogtechnologische wapens, waaronder verschillende typen antisatellietwapens die een hoog destructief karakter hebben. Ook de investeringen van China in (militaire toepassingen van) kunstmatige intelligentie en kwantumcomputers en -sensoren zijn omvangrijk. China investeert zoveel in technologie, kunstmatige intelligentie en ruimtevaart dat het Westen daar bijna niet meer tegenop kan. Militair en strategisch overwicht van China lijkt moeilijk af te wenden. Daarnaast heeft China de afgelopen jaren een aantal parallelle internationale instituties opgezet, naar eigen visie. Zoals het *Global Development Initiative* (GDI) en het *Global Security Initiative* (GSI) en probeert het de invloed van reeds bestaande samenwerkingsverbanden te versterken, zoals BRICS³ en de *Shanghai Cooperation Organisation* (SCO). De strijd om de invloedssfeer in de Stille Oceaan gaat door. Hoewel tien eilandstaten in de Stille Oceaan een grootschalig pact met China hebben afgewezen, weet China wel diverse bilaterale overeenkomsten te sluiten, zoals o.a. met de Salomonseilanden. Op de G7-top (26 juni) probeert men eensgezindheid uit te stralen en een vuist te maken tegen zowel Rusland (oorlog in Oekraïne en chantage met voedseltekorten) als China (de nieuwe zijderoute). Men wil een tegenwicht bieden tegen de Chinese expansie in o.a. Afrika.

³ BRICS = Economisch samenwerkingsverband van Brazilië, Rusland, India, China en Zuid-Afrika.



China maakt zich zorgen over de gespannen situatie op het Koreaanse schiereiland. Noord-Korea heeft dit jaar 13 testrondes gehad met het lanceren van wapens. Nucleaire onderhandelingen tussen Washington en Pyongyang liggen sinds 2019 stil, omdat de twee landen het niet eens konden worden over mogelijke versoepelingen van sancties tegen Noord-Korea.

China houdt in april militaire oefeningen bij Taiwan als reactie op "het verkeerde signaal" dat de USA hebben gegeven over Taiwan. Als op 31 mei Taiwanese gevechtsvliegtuigen 30 Chinese toestellen

verjagen, dreigt China met militair ingrijpen als de USA een poging doet om Taiwan onafhankelijk te maken van China. Op 14 november is er een topontmoeting tussen presidenten Biden en Xi Jinping op Bali; *hot item* is Taiwan. Winstpunt is dat de sinds augustus stilliggende diplomatieke communicatie tussen beide landen weer wordt hervat. China dringt op 25-26 december in 24 uur tijd met maar liefst 71 jachtvliegtuigen en drones het luchtruim van Taiwan binnen. Dat is het hoogste aantal tot nu toe ooit genoteerd. In 2022 vinden 1.727 schendingen van het Taiwanese luchtruim plaats door China, een verdubbeling t.o.v. 2021.

China en Rusland houden in december samen een luchtmachtoefening boven de Japanse en de Oost-Chinese Zee. Het is voor het eerst dat Chinese gevechtstoestellen in Rusland landen en Russische in China. Zuid-Korea claimt dat gevechtstoestellen haar luchtruim tweemaal hebben geschonden.

Verschillende Chinese en Indiase militairen raken in december gewond bij nieuwe schermutselingen aan de grens tussen beide landen. Aan de grens aan het Himalayagebied komt het wel vaker tot confrontaties tussen beide landen. Indiase soldaten hebben volgens het Chinese leger illegaal de betwiste grens tussen China en India in het Himalayagebergte overgestoken. Ook zouden die Indiase militairen de Chinese troepen hebben gehinderd, wat volgens China heeft geleid tot de schermutselingen

China heeft wereldwijd zogeheten 'overzeese servicestations' (in Europa al minimaal 36 in 16 landen), die ten dienste zouden moeten staan voor landgenoten om hen in den vreemde te assisteren bij louter administratieve handelingen. Deze stations zijn in de eerste plaats niet aangemeld, in de tweede plaats verrichten ze handelingen die voorbehouden zijn aan het land in kwestie en ten derde doen ze dienst als heimelijke en illegale politie- en spionagebureaus voor de Chinese Communistische Partij en overheid. Mensen worden zelfs geïntimideerd en bedreigd. In oktober sluit Ierland al zo'n bureau. Ook in Nederland bevinden zich minimaal twee van dergelijke bureaus. Minister Hoekstra (BuZa) eist dat ze per direct worden gesloten.

De Chinese overheid wordt verdacht van spionage middels de vooral onder jongeren zeer populaire App TikTok. In 2020 had India de app al verboden op apparaten van de overheid. Taiwan doet hetzelfde in december 2022. In december verbiedt ook het Amerikaanse Huis van Afgevaardigden het gebruik van de app binnen het Huis.

Iran

Terwijl de onderhandelingen over een doorstart van de nucleaire deal uit 2015 op een dood spoor zitten, publiceert het VN-atoomagentschap (IAEA) in mei een vernietigend rapport over Irans nucleaire activiteiten. Het land beschikt inmiddels over een voorraad van 18 keer de hoeveelheid verrijkt uranium die is toegestaan. Een deel daarvan is verrijkt tot 60 procent, slechts een stap verwijderd van de 90 procent die nodig is voor een atoombom. De Israëliëse regering geeft bovendien documenten vrij die aantonen dat Iran in het verleden het IAEA bespioneerde om zo haar nucleaire werkzaamheden beter te kunnen verhullen.

In Iran geldt sinds de zomer een strikte hoofddoekplicht voor alle vrouwen vanaf 9 jaar. Als de zedenpolitie de 22-jarige Mahsa Amini met zoveel geweld oppakt dat ze overlijdt, zwelt het protest over het hele land aan en gaan steeds meer Iraniërs, met gevaar voor eigen leven, de straat op, dan wel werpen vrouwen hun hoofddoek in het openbaar of online af en knippen hun haar (*foto AFP*). De demonstraties worden snel grimmiger en de eis is niet langer een einde aan de hoofddoekplicht, maar (mede op basis van de economische malaise en de enorme inflatie) niets minder dan de val van het islamitische regime. Studenten sluiten zich aan het begin van het academische jaar massaal aan bij de demonstraties. De betogingen nemen zo steeds meer de vorm aan van een heuse jongerenrevolutie: jonge twintigers, opgegroeid met de relatieve vrijheden van het internet, hebben schoon genoeg van de beperkingen die hun door grijze ayatollahs worden opgelegd. Bij protesten in het verleden werd vaak om hervormingen geschreeuwd, maar de huidige betogers deinzen ook niet terug voor de ordetroepen en kiezen op

veel plekken zelfs voor de aanval. Dat heeft een prijs. President Raisi stelt dat het regime geen genade zal tonen. Begin december zijn er volgens voorzichtige schattingen minimaal 500 doden gevallen. Er wordt zelfs geroepen: "Dood aan de dictator" Ali Khamenei. Autoriteiten zetten de doodstraf in om angst te zaaien onder de burgers die zich fel uitspreken tegen vrouwenonderdrukking en het regime in het algemeen. Op 8 december wordt de eerste betoger tegen het regime door openbare ophanging (met een hijskraan) ter dood gebracht. Op 12 december de tweede. Volgens de *Coalition Against the Death Penalty* zijn er in 2022 minstens 582 burgers ter dood gebracht.

Het strategisch akkoord tussen China en Iran gaat op 14 januari in. Het behelst onder meer energie, veiligheid en de levering van militair materieel aan Teheran. China en Rusland steunen Iran en houden in januari een gezamenlijke maritieme oefening in de Indische Oceaan. Medio juli is er een topontmoeting in Teheran tussen ayatollah Khamenei van Iran, president Poetin van Rusland en de Turkse president Erdogan. (foto EPA ANP)

Iran blijft haar vijanden provoceren, chanteren en aanvallen. Op de tweede sterfdag van generaal Qassem Soleimani (3 januari) worden twee Israëlische kranten gehackt, met Irans vingerafdruk. Tegelijk worden in Irak drones uitgeschakeld, die vermoedelijk de lucht in waren gestuurd door pro-Iraanse milities om in Bagdad dood en verderf te zaaien. Iran vuurt op 13 maart een serie raketten af op het noorden van Irak (Erbil). Dit is een reactie op een luchtaanval door Israël vanuit Erbil op Iran (februari) waarbij honderden drones werden uitgeschakeld. Iran zet al jaren vol in op zijn drone-programma, maar introduceert op 15 maart ook voor het eerst onbemande duikboten, die raketten kunnen afvuren. Het lanceerde daarnaast kortgeleden zijn tweede militaire satelliet. Israël wordt ervan beschuldigd de afgelopen jaren meermaals sabotage-acties te hebben uitgevoerd tegen Iraans nucleaire faciliteiten om te voorkomen dat Iran tot kernwapens komt.



Iran zweert wraak voor de liquidatie op 23 mei van een vooraanstaand lid van de Revolutionaire Garde (kolonel Sayyad Khodai), die het in verkapte bewoordingen aan Israël toeschrijft. Het regime dreigt op 21 mei een Zweeds-Iraanse arts te executeren als Zweden en België niet razendsnel twee gevangen Iraanse ambtenaren uitleveren.

De Turkse politie in Istanbul arresteert op 23 juni acht mensen (onder wie Iraanse agenten), die Israëlische diplomaten en toeristen wilden ontvoeren en doden.

Iran voert in september dagenlang aanvallen uit (met artillerie, raketten en kamikaze-drones) op Koerdische oppositiegroepen in buurland Irak; diverse doden en tientallen gewonden. De Amerikaanse marine grijpt succesvol in als de Iraanse Islamitische Revolutionaire Garde een onbemand oppervlakteschip van de Amerikaanse 5^e Vloot entert en op sleeptouw neemt. In november beschiet Iran een Israëlische olietanker voor de kust van Oman en probeert het een Israëlische zakenman in Georgië te liquideren.

Rusland

Een rechtbank in Rusland veroordeelt op 22 maart oppositieleider Aleksej Navalny tot negen jaar gevangenisstraf met een streng regime. Dat laatste moet het verspreiden van zijn mening bemoeilijken. Sinds de Russische inval in Oekraïne komen tal van Russische oligarchen op verdachte wijze om het leven. Minstens 10 oligarchen komen dit jaar, deels onder verdachte omstandigheden, om het leven.

Rusland investeert in nieuwe wapensystemen die kunnen bijdragen aan toenemende instabiliteit. Russische capaciteiten voor elektronisch oorlogvoering zijn de afgelopen jaren sterk verbeterd. Deze en andere capaciteiten, zoals antisatellietwapens, maken het mogelijk om de militaire informatiepositie en daarmee de slagkracht van het NAVO-bondgenootschap te ondermijnen en samenlevingen te ontwrichten. Daarnaast investeert Rusland in de vervanging van bestaande raketsystemen door nieuwe, meer geavanceerde systemen. Specifiek hypersonische raketsystemen vormen in toenemende mate een prioriteit voor Rusland. De Russische marine neemt in de zomer de onderzeeër K-239 Belgorod in bedrijf. Het is de grootste onderzeeër die ooit het ruime sop koos. Met haar omvang (184 m) is de Belgorod ook geschikt voor de Poseidon-torpedo, die volgens militaire experts 'nucleaire tsunami's' kan veroorzaken en zo een kuststad onder water kan zetten.



Op 24 februari start president Poetin de 'speciale militaire operatie' in Oekraïne (fotocompilatie ANP HH De Telegraaf). Hij gaat uit van een snelle verovering en een verandering van het regime, maar zijn oorlogsvoorbereiding is zwaar onvoldoende en de gedachte snelle overwinning verandert in een bloedige slepende oorlog. Ook de reacties van NAVO en EU (morele, financiële en materiële steun, gekoppeld aan sancties) verrassen Rusland. Poetin is door de grote verliezen gedwongen een gedeeltelijke mobilisatie af

te kondigen en dreigt regelmatig met nucleaire middelen, maar dit laatste gebeurt in 2022 niet. Rusland voert de oorlog ook economisch en chanteert met name het Westen met het inperken van de verkoop en uitvoer van olie, gas en graan. De Russen ontduiken westerse sancties via dekmantelbedrijven. Rusland dreigt verder de nakende totstandkoming van een nieuwe nucleaire deal met Iran te blokkeren als de sancties vanwege de invasie in de Oekraïne niet worden opgeheven.

Jarenlang kon Rusland zijn tentakels uitspreiden over (politiek) Duitsland. Met de royale inkomsten uit gas palmde Moskou een groot aantal met name Oost-Duitse politici in en wist men zelfs oud-bondskanselier Gerhard Schröder te strikken. Het Russische staatsconcern Gazprom was veelal een spin in het web.

In Afrika woedt volgens experts een nieuwe Koude Oorlog. Om het Westen te verzwakken, sluit Rusland strategische allianties met steeds meer Afrikaanse landen. Met succes presenteren de Russen zich er als bevrijders van de westerse koloniatoren. Door de Russische interventies is de westerse invloed overal in Afrika tanende. Rusland sloot militaire akkoorden met inmiddels 29 Afrikaanse landen. Daardoor dreigt onder meer de aanvoer van energie en grondstoffen in gevaar te komen. Naast gas, olie, goud en diamanten is het continent ook een belangrijke leverancier van onder meer coltan en uranium. (Graphic Russisch Afrika. Copyright EW, Bron: Tony Blair Institute for Global Change)

Rusland haalt de banden aan met zowel Iran als Noord-Korea. Medio juli is er een topontmoeting in Teheran tussen ayatollah Khamenei van Iran, president Poetin van Rusland en de Turkse president Erdogan.

Het Noordpoolgebied wint sterk aan politiek, economisch én militair belang voor Rusland. Zowel de Russische Arctische Strategie uit 2020 als de in 2022 gepubliceerde Maritieme Doctrine onderstrepen dat.

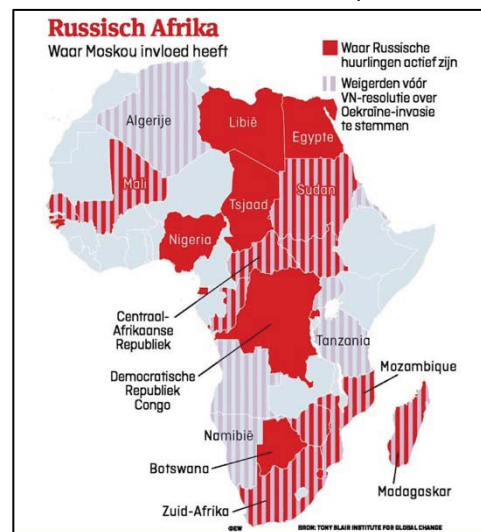

Turkije

De Turkse inflatie is de hoogste sinds 2002, als gevolg van het desastreuze rentebeleid van president Erdogan. De regering is gedwongen de btw op basisvoedselproducten fors te verlagen. Prijzen stijgen in het snelste tempo in 24 jaar. In november loopt de inflatie op tot 85,5%. Vanwege deze hyperinflatie verhoogt de Turkse overheid, een half jaar voor de verkiezingen, m.i.v. 2023 het minimumloon met 55%. De Turkse lira daalt in 2022 bijna 30% t.o.v. de dollar. De regering start een prestigieus sociaal huisvestingsproject om een antwoord te geven op de gierende inflatie en de onmogelijkheid van veel Turken om betaalbare koopwoningen te vinden of de huur te betalen. President Erdogan wil dat vóór juni 2023 (presidentsverkiezingen) de bouw van honderdduizenden woningen moet zijn begonnen.

Nadat de assertieve houding van Turkije, met name van president Erdogan, regelmatig zorgde voor problemen in de internationale relaties met Europa, de VS, de NAVO en landen in het Midden-Oosten, vindt er een kentering plaats in 2022. Dat blijkt uit de opstelling van het land bij de oorlog in Oekraïne, waarbij Turkije niet deelneemt aan de sancties, een neutrale bemiddelende positie inneemt maar wel concessies afdwingt bij de voorgestane uitbreiding van de NAVO met Zweden en Finland. De kentering is ook merkbaar bij contacten met landen in de eigen regio. Turkije probeert relaties te herstellen, tot samenwerking te komen en Erdogan profileert zich steeds meer als een staatsman die partijen bij elkaar wil brengen. Naast de internationale (veiligheids)situatie en economische belangen, spelen zeker ook electorale motieven een rol, met presidents- en parlementsverkiezingen in 2023. President Erdogan nodigt in februari zijn Israëlische collega Isaac Herzog uit voor een bezoek aan Turkije. De uitnodiging is opvallend, omdat Erdogan vaak fel uithaalt naar de Joodse staat en zich opwerpt als de internationale woordvoerder voor de

Palestijnen. Turkije charmeert Israël, omdat men een energieakkoord met Israël wil sluiten. Zo wordt Turkije minder afhankelijk van gas uit Rusland. Desondanks maakt Turkije in oktober afspraken met Rusland om meer aardgas via Turkije te transporteren en het land als gasknooppunt voor Europese landen te laten functioneren; het TANAP⁴-project (*afbeelding Wikimedia Commons*).



Turkije wil zich aansluiten bij de BRICS, het economische samenwerkingsverband tussen Brazilië, Rusland, India, China en Zuid-Afrika. President Erdogan haalt met een staatsbezoek (april) de banden weer aan met traditionele tegenstander Saoedi-Arabië, het land dat hij eerst openlijk beschuldigde van de moord op de journalist Jamal Kashoggi in Istanbul (2018). Erdogan heeft te maken met een economische crisis en hoopt zowel op het stopzetten van de boycot van Turkse producten als op miljardeninvesteringen in de aanloop naar de verkiezingen van 2023. Medio juli is er een topontmoeting in Teheran tussen ayatollah Khamenei van Iran, president Poetin van Rusland en de Turkse president Erdogan.

Turkije balanceert tussen Rusland en de NAVO. Turkije heeft al jaren financiële problemen en kan het zich ondanks de oorlog in Oekraïne niet veroorloven Rusland de rug toe te keren. Turkije is sterk afhankelijk van Russisch gas. Bovendien is Rusland een belangrijke handelspartner en kan Turkije de jaarlijkse inkomsten van vijf miljoen Russische toeristen niet missen. Verder investeren Russen massaal in Turks onroerend goed. President Erdogan heeft verbaal de Russische inval in Oekraïne veroordeeld, maar hij blijft in gesprek met president Poetin en werpt zich zelfs op als vredesbemiddelaar. Hij weigert mee te doen met de westerse sancties. Half augustus besluit Erdogan om aan de Russische eis tegemoet te komen om het Russische gas af te rekenen in roebels. Ook accepteren Turkse banken voortaan betaalkaarten van het Russische betalingssysteem Mir. Verder wordt samengewerkt op het gebied van energie, toerisme, landbouw en financiën. De Russen helpen ook mee aan de bouw en financiering van de eerste kerncentrale in Turkije. Maar de Turken doen ook goede zaken met Oekraïne. Niet alleen als bemiddelaar, maar ook als wapenleverancier (b.v. geavanceerde drones).

President Erdogan streeft al langer naar een onafhankelijke defensie en wil het liefst tot de landen behoren met de sterkste defensie-industrie ter wereld. Begin 2022 is Turkije volgens hem al voor 70% zelfvoorzienend. Hij wil het opschroeven tot 100% en niet langer wapensystemen moeten kopen in het buitenland. Turkije is in hoog tempo haar marine aan het moderniseren en uitbreiden. Het wil de militaire aanwezigheid op de zeeën rond het land vergroten. Zijn nieuwste loot aan de stam is het eerste Turkse marineschip; het korvet TCG Ufuk. Turkije maakt naam met haar drones, zoals de *Bayraktar TB2*, die door Oekraïne succesvol wordt ingezet tegen het Russische leger. Intussen werkt het hard aan een onbemand jachtvliegtuig met agressieve manoeuvre capaciteiten en geavanceerde kunstmatige intelligentie; het *Bayraktar Combat Unmanned Aircraft System*, met de Turks mythologische naam *Kizil Elma* (Rode Appel). Eind 2023 moet de eerste vlucht een feit zijn. De *Kizil Elma* zal samen met de inmiddels vermaarde drones gebruik kunnen maken van een ander belangrijk wapen van de Turkse defensie-industrie: de TCG Anadolu L-400; een kolossaal vliegdekschip.

Het Turkse leger is al een paar jaar actief in het noorden van Irak (*Copyright graphic EW*). Medio april begint een groots offensief tegen de Koerdische PKK in Noord-Irak. Het doel van de aanval is het voorkomen van aanslagen. In juli dreigt Turkije een nieuw offensief te beginnen tegen een andere Koerdische militie in Syrië; de YPG, een westerse bondgenoot die een belangrijke rol speelde in de strijd tegen Islamitische Staat. Op 21 juli beschuldigt Irak Turkije van een bloedige aanval op een populair toeristenoord aan de grens tussen beide landen, waarbij zeker negen mensen omkomen.

⁴ TANAP: *Trans-Anatolian Natural Gas Pipeline*.

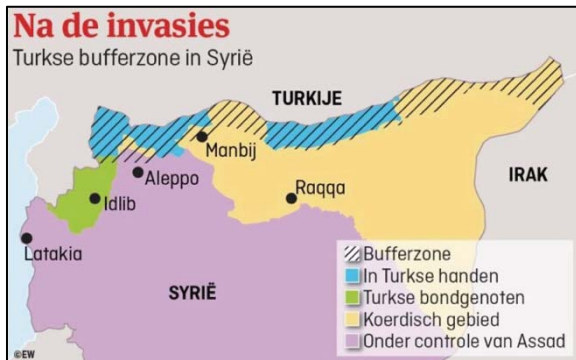

De spanning tussen Griekenland en Turkije loopt in september weer op als de Griekse kustwacht in de Egeïsche Zee waarschuwingsschoten lost op een Turks vrachtschip dat volgens de Grieken op verdachte manier in Grieks vaarwater voer en een verzoek tot controle negeerde. Volgens de Turken bevond het schip zich in internationaal vaarwater.

Turkije dient een formeel verzoek in bij de Verenigde Naties en andere internationale organisaties om de naam van het land voortaan te spellen als 'Türkiye', in plaats van het Engelse 'Turkey' (tevens de term voor een kalkoen).

Midden-Oosten

Volgens uiteenlopende schattingen van de VN en het Pentagon heeft Islamitische Staat (IS) nog altijd zo'n 8.000 tot 16.000 voetsoldaten in Irak en Syrië, en een schatkist van enkele tientallen miljoenen dollars. Bovendien verschuift het gevaar naar andere gebieden, met name Afghanistan en delen van Afrika. Alleen al in Syrië zouden de extremisten in 2021 al meer dan 600 mensen hebben gedood. Daarnaast terroriseren de extremisten weer meer en meer de lokale bevolking in zowel Syrië als Irak. De moslimfundamentalisten treden in sommige dorpjes zelfs weer op als een soort religieuze politie: afvalligen en drugshandelaren worden er zonder pardon gedood. Drie jaar na de val van het laatste bolwerk van het kalifaat eist IS de schijnwerpers weer op als ze een gevangenis in het noorden van Syrië (Hasaka) tijdelijk bezetten. Dit is de grootste operatie van IS in drie jaar tijd, waarbij ze ruim 200 strijders inzetten in een poging duizenden kameraden te bevrijden. Omsingeld door Amerikaanse commando's in Atmeh (nabij de Turks-Syrische grens) blaast IS-leider Al-Qurashi zichzelf en 13 anderen (waaronder zijn eigen familie) op 3 februari op. Hiermee verliest IS zijn tweede leider in twee jaar tijd. De VS doden op 6 oktober twee leiders van IS in het noorden van Syrië. Het betreft Abu-Hashum al-Umawi samen met een ander belangrijk lid van IS. Al-Umawi was de plaatsvervanger van de zogeheten *wali* voor Syrië, de gouverneur.

Sinds 2011 woedt er een burgeroorlog in Syrië. Na ruim tien jaar burgeroorlog staat het dodental begin 2022 op 400.000. Syrië glijdt snel af naar het niveau van een narco-staat. *Newsline Institute* doet al drie jaar onderzoek naar de handel in Captagon, een pil die bekend werd als 'jihadi'-drug, maar nu massaal wordt geslikt door feestvierders en wanhopige mensen. Zowel het regime van al-Assad, maar ook krijgsheren, milities en criminelen zijn zeer actief in deze zeer lucratieve miljardenhandel. De drug wordt massaal gebruikt in het Midden-Oosten en delen van Europa. Syrië dreigt in een neerwaartse spiraal te belanden. Het regime van Bashar al-Assad en zijn bevriende milities en irreguliere bendes verdienen jaarlijks miljarden aan drugshandel. Een schril contrast met de creperende bevolking. Het land kampt met de grootste economische crisis sinds het begin van de oorlog in 2011. Van de overgebleven 18 miljoen mensen – miljoenen anderen zijn naar het buitenland gevlucht - leeft 90 procent in armoede. Volgens het Wereldvoedselprogramma zijn de voedselprijzen de afgelopen drie jaar met 800 procent gestegen. De ondervoeding, met name onder kinderen, is schrikbarend toegenomen. Tegelijkertijd grijpt een cholera-epidemie om zich heen, met name door een gebrek aan schoon drinkwater. Ongeveer de helft van de Syriërs beschikt niet over schoon drinkwater. Ondanks de almaar verslechterende economische en humanitaire situatie heeft het Assad-regime zijn machtspositie in een groot deel van Syrië weten te handhaven. Rusland en Iran krijgen in ruil voor hun steun steeds meer voet aan de grond. In Noordwest-Syrië duurt het door Turkije en Rusland opgelegde bestand, ondanks regelmatige schermutselingen, voort.

Hoewel ook andere landen in de regio kampen met overlast (zoals Koeweit, Syrië en Iran) heeft met name Irak enorm veel last van steeds langer durende gigantische stof- en zandstormen die de samenleving ontwrichten. Eind mei is de tiende storm in aantocht. Duizenden Irakezen worden in het ziekenhuis opgenomen met name vanwege ademhalingsproblemen. Het auto- en vliegverkeer ondervindt grote hinder. Er zijn meerdere oorzaken; temperatuurstijgingen, een chronisch gebrek aan neerslag en de bouw van dammen in de Eufraat en Tigris. Het niveau in de rivieren is met meer dan de helft gedaald in vergelijking met 2021. Door de oorlog in Oekraïne raakt het brood op; er volgen voedselprotesten.

Al sinds oktober 2021 wordt in Irak geprobeerd een regering te vormen. Op 28 oktober 2022, een jaar na de verkiezingen, treedt een nieuwe regering aan onder leiding van de pro-Iraanse premier Mohammed Shia al-Sudani. Corrupte overheidsfunctionarissen, politici en zakenlui plunderen eind 2022 \$ 2,5 miljard van een bankrekening van de belastingdienst. Toch is de mega-roof slechts het topje van de ijsberg. Er is sprake van een door en door corrupt systeem in Irak dat

de schatkist in 20 jaar tijd al vele honderden miljarden heeft gekost. Tegelijkertijd crepeert de gewone bevolking. Om mensen aan zich te binden, strooien de leiders al jaren met overheidsbaantjes. Het aantal werknemers in de publieke sector is daardoor sinds 2005 vernegenvoudigd. Jeanine Hennis-Plasschaert, de speciale vertegenwoordiger van de VN in Irak, noemt in december corruptie de 'grootste uitdaging' van Irak, dat na het decennialange dictatoriale bewind van Saddam Hussein, de verwoestende Amerikaanse invasie, een burgeroorlog en de opkomst en ondergang van Islamitische Staat, sowieso al aan de afgrond staat.

Sinds 2014 woedt er een burgeroorlog in Jemen, met veel geweld en menselijk leed tot gevolg. De twee hoofdrolspelers zijn de soennitische regering (gesteund door Saoedi-Arabië) en de aan de sjiïeten gelieerde Houthis-opstandelingen die steun krijgen van Iran. In april gaat voor het eerst sinds 2016 een door bemiddeling van de VN overeengekomen landelijk staakt-het-vuren in. Deze wordt begin augustus verlengd. De strijdende partijen gebruiken in ieder geval veel minder geweld dan voorheen. En er zijn nauwelijks nog luchtbombardementen en gevechten op de grond. Ook is de Saoedische zee- en luchtblokkade opgeheven. Daardoor zijn de havens weer open, waardoor voedsel en brandstof makkelijker het land in kan komen. Kantelpunt was waarschijnlijk de droneaanval op de Saoedische kustplaats Djeddah aan de vooravond van de Formule 1-races eind maart. De Saoedi's hebben hun steun aan de Jemenitische president Hadi opgezegd. Hadi is op initiatief van Saoedi-Arabië vervangen door een Presidentiële Raad. Het conflict kostte sinds 2014 bijna 400.000 levens en leidde tot vier miljoen vluchtelingen.

Bij verkiezingen (17 mei) in Libanon leidt de aan Hezbollah gelieerde Vrije Patriottische Beweging van president Michel Aoun zwaar verlies. De 'Libanese Strijdkrachten' worden de grootste partij binnen het christelijke blok in het parlement. De 'Libanese Strijdkrachten' willen dat Hezbollah haar wapens opgeeft, maar dat lijkt onwaarschijnlijk. Opvallend is ook dat een aantal onafhankelijke kandidaten lang zittende parlementariërs hebben verslagen. Volgens de Wereldbank kampt Libanon met een van de grootste economische crises uit de geschiedenis. De lokale munt heeft 95% van haar waarde verloren, waardoor de Libanezen hun spaargeld, als ze daar al bij kunnen, volledig hebben zien verdampen. Wanhopige Libanese burgers, die al jaren niet bij hun spaargeld kunnen, overvallen steeds meer banken en beroven door het hele land pinautomaten. In het tot op het bot verdeelde parlement van Libanon leidt, een half jaar na de parlementsverkiezingen, een tiende stemming (15 december) er nog steeds niet toe dat een president en een regering worden gekozen. Grootste splijtzwam is de rol van terreurbeweging Hezbollah. Intussen leeft 80 procent van de bevolking in armoede en is er een hyperinflatie.

Israël en Libanon strijden om de gaswinning uit het Karish-gasveld. Hezbollah dreigt met aanvallen als er geen deal komt, voordat Israël met de gaswinning gaat beginnen.

Saoedi-Arabië en de Golfstaten (VAE) weigeren, ondanks herhaalde verzoeken van de VS, om de olieleveranties naar Rusland stop te zetten. De kloof tussen de Golfstaten en de VS is de afgelopen jaren steeds groter geworden door grote en kleine conflicten, zowel door de regering van president Obama als Trump en nu Biden. Op 20 maart ontvangen de VAE de Syrische president Bashar al-Assad. Opvallend is dat Abu Dhabi eerder de rode loper uitrolde voor de premier van Israël, de aartsvijand van Syrië. Jordanië, dat eveneens een vredesakkoord heeft met Israël, zoekt ook toenadering tot Syrië. Jordanië wil een oplossing voor de vele Syrische vluchtelingen die binnen zijn grenzen verblijven. De USA en Israël zoeken in hun gezamenlijke strijd tegen Iran noodgedwongen toch weer toenadering tot Saoedi-Arabië en moeten daartoe hun weerzin tegen kroonprins Mohammed bin Salman (MBS) inslikken. MBS wordt in oktober benoemd tot premier van Saoedi-Arabië en geniet nu politieke immuniteit en kan dus ook in de USA niet meer worden aangeklaagd voor zijn vermeende betrokkenheid bij de moord op journalist Kashoggi (2018).

Saoedi-Arabië lonkt naar China, omdat de VS haar handen langzaam van het Midden-Oosten aftrekken en steeds 'moeilijker' doet. Het ontvangt de Chinese president Xi Jinping voor een meerdaags bezoek. Xi en kroonprins MBS sluiten een strategisch akkoord, met economische en militaire deals. Tal van andere Arabische leiders reizen af naar Riad voor een ontmoeting met Xi. De meesten van hen voelen zich in de steek gelaten door de VS en ervaren dat de Amerikaanse veiligheidsgaranties niet meer zo hard zijn als in het verleden. Iets dat met name vorm kreeg tijdens het presidentschap van Barack Obama, die een oude vriend van de VS (het Egypte van Hosni Mubarak) als een baksteen liet vallen en een nucleaire deal sloot met Iran, een van de grootste rivalen van Saoedi-Arabië.

Overige ontwikkelingen in de regio:

In een week tijd (januari) wordt Abu Dhabi (VAE) twee keer beschoten met raketten. Pro-Iraanse Houthis-rebellen in Jemen dreigen met meer aanvallen op Abu Dhabi, nadat ze voor de tweede keer in een week tijd ballistische raketten afschoten op het zakenhart van de Golfregio, tevens een populaire bestemming voor toeristen. De pro-Iraanse rebellen zijn woest op de Emiraten, die

troepen steunen in het door de oorlog verscheurde Jemen die de afgelopen weken flinke successen boekten tegen de Houthis.

Israël

Medio juni ontstaat een kabinetscrisis als de brede regenboogcoalitie van Naftali Bennett en Yair Lapid al na een jaar valt; Yair Lapid wordt interim-premier. Op 1 november volgen de vijfde verkiezingen in drie jaar tijd. Radicaal-rechts (Religieus Nationalisme) is de grote winnaar en wordt bijna drie keer zo groot als de linkse Arbeiderspartij. Hoewel Likud nauwelijks winst boekt, keert Benjamin Netanyahu (73 jaar; die terechtstaat in drie corruptiezaken) eind december terug als premier in een rechts-radicalen coalitie met ultraorthodoxen en diverse omstreden en zelfs veroordeelde ministers. De invloed van religie op de staat zal toenemen. De vrees is dat de precare balans tussen een 'Joodse' en 'democratische' staat naar het eerste zal overhellen. Het aantreden van het nieuwe kabinet komt op een precair moment. Er is sprake van een flinke escalatie van geweld in Israël en op de Westelijke Jordaanoever, met een serie terreuraanslagen en bloedige confrontaties tussen Palestijnse militanten en Israëlische veiligheidstroepen. De nieuwe regering wil keihard gaan optreden om de onrust de kop in te drukken.

Overig binnenlands nieuws:

- Bij botsingen (april) tussen Palestijnse demonstranten en de Israëlische oproerpolitie bij de al-Aqsa-moskee in Jeruzalem dringen agenten het islamitische heiligdom binnen en verrichten aanhoudingen. De onrust en geweld houden nog maanden aan.
- In 2022 komen minstens 27 Israëliërs om het leven bij aanslagen. Tegelijkertijd vinden ruim 130 Palestijnen de dood, veelal bij het plegen van een aanslag of in confrontaties met Israëlische veiligheidstroepen. Eind november vinden voor het eerst in jaren twee bomaanslagen plaats (Jeruzalem). Een einde aan de geweldsspiraal is niet in zicht.

Buitenlands nieuws:

- Als een van de uitvloeisels van de Abrahamakkoorden (2020), gaat Israël eind maart een militair samenwerkingsverband aan met Marokko.
- Minister van Buitenlandse Zaken Yair Lapid is op 27 maart de gastheer van een historische top met collega's uit vier Arabische landen: Marokko, Egypte, Bahrein en de Verenigde Arabische Emiraten. Ook de Amerikaanse buitenlandminister Antony Blinken is van de partij bij de unieke ontmoeting in Sde Boker (ISR). Aanleiding zijn de zorgen over het Iraanse atoomprogramma tegen de achtergrond van de mogelijke nieuwe nucleaire deal met Iran. Het lijkt erop dat een nieuwe regionale alliantie zich aan het vormen is; vier Arabische landen en Israël.
- Als Israël een lid van de door Iran gesteunde terreurbeweging Islamitische Jihad arresteert ontstaat in augustus een korte hevige confrontatie in en op Gaza, waarbij beide partijen elkaar drie dagen lang bestoken met raketten en granaten. Israël weet twee hoge commandanten uit te schakelen en veel van de infrastructuur van Islamitische Jihad te vernielen. Er vallen meer dan 40 Palestijnse doden (waaronder ook meer dan 20 Palestijnse burgers door eigen raketten) en diverse Israëlische gewonden. Opvallend is dat Hamas zich vooralsnog afzijdig houdt.
- Israël bombardeert op 10 juni de luchthaven van Damascus als waarschuwing dat Syrië niet moet meewerken aan Iraanse wapentransporten naar Libanon via civiele vluchten. Als Syrië hiermee niet stopt, dan zal Israël de paleizen van Bashar al-Assad op de korrel nemen.
- Israël en Libanon bereiken in oktober een historisch akkoord over de maritieme grens tussen beide landen, waarbij vooral de (inkomsten door) gasvoorraden van belang zijn. Daarmee wordt een gevaarlijke potentiële confrontatie met Hezbollah voorkomen.

Noord-Afrika

Door de oorlog in Oekraïne raakt het brood op, vooral in het Midden-Oosten en Afrika.



Op 24 januari vindt een staatsgreep plaats in Burkina Faso. Militairen o.l.v. kolonel Paul-Henri Damiba zetten president Roch Kaboré af, regering en parlement worden ontbonden en de grondwet opgeschort. Op 30 september vindt weer een staatsgreep plaats (foto ANP Anadolu Agency). Te midden van zware gevechten neemt legerkapitein Ibrahim Traoré de macht over van Damiba.

In Egypte pleegt Islamitische Staat in de Sinaï in mei twee aanslagen, waarbij tien Egyptische soldaten en een legerofficier omkomen. Het Egyptische leger startte in 2018 een groot offensief tegen de militanten. Met succes. Het aantal aanslagen daalde fors. Tegelijkertijd zette de regering Al-Sisi stappen om het achtergestelde gebied te ontwikkelen. Desondanks zijn er de afgelopen jaren duizenden Egyptische soldaten en agenten omgekomen. Met deze aanslagen lijken de IS-aanhangers weer aan een opmars bezig te zijn.

Sinds november 2020 woedt in noord-Ethiopië een burgeroorlog tussen de voormalige machthebbers uit Tigray en de federale regering. Op 25 maart gaan de rebellen in Tigray akkoord met een wapenstilstand. Op 3 november tekenen de strijdende partijen in Pretoria een tijdelijk bestand dat tot stand kwam door bemiddeling van de Afrikaanse Unie (AU). Inmiddels zijn er volgens internationale schattingen sinds het uitbreken van het conflict door de strijd, maar ook door droogte, voedseltekorten, een sprinkhanenplaag en de coronapandemie al zeker 500.000 doden gevallen. Door de oorlog is hulpverlening in het gebied volkomen stil komen te liggen. Op 20 februari neemt Ethiopië de omstreden Grote Ethiopische Renaissancedam in gebruik; Egypte en Soedan vrezan voor hun watervoorziening.

Sinds 2014 woedt in Libië de Tweede Burgeroorlog (de eerste was in 2011). Sinds begin 2021 is er een interim-regering o.l.v. zakenman Abdulhmid Al-Dabaiba als premier. Door groeiende onenigheid gaan de uitgestelde verkiezingen van 24 januari ook deze keer niet door. Daarop roepen de rivalen van Dabaiba in februari een eigen regering uit, onder leiding van premier Fathi Bashagha. Het land is opgedeeld in meer dan 100 ministaatjes, allemaal geleid door een onafhankelijke gewapende groep. Er is veel onderling wantrouwen. Beide regeringen proberen ten koste van de ander zoveel mogelijk geld uit de olie- en gasexport naar zich toe te trekken en invloedrijke milities los te weken uit het kamp van de tegenstander.

15 West-Afrikaanse landen verbreken in januari de banden met Mali wegens het uitstellen van de verkiezingen van december 2021 tot december 2025. Het militaire regime, dat vorig jaar via een coup aan de macht kwam, richt zich meer en meer tegen de VN-vredesmacht MINUSMA. Het Malinese regime wordt ervan verdacht samen te werken met de zogenoemde Wagner-Groep, een huurlingenleger dat wordt aangestuurd door de Russische president Poetin. Er zijn aanwijzingen van oorlogsmisdaden en misdaden tegen de menselijkheid door zowel het Malinese leger als de Wagner Groep. Veel inwoners juichten de komst van de Wagner-Groep eerst toe, in de hoop dat de milite een einde zou maken aan het jihadistische geweld. Met zeker 4.300 doden eiste het geweld in 2022 meer slachtoffers dan ooit. De Russen zijn zeer gewelddadig en lijken vooral geïnteresseerd in de bodemschatten zoals goud en uranium. In andere Afrikaanse landen, zoals Soedan en de Centraal-Afrikaanse Republiek, verwierf Wagner onder meer de controle over goud- en diamantmijnen.

De regering van Spanje maakt op 20 maart bekend dat het Marokko groen licht geeft om de Westelijke Sahara in te lijven. De autonomie voor de bevolking van de Westelijke Sahara lijkt daarmee verder weg dan ooit. Daarmee kiest voormalig kolonisator Spanje dezelfde weg als Frankrijk en de USA en komt er een einde aan een conflict van bijna 50 jaar (sinds 1975). Waarschijnlijk is dat de migratiedruk vanuit Marokko heeft bijgedragen aan dit besluit.

Nog geen twee maanden na zijn aanstelling treedt premier Abdalla Hamduk van Soedan in januari af. Hij is niet in staat een consensus te bewerkstelligen om van Soedan weer een functionerende democratie te maken. Door het aftreden van Hamduk heeft het leger de macht weer in handen, terwijl de bevolking de terugkeer wil van een burgerbewind.

Delen van Somalië gaan al jaren gebukt onder het extremistische Al-Shabaab dat een strikte vorm van de islam (*Sharia*) oplegt. Een vredesmacht van de Afrikaanse Unie probeert al 16 jaar met beperkt succes Al-Shabaab terug te dringen. De presidentsverkiezingen in mei worden gewonnen door Hassan Sheikh Muhammad; van 2012 tot 2017 was hij ook al president van het land. Muhammed verandert de strategie tegen Al-Shabaab en leunt niet meer zwaar op buitenlandse vrede troepen van de AU, maar bewapent lokale milities, waaronder de boeren. Deze boze boeren, verenigd onder de naam *Ma'awisley* (Sarong), heroveren in enkele maanden tijd (juni-okt) tientallen dorpen op Al-Shabaab. Als reactie pleegt Al-Shabaab vanaf mei drie zware aanslagen en op 30 oktober een dubbele bomaanslag in de hoofdstad Mogadishu. Zeker 100 doden en 300 gewonden. Door de droogte komen meer dan 40.000 Somaliërs om, van wie de helft kinderen onder de vijf jaar.

President Kais Saied van Tunesië schorste vorige zomer al het parlement, stuurde de premier naar huis en schoof de democratische grondwet van 2014 opzij. Hij lijkt een dictatuur na te streven. Vooralsnog behoudt hij, ondanks economische achteruitgang, de steun van het grootste deel van de bevolking. Intussen is het economisch verval groot door de oorlog in Oekraïne en blijven de inflatie en werkloosheid stijgen. In juli leidt een door de oppositie geboycot referendum tot een nieuwe grondwet, die de president (Kais Saied) verregaande bevoegdheden geeft en niet kan worden afgezet. Een nieuwe kieswet zet politieke partijen buitenspel, er kan alleen nog maar op personen worden gestemd. De parlamentsverkiezingen in december kennen een wereldwijd historisch laagterecord qua opkomst⁵; slechts 8,8 procent van het electoraat komt opdagen. Op 20 januari 2023 volgt een tweede ronde. Veel politieke partijen boycotten de stembusgang, omdat zij

⁵ In 2015 kwam in Haïti zo'n 18 procent van het electoraat opdagen.

die zien als het sluitstuk van de machtsgreep door president Kais Saied. Het land kent een inflatie die in de dubbele cijfers loopt.

Zuid-Soedan is sinds 2011 onafhankelijk en wordt sinds 2013 geteisterd door een burgeroorlog. In het land is een stammenstrijd gaande tussen de Nuer en de Dinka, waartoe president Salva Kiir Mayardit behoort. De rivaliserende partijen ondertekenen, op basis van een akkoord uit 2018, een verdrag om te komen tot een gezamenlijk leger.

De 15 leden van de Economische Gemeenschap van West-Afrikaanse Staten (ECOWAS⁶) besluiten in december om een vredesmacht op te richten om jihadisme in de regio te bestrijden en bij te dragen aan het herstel van de rechtsorde in het door staatsgrepen geteisterde West-Afrika.

Centraal-Afrika

Door de oorlog in Oekraïne raakt het brood op, vooral in het Midden-Oosten en Afrika. Leaders van de zeven lidstaten van de Oost-Afrikaanse Gemeenschap (OAG⁷) besluiten in april tot de oprichting van een gezamenlijke strijdmacht. Die moet gewapende bendes die de regio bestoken gaan bestrijden.

De Democratische Republiek Congo (DRC) wordt al 25 jaar verscheurd door een bittere burgeroorlog. In Nairobi (Kenia) beginnen in december de onderhandelingen voor het vredesproces. De onderhandelingen worden gevoerd met zo'n 100 gewapende groepen die bij het conflict betrokken zijn.

President Teodoro Obiang van Equatoriaal-Guinea, al 43 jaar aan de macht en daarmee de langst regerende president ter wereld, wint in november wederom de verkiezingen.

In Kenia breken rellen uit na de bekendmaking van de betwiste winnaar (vicepresident William Ruto) van de presidentsverkiezingen. Ruto wint nipt (50,49%) van tegenstander Raila Odinga (76). Vertrekkend president Kenyatta had zwaar geïnvesteerd in spoorlijnen en wegen. Dit heeft geleid tot grotere mobiliteit, maar ook tot hoge buitenlandse schulden en stijgende prijzen. De kiescommissie is openlijk verdeeld, wat de benoeming nog controversiëler maakt.

Gewapende bendes zorgen al langere tijd voor onrust in Nigeria door gewelddadige overvallen te plegen. Sinds een jaar of vijf is er een wildgroei aan gewapende bendes, die vooral het platteland onveilig maken. Het aantal ontvoeringen is gestegen van 987 (2017) naar 5.287 (2021). Al sinds het begin van de zomer regent het meer dan gewoonlijk in Nigeria. Het vrijkomen van water uit de Lagdo-dam in buurland Kameroen vergroot in oktober de problemen. Het aantal mensen dat in enkele weken omkomt bij de ergste overstromingen in Nigeria in tien jaar tijd is ruim 600. Ook heeft de natuurramp zeker 1,3 miljoen mensen uit hun huizen verdreven.

Op 24 november is er een mislukte coup poging in Sao Tomé en Príncipe (eilandengroep voor de westkust van midden-Afrika).

Zuidelijk-Afrika

Door de oorlog in Oekraïne raakt het brood op, vooral in het Midden-Oosten en Afrika.

Madagaskar kent al veertig jaar extreme droogte en wordt al sinds augustus 2021 geteisterd door de ergste droogte in 40 jaar, in het voorjaar ook door drie cyclonen en een tropische storm. De oogsten zijn mislukt en zeker twee miljoen inwoners hebben te maken met hongersnood

Met het op 18 november afvaren van de gastanker *British Sponsor* vanaf het booreiland *Coral Sul* in de Indische Oceaan is de exploitatie begonnen van de gasvelden van Mozambique, een van de grootste gasvoorraden van het continent. De gaswinning heeft een sterke relatie met het lopende conflict in de regio Cabo Delgado.

De misdaadcijfers in Zuid-Afrika rijzen begin 2022 de pan uit. Gemiddeld zijn er elke dag 74 moorden en 122 verkrachtingen. Op 29 oktober wordt voor het eerst in een halve eeuw weer een Zulu-koning gekroond; Misuzulu ka-Zwelithini (48). In december wordt, ondanks grove corruptieschandalen, Cyril Ramaphosa door het ANC-partijcongres herkozen als de partijkandidaat voor de presidentsverkiezingen van 2024.

Zuid- en Midden-Amerika

Argentinië treedt in februari toe tot het Chinese *Road and Belt Initiative*. Peking is ook met Ecuador in onderhandeling. Op 2 september mislukt een aanslag op vicepresident Cristina Fernández de Kirchner. Ze komt met de schrik vrij, omdat het pistool van de schutter niet afgaat.

⁶ ECOWAS is een intergouvernementele organisatie met als deelnemende landen Benin, Burkina Faso, Gambia, Ghana, Guinee-Bissau, Kaapverdië, Liberia, Mali, Nigeria, Senegal, Sierra Leone en Togo.

⁷ OAG is een intergouvernementele organisatie met als deelnemende landen Burundi, DR Congo, Kenia, Uganda, Rwanda, Tanzania en Zuid-Soedan.

Bij de presidentsverkiezingen in Brazilië (oktober) wint de linkse en eerder voor corruptie veroordeelde ex-president Luiz Inácio Lula da Silva (77) na een verbeterde strijd nipt van de zittende president Jair Bolsonaro. Hij wordt op 1 januari 2023 beëdigd.

Nadat op 19 december 2021 de linkse Gabriel Boric de presidentsverkiezingen in Chili heeft gewonnen, kan de bevolking in september stemmen over een nieuwe grondwet die de grondwet uit de tijd van dictator Pinochet (1973-1990) moet vervangen. In de nieuwe grondwet zijn de rechten van inheemsen en vrouwen veel beter geborgd. De nieuwe grondwet wordt echter afgewezen.

Voorafgaand aan de presidentsverkiezingen in Colombia (19 juni) dreigen criminelen met moordaanslagen op toonaangevende politici. De linkse kandidaat, voormalig guerrillastrijder en oud-burgemeester van Bogotá Gustavo Petro wordt op 7 augustus ingezworen als de nieuwe president; een politieke aardverschuiving. Petro (*foto Reuters*) wordt de eerste linkse president van het aartsconservatieve land. In november hervat de regering de in 2019 gestaakte vredesbesprekingen met de gewapende guerrillabeweging ELN (*Ejército de Liberación Nacional*).



Colombia wordt nog steeds geteisterd door geweld van dissidente FARC-leden, rebellengroepen en drugskartels. Inmiddels zijn meer dan 200.000 Colombianen omgekomen, worden honderdduizenden mensen vermist en zijn 8 miljoen Colombianen ontheemd.

Bij de verkiezingen in Costa Rica (6 februari) wordt de rechts-conservatieve Rodrigo Chaves Robles de nieuwe president.

Sinds de door het regime in Cuba hardhandig onderdrukte opstand op 11 juli 2021 (het grootste protest voor vrijheid sinds de revolutie van 1959) is de situatie er alleen maar slechter op geworden. Als gevolg van de penibele economische (armoede, gebrek aan voedsel, medicijnen en de exorbitant gestegen prijzen voor voedsel en energie) en politieke situatie (gebrek aan vrijheid) en het gebrek aan perspectief op Cuba ontvluchten steeds meer Cubanen hun land. In de eerste helft van 2022 telde de Amerikaanse douane 140.000 nieuwe asielaanvragen van Cubanen, meer dan het eerdere record uit 1980. Anderen stranden in Nicaragua en Suriname. In geheel 2022 ontvluchten ruim 300.000 Cubanen het eiland. Mensenrechtenorganisaties claimen martelingen in de gevangnissen en meer dan 180 verdwijningen.

Aan de grens met Haïti begint de Dominicaanse Republiek vanaf februari met de bouw van een 160 kilometer lange muur, om illegale immigratie te verminderen.

In El Salvador lag tot het aantreden van president Nayib Bukele (juni 2019) het moordgemiddelde per dag op 9,2. Tot 25-26 maart was dat gemiddelde gedaald tot drie. In 2021 telde het land van zo'n 6,5 miljoen inwoners 1.140 bendemoorden. Het laagste aantal in 30 jaar. In San Salvador worden op 25 maart 14 moorden gepleegd door criminele bendes. Op 26 maart zelfs een record van 62 moorden. Het parlement roept voor 30 dagen de noodtoestand uit. De meeste moorden worden gepleegd in gebieden die gecontroleerd worden door de gewelddadige criminele bende *Mara Salvatrucha-13* en de rivaliserende bende *La 18*. Ultimo 2022 is het moordcijfer gedaald tot 7,8 per 100.000 inwoners. Dat is vergelijkbaar met de USA. In buurland Honduras is het ruim vier keer zo hoog.

Nadat in april oud-president Juan Hernández van Honduras aan de USA wordt uitgeleverd vanwege zijn steun aan de drugshandel, levert Honduras in mei ook de voormalige chef van de Nationale Politie (Juan Carlos Bonilla) uit. Enkele dagen eerder wordt in Miami de premier (en zijn zoon) van de Britse Maagdeneilanden (Andrew Fahie) opgepakt op verdenking van drugssmokkel en het witwassen van geld.

In Mexico worden in de eerste drie maanden van het jaar acht journalisten vermoord. Dat zijn er al meer dan in heel 2021 (zeven). President Andrés Manuel López Obrador, aangetreden in 2018, onderwerpt zich op 10 april aan een zelf geïnitieerd referendum om vast te stellen of de bevolking zijn beleid nog steunt. In het eerste half jaar vinden 671 vrouwen de dood door geweld (in 2021 waren dit er 1.004). Hiervan zijn 89 geregistreerde gevallen van feminicides; een moord op een vrouw omdat zij vrouw is. De veel bekritiseerde militarisering in Mexico (*zie foto AFP*) is duidelijk zichtbaar in dorpen en steden waar voortdurend zwaarbewapende militairen en nationale gardisten in legeruniformen rondrijden in pick-up trucks. De gevallen van burgers die zijn gemarteld of spoorloos verdwenen nadat zij in aanraking kwamen met het leger zijn sindsdien niet op een hand te tellen. Begin september breekt de Mexicaanse president Obrador zijn verkiezingsbelofte dat hij alle militairen zou terugtrekken uit het openbare leven en hen zou terugsturen naar hun kazernes. De Mexicaanse Tweede Kamer, waarin de regeringscoalitie een meerderheid heeft, had toen net besloten om de militair aandoende nationale politie, de Nationale Garde, over te hevelen van het ministerie van Veiligheid naar het ministerie van Defensie waardoor die nu deel uitmaakt van het leger.

Nadat president Daniel Ortega van Nicaragua vorig jaar al 40 tegenstanders liet opsluiten, krijgen drie oppositieleiders in maart gevangenisstraffen tot 13 jaar. Op 12 juni verleent Ortega toestemming aan Rusland om militairen, oorlogsvliegtoelagen en -schepen te stationeren op hun grondgebied. In augustus sluit dictator Ortega diverse katholieke radio- en tv-stations.

In juli demonstreren tienduizenden inwoners van Panama wekenlang te midden van een financiële crisis tegen de snel oplopende inflatie en corruptie. Sinds januari stegen de brandstofprijzen met 50 procent. Hoewel president Laurentino Cortizo heeft aangekondigd de benzine- en voedselprijzen te verlagen nemen de demonstranten daar geen genoegen mee en kondigen zij verdere protesten aan.

Nadat in Peru het leger, de rechterlijke macht, de politie en het parlement de poging tot staatsgreep van president Pedro Castillo in december blokkeren (hij wilde het parlement ontbinden), wordt Castillo vastgezet en treedt Dina Boluarte (60) aan als eerste vrouwelijke president van Peru. Boluarte is net als Castillo lid van de extreemlinkse partij *Perú Libre* (Vrij Peru). Zij kondigt vervroegde verkiezingen aan (april 2024). Er blijft echter veel politieke onrust bestaan, waarbij zelfs de eerste twee doden vallen. In enkele gebieden wordt de noodtoestand afgekondigd.

In Suriname start in juli het hoger beroep (December-moorden) tegen voormalig president Bouterse.

Venezuela vormt nog altijd een dreiging voor de politieke, economische en sociale stabiliteit in de regio. Het land bevindt zich sinds 2017 in een economische en politieke crisis en de daaruit voortvloeiende onveiligheid en instabiliteit houden aan. Hierbij spelen o.a. geopolitieke belangen van grootmachten als de VS, Rusland en China nog steeds een rol. Daarnaast heeft ook de vervlechting van georganiseerde misdaad en de Venezolaanse strijdkrachten bij illegale handel in drugs, goud en wapens in Venezuela een destabiliserende werking op de regio.

Azië (minus China), Australië, Nieuw-Zeeland en Oceanië

In Afghanistan voert de Taliban een radicaal, conservatief en absolutistisch bewind. Het regime is nog door geen enkel ander land formeel erkend. Het land bevindt zich in een ernstige economische crisis; 90 procent van de inwoners heeft niet genoeg geld voor voedsel. Verder is er een gebrek aan zorg en onderwijs. Vrouwen en etnische minderheden staan buitenspel. Daarnaast vinden weer officiële openbare lijfstraffen en terechtstellingen plaats. Er vinden nog steeds regelmatig aanslagen plaats van rivaliserende islamitische groeperingen, zoals ISKP (de Afghaanse tak van IS). In juni komen bij een aardbeving in de provincie Paktika meer dan 1.000 mensen om.

Juist nu Rusland zijn handen vol heeft aan de oorlog in Oekraïne, laait in september een oud conflict weer op. Er is een kortstondige geweldsuitbarsting tussen Armenië en Azerbeidzjan over de enclave Nagorno-Karabach. Meer dan 100 doden. Na een staakt-het-vuren onder bemiddeling van Moskou verliest Armenië alle gebieden rondom en delen van Nagorno-Karabach zelf. In december blokkeren de Azeri's de enige landcorridor (Lachin-corridor) die Armenië met Nagorno-Karabach verbindt. De enclave zit sindsdien met grote voedsel-, medicijn en energietekorten.

De oostkust van Australië wordt in maart en april getroffen door veel regenval en zeer zwaar noodweer, wat leidt tot enorme overstromingen. Wegen lopen onder en tienduizenden mensen moeten hun huis ontvluchten. Meer dan 20 doden. Begin juli moeten tienduizenden inwoners van Sydney de stad te verlaten vanwege dreigende overstromingen door aanhoudende zware regenval. De sociaaldemocraat Anthony Albanese wordt op 23 mei ingezworen als de nieuwe premier van Australië. Hij is de opvolger van de conservatieve Scott Morrison.

Filipijnen. 36 jaar nadat zijn vader als dictator na een volksopstand het land ontvluchtte, wint Ferdinand 'Bongbong' Marcos jr. op 9 mei ruimschoots de verkiezingen.

India en het Verenigd Koninkrijk gaan nauwer samenwerken. Er liggen gedeelde belangen in de Indische en Stille Oceaan. Beide landen tekenen in april een handelsovereenkomst en versterken hun militaire samenwerking. Dit laatste als reactie op de Chinese agressie in de regio. India wordt in april geteisterd door extreme hitte. Op de langere termijn worden temperaturen verwacht die tien tot vijftien graden boven gemiddeld liggen. Hier bovenop komt nog dat er nauwelijks regen valt. De combinatie heeft gevolgen voor de productie en export van graan. India is een van de belangrijkste leveranciers van graan op de wereldmarkt. In juni veroorzaken zware moessonstormen in India en Bangladesh aardverschuivingen, blikseminslagen en de hevigste overstromingen sinds 2004. Zo'n 10 miljoen mensen zijn gestrand met een groot tekort aan voedsel en drinkwater.

Indonesië besluit formeel om de hoofdstad Jakarta (30 miljoen inwoners) in 2024 te verhuizen naar het afgelegen Kalimantan, in het oostelijk (Indonesische) deel van Borneo. De nieuwe hoofdstad moet 'Nusantara' gaan heten. Een verhuizing naar het geografische hart van de eilandenstaat is noodzakelijk, omdat Jakarta verzakt, dichtslibt en kampt met terugkerende overstromingen. Critici maken zich zorgen over de natuur, betaalbaarheid en corruptie. Java wordt op 21 november getroffen door een aardbeving met een kracht van 5.6 op de Schaal van Richter; minimaal 162 doden en meer dan 700 gewonden. In Indonesië, de op twee na grootste democratie

ter wereld, waar de conservatieve islam in opkomst is, wordt begin december de grondwet grondig herzien waarmee afwijkende meningen kunnen worden ingeperkt. Tot de meest omstreden wijzigingen behoren een wet die seks buiten het huwelijk voortaan bestraft met maximaal één jaar gevangenisstraf, een samenwoonverbod voor ongehuwde paren en het strafbaar stellen van het beledigen van de president en het uiten van opvattingen die in strijd zijn met de nationale ideologie, bekend als de *Pancasila*.

Japan uit op 24 mei zijn grote zorgen over een gezamenlijke provocerende vlucht van bommenwerpers van Rusland en China boven de Japanse Zee, de Oost-Chinese Zee en de Indische Oceaan, precies op het moment dat in Tokyo een topontmoeting plaatsvindt van de regeringsleiders van Japan, de USA, Australië en India. Op 8 juli wordt Japans tweevoudig oud-premier Shinzo Abe (67) na een speech in de stad Nara neergeschoten en overlijdt ter plekke. Abe was de langstzittende na-oorlogse premier van Japan. Vanwege de gevolgen van de oorlog in Oekraïne overweegt de regering van Japan in augustus, ondanks de eerdere aardbevings- en tsunamischade bij Fukushima (2011), om kerncentrales te heropenen en nieuwe te bouwen. Japan is van plan de komende vijf jaar zo'n vijf biljoen yen (€ 35 miljard) te investeren in de ontwikkeling van langeafstandsraketten. Het besluit zou zijn ingegeven door de dreiging die uitgaat van het raket- en kernwapenprogramma van Noord-Korea en de militaire opbouw van China.

De regering van Kazachstan treedt op 5 januari af na de massale protesten die waren uitgebroken tegen zowel de corrupte regering als de verdubbeling van de prijzen voor vloeibaar petroleumgas (lpg), terwijl het land 'zwemt' in het gas, olie en uranium. President Tokajev roept op 5 januari de noodtoestand uit in de grootste stad Almaty en in delen van het olierijke westen van het land. De ordetroepen mogen zonder waarschuwing met scherp schieten om te doden; er vallen zeker tientallen doden en minimaal 6.000 mensen worden gearresteerd. Die nacht neemt het regionale militaire bondgenootschap CSTO (onder Russische leiding) op verzoek van de Kazachse regering de beslissing om voor het eerst in 30 jaar 'hulp te bieden' aan een bondgenoot die wordt aangevallen. De volgende ochtend komen de eerste 2.500 Russische militairen per vliegtuig in Kazachstan aan om de strijd tegen de demonstranten (die door het bewind worden aangeduid als terroristen) te helpen voeren. Naast Rusland nemen namens de CSTO soldaten deel uit Wit-Rusland, Armenië, Kirgizië en Tadzjikistan. Op 7 januari claimt president Tokajev dat de orde grotendeels is hersteld. Verder voert hij een zuivering door, waarbij hij niet alleen zijn voorganger Noersoeltan Nazarbajev vervangt als voorzitter van de Veiligheidsraad, maar ook enkele van diens vertrouwelingen. Op 11 januari roept president Tokajev de vredesmacht op om weer te vertrekken. Op 11 januari installeert hij een nieuwe regering.

Na een wapenstilstand eerder dit jaar komt het op 14 september toch weer tot vuurgevechten tussen Kirgizië en Tadzjikistan. Steen des aanstoots is de ooit door de Sovjet-Unie vastgestelde grens tussen beide landen. Na enkele dagen zijn er al minstens 100 doden.

In meerdere rechtszaken in Myanmar wordt de door de junta afgezette burgerleider van het land, Aung San Suu Kyi (76 jaar), voorsnood veroordeeld tot 20 jaar gevangenisstraf. In totaal hangt haar 190 jaar gevangenisstraf boven het hoofd. Ze krijgt de straffen o.a. voor corruptie, verkiezingsfraude, illegaal bezit en invoer van walkietalkies, en het overtreden van coronamaatregelen. Intussen blijft de junta de bevolking terroriseren met bruto geweld. Luchtaanvallen, moordpartijen, verkrachtingen en het platbranden van dorpen gaan onophoudelijk door sinds de militairen in februari 2021 de macht grepen en hebben zich verspreid van grensgebieden met etnische minderheden naar centrale delen van het land. De junta executeert in juli vier politieke gevangenen. Op 24 oktober worden meer dan 60 mensen gedood door een luchtaanval van het leger op een jubileumfeest van de belangrijkste politieke organisatie van de etnische Kachin-minderheid in het land.

Een humanitaire ramp dreigt in Noord-Korea, waar een tekort is aan voedsel, medicijnen en vaccinaties. Volgens schattingen van de VN lijden 11 van de 25 miljoen Noord-Koreanen aan ondervoeding. Kim Jong-un kondigt op 25 april aan dat het kernwapenprogramma wordt versneld om klaar te staan voor agressie van andere landen. Op 28 juli zegt hij klaar te zijn om indien nodig zijn nucleaire afschrikkingsmacht te mobiliseren om elke Amerikaanse aanval te pareren. Ook heeft hij felle kritiek op de net aangetreden Zuid-Koreaanse president Yoon Suk-yeol. Op 9 september sluit het regime bij wet elke onderhandelingen over het verwijderen van kernwapens uit. Satellietbeelden wijzen er verder op dat het land in ieder geval één reactor opnieuw heeft opgestart waarmee plutonium kan worden geproduceerd. In 2022 worden alle records gebroken als het gaat om raketlanceringen van allerlei types. Pyongyang schiet in 2022 meer (intercontinentale) ballistische raketten de lucht in dan ooit tevoren (95). De Hwangsong-12 kan zelfs de Amerikaanse marinebasis op Guam, 3.400 km ver, treffen. Een van de geteste raketten (de Hwamsong-17; die drie tot vijf kernkoppen kan vervoeren) zou zelfs in theorie het vasteland van de Verenigde Staten kunnen raken. Ook vliegen meerdere raketten over Japans grondgebied.

In Pakistan vindt op 4 maart een aanslag plaats op een sjiitische moskee in Peshawar; zeker 56 doden en meer dan 150 gewonden. Na een constitutionele crisis in het parlement, ontbindt president Arif Alvi in april de regering en kondigt vervroegde verkiezingen aan. Premier Khan ontbindt het parlement, maar wordt alsnog weggestuurd na een motie van wantrouwen. Oppositieleider Shehbaz Sharif is de nieuwe premier. Overvloedige moesson en overtollig smeltwater leiden in augustus tot massale overstromingen (*foto AFP*); medio september telt men al ruim 1.500 doden en zo'n 40 miljoen ontheemden op de vlucht voor het water. Na acht weken onophoudelijke regen en een ongekeerde aanvoer van smeltwater uit de bergen staat zo'n eenderde van het land onder water. Door het stilstaande water ontstaat vervolgens een tweede ramp; een enorme golf aan ziektes als malaria, knokkelkoorts, tyfus, diarree en huid- en ooginfecties. Milieu-experts verwijten lokale overheden wanbeleid op het gebied van watermanagement, maar de regering eist klimaatcompensatie van de rijke landen. Op 3 november raakt oud-premier Imran Khan (70) gewond tijdens zijn zogenaamde Lange Mars om vervroegde verkiezingen af te dwingen.



Op de eilandengroep Tonga (Polynesië) vindt op 15 januari een ondergrondse vulkaanuitbarsting plaats, die grote ecologische en infrastructurele schade aanricht en een tsunami veroorzaakt in de Stille Oceaan; minimaal 5 doden.

Sri Lanka gaat gebukt onder de zwaarste economische crisis in 70 jaar, veroorzaakt door corruptie, economisch wanbeheer en een totaal mislukte 'groene revolutie' in de landbouw. Het land is bankroet en heeft de hoogste inflatie in Azië. Het land kampt met energietekorten en er is een schreeuwend tekort aan voedsel, medicijnen en brandstof. Er zijn, ondanks gewelddadig optreden van de politie, in april en mei massale protesten tegen het bewind van de broers Rajapaksa. Op 9 en 10 juli bestormen duizenden boze demonstranten het presidentiële paleis en eisen het aftreden van president Gotabaya Rajapaksa. De president en zijn broer Basil (minister van Financiën) ontvluchten het land. Op 20 juli stemt het parlement in met de benoeming van Ranil Wickremesinghe (uit de entourage van Rajapaksa) tot president. Begin september keert de gevluchte ex-president weer terug naar Sri Lanka, omdat hij in het buitenland geen toevluchtsoord meer weet te vinden.

De regering van Taiwan gaat de uitgaven voor defensie voor de zesde keer op rij opschroeven, nu zelfs met bijna 14%. Ook China kondigt weer een significante verhoging van haar defensiebudget aan. Bij de lokale verkiezingen (burgemeesters) op 26 november is de regeringspartij DPP van president Tsai Ing-wen de grote verliezer. Grote winnaar is oppositiepartij de Kuomintang (KMT). Chiang Wan-an wordt burgemeester van hoofdstad Tapei en maakt daarmee grote kans om over een kleine twee jaar de toekomstige president te worden.

Supertyfoon Noru (ook wel Karding genoemd) trekt eind september een verwoesting over Vietnam, Thailand en de Filipijnen.

Bij de presidentsverkiezingen in Zuid-Korea (9 maart) wordt hardliner Yoon Suk-yeol van de *People Power Party* gekozen tot nieuwe president. Bij zijn beëdiging op 10 mei belooft hij een harde lijn te volgen richting Noord-Korea. Als reactie op recente rakettesten van Noord-Korea vuren de VS en Zuid-Korea op 7 juni gezamenlijk acht raketten af vanaf de Zuid-Koreaanse oostkust en voeren gezamenlijke manoeuvres uit met gevechtsvliegtuigen boven de Gele Zee. Eind augustus houden beide landen gezamenlijk de grootste militaire oefening sinds 2017. De oefening is een antwoord op de aanhoudende Noord-Koreaanse raketdreigingen. Op 7 oktober beginnen beide landen met nieuwe militaire oefeningen, ditmaal op zee. De oorlogsschepen varen op de Japanse Zee, in reactie op de Noord-Koreaanse rakettesten en oefeningen met gevechtsvliegtuigen van de dagen ervoor. Op 26 december lost Zuid-Korea waarschuwingsschoten, nadat ten minste vijf Noord-Koreaanse drones het Zuid-Koreaanse luchtruim binnendringen. Eén van de onbemande vliegtuigjes bereikte zelfs de noordelijke buitenwijken van de Zuid-Koreaanse hoofdstad Seoel. Het is voor het eerst in vijf jaar (2017) dat Noord-Korea het luchtruim van de zuiderbuur schendt. De spanningen tussen de twee Aziatische landen lopen in 2022 verder op. Noord-Korea voert een recordhoeveelheid rakettesten uit en weet steeds grotere afstanden te bereiken.

Andere trends en ontwikkelingen

Economisch-financieel:

- Facebook, Twitter en YouTube kondigen in januari aan dat ze actief worden met *non-fungible tokens* (NFT's), waardoor deze digitale eigendomsbewijzen op basis van *blockchain*-technologie een miljardenpubliek krijgen en *mainstream* worden. In 2018 ging techgigant Apple voorbij aan de \$ 1 biljoen beurswaarde en in 2020 gingen ze voor het eerst door de \$ 2 biljoen grens. Begin januari bereikt men heel even de grens van \$ 3 biljoen aan beurswaarde (€ 2,6 biljoen). De koers was heel even opgelopen naar een recordstand van \$ 182,86. Door slechte kwartaalcijfers keldert de beurswaarde van *Meta* (het moederbedrijf van *Facebook*) met zo'n

25%. Daarmee verdampte de niet eerder geziene \$ 230 miljard aan beurswaarde en bijna \$ 30 miljard van het vermogen van oprichter en ceo Mark Zuckerberg. Elon Musk, de rijkste mens op aarde, neemt eind oktober voor \$ 44 miljard Twitter over.

- De aanvankelijke euforie op de aandelenmarkten na het beste beursjaar in tijden slaat in januari om in somberheid. De AEX beleeft de slechtste jaarstart sinds 2008 en ziet miljarden aan beurswaarde verdampen. Op Wall Street was het 'bloedbad' niet minder.
- De langdurige massale *lockdowns* in de Chinese havensteden Shanghai, Yantian en Tianjin (sinds medio maart) zorgen voor enorme vertragingen bij het verladen van zeecontainers op schepen. Na het eerdere debacle in het Suezkanaal (maart 2021), dreigt een nieuw mondiaal 'containerinfarct'.
- Een nieuw economisch fenomeen is flitsbezorging; kleine hoeveelheden boodschappen die binnen 10 minuten door snelle bezorgers worden thuisbezorgd. In Nederland zijn dit begin 2022 Flink, Gorillas, Getir en Zapp. In juli stopt Zapp na een jaar in Nederland.
- De cryptomarkt bereikt medio februari wereldwijd een omvang van circa \$ 2.000 miljard. De *bitcoin*, begin 2022 nog \$ 48.000 waard, staat op 9 mei op het laagste niveau sinds juli 2021; minder dan \$ 32.000 (bijna € 30.000). In juni is de prijs van de *bitcoin* sinds eind 2021 met 75% gedaald. FTX, een van de grootste cryptobeurzen ter wereld, en de bijbehorende cryptomunt FTT stort begin november in. Alle cryptokoersen dalen sterk. De *bitcoin* (een week ervoor nog \$ 21.000 waard), zakt terug naar \$ 17.000. Eind november vraagt BlockFi, een leenplatform voor cryptomunten, uitstel van betaling aan.
- Mede door de oorlog in Oekraïne fluctueert de olieprijs gedurende het jaar sterk. Door de sancties en de schaarste op de markt wordt de prijs aan de pomp voor diesel in oktober voor het eerst hoger dan die voor benzine. De OPEC+-landen kondigen in november een beperking aan van hun olieproductie, waardoor de prijzen tijdelijk weer gaan stijgen.

Klimaat, milieu:

- De Aziatische hoornaar verspreidt zich razendsnel in Europa en bedreigt de honingbij. De angst is dat dit gevolgen gaat hebben voor het ecosysteem, met kans op mislukte oogsten en lagere voedselproductie.
- Medio februari vat de *Felicity Ace* vlam, een vrachtschip met meer dan 4.000 auto's aan boord (geschatte waarde € 393 miljoen, waaronder veel zeer dure modellen). De brand is zeer moeilijk te blussen door de accu's van de vele elektrische auto's aan boord. Op 1 maart zinkt het niet te blussen schip. De enorme en aanhoudende brand roept nogmaals de vraag op hoe brandgevaarlijk elektrische auto's zijn.
- Het VN-klimaatpanel IPCC⁸ komt eind februari met een nieuw rapport. Hierin staat o.a. forse kritiek op grootschalige boskap voor biomassa. Dit vormt een gevaar voor de wereldwijde biodiversiteit. Op 4 april verschijnt (binnen een jaar) een derde alarmerend IPCC-rapport over de opwarming van de aarde. Volgens de wetenschappers was de totale uitstoot van broeikasgassen in het decennium van 2011 tot 2020 nog nooit zo hoog. In het rapport worden maatregelen genoemd die landen zouden moeten nemen om klimaatverandering tegen te gaan.
- Van 7-20 november vindt de COP27-Klimaatop plaats in Sharm El Sheikh (Egypte). Voor het eerst staat huidige en toekomstige 'klimaatschade' op de agenda. De arme, zuidelijke landen eisen een immense schadevergoeding van het rijke Westen, omdat deze historisch gezien verantwoordelijk zouden zijn voor de meeste schadelijke uitstoot en daarmee dus ook de meeste schuld hebben aan de opwarming van de aarde en de klimaatverandering. Critici stellen dat veel claimende regeringen boter op het hoofd hebben en veel huidige schade een gevolg is van falend beleid. Hoewel de conferentie weinig concreets oplevert, wordt voor het eerst vastgelegd dat er een fonds moet komen dat tegemoet komt aan huidige en toekomstige klimaatschade in kwetsbare landen. De vraag blijft wie dit gaat financieren.
- Op de biodiversiteitstop van de Verenigde Naties (december) in Montreal komen de deelnemende landen tot een akkoord over natuurbehoud. Met de overeenkomst moeten de soortenrijkdom in de natuur en de verschillende ecosystemen beter beschermd worden.



⁸ IPCC = Intergovernmental Panel on Climate Change (orgaan van de VN).

Wetenschap en technologie:

- Cyberbeveiligingsdeskundigen waarschuwen voor de op handen zijnde opkomst van de kwantumcomputer. Naast de enorme voordelen van kwantumcomputers qua rekenkracht en snelheid, vormen ze een directe bedreiging voor alle bestaande online veiligheidsmaatregelen. Alle vormen van encryptie worden in één klap waardeloos door de enorme rekenkracht van deze nieuwe computers. (*Eerste kwantumcomputer voor commercieel gebruik, geproduceerd door IBM; foto ANP HH*)
- Op de campus van de TU Delft staat vanaf februari het allereerste waterstofhuis van Europa. Bij Hamburg (DEU) rijdt op 24 augustus de eerste waterstoffrein voor personenvervoer ter wereld.
- Buiten ons zonnestelsel zijn inmiddels meer dan 500 exoplaneten ontdekt. Op 21 maart wordt die grens gepasseerd, na een door NASA bevestigde vondst van 65 nieuwe planeten.
- Op 24 november 2021 schoot NASA een raket af met daarin de DART (*Double Asteroid Redirection Test*). De DART koerste af op planetoïde Didymos (op een afstand van zo'n 500 miljoen kilometer vanaf de aarde) in een test om onze aarde tegen dit soort planetoïde-inslagen te beschermen. Het is namelijk de bedoeling dat DART het maantje van Didymos ramt, zodat het hemellichaam van koers verandert. Op 26 september wordt maantje Dimorphos geraakt en is de missie geslaagd.
- Chinese wetenschappers bereiken in januari in een kernfusiecentrale een hitte van 70 miljoen graden Celsius, vijf keer heter dan de zon, en weten die 17,5 minuten vast te houden. Daarmee werd het record van ononderbroken hitte gebroken. Met het experiment wordt weer een stap gezet op de lange weg naar de heilige graal van bijna oneindige schone energie via kernfusie, waar wetenschappers al sinds de jaren veertig naar op zoek zijn.

De Verenigde Staten claimen een primeur. Een onderdeel van het *Lawrence Livermore National Laboratory* voerde medio december een test uit. Ze hebben naar eigen zeggen meer energie opgewekt met kernfusie dan het kostte om dat proces voor elkaar te krijgen. Bij kernfusie smelten atomen samen. Daarbij komt energie vrij, zonder afval en zonder uitstoot van CO₂. In de kern van sterren gebeurt dat aan de lopende band, en in laboratoria wordt daar al ongeveer een eeuw mee geëxperimenteerd. Op aarde kan het in theorie een heel milieuvriendelijke bron van energie worden, maar om de atomen te laten samensmelten zijn intense lasers nodig, en die kosten energie. Het kostte 2,05 megajoule aan energie om 3,15 megajoule te creëren.

Medisch:

- In Baltimore (USA) wordt op 7 januari voor het eerst een harttransplantatie gedaan, waarbij een genetisch aangepast varkenshart in een mens wordt geplaatst.
- Het apenpokkenvirus (*monkeypox*), dat vooral in West- en Midden-Afrika veel voorkomt, is in Europa heel zeldzaam, maar duikt begin mei behalve in de VS ook op in Italië, Zweden, Spanje, Portugal en Groot-Brittannië. Op 22 juni zijn er volgens de WHO wereldwijd ruim 2.100 gevallen vastgesteld, maar nog geen enkele dode.

Overige trends en ontwikkelingen:

- Volgens de VN is op 15 november de 8-miljardste mens geboren; een verdrievoudiging sinds 1950. Ook is er een pariteit ontstaan tussen China en India qua bevolkingsomvang; beide landen hebben nu 1.400 miljoen inwoners.



NAVO (Bron: o.a. NATO website en *The Secretary General's Annual Report 2022*)

Algemeen en politiek-bestuurlijk

De NAVO bestaat sinds 2020 (toetreding Noord-Macedonië) uit 30 lidstaten. De drie hoofdtaken van de NAVO blijven bondgenootschappelijke verdediging, crisismanagement en veiligheid door samenwerking. Het hoogste politiek-besluitvormende orgaan is de Noord-Atlantische Raad (*North Atlantic Council*). Secretaris-generaal (sinds 2014) is Jens Stoltenberg (NO). De Nederlandse luitenant-admiraal Rob Bauer is vanaf juni 2021 voorzitter van het Militair Comité.



Als Rusland Oekraïne binnenvalt, betitelt de NAVO dit niet alleen als een buitenrechtelijke 'war of aggression' maar ook als de ergste veiligheids crisis in Europa sinds het einde van de Tweede Wereldoorlog. Het wordt niet alleen gezien als een directe bedreiging voor het bestaan van Oekraïne als een vrije en onafhankelijke natie, maar als 'game-changer' van een wereldorde die gebaseerd is op internationale afspraken en internationaal recht. Daarom mag Rusland van de NAVO deze oorlog niet winnen, want anders laat dit zien dat agressie wordt beloond, het gebruik van geweld zich uitbetaald en daarmee wordt de wereldvrede bedreigd. De NAVO steunt derhalve Oekraïne in haar strijd tegen de agressor, o.a. met het *Comprehensive Assistance Package for Ukraine*. In 2022 omvat dit \$ 120 miljard aan militaire (materieel, opleiding/training en advies), humanitaire en financiële steun⁹. Daarnaast hebben de Europese landen bijna 5 miljoen vluchtelingen uit Oekraïne opgevangen. Er zijn door de USA en de Europese Unie (EU) meerdere verregaande sanctiepakketten geïmplementeerd.



Op 29-30 juni wordt een top in Madrid gehouden. Australië, Japan, Zuid-Korea en Nieuw-Zeeland zaten, door de Russische agressie, voor het eerst als toehoorder aan bij deze NAVO-top. De NAVO-plannen worden

aangescherpt met o.a. een hogere graad van paraatheid en meer enkelvoudig toegewezen troepen. Er zijn meer troepen, materieel en voorraden naar het oosten van Europa gedirigeerd. In Madrid wordt ook een nieuw Strategisch Concept afgesproken. De grootste koerswijziging sinds het einde van de Koude Oorlog. Terrorisme, cyber, ruimtevaart, hybride oorlogvoering en nieuwe desruptieve technologieën worden genoemd als aandachtspunten, net als de uitdagingen rond klimaatverandering (zoals het smelten van de ijskappen). Maar de meest cruciale wijziging is de toon richting Rusland en China. Rusland wordt beschouwd als de belangrijkste en meest directe bedreiging voor de bondgenootschappelijke veiligheid. Ook wordt China voor het eerst genoemd als een land dat 'onze' belangen, veiligheid en waarden uitdaagt.

Tijdens deze NAVO-top worden ook Finland en Zweden uitgenodigd om lid van het bondgenootschap te worden. Rusland krijgt met deze beoogde uitbreiding van de NAVO (*Graphic Bron: EW*) met Zweden en Finland een 1.350 kilometer lange NAVO-grens erbij. Tegelijkertijd worden zo de Oostzee en Kaliningrad ingekapseld en de verdediging rond de Baltische staten versterkt. Tot de daadwerkelijke toetreding, bieden de USA en het Verenigd Koninkrijk veiligheidsgaranties aan Zweden en Finland, mocht Rusland deze landen aanvallen. President Poetin is woedend en kondigt maatregelen aan. Ultimo 2022 hebben al 28 van de 30 NATO-lidstaten ingestemd met deze uitbreiding. Alleen Turkije en Hongarije hebben dan nog bezwaren.

Intussen vraagt de organisatie een verdubbeling van het budget i.v.m. alle extra taken en de veranderde geopolitieke situatie.



Om de strijd van de toekomst te kunnen blijven winnen, richt de NAVO zich nadrukkelijk ook op innovaties en nieuwe domeinen als cyber en op de potentiële dreiging van kwantumcomputer-technologie. Er wordt € 1 miljard vrijgemaakt voor een investeringsfonds, waarmee de NAVO *start-ups* wil ondersteunen. Daarnaast wordt een *Defense Innovation Accelerator for the North Atlantic* (DIANA) opgericht, die gaat werken aan nieuwe technologische oplossingen voor militaire problemen.

⁹ Voor de langere termijn wordt al nagedacht over steun bij de wederopbouw en hervorming van Oekraïne.

Turkije (nu nog dialoogpartner) wil lid worden van de Sjanghai Samenwerkingsorganisatie (SCO), een samenwerkingsverband op het gebied van defensie, politiek en economie. De SCO wordt gezien als een 'NAVO van het Oosten' en lidmaatschap van beide organisaties zou uniek zijn, mede omdat beide organisaties gezamenlijke militaire oefeningen houden en zowel China als Rusland door de NAVO worden gezien als 'rivaal' dan wel 'vijand'.

In 2022 vond waarschijnlijk de eerste succesvolle, statelijke (vermoedelijk Iran) cyberaanval plaats op de overheidsnetwerken van een NAVO-lidstaat (Albanië) met sabotage als doel.

Militair operationeel

Enkele uren na de inval heeft de NAVO haar troepen geactiveerd, onder bevel gesteld, de bezetting aan de oostflank verdubbeld van vier naar acht¹⁰ multinationale *battlegroups* en de militaire aanwezigheid van de Baltische staten tot de Zwarte Zee zowel te land, op de zee als in de lucht vergroot (tot alleen al zo'n 40.000 manschappen onder NAVO-bevel aangevuld met significante lucht- en maritieme middelen), *enhanced Forward Presence* (eFP).

eFP: Ontplooiing oostflank NAVO na Russische inval Oekraïne



"Oekraïne krijgt steeds meer en steeds zwaardere wapens om de Russen terug te drijven. De Amerikanen noemen de strategie 'boiling the frog'; de kikker koken. Ze vermijden hierbij plotselinge uitschieters in de leveranties. Ze willen de Russische leider Vladimir Poetin geleidelijk gaar stoven zonder hem abrupt te prikkelen, want dan springt hij uit de pan en schakelt over op nucleaire escalatie. Tot nu toe (medio november) is die tactiek geslaagd. Nederland werkt er ijverig aan mee. Gaandeweg worden dus steeds offensievere wapens overgedragen. [...] Eind oktober stond de teller voor de Verenigde Staten al op 18,5 miljard dollar." Eric Vrijzen, in: 'Wapenhulp zonder taboe', *EW*, 12 november 2022.

Als onderdeel van de modernisering van de NAVO komt er een nieuwe troepenstructuur; het NATO *New Force Model* (NFM), de opvolger van de *NATO Response Force* (NRF) en de *enhanced NRF* (eNRF). Het is gebaseerd op een drieslag in gereedheid/paraatheid (*Notice To Move*; NTM). Tier 1 eenheden staan op een NTM van 0-10 dagen. Tier 2 eenheden een NTM van 10-20 dagen en Tier 3 eenheden een NTM van 30-180 dagen. Het eerder afgesproken *NATO Readiness Initiative* (NRI) wordt verder ontwikkeld tot een *NATO Readiness Process*, dat de paraatheidscultuur moet vergroten. Ook is het niet meer toegestaan om eenheden aan meerdere opdrachten te koppelen (*double- or tripple hatted*). De NAVO vraagt niet alleen geld in de vorm van de 2%, maar er worden met name ook *capacities and capabilities* gevraagd; wezenlijke bijdrages. Nederland kan een aantal van die capaciteiten (nog) niet leveren. Een van die *priority targets* is het leveren van een volwaardige gemechaniseerde brigade en een volwaardige gemotoriseerde brigade. Maar ook de beschikbaarheid en alarmering van de eenheden wordt aangescherpt. De *Very High Readiness Joint Task Force* (VJTF: de NAVO-flitsmacht, de reservecapaciteit van de hoogste NAVO-baas), wordt flink uitgebreid (verachtvoudigd van ongeveer 40.000 naar ruim 300.000 militairen) en krijgt een andere naam; *Allied Response Force*. Daarnaast krijgen lidstaten het verzoek om troepen aan te bieden. Eenheden die zich, zoals bijvoorbeeld de *battlegroups* in Estland en Litouwen, met een permanente aanwezigheid of op basis van veelvuldig oefenen, committeren aan een specifieke regio op de oostflank van de NAVO. Tot slot komen eenheden permanent op een hogere graad van gereedheid te staan.

Voor de commandovoering op hoog niveau zijn het *Allied Command Operations* in Mons en het *Allied Maritime Command* in Northwood (VK) *Fully Operational Capable* (FOC) verklaard.

¹⁰ De oorspronkelijke vier zijn gestationeerd in Estland, Letland, Litouwen en Polen. De vier extra *battlegroups* worden gestationeerd in Bulgarije, Hongarije, Roemenië en Slowakije.

De Amerikaanse generaal Christopher G. Cavoli (zie foto) wordt in juli de opvolger van generaal Ted Wolters en benoemd tot *Supreme Allied Commander Europe* (SACEUR).

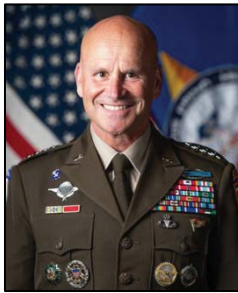

In september bestaat het Eurokorps 30 jaar. Het is een autonoom multinationaal legerkorps dat is opgenomen in de NAVO-bevelsstructuur. Het is samengesteld uit Belgische, Duitse, Franse, Luxemburgse en Spaanse beroepsmilitairen en heeft een gemiddelde sterkte van 60.000 man. Deelname is opengesteld voor alle landen uit de Europese Unie (EU) en de NAVO. Derhalve hebben Griekenland, Italië, Polen, Roemenië en Turkije zich als geassocieerde naties aangesloten.
(Logo Eurokorps)



De USA opent in Polen een nieuw permanent hoofdkwartier van het Amerikaanse Vijfde leger. Ze willen ook de haven van de Noord-Griekse stad Alexandroupoli omvormen tot een militaire marinebasis. De Griekse regering wil deze haven privatiseren en hoopt buitenlands kapitaal aan te trekken. Turkije is tegen nog meer Amerikaanse bases vlakbij haar territorium.

Na sabotage van het Duitse spoorwegnet en de aanslagen op de gaspijpleidingen *Nord Stream I* en *II* verhoogt de NAVO de waakzaamheid; het aantal NAVO-schepen op de Noordzee en Oostzee wordt verdubbeld van 15 naar 30. Daarnaast worden patrouillevliegtuigen en onderzeeërs ingezet. SG Stoltenberg waarschuwt op 11 oktober dat een cyber- of hybride aanval op kritieke infrastructuur van een lidstaat artikel 5 kan activeren.

Medio oktober bundelen 15 NAVO-landen (w.o. Nederland en Duitsland) hun krachten binnen het *European Sky Shield*, een gezamenlijk programma voor luchtverdediging tegen raketten en ongewenste vliegtuigen. Twaalf landen (w.o. Nederland) nemen deel aan het *Multinational Ammunition Warehousing Initiatives* (MAWI)-project. In Estland wordt het eerste opslag- en distributiepunt geopend.

Rusland breidt, ondanks de grote verliezen in Oekraïne, ultimo 2022 zijn militaire maritieme aanwezigheid in het Noordpoolgebied nog steeds uit. Ook wordt er verder gebouwd aan radarstations. De NAVO verdubbelt daarom haar aanwezigheid. Volgens NAVO SG Jens Stoltenberg is Rusland bezig met het reactiveren van oude Sovjet-bases in het Noordpoolgebied en worden er ook nieuwe wapensystemen getest. De NAVO maakt zich toenemende zorgen om de kwetsbaarheid van de Noorse energie-infrastructuur. Noorwegen levert meer dan 20 procent van de Europese aardgasbehoefte. Nu Finland en Zweden op korte termijn deel gaan uitmaken van de NAVO, zijn straks zeven van de acht Arctische landen lid van het bondgenootschap.

NATO-missies en -operaties:

- *enhanced Forward Presence* (eFP) / *Operation Atlantic Resolve* (AR).
Permanente ontplooiing oostflank NAVO als afschrikking (*deterrence*) tegen een mogelijke Russische inval. De eFP geldt als een permanent fysiek 'struikeldraad' bij een onverhoedse aanval. De eFP moet zo naast afschrikking ook tijd en ruimte creëren om bij een inval de Amerikaanse *follow-on forces* (AR) van over de Atlantische Oceaan zich hierbij te voegen.
- *NATO Mission Iraq* (NM-I)
De NM-I is de hoeksteen van de bemoeienissen van de NAVO in het Midden-Oosten, *the Global coalition to Defeat Daesh/ISIS*. Het is een *non-combat, advisory, training and capacity building mission*, die de Iraakse autoriteiten moet helpen bij het opbouwen en versterken van hun veiligheidsapparaat en strijdkrachten.
- *NATO Mission in Kosovo* (KFOR)
Deze missie is actief sinds 1999 en moet helpen om van Kosovo een stabiel, democratisch, multi-etnisch en vredig land te maken.
- *NATO Operations and Activities at Sea*
De NAVO heeft permanent vier vlootverbanden paraat en ingezet; de *Standing NATO Maritime Groups* (SNMGs). SNMG1 opereert voornamelijk in en rondom het noordelijk deel van de Atlantische Oceaan, de Noordzee en de Baltische Zee. SNMG2 opereert doorgaans in de Middellandse- en Zwarte Zee. Daarnaast heeft de NAVO op permanente basis twee vlootverbanden voor mijnenbestrijding; de snel inzetbare *Standard NATO Minecounter Measures Group 1* (SNMCMG1; met als inzetgebied de noordelijke wateren, zoals de Noord-Atlantische Oceaan, de Noordzee en Oostzee) en de SNMCMG 2 (opsporing en vernietiging van

mijnen in de Middellandse Zee of de Zwarte Zee en haar tussenliggende wateren). Tot slot loopt er een permanente Operatie *Sea Guardian* (Middellandse Zee).

Oefeningen (selectie):

- *Allied Spirit* (o.a. NLD/CLAS); *Atlantic Archer 2022* (maritime); *BALTOPS 22* (51e editie *Baltic Operations*; maritime, anti-submarine, anti-mine and air defence);
- *Bold Quest* (interoperability); *Brilliant Jump 2022*; *Celtic Thunder* (voorb VJTF)
- *Cold Response 22* (maritime, amphibious); *CWIX 2022* (C4ISR interoperability);
- *Defender Europe 22* (strategic deployment); *Dynamic Front 2022* (live firing heavy weapons);
- *Dynamic Manta* (maritime); *Dynamic Mariner* (maritime); *Dynamic Messenger 22* (maritime);
- *Dynamic Mongoose* (annual: submarine); *European Falcon* (air); *Falcon Autumn* (luchtmobiel);
- *Frisian Flag 22* (air); *Iron Wolf I and II* (eFP); *Joint Project Optic Windmill 2022* (grootste oefening voor lucht- en raketverdediging in Europa); *Joint Warrior* (combined joint task force);
- *Locked Shields 2022* (cyber); *Loyal Leda* (CPX/CAX); *Mare Aperto* (maritime);
- *Mjolnir* (air defence); *Neptune Strike 2022* (maritime);
- *Northern Challenge* (explosive ordnance); *Point Blank* (air); *Ramstein Aloy* (air policing);
- *Ramstein Legacy 22* (air defence); *Rapid Falcon* (airborne, in Roemenie);
- *REPMUS 22* (Robotic Experimentation and Prototyping exercise augmented by Maritime Unmanned Systems);
- *RIMPAS 22* ('s werelds grootste internationale marineoefening; 26 landen, 25.000 militairen);
- *Rising Griffin 22* (land combat); *Saber Strike 22* (air - airborne); *Silent Wolverine* (maritime);
- *Silver Arrow* (combat readiness and interoperability); *Steadfast Cobalt* (CIS);
- *Steadfast Jackal* (CPX/CAX); *Steadfast Jupiter* (certificering 1GNC voor NRF23);
- *Steadfast Noon* (oefening voor nucleaire inzet); *Swift Response 22* (airborne and airmobile);
- *Thracian Viper* (air operations); *Ultimate Dragon* (vuursteun);
- *Vigorous Warrior / Casualty Move 22* (medical table top exercise);
- *Wettiner Heide* (NAVO-oefening voor VJTF)



Exercise Defender 22;



Exercise BALTOPS 22

Europa / Europese Unie (EU)

De Europese Unie, haar beleid en haar instituties

Het jaar wordt naast de 'gebruikelijke' dossiers vanaf 24 februari ook sterk gedomineerd door de oorlog in Oekraïne en de directe en indirecte gevolgen daarvan. Naast dit dossier spelen nog de dossiers migratie, klimaat/milieu/energie, de handelsconflicten met de USA en China, de interne conflicten met enkele lidstaten, de verdere (poging tot) uitbreiding van de macht van de Europese Commissie en een omkopingsschandaal in het Europees Parlement. Corona wordt endemisch en verdwijnt als dominant dossier al snel naar de achtergrond.

Op 1 januari treedt Frankrijk aan als nieuwe voorzitter van de Europese Unie. Op 1 juli volgt Tsjechië. Op 10 januari overlijdt de voorzitter van het Europees Parlement, de Italiaan David Sassoli, aan een immuunziekte. Hij kampte al langer met gezondheidsproblemen. Op 17 januari kiest het EP Roberta Metsola uit Malta als nieuwe voorzitter.

Europese Commissievoorzitter Von der Leyen presenteert op 14 september haar jaarlijkse *State of the Union*. Brussel wil op tal van terreinen meer grip krijgen. Brussel wil o.a. beleid gaan maken voor de geestelijke gezondheidszorg en komt met een voorstel voor meer industriepolitiek, een waterstofbank en voor de hervorming van de begrotingsregels; eenvoudiger en met meer "vrijheid om te investeren". Maar ook met strengere controles. Tot slot strijkt Von der Leyen Rusland openlijk tegen de haren in door zich nadrukkelijk uit te spreken voor een toetreding tot de EU van de Westelijke Balkan, Oekraïne, Moldavië en Georgië.

In een controversieel voorstel (het *single market emergency instrument*) bepleit de Europese Commissie verregaande macht om in te grijpen op de vrije markt tijdens een crisis. Het wil bedrijven kunnen dwingen essentiële producten, zoals chips, kunstmest en gas, met voorrang te produceren en te leveren aan Europese klanten. Het bedrijfsleven is zeer kritisch en spreekt van een communistische planeconomie.

Op 6 oktober vindt een eerste overleg plaats van bijna alle (dus ook niet-EU) Europese landen (minus Rusland en Wit-Rusland). Dit door EU-voorzitter Frankrijk geïnitieerde continentaal topeverleg, de Europese Politieke Gemeenschap (EPG) moet een platform creëren waar deze 44 geografisch tot Europa behorende landen (incl. Israël) nauwer kunnen samenwerken op het gebied van bijvoorbeeld migratie, energie, economie en klimaat, zonder de beperkingen die intern de EU gelden¹¹. Belangrijk onderwerp was de (veroordeling van de) oorlog in Oekraïne.

Na het spoedverzoek van Oekraïne, zetten Moldavië en Georgië op 7 maart de eerste formele stap naar een door hen gewenst EU-lidmaatschap. Op 15 maart stapt Rusland (vlak voor een stemming)



uit de Raad van Europa en zegt het haar deelname op aan het Europees Verdrag voor de Rechten van de Mens. Op 8 april overhandigt de voorzitter van de Europese Commissie (Ursula von der Leyen) op bezoek in Kiev aan president Zelenski de vragenlijst die hoort bij de eerste stap om de toetredingsonderhandelingen tot de EU te beginnen (*foto AFP*). Ze belooft een snelle afhandeling, geen kwestie van jaren maar van weken. Het lijkt erop dat ze wederom voor

de muziek uit loopt en haar bevoegdheden probeert op te rekken. De leiders van Frankrijk, Duitsland en Italië zetten op 16 juni de overige EU-lidstaten onder druk door tijdens een bezoek aan Kiev steun uit te spreken voor een onmiddellijk kandidaat-lidmaatschap van Oekraïne (en Moldavië). Een dag later geeft de Europese Commissie een positief advies. Op 23/24 juni stemmen de EU-regeringsleiders in met het kandidaat-lidmaatschap van Oekraïne en Moldavië. Hoewel deze kandidering door de oorlog in Oekraïne in een recordtijd plaatsvindt, wordt gesteld dat er desondanks geen speciale behandeling zal plaatsvinden, om de andere vijf kandidaat-lidstaten¹² niet voor het hoofd te stoten.

¹¹ Naast de EPG kennen we nog de Europese Unie (27 lidstaten), Raad van Europa (46 leden), NAVO (30), OVSE (57) en OESO (38).

¹² Turkije (sinds 1999, maar inmiddels bevroren), Noord-Macedonië (sinds 2004), Montenegro (sinds 2008), Servië en Albanië (beiden sinds 2009).

Bosnië-Herzegovina is al jaren 'potentieel kandidaat-lid' van de Europese Unie, maar schiet maar niet op met de hervormingen waar de EU om heeft gevraagd om de kandidaat-status te verdienen. Nu Oekraïne en Moldavië die in juni wel hebben gekregen is het echter zaak teleurstelling en verbittering in Bosnië te voorkomen, klinkt het al langer in Brussel. Al was het maar om het land niet in de armen van Rusland of China te drijven. Ondanks dat het land geen enkele vooruitgang heeft geboekt en met name Nederland zich lang verzette, wordt het op 13 december ook aangemerkt als officieel kandidaat-lid van de EU.

Migratie. De Europese Commissie komt op 27 april met een voorstel om nog meer mensen naar Europa te laten komen. Volgens de Commissie is de komst van arbeidsmigranten nog dit jaar noodzakelijk vanwege de schreeuwende personeelstekorten en de vergrijzing. De Commissie wil ook de voorwaarden voor verblijf van werknemers van buiten de EU versoepelen. Door bijvoorbeeld tijdelijke werkloosheid toe te staan. Op 10 juni bereiken de EU-migratieministers een akkoord over een aanpassing van de Schengen-regels. Voortaan is migratie binnen Europa een geldige reden om met een buurland gezamenlijke grenscontroles in te stellen. Dit moet het zogeheten 'asielhoppen' tegengaan. Verder is afgesproken dat buitengrenzen nagenoeg hermetisch moeten worden afgesloten, zodra een vijandige staat bewust migranten de grens over stuurt, zoals in de zomer van 2021 gebeurde door Wit-Rusland.

In de pogingen om ongewenste/illegale immigratie in te dammen, heeft de EU te maken met diverse smokkelroutes, zoals de Westelijke Afrikaroute, de Westelijke-, Centrale- en Oostelijke Mediterrane-routes en de Oostelijke Balkanroute. De grootste instroom in 2022 loopt via de Westelijke Balkanroute (via Servië), met ruim 105.000 grotendeels illegale immigranten, een toename van 170% t.o.v. 2021. Servië, dat warme banden heeft met Rusland, laat migranten van over de hele wereld vrij binnenkomen en doorreizen naar west-Europa. De EU wil dat dit stopt en heeft daarbij een belangrijke troef; Servië wil lid worden van de EU.

Eurocommissaris Johansson probeert op 15 november Nederland onder druk te zetten om in te stemmen met open grenzen (toetreding tot de Schengen-zone) voor Bulgarije en Roemenië. Johansson stelt dat beide landen aan alle voorwaarden voldoen, maar Nederland (het kabinet en een deel van de oppositie) vindt dat als enige niet.

Zeker 330.000 mensen zijn volgens voorlopige cijfers van de Europese grensbewakers van Frontex in 2022 gesignaleerd bij het illegaal binnenkomen van de Europese Unie. Het is het hoogste aantal sinds 2016.

Oorlog in Oekraïne.

De EU reageert op de Russische inval door Oekraïne vanaf het begin te steunen, zowel moreel als met sancties, geld en middelen. Oekraïne vraagt het lidmaatschap van zowel de NAVO als de EU aan. Die eerste is een brug te ver, maar de toetreding tot de EU komt in een stroomversnelling terecht. De inval van Rusland in Oekraïne leidt tot een paradigmaverschuiving binnen de EU. De twee pijlers van het buitenlands beleid van de EU sinds de Koude Oorlog zijn pacifisme en economische samenwerking. Europa gebruikt geen *hard power*, maar fixeert op *soft power*, en de economie moet vooral via de marktwerking gaan. Opeens valt de illusie weg dat Rusland onder Poetin redelijk en voor rede vatbaar is, of zoals de Duitsers decennia lang als beleid voerden: *Frieden schaffen ohne Waffen* en *Wandel durch Handel* (verandering door handel). Door de oorlog in Oekraïne verliest de EU haar geopolitieke naïviteit over Rusland¹³ en vooral over president Poetin.

Op 24 maart neemt president Biden deel aan de EU-top van regeringsleiders. Dat Biden een EU-top bijwoont is een primeur, er heeft nog nooit eerder een Amerikaanse president een officiële vergadering van EU-leiders bijgewoond.

¹³ Manfred Weber, leider van de christendemocratische EVP-fractie stelt: "De Europese geopolitieke vakantie is voorbij."

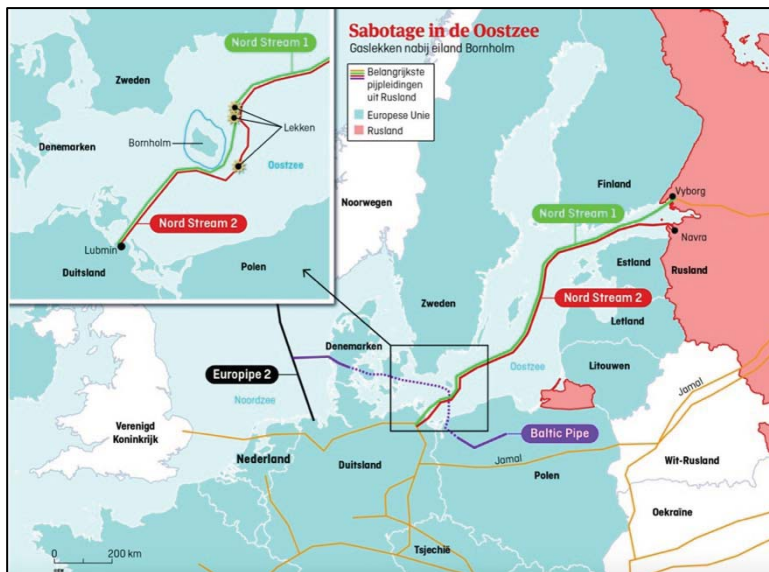

Op dezelfde dag (27 september) dat Noorwegen, Denemarken en Polen de nieuwe *Baltic Pipeline* openen, een alternatief voor Russisch gas, meten seismische diensten krachtige onderzeese ontploffingen in de Deense en Zweedse wateren. Meerdere lekkages in de afgesloten gaspijpleidingen *Nord Stream I* en *II* laten grote hoeveelheden gas opborrelen. Alle aanwijzingen doen vermoeden dat het niet om een 'gewoon' ongeluk maar om sabotage of een *false flag*-operatie gaat. Eén netwerk lijkt onherstelbaar beschadigd. Eerder die week werd door de Noorse toezichthouder al alarm geslagen vanwege het verschijnen van

ongeïdentificeerde drones in de buurt van offshore olie- en gasplatforms. Begin maart 2023 meldt de *New York Times* dat de aanslag vermoedelijk is uitgevoerd door een pro-Oekraïense groep.

Er worden in 2022 acht sanctiepakketten aangenomen, die de Russische economie een slag moeten toebrengen en daarmee het Kremlin. Er is beslag gelegd op bezittingen en gelden in de Europese Unie (EU) van Russische oligarchen. Olie en gas gaan in de ban. Er komt een prijsplafond voor Russische olie. Invoer van hout, cement, mest, visserijproducten en alcohol is verboden. Europese havens mogen geen schepen onder Russische vlag meer toelaten. Als gevolg van de sancties keren de meeste westerse bedrijven Rusland de rug toe (alhoewel er stiekem door sommige bedrijven nog steeds handel wordt bedreven).

Het EU-beleid is daarnaast minstens zoveel gericht op het helpen van Oekraïne. Met wapens, militair materieel, munitie, opleiding/training, geld en morele ondersteuning. Omdat de NAVO om veiligheidsredenen niet direct bij het conflict kan worden betrokken, moet de militair onervaren EU zich ontfermen over de coördinatie. Via de 'Europese Vredesfaciliteit' gaat er voor € 5 miljard aan wapens naar Oekraïne. Daarnaast ontvangt het land vele miljarden om de samenleving draaiende te houden. In 2023 wordt dat zo'n € 1,5 miljard per maand (als Hongarije ermee instemt).

M.i.v. 5 december gaat de eerder afgesproken olieboycot in, samenhangend met het achtste EU-sanctiepakket. Potentieel de zwaarste klap. De EU stopt met de import van Oeral-olie over zee. Het Westen betaalt bovendien nergens meer dan \$ 60 per vat Russische olie. Vanaf 5 februari 2023 geldt de boycot ook voor alle geraffineerde Russische olieproducten, zoals diesel.

Door de oorlog in graanschuur Oekraïne krijgt voedselzekerheid plotseling prioriteit in de EU (en elders). Met name Afrika en het Midden-Oosten worden hard geraakt. De groene landbouwplannen van EU-commissaris Frans Timmermans (*Farm to Fork*-strategie; vooral gericht op duurzaamheid) moeten worden hernieuwd met een focus op voedselzekerheid.

Financieel/economisch. De EU hanteert strenge begrotingsregels; het begrotingstekort van een lidstaat mag niet groter zijn dan drie procent van het Bruto Binnenlands Product (BBP). Vanwege de coronacrisis zijn deze strenge regels sinds maart 2020 "tijdelijk" geparkeerd. De Europese Commissie wil minder strenge begrotingsregels. Het wil landen met enorme staatsschulden en tekorten onder voorwaarden meer tijd geven om deze schulden af te lossen. Tegelijkertijd wil men voorkomen dat deze landen ongestraft weggelopen met ongeremd spenderen. Op 23 mei stelt de Europese Commissie voor om de strenge begrotingsregels nog tot 2024 op te schorten, met als gelegenheidsargument de torenhoge energieprijzen, de oorlog in Oekraïne en de toenemende leveringsproblemen door China. Zonder het parkeren van de spelregels zouden inmiddels 18 lidstaten in de gevarezone zitten. Ook Nederland laat met haar Voorjaarsnota het begrotingstekort oplopen tot 3,4 procent.

De EU broedt op een manier om de hogere kosten voor klimaat, energie en defensie te financieren. Tijdelijk voorzitter Frankrijk (Macron) stuurt aan op zowel het aanpassen van de begrotingsregels (uitgaven niet meer mee laten tellen voor het begrotingstekort) en daarnaast wil Macron een nieuwe ronde met 'eurobonds' (financiering door op grote schaal te lenen op de kapitaalmarkt), analoog aan het 'eenmalige' coronaherstelfonds.

Het Europees Parlement wekt onvrede bij de lidstaten door een bovenmatige budgetverhoging te wensen. Europese instellingen zijn volgens een richtlijn gehouden aan een

maximale budgetverhoging van 2 procent. Nadat het EP voor 2022 zich hier al niet aan had gehouden, wenst men wederom een groei van ruim zes procent.

De inkomsten van de EU waren decennialang beperkt tot contributies van lidstaten, douanerechten en miljardenboetes. Uitbreiding van geldbronnen was jarenlang een taboe, maar sinds het vertrek van de Britten en de coronacrisis (en het goedkeuren van het coronaherstelfonds) is het hek van de dam. Na de invoering van een EU-plasticbelasting (in 2020) presenteert de Europese Commissie op 22 december 2021 drie ingrijpende plannen voor eigen miljardeninkomsten (zo'n € 17 miljard per jaar), die nodig zouden zijn om de afgesloten leningen voor het coronaherstelfonds terug te betalen:

1. 15 % van een nog op te tuigen winstbelasting voor zeer grote multinationals. Hiermee wil men ook de strijd aanbinden met brievenbusfirma's in lidstaten (zoals in Nederland en Luxemburg).
2. Uitbreiding van de CO₂-emissiehandel naar de bebouwde omgeving en transport, waarna Brussel zelf een kwart wil incasseren (naar verwachting gemiddeld € 12 miljard per jaar).
3. Driekwart van de inkomsten uit een nieuwe CO₂-grenstaks.

De Europese Commissie presenteert op 7 februari de nieuwe 'European Chips Act', die tegen 2030 moet leiden tot een verviervoudiging van de productie van computerchips op eigen bodem. Directe aanleiding is de acute noodzaak om de afhankelijkheid van de USA en China te verminderen.

Op 7 juni bereiken het Europees Parlement en de lidstaten een voorlopig akkoord over de introductie van Europese spelregels voor het minimumloon. Nu is het beleid nog volledig een nationale kwestie. Het Europees Parlement en de EU-lidstaten bereiken op 15 december een compromis over de richtlijn 'loontransparantie'. Werknemers krijgen straks het recht om informatie op te vragen over het gemiddelde salarisniveau van collega's met een vergelijkbare functie. Werkgevers moeten werken aan 'objectieve genderneutrale' salariscriteria en mogen tijdens sollicitatiegesprekken niet meer vragen naar het laatstverdiende loon.

De Europese Commissie en de ECB willen een 'digitale euro' invoeren als aanvulling op het bestaande systeem. Een van de argumenten is een betere controle op terrorismefinanciering en witwassen. Criticasters vrezen voor een uitholling van de functie van commerciële banken en een verder verlies van privacy.

De isolationistische Amerikaanse *Inflation Reduction Act* (IRA) van de regering Biden (ingaaend op 1 januari 2023), zorgt volgens de EU voor oneerlijke concurrentie. Europese bedrijven komen op achterstand door goedkope energie en staatssteun in de VS. Een deel van de bedrijven binnen de EU overweegt daarom te vertrekken. De EU wil hier maatregelen tegen nemen en er dreigt na de periode Trump een nieuwe handelsoorlog.

De economie in de eurozone stagneert ultimo 2022. T.o.v. het 3^e kwartaal groeide de economie met 0,1% in het laatste kwartaal van 2022. De Duitse en Italiaanse economie krompen wel; met respectievelijk 0,2 en 0,1%.

Inflatie en rente. Sinds 2011 staat de rente binnen de eurozone onder nul procent. De belangrijkste rente in de eurozone, die op Duitse staatsobligaties, met een looptijd van 10 jaar, komt medio januari na lange tijd (2019) weer boven de nul procent uit. Dat duidt op een economie die aantrekt na de coronadip. De inflatie loopt snel op, zowel door de fors gestegen energieprijzen, als door het herstel in de internationale handelsketen na corona met eerst een vraaguitval en vervolgens een inhaalslag. Door de stijgende inflatie bouwen centrale banken hun ruime beleid begin 2022 af. Daardoor stijgen de rentes op de obligatiemarkten. Dat is goed nieuws voor pensioenfondsen, maar de inflatie is zo hoog dat gepensioneerden er nog niet op vooruit gaan. De euro zakt medio mei steeds verder weg t.o.v. de dollar. Het effect van de hoge inflatie wordt ook



steeds meer merkbaar op de beurs. Om de torenhoge inflatie te bestrijden verhoogt de Europese Centrale Bank (ECB) de rente snel met flinke stappen. Ook legt de ECB per 1 juli het aankoopprogramma van staats- en bedrijfsobligaties grotendeels stil.

De koers van de euro verzwakt in juli verder. Voor het eerst in nagenoeg twintig jaar is de dollar kortstondig evenveel waard als de euro (pariteit; foto ANP HH). De Amerikaanse munt heeft vooral dankzij de olopende rentes aan aantrekkingskracht gewonnen. Intussen stijgt in Europa de inflatie tot historische hoogtes. De ECB verhoogt gedurende de rest van het jaar de rente meerdere keren. Verder komt de ECB met alweer een nieuw crisisinstrument (*Transmission Protection Instrument*; TPI) om zwakke landen (lees: Italië, met een enorme staatsschuld) te steunen. De rol van de ECB wordt met dit instrument nog politieker.

Energie. De Europese Commissie dringt al tijden aan op de vaststelling van de zogeheten 'groene taxonomie' voor energiebronnen; een lijst waarmee investeerders en bedrijven kunnen beoordelen welke economische activiteiten volgens de EU duurzaam zijn. De rol van kernenergie en gas is echter een forse splijtzwam tussen de lidstaten. Voorstanders (w.o. Frankrijk) zien nucleaire investeringen als noodzaak om klimaatdoelen te halen en minder afhankelijk te worden van Russisch gas. Tegenstanders (w.o. de nieuwe Duitse regering) bijten zich vast in een ideologisch getint anti-nuclearisme. Deze laatste groep omarmt aardgas als transitiebrandstof. Begin februari worden aardgas (onder druk van Duitsland) en kernenergie tijdelijk (tot 2045) en onder strenge voorwaarden aangemerkt als 'oranje' en daarmee vooralsnog opgenomen binnen de 'groene taxonomie'.

Inmiddels zijn de gasprijzen, na een dieptepunt op oudjaarsdag 2021, weer aan het stijgen. Maar dan valt Rusland Oekraïne binnen. Leverzekerheid van energie is door de oorlog in Oekraïne en de sancties tegen Rusland acuut een *hot topic*, gekoppeld aan de sterke afhankelijkheid van Russisch gas en olie. EU-commissaris Frans Timmermans reageert snel. Hij meldt begin maart dat er geen taboes meer zijn, maar bij het presenteren van zijn aanpassing aan de energietransitieplannen (*Repower Europe*) op 8 maart zet hij vooral in op meer zonne-energie, windenergie, biomethaan en invoer van groene waterstof uit Afrika. Hij oppert dat (wederom) opzichtig kernenergie, ondanks dat dit sinds kort binnen de groene taxonomie valt. Omdat de komende winter een gastekort dreigt, proberen Europese politici (w.o. Nederlandse) de afhankelijkheid van Rusland snel om te buigen en daarom gas en olie los te krijgen van landen als de Verenigde Arabische Emiraten (VAE), Oman, Qatar, Azerbeidzjan en Nigeria. De VS leveren onder voorwaarden olie en vloeibaar aardgas (Ing). De Europese Commissie krijgt toestemming om wereldwijd gas in te kopen, analoog aan de inkoop van vaccins in 2020. In juni sluit de EU een overeenkomst voor gas met Israël en Egypte, in juli met Azerbeidzjan. Door de oorlog, de Russische chantagepraktijken (sluiten gaskranen, verplichte betaling in roebels) en de aanslag op de *Nord Stream II* (september) schommelen gedurende het jaar de gasprijzen enorm op de wereldmarkt, wat leidt tot excessieve gasrekeningen bij bedrijven en burgers.

Europese Commissievoorzitter Von der Leyen presenteert op 14 september haar jaarlijkse *State of the Union*. Ze wil de energiecrisis bestrijden met het afromen van de bovenmatige winsten van energiebedrijven. Daarnaast wil de Commissie dat de EU-landen een 'solidariteitsbijdrage' gaan heffen bij alle olie- en gasbedrijven. In een directe marktreactie schiet de gasprijs weer omhoog. De EU gaat ook een solidariteitsbijdrage opleggen; een eenmalige heffing op de hoge winsten van olieraffinaderijen en gasbedrijven, die door de crisis extreme winsten maken. Daarnaast introduceert de EU een *windfall tax*; een mechanisme voor lidstaten om hoge winsten bij groene energieproducenten (die geen last hebben van de hogere prijzen) af te romen. Op 21 oktober bereiken de EU-regeringsleiders een akkoord op hoofdlijnen over de manier waarop men de gasmarkt meer wil reguleren om de extreme gasprijzen te dempen en in de toekomst prijsexplosies te voorkomen. Er wordt een soort inkoopkartel gevormd, dat de gebundelde marktmacht moet gebruiken om beter te kunnen onderhandelen. De gasprijs daalt onmiddellijk op de wereldmarkt. Op 19 december bereiken de EU-energieministers een akkoord over een omstreden prijsplafond voor gas.

Klimaat en milieu. De Europese Commissie wil vanaf 2024 strengere ecologische eisen stellen aan de fabricage van gebruiksgoederen (*due diligence*), om zo de economie groener en duurzamer te maken. Producten moeten anders worden gemaakt (minder grondstoffen, duurzamere materialen en productieprocessen), een langere levensduur hebben, minder energie verbruiken en een kans hebben op een tweede leven (circulair). Voor veel bedrijfstakken is deze 'ecodesign-richtlijn' een aanval op hun verdienmodel (denk aan de mode-industrie en mobiele telefonie). Gestart wordt met bouwmaterialen, meubels en kleding. In 2024 gelden al nieuwe regels (levensduur en verwijderbaarheid) voor batterijen en voor accu's in bijvoorbeeld elektrische auto's, telefoons, fietsen en elektrische tandenborstels.

Met strengere doelen, regels en een investeringsplan van € 300 miljard (*RePowerEU*) grijpt eurocommissaris Frans Timmermans op 18 mei de oorlog in Oekraïne en de daaruit voortvloeiende energiecrisis aan om de klimaatdoelen versneld te realiseren en zo tevens versneld afscheid te nemen van Russische energiebronnen. Het in 2020 en 2021 fel bekritiseerde coronaherstelfonds (inmiddels omgedoopt tot *Next Generation EU*) krijgt een hoofdrol in de financiering van het energieplan, waarmee het door de Commissie eerder als eenmalig aangeduide coronaherstelfonds wordt getransformeerd tot een structureel klimaat-/energiefonds. Het nieuwe energieplan van 'klimaatchef' Timmermans stuit direct op tegengas van meerdere lidstaten.

De Europese klimaatministers besluiten eind juni om het aandeel hernieuwbare energie in de EU nog verder op te voeren naar ten minste 40% in 2030. Daarnaast zal meer moeten worden betaald voor vervuiling in de luchtvaart, zal er een CO₂-beprijzing komen voor huishoudens en

komt er vanaf 2035 een verbod op nieuwe auto's met een klassiek verbrandingsmotor. Het klimaatpakket moet de EU helpen om de CO₂-uitstoot in 2030 met 55 procent te reduceren t.o.v. 1990. Het Europees Parlement stemt 6 juli in met de groene taxonomie, inclusief onder strenge voorwaarden een groen stempel voor kernenergie en aardgas. Vanaf januari 2023 worden investeringen in gas en kernenergie als 'groen' aangemerkt. De EU-lidstaten scharen zich achter een nieuwe ingrijpende richtlijn die moet zorgen dat alle gebouwen uiterlijk in 2050 emissievrij zijn. In 2030 geldt dit al voor alle nieuwe gebouwen. Uiterlijk 31 december 2026 moeten er in alle lidstaten regels komen voor zonnepanelen op nieuwe gebouwen.

Op 17-18 december bereiken het Europees Parlement en de EU-lidstaten een principeakkoord over het grote klimaatpakket van eurocommissaris Frans Timmermans. In 2030 moet de uitstoot meer dan gehalveerd zijn t.o.v. 1990. Dat gaat vooral gebeuren door beprijzing en het systeem van emissierechten voor CO₂-uitstoot (ETS), dat ook gaat gelden voor transport en woningen. Voor producten van buiten de EU komt er een CO₂-grensheffing.

Een Parijzenaar legt een claim neer van € 21 miljoen vanwege de vervuilde lucht in zijn stad. In een baanbrekend advies stelt de advocaat-generaal bij het Europees Hof van Justitie aan de rechters dat de overheden van de EU verantwoordelijk kunnen worden gesteld voor de gezondheidsproblemen (ziekte) bij burgers door vieze lucht. Als de rechters hierin meegaan, kan dit enorme gevolgen hebben voor de lidstaten door schadeclaims.

Buitenland-, veiligheids- en defensiebeleid. De EU-crisis van 2021 (rechtsstaat, klimaat, migratie en corona) zijn nog steeds niet opgelost als Frankrijk in het eerste halfjaar voorzitter is van de Europese Unie. President Macron wil een versterking van het Europese defensiebeleid. Speerpunt wordt de



aanname van het zogeheten Strategisch Kompas¹⁴ (zie logo). Dit document geeft richting aan het buitenland-, veiligheids- en defensiebeleid van de EU voor de komende 5 – 10 jaar.

Frankrijk streeft naar 'strategische autonomie'. Andere terreinen zijn maritieme veiligheid (inclusief de *Indo-Pacific*), verzekeren van toegang tot de ruimte, innovatie en cyber. Macron's voorzitterschap wordt gedomineerd door de oorlog in Oekraïne. Op 24 maart bekrachtigt de Europese Raad (regeringsleiders) het Strategisch Kompas. Het onderstreept o.a. de urgentie om de Europese defensie-uitgaven te verhogen. Het Kompas besteedt ook aandacht aan militaire

capaciteit en mobiliteit. Het meldt prominent het belang van het strategische partnerschap van de EU met de NAVO. Een ander belangrijk punt is de *Rapid Deployment Capacity* (RDC), waarmee binnen korte tijd zo'n 5.000 Europese militairen op de been zijn te brengen. Dit bouwt voort op een verbeterde versie van de huidige *EU Battle Group* (EUBG) en moet volgens planning in 2025 operationeel zijn. Het is de bedoeling dat het operationele hoofdkwartier (*Military Planning and Conduct Capability*) in Brussel de eenheid gaat aansturen.

Frankrijk en haar Europese partners besluiten in februari om te stoppen met TAKUBA, de militaire missie in het West-Afrikaanse Mali. Franse militairen vormen de kern van de missie die vooral gericht is tegen jihadisten in de Sahara. Er zijn ongeveer 2.500 Franse militairen in Mali. Ze vormen onderdeel van de Franse antiterreurmissie in de regio die in totaal 4.300 militairen telt. Het militaire ingrijpen begon in 2013. Frankrijk en andere Europese landen (inclusief Nederland) zien de operatie nu niet meer zitten na een militaire staatsgreep in het land. De militaire leiders hebben persoonlijke economische belangen, zien de strijd tegen terroristen niet als prioriteit, werken de missie tegen en hebben de beruchte Russische Wagner Groep (huurlingen) ingeschakeld. Canada haalt er ook zijn militairen weg. Er wordt volgens een gezamenlijke verklaring overwogen verder te werken aan de strijd tegen de extremisten in de regio vanuit onder meer Niger.

EU-defensie-ministers worden het op 30 augustus eens over de komst van een grote EU-trainingsmisssie voor Oekraïense soldaten; de *EU Military Assistance Mission* (EUMAM) gaat Oekraïense militairen trainen in onder meer Polen en Duitsland. Vanwege de aan Rusland geleverde kamikaze-drones, stelt de EU sancties in tegen Iran.

Passend binnen het PESCO¹⁵-project *Military Mobility*, steekt de EU nog eens honderden miljoenen euro's in de militaire snelweg in Europa. Zo'n € 616 miljoen gaat onder meer naar spoorwegen, spoorbruggen en nieuwe opslagterminals.

De EU is ultimo 2022 weer in gesprek met Iran in een poging om de sinds de zomer vastgelopen onderhandelingen over een nieuw nucleair akkoord te hervatten.

¹⁴ *Strategic Compass for Security and Defence*

¹⁵ PESCO = *Permanent Structured Cooperation*, een verband waarin 25 EU-lidstaten nauwer met elkaar samenwerken op defensiegebied.

Normen en waarden. De EU blijft intern verdeeld over fundamentele normen en waarden, zoals de *trias politica* en mensenrechten (zoals die van lhbt'ers). Op 13 februari zinspeelt de Hongaarse premier Orbán openlijk op een vertrek van zijn land uit de EU. Omdat Polen weigert gehoor te geven aan een uitspraak van de Europese rechter over de sluiting van een omstreden mijn en Polen weigert om de door de EU opgelegde boetes te betalen, wordt de geldkraan vanuit Brussel een beetje dichtgedraaid. Het is de eerste keer dat een lidstaat financieel wordt gekort vanwege wanbetaling bij boetes. Op 16 februari oordeelt het Europees Hof van Justitie over de door de Europese Commissie aan Polen en Hongarije opgelegde financiële straffen (boetes en korting subsidies) vanwege het uithollen van de rechtstaat en van de 'Europese waarden'. Het Hof wijst alle bezwaren van Polen en Hongarije af en de Commissie kan het ingezette beleid nu implementeren. De Europese Commissie ligt op 1 juni wederom onder vuur en is zelf verdeeld als Polen alsnog tientallen miljarden euro's uit het coronaherstelfonds krijgt, terwijl nog niet is voldaan aan het herstellen van de rechtsstaat. De Europese Commissie begint een rechtszaak bij het Europees Hof voor Justitie tegen Hongarije, vanwege de lhbt-wet in dat land die moet voorkomen dat minderjarigen in aanraking komen met onderwerpen zoals homoseksualiteit en geslachtsverandering.

De Hongaarse premier Orbán veroorzaakt rond de zomer ophef als hij weer eens stelling neemt tegen het 'mengen van rassen'. Landen waar niet-Europeanen mixen met Europeanen



hebben volgens hem geen toekomst. Europese Commissievoorzitter Von der Leyen blijft weigeren openheid van zaken te geven over haar persoonlijke rol bij de voorbereidende onderhandelingen in 2020 met Pfizer/BioNTech over de inkoop van 1,8 miljard coronavaccins. Hongarije richt het vizier al enige tijd op een stevigere samenwerking met China en Rusland. Ook krijgt Hongarije vanwege chronische corruptie en fraude met EU-miljarden al geen miljarden uit het coronaherstelfonds.

Medio september omarmt ook het Europees Parlement het standpunt dat het land niet langer kan worden gezien als een democratie, maar als een 'hybride regime van electorale autocratie'.

Het Europees Parlement (EP) heeft al een slechte naam vanwege het kostbare periodieke verhuiscircus van en naar Straatsburg, royale vergoedingen, automatische loonindexatie en andere vormen van excessieve uitgaven. Nadat in 2021 er al ruim honderd duurbetaalde ambtenaren bijkwamen, wil het parlement nog eens 52 personeelsleden en assistenten extra aan kunnen nemen. Op 9 december wordt het EP opgeschrikt door een corruptieschandaal. De Belgische politie doet tientallen huiszoekingen en pakt zes personen (waaronder vier sociaaldemocratische parlementariërs) op, waaronder de vicevoorzitter van het EP (de Griekse Eva Kaili; *foto ANP Zuma Press*) op verdenking van lidmaatschap van een criminele organisatie, witwassen van geld, meeneed en corruptie. Het corruptieschandaal ('Qatargate' genoemd) draait om vermeende omkoping van Europarlementariërs door Qatar en Marokko. Beide landen zouden hebben geprobeerd om Europees mensenrechtenbeleid te beïnvloeden. Daarnaast lijkt het te gaan om visserijbeleid (Marokko) en het versoepelen van visumregels (Qatar). Kaili wordt afgezet als vicevoorzitter. Kort daarna duikt een fraudezaak op, waarbij binnen het EP is gesjoemeld met de vergoedingen van kantoorpersoneel.

Overige beleidsterreinen

- Nadat de lidstaten al een akkoord hadden bereikt over de wet digitale markten (*Digital Markets Act; DMA*) en de wet digitale diensten (*Digital Services Act; DSA*) schaaft medio december 2021 het Europees Parlement zich ook achter de DMA. Een belangrijke tussenstap richting een nieuwe wet die de macht van techreuzen zoals Alphabet (Google), Apple en Meta (Facebook) moet verminderen en waar consumenten en ondernemers van moeten profiteren. De dominante marktpositie van deze techreuzen verdriest concurrenten en heeft een dominante invloed op online consumentengedrag. In januari gaat het EP ook akkoord met de DSA. Op 22 april accordeert de Europese Raad de DSA. Techgigant Apple zwicht medio december voor de druk vanuit de EU en zal gaan voldoen aan de in november 2022 in werking getreden DMA, die vanaf de lente van 2024 zal worden gehandhaafd. Zo zal men haar producten niet alleen een usb-c-aansluiting geven, maar ook alternatieve app-winkels op haar platforms faciliteren.
- Op 24 maart kondigt president Biden tijdens een EU-top aan dat hij 100.000 vluchtelingen uit Oekraïne zal nemen. De Amerikanen vragen echter een hoge prijs voor al deze hulp. Washington forceert een doorbraak over data-uitwisseling van Europese persoonsgegevens. Biden sluit een principeakkoord met de bedoeling dat in Europa verzamelde data van Amerikaanse bedrijven in de EU vrijelijk naar de USA kunnen stromen. Een eerder akkoord

(‘Privacy Shield’ uit 2016) werd in 2020 door het Europees Hof van Justitie verboden, omdat de bescherming van Europese gegevens aan de andere kant van de oceaan strijdig zou zijn met EU-richtlijnen.

- Sinds 9 mei 2021 wordt twee jaar lang met burgers en belangengroepen gepraat over wat de EU over vijf, tien en twintig jaar moet zijn; onder de noemer Conferentie over de toekomst van Europa (lees: de EU). Zowel de Franse president Macron (als voorzitter van de EU en gesteund door Duitsland) als de Europese Commissie willen de uitkomst van de als burgerparticipatie gepresenteerde Conferentie over de Toekomst gebruiken om een start te maken met een verdragswijziging. Naast het overhevelen van taken naar Brussel (zoals gezondheidszorg, energie en defensie), wil men ook het vetorecht inperken en een Europese politieke gemeenschap vormen, waarin niet-EU landen deel kunnen nemen (zoals het Verenigd Koninkrijk, Moldavië, Georgië en Oekraïne).
- De Europese Commissie komt met een plan voor een soort Europees elektronisch patiëntendossier; *The European Health Data Space*. Dit moet het voor artsen mogelijk maken om eenvoudig toegang te krijgen tot medische dossiers (ook op vakantie binnen Europa). Brussel wil de gezondheidsgegevens verder gebruiken in een tweede database voor overheidsinstellingen, onderzoekers en de industrie (b.v. voor de ontwikkeling van vaccins).
- Op 3 mei gaat een meerderheid van het Europees Parlement akkoord met het voorstel om de verkiezingen grondig aan te passen. Er zou één vaste Europese stemdag moeten komen (9 mei), een kiesdrempel, gendervriendelijke kieslijsten en de mogelijkheid om via een tweede kiesbiljet ook op een kandidaat uit een ander land te stemmen. Verder zouden mannen en vrouwen om-en-om op kieslijsten moeten komen.
- De Europese Commissie zet nog eens vier strafprocedures tegen het Verenigd Koninkrijk in gang, omdat het VK volgens de EU de afspraken in de Brexit-deal schendt daar waar het gaat over de grens met Noord-Ierland (de beruchte *backstop*).
- Er komt vanaf 2024 een nieuwe Europese richtlijn die stelt dat in raden van commissarissen van beursgenoteerde bedrijven 40% vrouw moet zijn, of dat ten minste 33% van de commissarissen én de leden van de raad van bestuur vrouw is. Twee jaar later moeten ondernemingen voldoen aan het Europees vrouwenquotum.
- Op 6 december stemmen alle lidstaten in met de start van onderhandelingen met het Europees Parlement over een ‘Europese digitale identiteit’. Met zo’n eID moeten inwoners van de EU in de toekomst met hun smartphone (*e-wallet*) in het hele landenblok zich kunnen identificeren bij overheden én bedrijven. Naast het voorziene gemak en de uniformiteit, is er ook veel kritiek en zijn er zorgen over privacy, ‘over-identificatie’ (meer vragen dan nodig is), de opslag en bescherming van data en de betrouwbaarheid van technologieën.
- Nadat in juni een akkoord wordt bereikt over universele opladers voor smartphones en tablets per 2024, bereikt het Europees Parlement een principeakkoord met de EU-lidstaten over wetgeving voor batterijen. Een belangrijk onderdeel hierin is de universele oplader voor accu’s van elektrische fietsen, stekkerauto’s en grasmaaiers. De lidstaten en het Parlement moeten nog wel formeel instemmen.

Verenigd Koninkrijk

Dit jaar begint terwijl het land nog volop in de coronacrisis verkeert. De Britse gezondheidszorg bezwijkt begin 2022 bijna onder het toenemende aantal omicron-besmettingen (op 5 januari bijna 195.000). Het gaat dit keer niet om een tekort aan ic-bedden, maar om een tekort aan verplegend personeel. In sommige regio’s wordt mensen met lichte hartaanvallen aangeraden voor eigen vervoer te zorgen i.p.v. te wachten op een ambulance. De penibele situatie in de ziekenhuizen is nog geen aanleiding voor de regering Johnson om de uitgaansbeperkingen aan te scherpen. Op 26 januari eindigt het advies van de Britse regering om thuis te werken. De minister van Economische Zaken roept zelfs op om weer naar kantoor te gaan. Per 27 januari mogen de mondkapjes overal af, en bij een bezoek aan de horeca hoeft er geen coronatoegangsbewijs meer te worden getoond. Langzaam keert het gewone leven weer terug.

2022 wordt gedomineerd door politieke turbulentie en schandalen aan de top. Premier Boris Johnson ligt voortdurend onder vuur, vooral vanwege het schenden van coronaregels door hemzelf, zijn kabinet of staf. Hoon is zijn deel, de bevolking is woedend en Johnson en Sunak (min van Financiën) worden zelfs veroordeeld. In april worden meer dan 50 leden van het Britse Lagerhuis (en de regering) in een rapport beschuldigd van seksueel misbruik. Ook wordt een Lagerhuislid betrappt op het bekijken van porno tijdens een zitting van het Huis. Op 7 juli kondigt premier Johnson zijn aftreden aan, nadat binnen 24 uur bijna veertig ministers en staatssecretarissen het vertrouwen in hem opzeggen en een deel ervan ontslag neemt. De Conservatieve Partij kiest op 5 september Liz Truss tot haar nieuwe leider. Na de beëdiging een dag later door Koningin Elizabeth is ze ook de nieuwe Britse premier. Truss formeert een kabinet waarin de belangrijkste posten voor

het eerst in de Britse geschiedenis niet langer bezet worden door een blanke man. De regering Truss zorgt echter met haar radicale belastinghervormingen voor een enorm financieel drama. De Britse centrale bank (*Bank of England*) moet meerdere keren ingrijpen. Op 20 oktober kondigt premier Truss, na 45 dagen premier en een stortvloed aan kritiek, aan dat ze zal aftreden. Ze is hiermee de kortst zittende Britse premier ooit. Op 25 oktober treedt Rishi Sunak aan als premier. Met zijn 42 jaar is hij de jongste Britse premier in 200 jaar. Hij is ook de eerste niet-blanke premier (Indiase afkomst) en de eerste hindoe die zijn intrek neemt in Downing Street 10. (foto 1 ANP AFP, foto 3 Reuters)



Bij de verkiezingen in Noord-Ierland wordt de pro-Ierse en katholieke Sinn Féin voor de eerste keer de grootste partij en mag ze de premier leveren (Michelle O'Neill). De discussie over een door Sinn Féin gewenste hereniging met de rest van Ierland zal weer prominent gevoerd gaan worden en leiden tot nieuwe tweespalt. Omdat er op 28 oktober na een half jaar nog steeds geen regering is, moeten er wederom verkiezingen plaatsvinden.

Het Britse *Supreme Court* oordeelt dat Schotland niet op eigen houtje een referendum mag uitschrijven over de Schotse onafhankelijkheid.

De Brexit-overgangperiode is op 31 december 2021 ten einde gelopen. Aan Britse zijde gelden nu ook serieuze post-Brexit douanecontroles. De Noord-Ierse premier Givan (van de pro-Britse DUP) stapt na minder dan een jaar in functie te zijn op 3 februari al op uit onvrede over de afspraken die in de Brexit-deal zijn gemaakt over Noord-Ierland. Op 14 juni kondigt de Britse regering eenzijdig af dat ze het Brexit-protocol over noord-Ierland (de *Backstop*) zal wijzigen.

Migratie blijft een *hot topic*. Het VK sluit een overeenkomst met Rwanda. Mensen die illegaal het VK binnenkomen kunnen naar Rwanda worden gestuurd om daar de asielprocedure in te gaan. De maatregel is deels bedoeld als afschrikking en moet ook het verdienmodel van mensensmokkelaars ondermijnen. Het Europees Hof voor de Rechten van de Mens (EHRM) blokkeert vooralsnog de Rwanda-route voor asielzoekers. Het Britse Hoogerechtshof oordeelt medio december dat de Britse regering illegale immigranten mag uitzetten naar Rwanda, maar dan moet wel eerst de procedure verbeteren. Het VK gaat Frankrijk meer betalen om de stroom illegalen vanuit de Franse kust naar Dover te keren. In 2022 maken bijna 50.000 illegale asielzoekers de oversteek vanuit Frankrijk via Het Kanaal.

Koninklijk Huis (2^e foto Getty Images):

- Het Koninklijk Huis besluit om prins Andrew alle koninklijke titels, militaire rangen en onderscheidingen af te nemen. Ook zal de prins zich in de Amerikaanse rechtszaak wegens seksueel misbruik verdedigen als een burger. Op 15 februari treft prins Andrew alsnog een miljoenenstraf om een gênante rechtszaak te voorkomen.
- Koningin Elizabeth II viert dit jaar haar platina regeringsjubileum (zie foto's). Vanwege mobiliteitsproblemen kan de hoogbejaarde (96) Britse koningin op 10 mei de jaarlijkse troonrede niet uitspreken. Voor het eerst sinds 1820 spreekt de kroonprins (in dit geval Charles) de troonrede uit. Na ruim 64 jaar als officiële kroonprins was het de belangrijkste constitutionele taak die hij ooit vervulde. Op 8 september, 2 dagen na de beediging van Liz Truss, overlijdt Koningin Elizabeth II (96). Op 10 september treedt Koning Charles III (73) officieel aan. Tienduizenden brengen dagenlang de laatste eer en op 19 september is de indrukwekkende begrafenis vanuit Westminster Chapel.
- NETFLIX lanceert in december een omstreden zesdelige documentaire over het leven van de Britse prins Harry en echtgenote Meghan Markle.



Overig nieuws:

- India en het Verenigd Koninkrijk gaan economisch en militair nauwer samenwerken. Er liggen gedeelde belangen in de Indische en Stille Oceaan.
- Na een volkstelling in maart blijkt dat een meerderheid van de inwoners van Engeland en Wales zich niet als christen beschouwt. Bijna 2/3 van de Londenaren behoort tot een etnische minderheid. En ook in andere grote steden als Birmingham en Leicester vormen traditionele Engelse mannen en vrouwen een minderheid.
- De Britse economie blijkt in het derde kwartaal met 0,5% te zijn gekrompen. Daarmee presteert het VK slechter dan alle andere grote westerse landen en Japan. Het *Center for Economic Reform* meldt dat het Britse nationale inkomen 5,5% lager is als gevolg van Brexit.

Duitsland

Na twee turbulente corona-maanden met aanscherping van de coronamaatregelen, kan vanaf maart plotsklaps worden afgeschaald. Het Duitse parlement stemt op 18 maart voor het opheffen van bijna alle coronaregels in Duitsland, ondanks dat er nog veel twijfel was over de regels die na deze dag van kracht zijn. De premiers van de deelstaten willen namelijk dat zij meer mogelijkheden krijgen om maatregelen in te voeren als er grote lokale uitbraken zijn. De deelstaten kiezen voor een overgangperiode, waardoor de regels per 2 april vervallen. De Duitse regering krijgt op 7 april in de Bondsdag geen meerderheid bij haar voorstel tot een vaccinatieplicht. De Duitse minister van Gezondheid (Karl Lauterbach) wil dat 40 miljoen mensen vóór de winter een nieuwe coronaprik hebben gehad. Duitsland wil in de herfst een nieuwe vaccinatiecampagne beginnen om een grote najaarspiek te voorkomen. Ook andere maatregelen (mondkapjes, 2G, 3G) kunnen weer worden ingevoerd. Vanaf 1 oktober wordt in Duitsland het mondkapje weer verplicht in verzorgingstehuizen, ziekenhuizen en huisartsenpraktijken (deels ook voor bezoekers). In treinen blijft het mondkapje verplicht, maar niet meer in vliegtuigen.

De oorlog in Oekraïne leidt tot het historische besluit van de regering Scholz om zowel de NAVO-norm van 2% BBP aan te houden als in 2022 de defensie-uitgaven drastisch op te hogen met € 100 miljard extra aan investeringen, waarmee men o.a. 35 F-35-gevechtsvliegtuigen wil kopen ter vervanging van de verouderde Tornado's. Ook gaat men het in ontwikkeling zijnde Israëlische luchtafweersysteem Arrow-3 aanschaffen om zich beter te kunnen verdedigen tegen Rusland. Duitsland gaat haar grondwet aanpassen om de mega-investering daadwerkelijk mogelijk te maken. In Duitsland worden door de oorlog de gasproblemen snel groter en stijgt de inflatie naar 8,2%. De regering besluit tot een steunpakket om de inflatie- en energiearmoede te bestrijden. Ook kiest de regering ervoor om vooralsnog terug te komen op de sluiting van alle kerncentrales. Eigenlijk zouden de laatste kerncentrales eind 2022 moeten sluiten, maar twee hiervan (in Zuid-Duitsland) blijven als reserve vooralsnog open om in geval van nood onmiddellijk geactiveerd te kunnen worden. Na de recente overname van een Russische raffinaderij nationaliseert Duitsland het Finse bedrijf UNIPER, de grootste gasimporteur van het land, om de gasvoorziening veilig te stellen. De Duitse inflatie bereikt in september met 10% het hoogste niveau in 70 jaar. Duitsland blijkt in de afgelopen jaren op uiterst gevoelige plekken bespioneerd te zijn door de Russen, met medeweten en medewerking van hooggeplaatste ambtenaren. De baas van het federaal bureau voor Veiligheid in de Informatietechniek (BSI) wordt vanwege dubieuze connecties met Rusland ontslagen.

In elf van de zestien Duitse deelstaten verrichten liefst 3.000 agenten op 7 december voor dag en dauw 137 invallen / huiszoekingen, uitlopers van een gerechtelijk onderzoek dat op dat moment 52 verdachten telt. 25 onder hen worden gearresteerd. Alle verdachten zijn - op één Rus na - Duitsers met extreemrechtse connecties. De groepering staat bekend als de 'Reichsbürger-beweging' of de 'Patriottische Unie' en beschikt over een eigen leger met 286 zelfstandige 'Heimatschutz'-compagnieën. Ze erkennen de legitimiteit van de Bondsrepubliek Duitsland (1949-heden) niet, weigeren belastingen te betalen, verzamelen massaal illegale wapens, zijn voorstander van gewelddadige aanslagen en staan bekend om hun racistische complottheorieën. Het doel: de Duitse Bondsrepubliek vervangen en een staat opzetten naar het voorbeeld van het Duitse Rijk zoals dat in 1871 werd gesticht (en tot 1945 bestond). Ze hebben heimwee naar de tijd van *der Kaiser* en rijkskanselier Otto von Bismarck, de architecten van het Duitse Rijk. Een 71-jarige man die bekend staat als 'prins Heinrich XIII' (foto AP) zou centraal staan in hun plannen. Ook Birgit Malsack-Winkemann, een 58-jarige Berlijnse rechter en voormalig parlamentslid voor het extreemrechtse AfD, de Russische Vitalia B., een man die werkt bij de KSK, een speciale eenheid in het Duitse leger, en verschillende andere voormalige leden van het Duitse leger zouden deel uitmaken van de groep. Er waren gevorderde plannen om het Duitse parlement (de *Bundesstag*) gewapend



te bestormen en de staat *de facto* over te nemen (staatsgreep). De Duitse inlichtingendiensten schat de totale beweging op zo'n 21.000 mensen.

De nieuwe Duitse minister van Economische Zaken en en Klimaatbescherming (Robert Habeck) stelt in januari dat Duitsland veel meer immigranten nodig heeft om de personeelstekorten tegen te gaan. Twaalf van de zestien Duitse deelstaten laten de Bondsregering in oktober weten dat ze voorlopig geen extra immigranten kunnen opvangen. Omdat Duitsland een grote behoefte heeft aan opgeleid personeel, wil de Duitse regering echter een ruimhartiger toelatingsbeleid voor migranten. De doorlooptijd voor een Duits paspoort moet terug van acht jaar naar 36 maanden.

Overig nieuws:

- In Koblenz (DEU) oordeelt de rechter dat een Syrische kolonel schuldig is aan misdaden tegen de menselijkheid. Hij wordt o.a. verantwoordelijk gehouden voor de marteling en executie van duizenden Syriërs in een gevangenis in Damascus. Het is voor het eerst dat een lid van het Assad-regime terecht staat voor wandaden gepleegd tijdens de burgeroorlog in Syrië.
- Frank-Walter Steinmeier (SPD) wordt herkozen als president.
- In april wordt met de arrestatie van een groep rechtsextremisten een ontvoering en aanslag verijdeld op coronaminister Lauterbach. Op 12-13 mei wordt met de aanhouding van een vermoedelijk rechts-extremistische scholier een zeer waarschijnlijk bloedbad op een school voorkomen. Op 13 mei vallen bij een steekpartij in een trein in Herzogenrath vijf gewonden. In Berlijn rijdt een verwarde man op 8 juni met een auto in op een menigte; minimaal één dode en meerdere gewonden. In het Zuid-Duitse Iller Kirchberg steekt een asielzoeker twee kinderen neer (13 en 14 jaar). Het oudste meisje overleeft de aanval niet.
- De top van regeringspartij SPD (incl. bondskanselier Scholz) is in opspraak om een oud belastingenschandaal (uit 2007).
- Gerhard Schröder is de eerste oud-bondskanselier die zijn privileges verliest. Hij was al jaren een doorn in het oog vanwege zijn zeer lucratieve functie in dienst van de Russische staatsgasbedrijven Gazprom en Rosneft, maar door de oorlog in Oekraïne is zijn positie in eigen land onhoudbaar geworden.
- Op de Dag van de Eenheid (3 oktober; hereniging BRD en DDR) dient de Poolse regering een claim in van € 1,3 biljoen aan Duitse herstelbetalingen als compensatie voor de zware verwoestingen tijdens de Tweede Wereldoorlog.
- Bondskanselier Scholz brengt begin november een bezoek aan China. Binnen de EU kijkt men met enige argwaan naar Duitsland, dat een week ervoor toestemming gaf aan het Chinese staatsbedrijf Cosco om bijna een kwart van een containerterminal in Hamburg in handen te krijgen.
- In de Duitse deelstaten wordt steeds vaker en harder opgetreden tegen klimaatactivisten. In sommige deelstaten worden enkele van deze groeperingen (zoals *'Letzte Generation'*) inmiddels beschouwd als een criminele bende. Deze groepen brengen volgens de autoriteiten het verkeer veelvuldig tot stilstand en de energievoorziening in gevaar. In Beieren spreken de conservatieven zelfs van een *'Groene RAF'*, een vergelijking trekkend met de extreemlinkse *Rote Armee Fraktion* uit de jaren '70 van de vorige eeuw, die naast bankovervallen en bomaanslagen zelfs politieke moorden pleegden.

Frankrijk

Na enkele turbulente corona-maanden met aanscherping van de coronamaatregelen, kan vanaf maart plotsklaps worden afgeschaald.

Bij de presidentsverkiezingen in april (2^e ronde; Macron versus Le Pen) wint Macron en blijft hij president. Hij benoemt de linkse Elisabeth Borne (61; *foto EPA*) tot de nieuwe premier. Bij de parlementsverkiezingen in juni haalt Macron echter geen meerderheid en zal hij voor zijn tweede termijn afhankelijk zijn van en samen moeten werken met andere partijen (*cohabitation*).



Overig nieuws:

- President Macron kondigt op 10 februari een *'nucleaire renaissance'* aan. Naast de zes kernreactoren die hij al van plan was om te bouwen, wil hij onderzoeken of er nog acht bijbesteld kunnen worden. Ook wil hij kijken of de huidige 56 reactoren langer meekunnen.
- Een Franse rechtbank doet in juni uitspraak tegen de 20 verdachten van de *'Bataclan'*-aanslagen in en om Parijs (13 november 2015), waarbij 130 mensen om het leven kwamen. De straffen variëren van twee jaar tot levenslang (2 maal).
- Een extreemrechtse activist met mogelijk racistische motieven, opent op 23 december het vuur in Parijs; zeker drie doden van Koerdische afkomst en vier gewonden.

Andere landen in Europa / EU

- a. Algemeen: Ook in de rest van Europa heerst corona nog enkele maanden, om daarna als pandemie weg te zakken tot een endemische ziekte, die de maatschappij niet langer ontwricht.
- b. België:
- (1) In België geldt vanaf februari het 'deconnectierecht' voor federale ambtenaren. Dat betekent dat hun chefs na kantooruren alleen in uitzonderlijke omstandigheden de overheidsdienaren nog mogen lastig vallen.
 - (2) In juli sluit België een deal met Iran over de uitwisseling van een door Iran gevangen gezette landgenoot tegen een in België tot 20 jaar veroordeelde Iraanse terrorist. Niet alleen de USA is fel tegen, maar ook landen als Zweden vrezen het volgende slachtoffer te zijn van deze door Iran al jarenlang gebruikte vorm van chantage.
 - (3) Ook in België worstelt de regering met de asielopvang en slapen asielzoekers op straat. België wordt ook geconfronteerd met een overmatige asielinstroom, maar zet in op terugkeer van asielzoekers die al in een ander EU-land asiel hebben aangevraagd (zogenoemde asielhoppers). Deze mensen worden naar een nieuw opvangcentrum gestuurd, waar ze volgens de Dublinverordening (geen recht meer op een asielprocedure in België) versneld worden uitgezet.
 - (4) De oorlog in Oekraïne leidt er o.a. toe dat de twee jongste kernreactoren nog tien jaar langer in gebruik blijven. Maar de twee oudste reactoren, Doel 3 en Tihange 2, gaan respectievelijk binnen een maand en in februari 2023 dicht (maar worden vooralsnog niet ontmanteld).
 - (5) De Antwerpse cocaïnemaffia is al jaren nauw verweven met de Nederlandse drugswereld. De havens van Antwerpen en Rotterdam functioneren vooral als distributiecentrum tussen Zuid-Amerika en de Nederlandse markt. Antwerpen gaat de hele zomer gebukt onder een ongekende golf van drugsgeweld. Nadat in de zomer Nederlandse jonge criminelen havenstad Antwerpen met een golf van geweld en aanslagen teisteren, weet de Belgische politie meerdere aanslagen te voorkomen. Eind september wordt een ontvoering door Nederlandse criminelen van de Belgische minister van Justitie en vicepremier Vincent van Quickenborne verijdeld. Van Quickenborne is het boegbeeld van een harde aanpak van de drugscriminaliteit. Hij heeft al ruim 1.200 mensen laten arresteren en sloot onlangs een uitleveringsverdrag met de Verenigde Arabische Emiraten.
 - (6) Op 10 november wordt bij een aanslag een agent doodgestoken en een andere gewond. De dader wordt neergeschoten.
 - (7) Nederland en België wijzen eind maart Russische diplomaten uit op verdenking van spionage. Ook is er de vrees dat tussen de miljoenen Oekraïense vluchtelingen (geworven) spionnen zitten.
- c. In Bulgarije wint de partij van oud-premier Bojko Borissov de parlementsverkiezingen.
- d. Denemarken:
- (1) Koningin Margrethe 'viert' op 14 januari haar gouden regeringsjubileum; 50 jaar vorstin.
 - (2) In navolging van het Verenigd Koninkrijk wil ook Denemarken asielzoekers naar Rwanda sturen om ze door het Afrikaanse land te laten opvangen.
 - (3) In mei maakt de bevolking in een referendum een opmerkelijke pro-Europese ommezwaai; een stevige meerderheid is voor defensiesamenwerking binnen de EU.
 - (4) In Kopenhagen vindt een aanslag plaats in een winkelcentrum; drie doden en meerdere gewonden.
 - (5) Met voor het eerst in 45 jaar een kabinet met links en rechts, wil de nieuwe coalitie van sociaaldemocraten en liberalen een nationale feestdag inleveren om zo de extra defensie-uitgaven te bekostigen. Ook zijn er forse klimaatambities.
- e. Griekenland koopt voor € 4 miljard aan wapens van Duitsland; tanks, pantservoertuigen en fregatten.
- f. Hongarije:
- (1) Viktor Orbán wordt in april opnieuw gekozen tot premier. Met een tweederde meerderheid kan hij verdere grondwetswijzigingen doorvoeren.
 - (2) Op 10 mei treedt in Hongarije voor het eerst een vrouw aan als president; Katalin Novak.
 - (3) Woedende Hongaren protesteren in juli tegen de razendsnel door het parlement aangenomen stevige economisch hervormingen van de regering Orbán. Het geld raakt op door een combinatie van corruptie, enorme staatsschuld (77%), een enorme inflatie, de door de oorlog in Oekraïne aangezwengelde energiecrisis en het uitstel door de EU van de leningen uit het EU-coronaherstelfonds (vanwege de democratische tekortkomingen). De afschaffing van de razend populaire KATA-regeling voor zelfstandigen is de druppel voor de burgers van het land.

g. Italië:

(1) In Milaan worden in januari meerdere jonge vrouwen aangevallen en aangerand door groepen jongeren met Noord-Afrikaanse nationaliteit of afkomst. Het herinnert aan de groepsverkrachtingen in Keulen op oudejaarsavond 2015.

(2) Bij de presidentsverkiezingen in januari willen de meeste partijen premier Mario Draghi niet 'kwijt' en worden de alternatieven verafschuwd. De parlementsverkiezingen van voorjaar 2023 werpen echter hun schaduw al vooruit. Op 21 juli dient premier Draghi zijn ontslag in en valt de broze coalitieregering. Bij de parlementsverkiezingen op 25 september behaalt een rechts blok een ruime meerderheid. De rechts-nationalistische partij *Fratelli d'Italia* levert de premier; partijleider Giorgia Meloni (45), de eerste vrouwelijke premier van Italië. (foto) De



stabiliteit staat vanaf de start al onder druk door de twee andere dominante coalitieleiders; Berlusconi en Salvini. Op 26 oktober maakt de nieuwe regering duidelijk dat ze een hardere koers gaat varen tegen illegale immigratie over de Middellandse Zee. Onder de vorige regering zijn er vanaf begin 2022 bijna 79.000 migranten aangekomen. Schepen vol migranten die door NGO's naar Italië worden gebracht, zijn niet langer welkom. Begin november weigert Italië enkele ngo-immigrantenschepen. Wel worden kwetsbare migranten van boord gehaald. Premier Meloni kan de beloofde harde lijn niet helemaal waarmaken en moet nu al schipperen.

In tegenstelling tot haar verkiezingsretoriek stelt Meloni in haar regeringsverklaring dat Italië stevig verankerd is in de westerse allianties: de EU en de eurozone, de NAVO en de G7. En zij benadrukt dat Italië aan de kant staat van 'het dappere Oekraïense volk'.

(3) De Italiaanse politie brengt begin september een belangrijke slag toe aan de beruchte Zuid-Italiaanse maffia uit de regio Calabrië; de *Ndrangheta*. Ruim 200 arrestaties, inbeslagname van goederen en onroerend goed ter waarde van € 72 miljoen.

h. In Kosovo wordt de invoering van nieuwe kentekenplaten voor etnische Serviërs met een maand uitgesteld wegens protesten. Zo worden onder meer grensposten bezet en wordt op de politie geschoten. Eind augustus wordt wel een overeenkomst bereikt over het vrij blijven reizen tussen beide landen.

i. In Letland zijn op 1 oktober parlementsverkiezingen. De eerste in de Baltische staten na het uitbreken van de oorlog in Oekraïne. De door Krišjānis Kariņš geleide, conservatief-liberale *Jaunā Vienotība*-alliantie ('Nieuwe Eenheid'), die bestaat uit in totaal vijf partijen, weet 26 van de honderd parlementszetels in de wacht te slepen, een winst van achttien. Niet minder opmerkelijk is dat de voornaamste spreekbuis van de Russische minderheid, de linkspopulistische Sociaaldemocratische Partij 'Harmonie', die in 2018 nog de grootste werd, al haar 23 zetels kwijtraakt. Daarvoor in de plaats is, met elf zetels, wel een vergelijkbare partij gekomen, *Voor Stabiliteit!*, die onder meer haar wortels heeft in de protesten tegen de verplichte vaccinatie voor bepaalde (beroeps-)groepen, tijdens de corona-pandemie.

j. In Noorwegen vindt op 25 juni een homofobe aanslag plaats in hoofdstad Oslo; twee doden en tientallen gewonden.

k. Op 17-18 september opent Polen een kanaal, waardoor schepen uit de havenstad Elbląg (zuidwest van Kaliningrad) de Oostzee kunnen bereiken zonder over Russische wateren te hoeven varen. Rusland verbood tussen 2006 en 2010 al het scheepvaartverkeer in deze Wislslagune.

l. In Portugal wint op 30 januari zittend premier António Costa (Socialistische Partij) overtuigend de parlementsverkiezingen.

m. Op 3 april zijn er algemene verkiezingen in Servië. Aleksandar Vucic wordt opnieuw president van Servië, zijn partij wint ook de parlementsverkiezingen. Op 26 december worden de Servische strijdkrachten in de hoogste staat van paraatheid gebracht. De Servische minister van Defensie Milos Vučević wijst daarbij op de steeds verder oplopende spanningen tussen zijn land en buurland Kosovo.

n. In Slovenië verliest zittend premier Janez Jansa in april de parlementsverkiezingen van de linkse Vrijheidsbeweging (Svoboda) van Robert Golob. In november wordt Nataša Pirc Musar (foto) verkozen tot de eerste vrouwelijke president van Slovenië.



o. Spanje: De Spaanse regering hanteert als eerste een andere coronastrategie. Men gaat corona beschouwen als een endemische ziekte die af en toe de kop opsteekt (als griep) en niet meer als een pandemie. Het zet hiermee een trend.

p. Wit-Rusland stelt in mei de doodstraf in voor pogingen tot terrorisme.

- q. De premier van Zweden (Magdalena Andersson) zegt eind april dat de integratie van immigranten grotendeels is mislukt. Door deze mislukking kampt Zweden met een grote segregatie en wordt het land geteisterd door de georganiseerde misdaad. De afgelopen maand is het land geteisterd door diverse heftige rellen in wijken waar de bevolking overwegend allochtoon is. Andersson spreekt van een "parallele samenleving". Op 11 september zijn er verkiezingen. Drie weken vooraf wordt openbaar dat vijf van de acht in het parlement vertegenwoordigde politieke partijen bereid waren de wet te schenden om donaties binnen te halen. Het rechtse blok wint nipt. De rechtse anti-immigratiepartij Zweden Democraten wordt zelfs de grootste conservatieve partij (20,6 %), maar zal alleen gedoogsteun leveren. Ulf Kristersson (de leider van de Gematigde Uniepartij) wordt de nieuwe premier, ondanks dat zijn partij slechts derde werd bij de verkiezingen.
- r. In zuid-Europa heerst in juli een hittegolf. Sinds de jaren vijftig is het op het Iberische schiereiland steeds droger geworden. Portugal wordt daarbij getroffen door de zwaarste bosbranden in een halve eeuw. Italië wordt getroffen door de ergste droogte sinds 70 jaar. Veel oogsten mislukken. Ook in Duitsland, Frankrijk, Tsjechië, Kroatie, Griekenland en Turkije heerst extreme hitte en droogte en woeden enorme bosbranden.

Andere trends en ontwikkelingen in de EU / Europa

- a. In een overduidelijke steunbetuiging van de Europese burgers tegen de agressie van Rusland wint Oekraïne op basis van publiekstemmen en ondanks cyberaanvallen (vanuit Rusland) op 14 mei het Eurovisie Songfestival.
- b. Samantha Cristoforetti maakt in juli als eerste Europese vrouw een ruimtewandeling vanuit het internationaal ruimtestation ISS.
- c. In Chautauqua in de staat New York (USA) wordt de al decennia onder doodsb bedreiging (een fatwa uit 1989) levende schrijver Salman Rushdie (75) op 12 augustus neergestoken met een mes. Hij raakt zwaar gewond.
- d. Michail Gorbatsjov (91; foto), de laatste leider van de Sovjet-Unie, overlijdt op 30 augustus.
- e. 21 Europese havens (waaronder Rotterdam) zijn inmiddels in zee gegaan met China, dat delen van of soms zelfs de hele haven in bezit heeft.
- f. Het fictieve indiaanse opperhoofd Winnetou is een wereldberoemd personage in de boeken van Karl May en bij de *Karl May-Festspiele* in Duitsland. Uit angst voor linkse *woke*-activisten haalt een Duitse uitgeverij twee nieuwe uitgaves van boeken, puzzels en spelletjes over Winnetou uit de markt. Het zou volgens de activisten gaan om een vorm van culturele toe-eigening. Deze uiting van de 'cancel culture' leidt tot ophef. In Nederland volgen meerdere (digitale) boekaanbieders dezelfde lijn. (foto Pierre Brice als Winnetou, Lex Barker als Old Shatterhand)



Nationaal

2022 begint met het aantreden van een nieuw kabinet. Snel daarna volgt het einde van vrijwel alle coronabeperkingen. Het jaar wordt gedomineerd door de gevolgen van de oorlog in Oekraïne, chaos op Schiphol, personeelstekorten, meervoudige crises (stikstof en de boeren, asiel, energie, wonen, onderwijs, etc.), publieke excuses van het kabinet en van lokaal bestuur, bekende Nederlanders die van hun voetstuk vallen door grensoverschrijdend gedrag, bedreigingen van politici en bestuurders, onparlementair gedrag in de Tweede Kamer, maar vooral een gebrek aan vertrouwen in (het probleemoplossend vermogen van) politiek en bestuurlijk Nederland. Illustratief hiervoor is dat gepensioneerd politicus en VVD-coryfee Johan Remkes meermaals (en tegen zijn zin) wordt gevraagd om op te treden als bemiddelaar in conflicten, daar waar ministers (en andere bestuurders) falen in hun optreden. 2022 is zo ook het jaar van omgekeerde Nederlandse vlaggen en 'brandenblusser' Johan Remkes.



Algemeen

Ondanks een algeheel vuurwerkverbod, de gesloten horeca en andere coronamaatregelen, verloopt de jaarwisseling in Nederland onrustig. Bijna 200 gewonden (waarvan 39 plastische chirurgie nodig hadden) en één dode (jongen van 12 jaar). Ook hulpverleners zijn weer massaal slachtoffer van agressie en geweld. Vooral buiten de grote steden krijgen de brandweer, ambulancemedewerkers en agenten het zwaar te verduren.

Op 13 december 2021 melden de formerende partijen dat ze na een record van 273 dagen eindelijk een coalitieakkoord hebben gesloten. Het is veruit de langste formatie sinds de Tweede Wereldoorlog. Op 10 januari treedt het nieuwe kabinet aan: Rutte IV. Gemeten vanaf verkiezingsdag 17 maart 2021 tot aan de beëdiging verstreken er in de kabinetsformatie-Rutte IV maar liefst 299 dagen. Het aantal vrouwelijke ministers was absoluut en relatief nooit eerder zo groot (50%). Sigrid Kaag wordt in Nederland de eerste vrouw als minister van Financiën. Helaas voor haar ontbreekt ze bij de beëdiging en bordesscène vanwege een coronabesmetting. Wel aanwezig is minister van Binnenlandse Zaken en Koninkrijksrelaties (BZK) Hanke Bruins-Slot, de enige in het kabinet die actief bij de krijgsmacht diende (PC Artillerie) en missie-ervaring heeft (Afghanistan). Er komen extra bewindspersonen bij. Om de steeds grotere werklust en werkdruk



beter te verdelen (en daardoor uitval te voorkomen) zal het nieuwe kabinet bestaan uit 20 ministers en negen staatssecretarissen, een groter aantal dan op dat moment. Zo komt er een minister voor Natuur en Stikstof bij het ministerie van Landbouw en op het ministerie van Sociale zaken komt een minister voor Armoedebeleid, Participatie en Pensioenen. Er komt weer een minister voor Volkshuisvesting en Ruimtelijke Ordening en een nieuwe ministerpost voor Klimaat en Energie.

Volgens het regeerakkoord komt er € 3 miljard lastenverlichting voor werkenden, gezinnen en middeninkomens. Er komt een Klimaatfonds van € 35 miljard en een Stikstoffonds van € 25 miljard. De Klimaatwet wordt aangescherpt, waarbij het doel wordt om in 2030 tot tenminste 55 procent CO₂-reductie te komen. Verdere afbouw van het opstoken van houtige biomassa, meer windturbines op zee, inzet op aardwarmte, zonnepanelen en waterstof. De landbouw moet een

'kringlooplandbouw' worden. Er komen twee nieuwe kerncentrales, de kerncentrale in Borssele blijft open. Het nieuwe kabinet zal zich o.a. moeten richten op de omvangrijke en ingrijpende problemen van de woningnood, asiel/migratie, stikstof, klimaat en corona. Verder smeulen de gaswinning in Groningen en de afhandeling van de kinderopvangtoeslagaffaire nog na en staan er drie parlementaire enquêtes te wachten. Over de Groningse gaswinning¹⁶, de coronacrisis en het fraudebeleid (in brede zin) van de overheid. Misschien wel het belangrijkste waarop het nieuwe kabinet moet inzetten, is het terugwinnen van het vertrouwen van de burger in de overheid. En gerelateerd daaraan het terugwinnen van het gezag van autoriteiten en gezagsdragers.

Wat opvalt zijn de onderwerpen, die niet of vaag in het Regeerakkoord staan. Enkele gevoelige medisch-ethische kwesties (zoals abortus, levenseinde en embryo-onderzoek) worden vrijgelaten. De immigratieparagraaf is uiterst vaag en vrijblijvend. Intussen worden jaarlijks via de VN-vluchtelingenorganisatie dubbel zoveel 'echte' vluchtelingen uitgenodigd om naar Nederland te komen (900 i.p.v. 500). De toekomstige omvang van de veestapel ontbreekt. Verder liggen er nog enkele andere problemen op tafel, zoals woningnood (incl. kamernood voor studenten), een verouderde arbeidsmarkt (niet ingericht op flexwerkers), bevolkingsgroei, de herziening van het pensioenstelsel (dat per 2023 moet ingaan), het vestigingsklimaat en een al decennia krakende ICT bij de Belastingdienst.

Het CPB waarschuwt het kabinet dat de kabinetsplannen leiden tot het met enkele tientallen procenten oplopen van de staatsschuld, waarbij de rekening komt te liggen bij de volgende generaties. Vanwege de hoge inflatie komt de koopkracht uit op 0 en voor ouderen zelfs negatief. De Rijksfinanciën worden bij de aanvang van de regeerperiode al overspoeld met tegenvallers. De compensatie voor de spaartaks, de koopkrachtcijfers, minder geld uit en meer naar de EU en een stortvloed aan asielaanvragen.

De voorliggende financiële tegenvallers dwingen het kabinet tot maatregelen. Vanwege de zetelverdeling in de Eerste Kamer is steun van de oppositie daar essentieel. Om deze steun te krijgen worden in mei forse ingrepen gedaan in het Regeerakkoord. Het mes gaat in het klimaat-, stikstof- en in het Nationale Groeifonds (het 'Wopke-Wiebesfonds' voor langetermijninvesteringen à € 20 miljard). De AOW wordt alsnog gekoppeld aan het minimumloon en de Defensie-uitgaven gaan nog verder omhoog. Het kabinet trekt met de Najaarsnota (november) nog eens € 1,6 miljard uit om, omdat de inflatie hoog blijft, tekorten weg te werken bij diverse ministeries. Het geld gaat grotendeels naar scholen en zwembaden om de kosten voor verwarming te dekken.

Oorlog in Oekraïne

Op 18 februari besluit het kabinet om op verzoek militair materieel naar het door Rusland bedreigde Oekraïne te sturen. Na de inval van Rusland in Oekraïne (24 februari) en vooral het besluit van de Duitse bondskanselier Scholz om nog dit jaar € 100 miljard extra te investeren in de krijgsmacht en het defensiebudget structureel naar de NAVO-norm van 2% te trekken, kan Nederland niet achterblijven. Binnen twee dagen is er een in de Tweede Kamer breed gedragen wens om miljarden extra uit te geven aan Defensie. Een trendbreuk. Op 2 maart maakt vicepremier minister Hoekstra (CDA) in een interview duidelijk dat wat hem betreft het regeerakkoord niet meer heilig is, vanwege de oorlog in Oekraïne. Als de financiële tegenvallers zich opstapelen, moet het kabinet medio maart al de begroting herschikken en mogelijk zelfs het Regeerakkoord herijken. De euforie uit 2021 waarin het leek alsof het geld gratis was, is door de (gevolgen van de) oorlog en de vrees voor een recessie in korte tijd omgeslagen in zuinigheid en financiële behoudzaamheid. Ons land is direct en indirect betrokken bij de gebeurtenissen in Oekraïne. Rechtstreeks zijn we dat door de opvang van zo'n 80.000 vluchtelingen, maar ook door de economische oorlog die Poetin via Gazprom voert. Al worden bij dit laatste in Den Haag grote woorden, laat staan oorlogsretoriek, vermeden. Er wordt juist heel Hollands gedebatteerd over inflatie en koopkracht. Ook indirect is ons land bij de oorlog betrokken. Met name door wapenleveranties en het trainen van Oekraïense rekruten in Groot-Brittannië, samen met andere NAVO-landen (Foto NAVO-top juni; premier Rutte en ministers Hoekstra en Ollongren).



Behalve onmiddellijke morele steun (via NAVO en EU) werkt Nederland ook ijverig mee aan een geleidelijke opbouw ('boiling the frog') van daadwerkelijke steun aan Oekraïne. In februari betreft

¹⁶ PEGA=Parlementaire Enquête Aardgaswinning Groningen.

dit het leveren van 3.000 gevechtshelmen, 2.000 scherfvesten en 30 metaaldetectoren. Daarna gaat het om 50 antitankwapens, compleet met 500 raketten. Vervolgens levert Nederland pantservoertuigen en nog later pantserhouwitzers PzH2000 aan Oekraïne, het zwaarste wapen van de Koninklijke Landmacht. Begin oktober stuurt het kabinet luchtdoelraketten. Begin november draagt het kabinet € 45 miljoen bij aan het beschikbaar stellen van 90 Tsjechische T-72 tanks. Daarnaast gaat er voor € 75 miljoen aan 'zwaar materieel' die kant op. Het kabinet overweegt zelfs Oekraïne aan extra jachtvliegtuigen te helpen. Het idee is om de F-16's van de Koninklijke Luchtmacht, die worden vervangen door moderne F-35's, over te dragen aan Oost-Europese NAVO-partners. Zij danken vervolgens hun oude MiG-straaljagers af en geven die aan Kiev. Met de MiG's uit het Sovjettijdperk kunnen Oekraïense vliegers prima overweg. Gaandeweg worden dus steeds offensievere wapens overgedragen. Nederland is een van de koplopers waar het gaat om het leveren van militaire steun aan Oekraïne. Wapens, munitie, gevechtsoertuigen, tanks (in 2023) en luchtverdedigingsmiddelen worden zonder al te veel politieke discussie overgedragen. Per saldo is er medio november al voor meer dan € 371,2 miljoen aan wapens/materieel naar Kiev gestuurd. Op bezoek in Kiev (11 juli) stelt premier Rutte voor om na de oorlog de havenstad Cherson te adopteren om te herbouwen.

Lopende affaires

a. Kinderopvangtoeslagaffaire

Op 18 april wordt wederom duidelijk dat de afhandeling van de kinderopvangtoeslagaffaire nog vele jaren zal duren. De afhandeling van de bezwaren op toegewezen compensatie loopt vast op gebrek aan capaciteit en een achterstand doordat er veel meer dan verwacht en daaronder zeer veel onterechte bezwaren worden ingediend. De wettelijke bezwaartermijn wordt structureel overschreden. Het CBS becijfert begin mei dat 1.675 kinderen van door de toelagenaffaire gedupeerde ouders in de periode van 2015 tot en met 2021 uit huis zijn geplaatst. Dat is hoger dan het eerder gepubliceerde cijfer van 1.115 uit huis geplaatste kinderen. Van de 1.675 kinderen die sinds 2015 uit huis zijn geplaatst, woonden er 555 aan het einde van 2021 nog steeds niet bij hun ouders of verzorgers. Volgens Kamerlid Omtzigt (Kamerdebat 12 mei) is er zelfs nog geen enkel kind terug bij de ouders. Rond de organisatie die het herstel van de kinderopvangtoeslagaffaire regelt leven zorgen over misbruik en overcompensatie. Het gaat onder andere om meldingen van mensen die bewust verkeerde informatie aanleveren om het compensatiebedrag van € 30.000 euro op te kunnen strijken. Ook wordt gewag gemaakt van louche tussenpersonen. Het ministerie van Financiën wil de vermeende misstanden voorlopig niet aangrijpen, ook omdat te strenge controles juist aan de wieg stonden van de affaire. Het omgekeerde lijkt nu wederom te gebeuren. In de eerste drie maanden van dit jaar was 80% van de melders geen gedupeerde ouder.

b. Aardbevingsschade Groningen

Aanvankelijk zou in oktober 2022 de gaskraan worden dichtgedraaid en 'Groningen' op de 'waakvlam' gaan. Maar op 9 november 2021 blijkt dat de gaswinning in Groningen langer en in grotere hoeveelheden doorgaat dan gepland. De oorzaak is een installatie voor het bijmengen van stikstof, die vertraagd wordt opgeleverd. De nieuwe plandatum wordt januari 2023.

Terwijl het nieuwe kabinet wordt beëdigd, krijgen veel inwoners van Groningen en Drenthe op 10 januari de volgende tegenslag te verwerken. Ze kunnen in de tweede en derde tranche maximaal € 10.000 aanvragen als subsidie voor de verbetering van hun huis in het aardbevingsgebied. Echter, zowel de subsidiepot is beperkt (220 miljoen), de website is urenlang overbezet en buiten in de kou staan duizenden getroffen burgers te wachten, waarbij voor de helft van de 53.000 getroffen huishoudens aan het einde van de dag geen geld meer beschikbaar is. Binnen een paar dagen trekt het kabinet € 250 miljoen extra uit voor deze subsidieregeling.

Johan Remkes wordt op 17 januari aangesteld als nieuwe voorzitter van het Nationaal Programma Groningen, het compensatiefonds van € 1,15 miljard. Medio juni begint de Parlementaire Enquête Aardgaswinning Groningen met de openbare verhoren (tot 14 oktober). In totaal wordt een periode van 60 jaar onder de loep genomen. Hierbij wil men vooral onderzoeken waarom politiek en ambtenarij bepaalde beslissingen (niet) hebben genomen. Naast gaswinning zorgt ook zoutwinning in Groningen voor aanhoudende overlast en verzakking van huizen. Omwonenden verzetten zich tegen op stapel staande nieuwe boringen door zoutbedrijf Nedmag, nu er al veel schade is aan woningen. Vanaf 2023 krijgen Groningers met aardbevingschade een vaste schadevergoeding van € 5.000.

Staatssecretaris Vijlbrief (Mijnbouw) verrast in juni iedereen in Groningen met een ambitieus plan voor de versterking van huizen in het getroffen aardbevingsgebied. Hij wil een 'dorpnaanpak' om beter en sneller schades aan te pakken.

In augustus, september en oktober zijn er diverse bevingen. Op 8 oktober vindt een beving plaats bij Widum, met een kracht van 3.1 op de schaal van Richter. De voorlopig zwaarste van dit jaar.

c. Dekolonisatie-onderzoek Nederlands-Indië 1946-1950

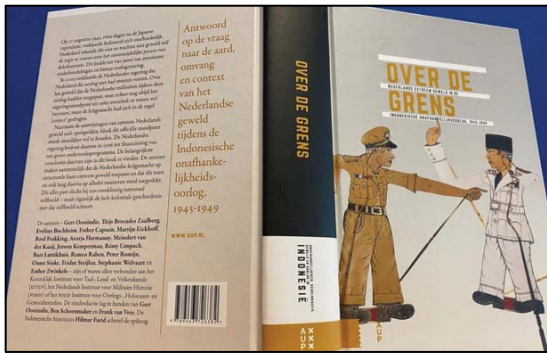

Op 17 februari is de presentatie van het door de overheid opgedragen onderzoek naar vermeende excessen tijdens de inzet van Nederlandse militairen in Nederlands-Indië (1946-1950¹⁷). De voornaamste conclusie van het 'Dekolonisatie-onderzoek' is dat Nederlandse militairen tussen 1945 en 1949 tijdens de onafhankelijkheidsoorlog in Nederlands-Indië structureel, systematisch excessief geweld hebben gebruikt. Het rapport spreekt van extreem geweld buiten reguliere gevechtssituaties, zonder militaire noodzaak, zoals martelingen, executies, verkrachtingen, plunderingen en inhumane detenties. De militaire

top en de regering wisten hiervan, keurden dit geweld goed, gedoogden het, moedigden het zelfs aan en het werd nauwelijks bestraft. Nederlands-Indië moest koste wat het kost behouden blijven. Hiermee vechten de historici het officiële kabinetsstandpunt sinds 1969 aan. Dat was: er waren excessen, maar niet op structurele basis. Prominente (oud)militairen en belangenbehartigers van oud-strijders zijn buitengewoon kritisch. Opnieuw worden in hun ogen de Indië-veteranen collectief weggezet als nietsontziende moordenaars en oorlogsmisdadigers. Een ander verwijt betreft de eenzijdige focus op geweld van Nederlandse zijde en daarbij voorbijgaand aan het (excessieve) geweld aan Indonesische zijde (zoals tijdens de *Bersiap* toen in de periode 1945-1946 vele duizenden Nederlanders de dood vonden, naast veel andere zelfs allochtone bevolkingsgroepen). Tot slot is er harde kritiek op de (wetenschappelijke) werkwijze, die ideologisch gedreven zou zijn en niet op basis van feiten. Zo kunnen de onderzoekers het geweld niet kwantificeren en gebruiken ze toch termen als 'structureel' en 'excessief'. Premier Rutte biedt dezelfde dag "diepe excuses" aan de slachtoffers, nabestaanden en de bevolking van Indonesië aan. Hij benadrukt dat achtereenvolgende kabinetten hebben weggekeken en neemt het op voor de Indië-veteranen, die in zijn bewoordingen onvoldoende voorbereid en met te weinig middelen erheen werden gestuurd met een onmogelijke opdracht. En toen zij terugkeerden was er onvoldoende nazorg en begrip. Rutte is ook van mening dat de term 'Politie Acties' niet meer moet worden gebruikt, maar 'koloniale oorlog'. In totaal zijn zo'n 220.000 Nederlandse militairen ingezet. Aan Nederlandse zijde vielen tussen 1945 en 1950 ongeveer 5.300 doden. Aan Indonesische zijde is het aantal moeilijk in te schatten, maar wel veel hoger. De kritiek op de eenzijdige studie en de veel te snelle reactie van de premier zwelt aan als een stoet betrokkenen vanaf 23 mei gehoord wordt tijdens een rondetafelconferentie in de Tweede Kamer. Medio december komt het kabinet met een tweede en uitgebreidere reactie op het onderzoek. Het kabinet onderschrijft de hoofdconclusies van het onderzoek en stelt dat "de hoofd- en eindverantwoordelijkheid voor het Nederlandse optreden en het extreme geweld (in voormalig Nederlands-Indië) lag bij de toenmalige gezagsdragers: de Nederlandse regering, het parlement, de krijgsmacht als instituut en de justitiële autoriteiten".

- d. In de nasleep van de dramatische val van Kabul (augustus 2021) evacueert Nederland de laatste 189 mensen vanuit Afghanistan, omdat zij voor hulporganisaties of Defensie hebben gewerkt en voor hun leven moeten vrezzen. Inmiddels zijn zo'n ruim 2.000 mensen uit Afghanistan alsnog naar Nederland overgekomen. Naar schatting wachten zo'n 480 Afghanen nog op evacuatie.
- e. Minister de Jonge (Wonen) ligt in maart onder vuur als er sterke verdenkingen worden geuit dat hij als minister van Volksgezondheid in 2020 (ondanks eerdere ontkenningen) toch zaken zou hebben gedaan met de inmiddels omstreden Van Lienden bij de frauduleuze bulkaankoop van mondkapjes. Ondanks dat het staatsrechtelijk onjuist is, wordt minister de Jonge op 7 april in de Tweede Kamer ter verantwoording geroepen voor de omstreden mondkapjesdeal die hij in 2020 tijdens de beginmaanden van de coronacrisis als minister van Volksgezondheid sloot met partijgenoot Sywert van Lienden. Een deal, die later zeer omstreden zou worden toen de als 'om niet' aangeboden deal zou leiden tot miljoenenwinsten voor Van Lienden en co. De Jonge wordt niet zozeer verweten dat hij in crisistijd deze deal sloot, maar wel dat hij zijn betrokkenheid langdurig bleef ontkennen en verhullen. Zijn gedraai, getreuzel en halve waarheden staan haaks op de in 2021 door demissionair premier Rutte beloofde nieuwe openheid, transparantie en bestuursstijl en leiden tot een breed gedragen motie van wantrouwen. Op 18 juli laat het Ministerie van Volksgezondheid weten de juridische strijd stop te zetten tegen een rechterlijke

¹⁷ Op 1 september 2017 start een door de regering opgedragen onderzoek: 'Onafhankelijkheid, dekolonisatie, geweld en oorlog in Indonesië, 1945-1950'. Uitgevoerd door het Koninklijk Instituut voor Taal-, Land- en Volkenkunde (KITLV), het Nederlands Instituut voor Militaire Historie (NIMH) en het NIOD Instituut voor Oorlogs-, Holocaust en Genocidestudies.

uitspraak om communicatie (met de toenmalige minister De Jonge) over de omstrede Van Lienden-mondkapjesdeal uit 2020 vrij te geven. Liever betaalt het ministerie de opgelegde dwangsom om vervolgens alsnog geen openheid van zaken te geven. Deze reactie roept grote verontwaardiging op, omdat de overheid zo feitelijk een rechterlijke uitspraak naast zich neerlegt.

- f. De Nationale Ombudsman, Reinier van Zutphen, is van mening dat de overheid in 2022 heeft gefaald in haar functioneren en dat beloftes niet worden nagekomen. Hij verwijst daarbij o.a. naar de afhandeling van de kinderopvangtoeslagaffaire, de aardbevingsschade in Groningen en de afhandeling van de schade door de overstromingen in Zuid-Limburg (juli 2021).

Andere politieke items

- a. Tweede Kamervoorzitter Vera Bergkamp (D66) ligt het hele jaar onder vuur vanwege haar gebrek aan gezag, uitglijers en het volledig uit de hand lopen van het onderzoek naar haar voorgangster (Khadija Arib) wegens vermeend grensoverschrijdend gedrag. Dit laatste leidt er zelfs toe dat de complete ambtelijke top van de Tweede Kamer haar taken neerlegt.
- b. De gemeenteraadsverkiezingen (16 maart) worden vanwege corona verspreid over drie dagen (net als de verkiezingen in 2021). Vooraf hebben de Tweede Kamerfracties van D66 en GroenLinks samenwerking met FvD en PVV al uitgesloten. De opkomst is historisch laag en de lokale partijen zijn de enigen die fors winst maken. Ruim een op de drie uitgebrachte stemmen gaat naar een lokale partij. De landelijke partijen verkopen de electorale tegenvallers als winst, maar blijven feitelijk gelijk of leveren (fors) in. Het lage vertrouwen in de politiek (zeker na de formatieperikelen van 2021) wordt gezien als een van de belangrijkste redenen voor zowel de lage opkomst als de uitslag.
- c. Op 1 mei wordt de Wet open overheid (Woo, opvolger WOB) van kracht. Deze wet beoogt meer openheid en transparantie bij overheden richting de burgers. Burgers en journalisten hebben binnen vier weken recht op overheidsinformatie. Medio augustus schenden overheden nog volop het recht op tijdig ontvangen informatie; gemiddeld duurt het 161 dagen.
- d. Op 5 juli gaat de Eerste Kamer in tweede lezing akkoord met vijf inhoudelijke grondwetswijzigingen. Het gaat om: het opnemen in de Grondwet van het recht op een eerlijk proces; een algemene bepaling dat de Grondwet de grondrechten en de democratische rechtsstaat waarborgt; het instellen van een Kiescollege waardoor Nederlanders in het buitenland (indirect) voor de Eerste Kamer kunnen stemmen; dat een nieuwgekozen Tweede Kamer een tweede lezing van een wetsvoorstel tot wijziging van de Grondwet moet behandelen en niet aan een volgende Tweede Kamer kan overlaten en tot slot het moderniseren van het briefgeheim door ook – breder en toekomstgerichter - te spreken van het telecommunicatiegeheim.
- e. Op 2 augustus is Mark Rutte met 4.310 dagen (11 jaar en 293 dagen) de langstzittende premier ooit (sinds 14 oktober 2010).
- f. Op 20 september is het Prinsjesdag. Vanwege de verbouwing van het Binnenhof (incl. de Ridderzaal) wordt de troonrede uitgesproken vanuit de Koninklijke Schouwburg in Den Haag. De 18-jarige kroonprinses Amalia neemt voor het eerst officieel deel aan de ceremonie. De koninklijke rijtoer en de balkonscene worden ontsierd door fluitconcerten, boegeroep en omgekeerde vlaggen. Minister van Financiën Kaag is de eerste vrouw die de Miljoenennota aanbiedt aan de Tweede Kamer.
- g. Kroonprinses Amalia studeert vanaf september aan de Universiteit van Amsterdam. Ze doet daar een volledig Engelstalige bachelor *Politics, Psychology, Law and Economics* (PPL). Koning Willem-Alexander en koningin Maxima brengen op 13 oktober naar buiten dat kroonprinses Amalia het huis vrijwel niet meer uit kan, door de bedreigingen rond haar persoon. Ze mag alleen nog de universiteit bezoeken voor colleges en woont weer thuis.
- h. Het kabinet en de Tweede Kamer blijven worstelen met de stijl en omstrede uitspraken van de parlementariërs van Forum voor Democratie (FvD). Op 21 september loopt het gehele kabinet zelfs weg uit de Tweede Kamer als FvD-voorman Baudet suggereert dat vicepremier Kaag een spion is. Medio december wordt een wetsvoorstel ingediend waarmee, bij aanname, als laatste redmiddel politieke partijen verboden kunnen worden als ze de democratische rechtsstaat ondermijnen of de rechtsstaat zelfs willen afschaffen. In het wetsvoorstel staan ook strengere regels voor de transparantie van partijen, bijvoorbeeld op het gebied van hun financiën. Daarnaast krijgen politieke partijen die actief zijn in gemeenten, waterschappen en provincies extra geld om de afhankelijkheid van giften te verkleinen.
- i. Op 19 december maakt het kabinet namens de Staat in vier talen excuses voor de Nederlandse bijdrage aan het slavernijverleden. Minister-president Rutte houdt een toespraak in Den Haag, die in alle delen van het Koninkrijk integraal wordt uitgezonden en gevolgd. In Suriname en op de zes Antilliaanse eilanden zijn bewindspersonen aanwezig als vertegenwoordiging van het kabinet. Behalve excuses komt er ook een fonds voor de bewustwording over het slavernijverleden. Hoewel de premier aangeeft dat deze excuses slechts een begin zijn ("een

komma en geen punt”), accepteert het Surinaamse Parlement de excuses niet en blijft de vraag om herstelbetalingen op tafel liggen. Ook wordt er geklaagd over het ontbreken van aandacht voor de Surinaamse inheemse bevolking en voor het slavernijverleden in het voormalige Nederlands-Indië. Een meerderheid van de Nederlandse bevolking staat niet achter deze excuses. FOTO

Economie, arbeidsmarkt en werkgelegenheid

Door een verplichte nieuwe EU-rekenmethode per 1 januari 2022 ligt het werkloosheidspercentage in Nederland ineens een stuk hoger. Op 1 januari gaat het wettelijk minimumloon voor werknemers van 21 jaar en ouder met 1,41% omhoog van € 78,51 naar € 79,62 per dag, oftewel bij een voltijds baan naar € 1.725 per maand. Op 1 april stopt het kabinet met de coronasteunmaatregelen (zoals NOW en TVL). Gedwongen door de extreem dalende koopkracht besluit het kabinet rond de zomer om het minimumloon een jaar eerder te verhogen. In drie gelijke stappen, te beginnen in 2023 wordt het verhoogd tot in 2025 een totale loonsverhoging van 7,5%.

Er geldt nu bij beursgenoteerde bedrijven een vrouwenquotum bij de samenstelling van raden van commissarissen. Economen van Rabobank en ING geven eind januari in een eerste schatting aan dat de economische schade van de lockdown (december 2021 – januari 2022) zo’n € 2 miljard is. Op 12 juli stemt ook de Eerste Kamer in met CETA¹⁸; het omstreden handelsverdrag met Canada. Per 1 augustus verandert het arbeidsrecht. Werkgevers krijgen een uitgebreidere informatieplicht en moeten personeel ook informeren over scholing, verlofregelingen en ontslagprocedures. Ook is de werkgever aansprakelijk voor eventuele schade, zoals het mislopen van een uitkering.

Na het vertrek uit Nederland van Shell, is oliehandelaar Vitol het grootste bedrijf in Nederland met een omzet in 2021 van € 236 miljard. Tata Steel krijgt te maken met drie rechtszaken, die haar bedrijfsvoering (wijze van productie en uitstoot; *foto ANP HH*) of mogelijk zelfs haar voortbestaan bedreigen. Op 13 januari besluit de rechtbank in Haarlem dat Tata Steel geen vergunning krijgt voor een nieuwe te plaatsen oven, vanwege een hogere productie en meer uitstoot van lood en nikkel. Op 21 januari openbaart het RIVM de resultaten van een studie naar de gevolgen van de uitstoot op de gezondheid van omwonenden. Hieruit blijkt dat er in de regio veel meer kankerverwekkende stoffen in de lucht zweven dan het staalbedrijf zelf aangeeft uit te stoten. In het geval van zware metalen zijn de concentraties soms tot een factor 50 hoger. Bij kankerverwekkende pak’s (stoffen) zelfs tot 1.000 keer. Inmiddels lopen zeven strafrechtelijke onderzoeken naar Tata Steel IJmuiden (en onderaannemer Harsco) vanwege de jarenlange en overmatige verontreiniging van lucht, bodem en oppervlaktewater. Opmerkelijk is dat de zevende strafzaak zich niet alleen richt op de twee bedrijven, maar ook op de leidinggevenden persoonlijk.



De toestroom van Oekraïense vluchtelingen leidt op de krappe arbeidsmarkt tot een onverwacht aanbod van arbeidskrachten, die vanwege de status die Oekraïne heeft eerder aan de slag kunnen dan andere vluchtelingen en asielzoekers. Sectoren als de tuinbouw denken hiervan te profiteren.

Na het vertrek van Unilever en Shell kondigt DSM (voedingsingrediënten) eind mei aan dat het gaat fuseren met het Zwitserse familiebedrijf Firmenich (geur- en smaakstofproducent). DSM-Firmenich wordt Zwitsers met een hoofdkantoor in Zwitserland én Nederland, met beursnotering in Amsterdam.

Over de maand juni meldt het CBS een recordkrapte op de arbeidsmarkt; tegenover iedere 100 werklozen staan nu 143 vacatures. De tekorten zijn volgens het CBS een structureel fenomeen en de gevolgen van deze personeelstekorten zijn in alle branches zichtbaar, maar vooral in de handel, de zakelijke dienstverlening en de zorg staan vele tienduizenden banen open. In totaal stonden er eind juni 467.000 vacatures open. Het gemiddelde aantal werklozen daalde in het tweede kwartaal met 11.000 tot 327.000, wat neerkomt op 3,3 procent van de beroepsbevolking. Het aantal Nederlanders met een flexibel contract groeit intussen stug door. Eind juni waren het er 2,8 miljoen. Het aantal zzp'ers steeg naar 1,5 miljoen.

Terwijl bij de meeste Nederlanders de koopkracht dramatisch daalt, groeit intussen paradoxaal de economie in het tweede kwartaal met 2,6%. De economie koelt wel af. Steeds meer bedrijven hebben problemen met de hoge energieprijzen en moeten afschalen of zelfs stoppen.

¹⁸ *Comprehensive Economic and Trade Agreement.*

Het kabinet zet een streep door onzekere oproepcontracten, zoals het nulurencontract (behalve voor scholieren en studenten). Daarvoor in de plaats komt een ander uit te werken basiscontract, dat werknemers meer zekerheid geeft over zaken als inkomen en werktijden.

Op 14 oktober treedt Frans van Houten, vanwege het slepende en kostbare dossier apneu-apparaten, voortijdig af als bestuursvoorzitter van Philips en wordt opgevolgd door Roy Jakobs. Deze kondigt vlak na zijn aantreden een grote reorganisatie aan, waarbij wereldwijd zo'n 4.000 van de 79.000 banen verdwijnen (in Nederland 400-800).

Nederlandse vissers kampen met de gevolgen van Brexit, het inperken van vangstgebieden door windturbineparken op zee, financiële verliezen door de hoge brandstofprijzen en het door de EU verbieden van pulsvisserij maar ook door de stikstofproblematiek. Ze zijn boos op minister Staghouwer (Landbouw en Visserij), als deze in juli aankondigt dat de sector moet inkrimpen. Hij belooft een goede saneringsregeling, maar de vissers moeten daarbij wel hun waardevolle vangstrechten inleveren, zonder dat daar een vergoeding tegenover staat. De vissers zijn woedend. Exemplarisch is dat op 22 december de laatste vangst wordt aangeland op de sluitende visafslag van Den Helder.

Het ministerie van Onderwijs verwacht de komende jaren aanzienlijk minder (5.000) nieuwe MBO-studenten. Dit kan leiden tot een significant gebrek aan vakkrachten (b.v. in de techniek en de zorg) in het land en zal daarnaast de ambities van het kabinet bemoeilijken (b.v. in de energietransitie, de bouw en de kinderopvang).

Het UWV kampt met enorme werkachterstanden. Minister Van Gennip (Sociale Zaken) besluit daarom om voorlopig voor zieke werknemers van 60 jaar en ouder geen keuringsartsen meer in te schakelen bij een aanvraag voor een uitkering voor arbeidsongeschiktheid.

Uit cijfers van de Kamers van Koophandel blijkt dat in 2022 het aantal winkels in Nederland 'slechts' met 1% daalde. Dit geeft een vertekend beeld, omdat er wel veel mutaties (meer en minder) per sector plaatsvonden en er dus wel degelijk veel winkels failliet zijn gegaan, zijn gestopt of zijn geswitched.

Nooit eerder waren er zoveel banen en werkenden. Uit cijfers van CBS en TNO blijkt dat er in het laatste kwartaal van het jaar 85.000 banen zijn bijgekomen. Daardoor eindigt het totaal aantal banen (fulltime en parttime) ultimo 2022 op maar liefst 11,5 miljoen. Een toename van bijna een miljoen in twee jaar tijd. Een op de vijf banen is inmiddels een ZZP'er, zo'n 2,3 miljoen. Vooral in de zorg, de welzijnssector en de techniek groeit het aantal ZZP'ers.

De overheid dijt steeds meer uit. Onderwijs, zorg en overheid beslaan volgens de ING (eind november) samen inmiddels een kwart van de arbeidsmarkt. De overheid is hiermee een aanjager van de personeelstekorten in de andere sectoren, maar het leidt in de toekomst onvermijdelijk tot bezuinigingen of hogere belastingen.

De cao-lonen stijgen eind 2022 hard. De gemiddelde loonstijging over 2022 is 3,8 procent. Wat opvalt is dat mbo'ers in diverse sectoren vanwege de personeelstekorten eind 2022 aanzienlijk meer verdienen dan hbo'ers.

Volgens het CBS ontloopt de economie ultimo 2022 een recessie. Het groeicijfer van het laatste kwartaal (0,6%) komt volgens hoofdeconomen van enkele banken door de milde winter, relatief lage energierekeningen (mede door de 2 x € 190 overheidssteun), dalende gasprijzen, de heropening van de Chinese economie, aantrekkende investeringen en export, toename overheidsuitgaven en stijging consumentenuitgaven.

Koopkracht

Ondanks dat de economie zich goed herstelt van de coronacrisis, daalt de koopkracht in 2021 dramatisch door een mix van factoren; een sterk oplopende belastingdruk (o.a. door een stapeling van belastingmaatregelen (op energie en voor het klimaat) in de afgelopen 10-12 jaar), ontwikkelingen en schaarste op de olie- en gasmarkt en een forse inflatie. Eind 2021 leefden volgens TNO al 550.000 mensen in energiearmoede (*foto De Telegraaf*) omdat ze de rekening nauwelijks konden betalen. Vanaf eind februari dit jaar komen daar de gevolgen bij van de oorlog in Oekraïne op de wereldmarkt voor energie (gas en benzine worden fors duurder).

Warmtebedrijven, die warmte leveren aan huizen en bedrijven, schroeven vanwege de stijgende energieprijzen hun prijzen tot wel 89% op. Daarnaast wordt autorijden ook anderszins duurder en kalf de hypotheekrenteafrek verder af. Consumenten moeten door de hoge energieprijzen ook fors meer gaan betalen voor hun dagelijkse boodschappen. Ondanks de in 2021 afgesproken



eenmalige compensatie per huishouden komen veel huishoudens financieel in problemen. Terwijl de energiekosten en benzineprijzen exploderen, draait het kabinet om de koopkracht te compenseren. Ook steeds meer mensen met een modaal inkomen komen in de financiële problemen. De inflatie grijpt steeds breder om zich heen. Terwijl energie en benzine nog steeds heel duur zijn, lopen ook veel andere prijzen voor goederen en diensten hard op.

Het kabinet schuift de koopkrachtreparatie door naar het volgende jaar. Terwijl de burgers meer en meer in de financiële nood komen, profiteert de Staat ruimschoots van de hoge prijzen en de nog altijd goed draaiende economie. De inflatie levert miljarden euro's meer op aan belastinginkomsten dan verwacht en de staatsschuld neemt de komende jaren zelfs af. Op Prinsjesdag komt het kabinet met maatregelen ter waarde van € 18 miljard, die de inmiddels historische koopkrachtdaling deels moeten repareren. Vooral voor de lage en middeninkomens. Voor het nog lopende jaar is er een in allerijl in elkaar gezet noodpakket (met daarin een prijsplafond voor gas en stroom) om de acute financiële pijn te verlichten. Een meer fundamenteel probleem is de steeds hogere belastingdruk voor de middeninkomens. Op 4 oktober komt een aanpassing op de plannen ter ondersteuning van de koopkracht.

De inflatie piekt in september/oktober op 17 procent. In december is deze gezakt tot gemiddeld 9,6 procent. Gemiddeld stijgen de prijzen in 2022 met 10%, de hoogste stijging die het CBS sinds 1975 heeft gemeten.

Ondanks de extreme koopkrachtproblemen weten kabinet, vakbonden en werkgevers elkaar dit jaar niet te vinden om tot een koopkrachtakkoord te komen. Eind november wordt er op het scherpst van de snede onderhandeld tussen vakbonden en werkgevers. De vakbonden stellen hoge looneisen vanwege de sterk krimpende koopkracht en de werkgevers stellen dit niet te kunnen betalen. Als compromis wordt in bijna de helft van de cao's 'genivelleerd'; vooral de laagstbetaalden krijgen er geld bij. Het CBS stelt uiteindelijk vast dat de gemiddelde koopkracht in 2022 daalde met 1,2%; het slechtste koopkrachtbeeld sinds 1983. De oorlog in Oekraïne leidde tot een explosieve stijging van de energienota en daarna stegen ook de prijzen van dagelijkse boodschappen hard. Met name de gepensioneerden gingen in 2022 het hardst achteruit met ruim 3%, terwijl b.v. mensen in de bijstand er in 2022 bijna 4% op vooruit zijn gegaan.

Pensioenen en AOW

Op 30 maart stuurt minister Schouten de nieuwe pensioenwet (Wet Toekomst Pensioenen; Wtp) naar de Tweede Kamer. De Raad van State waarschuwt voor pijnlijke keuzes en draagvlak. Een pensioen voor flexwerkers en zzp'ers is in de wet nog niet geregeld. Doel is de wet op 1 januari 2023 in te laten gaan. Op 22 december wordt het wetsvoorstel in de Tweede Kamer aangenomen.

In 2022 is de financiële positie van de pensioenfondsen flink verbeterd, hoofdzakelijk door de gestegen rente. Mede vanwege versoepelde regels per 1 juli, indexeren langzaam maar zeker veel pensioenfondsen; ABP, PME (metaal en elektra) en zorg en welzijnsfonds PFZW. Bpfbouw en Metaalfonds PMT indexeren vanaf 1 januari 2023.

Eind september ontvangen 396.000 mensen tot de AOW-leeftijd een bijstandsuitkering. Dat is het laagste aantal sinds eind maart 2013. Per 1 januari wordt de AOW-leeftijd met drie maanden verhoogd. Omdat het kabinet in september besluit dat ook de AOW wordt geïndexeerd, stijgt deze per 1 januari 2023 met 10,5%, gelijk met de groei van het minimumloon. Door de stijgende levensverwachting wordt de AOW-leeftijd vanaf 2028 verhoogd met drie maanden naar 67 jaar en drie maanden.

Belastingen en Belastingdienst

M.i.v. 1 januari kalft de hypotheekrenteaftrek verder af en vervalt de aftrekpost voor studiekosten. Ervoor in de plaats komt het zogenoemde maar qua begrotingsomvang gelimiteerde STAP-budget (STimulering ArbeidsmarktPositie).

De sterk verouderde ict-systemen van de Belastingdienst (inmiddels zo'n 900 waarvan de oudste uit 1982) voldoen al vele jaren niet meer, zijn aan onderhoud en volledige revisie toe en zijn zeker niet meer in staat om meerdere aanpassingen van belasting of accijns aan te kunnen. O.a. de afschaffing van de 'jubelton', de invoering van een suikerbelasting en de verlaging van de btw op groente en fruit naar 0 procent, maar ook de door de Hoge Raad geëiste miljardenkostende terugbetaling en compensatie van onterecht gevorderde 'spartaks' (vermogensrendementsheffing) gekoppeld aan een aanpassing van de belasting op vermogen laten nog jaren op zich wachten. In 2022 wordt vooralsnog alleen een aanpassing aan een nieuw systeem van erf- en schenkbelasting voorzien. De definitieve aanslagen over inkomsten uit sparen en beleggen (box 3) liggen sinds de uitspraak voorlopig stil.

PwC constateert in een rapport (januari) dat de Belastingdienst jarenlang fraude-onderzoek heeft gedaan op basis van nationaliteit of het uiterlijk van mensen. Honderdduizenden burgers en ondernemers kwamen zo, zonder dat te weten, op een zwarte lijst waar ze vrijwel niet vanaf konden komen. De Autoriteit Persoonsgegevens (AP) legt in april de Belastingdienst een recordboete op van € 3,7 miljoen, vanwege het hanteren van een zwarte lijst met 270.000 namen van mogelijke fraudeurs. De Hoge Raad oordeelt in mei dat de Belastingdienst spaarders niet hoeft te compenseren als ze niet op tijd bezwaar hebben gemaakt tegen een te hoge belasting op hun

vermogen (de gewraakte spaartaks). Het kabinet kan deze enorme financiële meevaller goed gebruiken, maar twijfelt nog om deze groep gedupeerden wel of niet alsnog te compenseren. Ondernemers hebben sinds 2020 verplicht en tegen betaling eHerkenning-software nodig om aangifte vennootschapsbelasting en loonbelasting te doen. De rechtbank in Arnhem noemt de verplichting tegen betaling onwettig.

Staatssecretaris Van Rij laat op 7 september weten dat het niet gaat lukken om in 2025 een nieuwe box 3-vermogensbelasting (gebaseerd op werkelijk behaald rendement) in te voeren. Het ministerie is te druk met de compensatieregeling voor de oude spaartaks. In dit dossier besluit het kabinet om geen compensatie te verlenen aan spaarders die te laat of geen bezwaar hebben gemaakt tegen de oude spaartaks. Maar, op 4 november volgt alsnog een afspraak met de Consumentenbond en de Bond voor Belastingbetalers om via een proefproces e.e.a. aan de rechter voor te leggen.

Banken, beurzen, financiële instellingen

- a. Banken in Nederland stoppen vanaf 1 januari voorlopig met spaarrente. In mei vindt een trendbreuk plaats als ook enkele grootbanken hun rente op spaardeposito's na jaren weer eens verhogen. Voor snel opneembare spaarrekeningen blijft de rente vooralsnog op of rond nul procent hangen. De inflatie blijft medio mei echter nog steeds oplopen. Nadat de ECB op 21 juli drie formele rentetarieven met 50 procentpunt verhoogd en tevens een periode van negatieve rente wordt afgesloten, besluit de Rabobank als eerste om m.i.v. 1 augustus geen negatieve rente meer te vragen van haar klanten. M.i.v. oktober betalen spaarders geen geld meer (negatieve rente) over hun spaartegoeden. Vanaf 1 oktober hoeven vermogende spaarders bij ING geen rente meer te betalen over het vermogen dat ze bij de bank hebben staan. Op 15 november is de internationale kredietbank Bigbank uit Estland de eerste die weer een spaarrente biedt van 1%.
- b. Nederlanders sparen meer dan ooit; in 2022 spaarden Nederlanders het nooit eerder vertoonde bedrag van € 27 miljard.
- c. Minister Kaag wil de 'Wet ter voorkoming van witwassen en financieren van terrorisme' wijzigen. De wetwijziging moet banken toestaan data te combineren om die te onderzoeken op kruisverbanden om zo witwassen en terrorismefinanciering te ontdekken. Een eerdere versie stuitte op grote kritiek omdat die 'ongekende massasurveillance' mogelijk zou maken. Banken moeten met deze wet alle transacties groter dan € 100 onder de loep kunnen nemen.
- d. De Amsterdamse beursgraadmeter, de AEX-index, opent op 1 januari op 800,25 en staat eind september op een fors verlies met een slotkoers van 640,62. Voor het eerst in meer dan 50 jaar verliezen zowel aandelen als obligaties terrein. Nadat de AEX in oktober tussentijds nog een dieptepunt in 2022 aantikte van 630 punten, is de stemming eind november in een snel tempo opgeklaard met een terugkeer tot ruim boven de grens van 700 punten. Ultimo 2022 sluit de AEX net onder de 690 punten.



Ruimtelijke ordening, wonen

Het nieuwe kabinet erkent de noodzaak tot landelijke regie en er is weer een minister voor Wonen (Hugo de Jonge). Hij gaat voortvarend van start en wil de volledig vastgelopen woningmarkt opschudden en komt met zeer ambitieuze doelstellingen (tot 2030 een miljoen nieuwe woningen per jaar). Hij loopt echter snel vast in het complexe moeras van belanghebbenden (investeerders, woningzoekenden, Bouwend Nederland en boeren), politieke actoren (Rijk, provincie, regio, gemeenten) en het eigen kabinetsbeleid (met name de Stikstofcrisis is een blok aan het been).

Politiek-bestuurlijk

M.i.v. 1 januari zou, na het zoveelste uitstel, de al sinds 2011 in te voeren Omgevingswet van kracht worden. Deze wet moet regels rond ruimtelijke ontwikkeling versimpelen. De wet vervangt honderden regels en wetten op het gebied van de leefomgeving. Met name de daarin opgenomen nieuwe rekenregels voor geluidsnormen zullen volgens o.a. gemeenten, provincies en Bouwend Nederland, bovenop de malaise door stikstof en PFAS, de zo noodzakelijk geachte woningbouw lam leggen. Ook de haven van Rotterdam verwacht grote problemen. De nieuw aangetreden minister De Jonge stelt de inwerkingtreding uit (vooralsnog tot 1 juli 2023), voornamelijk vanwege de ict-problemen. Ondernemerskoepels klagen echter vooral over de onoverzichtelijkheid van het nieuwe Digitale Stelsel Omgevingswet (DSO), een digitaal loket waarbij ondernemers het spoor volledig bijster raken.

Bij de verkoop of verhuur van een huis is het per 1 januari verplicht om het energielabel te noemen. Daarnaast gaan gemeenten aan 'opkoopbescherming' doen om speculatie tegen te gaan, de schaarste op de woningmarkt te bestrijden en wijken leefbaar te houden. Woningbezitters die

significant gaan verbouwen kunnen vanaf 1 februari (onder voorwaarden) worden gedwongen om de woning te verduurzamen (zoals warmtepomp of zonnepanelen). Ook laten gemeenten de kosten voor een bouwvergunning (leges) fors stijgen, zelfs tot aan een verdubbeling aan toe.

De bouwambitie van het kabinet staat al meteen onder druk. Nieuwe rechterlijke uitspraken leggen zelfs kleine projecten stil, op basis van door het kabinet zelf geformuleerde zeer strenge stikstofeisen. Investeerders haken massaal afhaken bij woningprojecten vanwege de door de minister veroorzaakte onzekerheid over de manier waarop de minister met name de bouw van huurwoningen voor de vrije sector (de middenhuur) wil reguleren. De middeninkomens zitten klem tussen te weinig aanbod (koop en huur) en een te hoog inkomen voor sociale woningbouw. In Amsterdam, Utrecht en Nijmegen worden in oktober panden gekraakt; een fenomeen dat verleden tijd leek, maar door de langdurige schaarste weer opleeft.

Intussen is bouwen 'in het groen' (buiten de steden) nog steeds voor veel gemeenten een brug te ver. Het Economisch Instituut van de Bouw (EIB) stelt op 17 oktober in een onderzoek dat de bouwambities van woonminister De Jonge voorrang verlenen aan statushouders, studenten, arbeidsmigranten en gescheiden koppels, maar daarmee de 'gewone' woningzoeker verdringen.

Op 2 november doet de Raad van State uitspraak in een zaak over het grootschalige Porthos-project in Rotterdam. Dat is een plan voor het afvangen en opslaan van CO₂ onder de Noordzee. Tijdens de bouw van de infrastructuur wordt stikstof uitgestoten, maar daarvoor kreeg Porthos een zogeheten generieke bouwvrijstelling. De Raad acht dergelijke generieke bouwvrijstellingen onrechtmatig vanwege Europese natuurregels.

De provincies geven aan dat de twee grootste problemen geld en mankracht zijn, gevolgd door stikstof, milieueisen en een energienet dat niet voldoende capaciteit heeft. Het Planbureau voor de Leefomgeving (PBL) stelt medio november dat de bouw van 900.000 woningen niet alleen op de tocht staat vanwege stikstof, maar ook moet concurreren met andere ruimtevreter als werken, klimaatadaptatie, natuur en de energietransitie. Terwijl woningbouw een verantwoordelijkheid is van gemeenten, zijn de provincies verantwoordelijk voor ruimtelijke ordening. Deze laatste moeten hier allemaal een besluit over nemen en ondervinden een myriade aan knelpunten, waarvan de belangrijkste vijf zijn: geld, beschikbare mankracht ('handjes'), stikstof, bouwkosten en infrastructuur (wegen en spoorlijnen). Hier bovenop komen nog zaken als een tekort aan deskundigen bij de gemeenten, dogmatisch denken (alleen maar bouwen in steden), bureaucratie en tegenstrijdige belangen.



Uit 2022 zijn 74.000 woningen opgeleverd, een groei van slechts 0,9%. En het aantal bouwvergunningen daalt. De bouw van duizenden 'flexwoningen' (neer te zetten voor 15 jaar en vooral bedoeld voor statushouders) loopt fors achter bij de planning. Van de geplande 7.500 zijn er maar 3.400 gerealiseerd. Volgens ABF Research is het woningtekort voornamelijk toegenomen door bevolkingsgroei als gevolg van migratie.

Huursector

- Minister de Jonge (Volkshuisvesting) gaat de prijs van huurwoningen in de vrije sector, de zogenoemde middenhuur, reguleren om te zorgen dat huurwoningen voor mensen met een middeninkomen betaalbaar worden. De exacte bovengrens moet nog bepaald worden.
- Op Prinsjesdag wordt aangekondigd dat huurders met een laag inkomen in een corporatiewoning vanaf 2023 een huurverlaging krijgen. Bovendien komt er een hogere huurtoeslag.

Koopsector

Uit onderzoek van De Hypotheker blijkt dat een eigen huis erg ver weg is voor een modaal gezin. Slechts 1% van het koopwoningaanbod is nog betaalbaar met een modaal salaris. Starters zijn wanhopig. Uit cijfers van het CBS blijkt medio augustus dat het aantal afgegeven bouwvergunningen voor het tweede kwartaal op rij is gedaald, naar 15.000. Bouwend Nederland stelt dat de daling voortkomt uit stikstofproblematiek, het gebrek aan capaciteit bij gemeenten om

vergunningen te beoordelen, gesteggel tussen overheden, onduidelijkheid waar gebouwd kan worden en tot slot de regels van woonminister De Jonge. Het kabinet houdt tot nu toe vast aan binnenstedelijk bouwen, waar minder snel tempo kan worden gemaakt omdat men te maken heeft met burgers en bedrijven die moeten uitwijken. Daarnaast zijn er locaties waar de politiek heeft besloten tot het plaatsen van windmolens en zonneparken i.p.v. woningen.

Door de gestegen rente, de inflatie en de opgelopen energielasten dalen de prijzen voor koopwoningen eind 2022 fors. Desondanks daalt het aantal hypotheekaanvragen in het laatste kwartaal met bijna de helft t.o.v. hetzelfde kwartaal in 2021. Nog nooit was de gemiddelde WOZ-waarde voor woningen zo hoog. De gemiddelde woningwaarde (€ 315 duizend) is maar liefst 8,6% hoger dan een jaar eerder.

Zorg en gezondheid

Corona. Op 13 januari is er weer een coronapersconferentie door het inmiddels missionaire nieuwe kabinet Rutte IV. Ernst Kuipers heeft zijn vuurdoop als nieuwe minister van Volksgezondheid. Het kabinet worstelt met explosief stijgende besmettingscijfers (records, dagelijks meer dan 30.000 per week meer dan 200.000), daarentegen nog steeds dalende ziekenhuisopnames en een zeer sterk afnemend draagvlak, zelfs muiterij van burgers en veel ondernemers gesteund door burgemeesters. Geloofwaardige handhaving en gezagsuitoefening lijkt zo een bijna ondoenlijke taak te worden op gemeentelijk niveau. Ook blijkt de omicronvariant minder ziekmakend. Veel burgers en ondernemers dreigen om zich niet meer aan de in hun ogen onredelijke en buitenproportionele coronamaatregelen te houden. Het kabinet worstelt met een gezagscrisis en komt deels tegemoet aan de druk. Versoepelingen kunnen niet uitblijven. Nederland gaat gedeeltelijk weer open. Hierbij calculeert het kabinet in dat de besmettingscijfers nog sterker zullen oplopen, maar voor het eerst wordt ook gerefereerd aan de noden in de maatschappij, de door de quarantaineregels dreigende maatschappelijke ontwrichting en de geestelijke gezondheid van met name jongeren (2 op de 3 voelt zich eenzaam).



Vanaf 25 februari gelden voor alle sectoren weer de pre-corona normale openingstijden en nemen we afscheid van het coronatoegangsbewijs (3G) op locaties waar minder dan 500 mensen binnen zijn, de verplichte 1,5 meter afstand, het dragen van een mondkapje bij verplaatsing in de horeca, in het onderwijs of in de winkel en van een maximaal aantal bezoekers en een vaste zitplaats in bijvoorbeeld de horeca. 25 februari wordt door velen, na twee jaar, beleefd als de dag van de herwonnen vrijheid en het einde van de pandemie. M.i.v. 23 maart, na bijna twee jaar coronamaatregelen, gaat Nederland terug naar normaal. Vrijwel alle coronamaatregelen vervallen.

Het kabinet presenteert in april de nieuwe coronastrategie. Op 13 juni presenteert minister Kuipers zijn corona-langetermijnplan. Het uitgangspunt is om de samenleving zo open en veilig mogelijk te houden. De Onderzoeksraad voor Veiligheid (OVV) presenteert op 16 februari het eerste van drie deelrapporten over de aanpak van de coronacrisis. Volgens de raad was de overheid niet goed voorbereid op de pandemie, ontbrak het aan regie van het ministerie, was de rol van het OMT te groot, was er te weinig aandacht voor de verpleeghuizen en rammelde de communicatie. De OVV signaleert daarnaast een systeemfout. Het decentrale zorgsysteem is funest gebleken voor een doortastende crisisaanpak. Op 12 oktober komt de OVV met haar tweede rapport. Het kabinet was veel te stellig in haar communicatie, niet ondersteund door gevalideerde wetenschappelijke feiten en metingen van de effectiviteit van maatregelen.

Capaciteit zorg

Medio maart blijkt uit cijfers van de Nederlandse Zorgautoriteit (NZA) dat meer dan 110.000 operaties die vanwege corona zijn uitgesteld, nog moeten worden ingehaald. De grootste belemmering om zorg in te halen, is het gebrek aan personeel. Uitval door ziekte en door vertrek zijn erg groot.

Op 1 april sluit het Martini Ziekenhuis in Groningen 14 operatiekamers en sommige verpleeg-afdelingen door gebrek aan personeel (ziekteverzuim). Medio april blijkt dat spoedeisende hulpafdelingen van ziekenhuizen noodgedwongen bijna wekelijks enkele uren de deuren moeten sluiten. Oorzaak zou liggen in de overbelaste eerstelijnszorg (huisartsen, doktersassistenten) in combinatie met ziekteverzuim in ziekenhuizen en verpleeghuizen (april 10,4%). Het Langelandziekenhuis in Zoetermeer is het eerste dat vanwege ziekteverzuim en een tekort aan gespecialiseerde dokters tijdelijk drie dagen per week de deuren van de spoedeisende hulp (SEH) moet sluiten.

Eind juni/begin juli voeren huisartsen actie. Ze staken en voeren actie omdat ze zwaar gefrustreerd zijn over de manier waarop in Nederland de zorg is georganiseerd en wordt gefinancierd, met als gevolg veel onzinnige zorg, vervolgzorg die versnipperd is en te vaak niet aansluit of levert, een onevenredige administratieve werklast en een onevenredig hoge niet-

effectieve werkdruk. Omdat ook de aanwas van nieuwe huisartsen achterblijft, vreest men voor de uitholling van de basiszorg.

Staatssecretaris Van Ooijen stelt in een interview dat "de jeugdzorg stuk is". Personeel verlaat het vakgebied, terwijl de toeloop van jonge cliënten juist toeneemt. De kosten rijzen de pan uit (€ 5.6 miljard per jaar) en de effectiviteit van de behandeling is twijfelachtig. Verder is er een versnippering van zorg en worden de jongeren vaak overgeplaatst en krijgen ze te maken met een waslijst aan (steeds wisselende) hulpverleners. Rust en stabiliteit is daardoor ver te zoeken. Van Ooijen komt met een enorm pakket aan maatregelen.

Overig nieuws zorg en gezondheid

- Corona kan leiden tot langdurige klachten, geschaard onder het begrip 'long covid'. Patiënten blijven ernstig vermoeid, hebben spierklachten of kunnen zich slecht concentreren. De eerste duizenden gevallen bereiken in maart/april de periode van maximaal twee jaar ziekte. Velen van hen dreigen (gedeeltelijk) arbeidsongeschikt te worden verklaard.
- Apothekers, huisartsen, medisch specialisten en patiëntenverenigingen maken zich ernstig zorgen over de oplopende medicijntekorten. Volgens KNMP Farmanco is er over 2022 sprake van een tekort aan 1.514 geneesmiddelen. De schaarste is het grootst in Nederland, omdat leveranciers in Nederland een bodemprijs krijgen, waardoor men eerst levert aan landen die meer betalen.
- Op 21 juni gaat ook de Eerste Kamer akkoord met de afschaffing van de omstreden verplichte vijf dagen bedentijd voor abortus. Op 20 mei adviseert de Raad van State afwijzend op het wetsvoorstel voor voltooid leven. Het wetsvoorstel beoogt dat 75-plussers vrijwillig onder begeleiding een einde aan hun leven zouden moeten mogen maken. In 2022 zijn er bijna 14% meer euthanasieverzoeken ingewilligd door artsen dan het jaar ervoor; 8.720 tegen 7.660. De vergrijzing wordt gezien als een belangrijke oorzaak van de stijging.
- Per 1 juli 2021 moesten in overheids- of openbare gebouwen de rookruimtes dicht. Vanaf 1 januari 2022 volgt een verbod in alle gebouwen en zijn tabaksautomaten verboden. Uiteindelijk moeten alle maatregelen leiden tot een rookvrije generatie per 2040 (geen enkele minderjarige rookt of zal ooit gaan roken).
- Uit cijfers van CBS en RIVM blijkt dat de Nederlandse jeugd steeds dikker wordt. De toename is vooral te zien in de groep jongvolwassenen. Staatssecretaris Van Ooijen (Preventie) gaat gemeenten de mogelijkheid bieden om snackbars en fastfoodketens in de buurt van scholen te verbieden. Daarnaast komt er een verbod op reclame voor ongezonde voeding die is gericht op minderjarigen. Met deze maatregelen wil het kabinet de strijd aangaan tegen overgewicht bij kinderen.
- Nederland telt bijna 100 miljoen 'hokdieren', zoals kippen, vleeskuikens, kalkoenen en eenden. Sinds de eerste vaststelling van de huidige vogelgriep (N5H1), in oktober 2021, moeten alle bedrijven deze dieren binnen houden (ophokplicht). Medio mei betreft het inmiddels 65 bedrijven waar vogelgriep is vastgesteld en iets meer dan 3 miljoen dieren die geruimd zijn. Het is een van de grootste uitbraken van vogelgriep in jaren. Vanaf 5 oktober 2022 geldt een algehele ophok- en afschermplicht (die uiteindelijk doorloopt tot begin juli 2023). De NVWA noemt het vogelgriepjaar 2022 het dodelijkste sinds de epidemie van 2003.
- Het apenpokkenvirus (*monkeypox*) is in Europa heel zeldzaam. Op 20 mei meldt het RIVM de eerste besmetting in Nederland. Op 22 juni zijn er dat al 167.
- Medio september wordt een moeizaam tot stand gekomen Integraal Zorgakkoord ondertekend. Dit akkoord moet de zorg voor de toekomst betaalbaar en toegankelijk houden voor alle Nederlanders. Diverse grote partijen (waaronder de Landelijke Huisartsen Vereniging; LHV) zijn tegen dit akkoord, omdat ze de afspraken niet concreet genoeg vinden.
- Het landelijk ziekteverzuim is volgens Nationale Nederlanden voor het eerst in 20 jaar weer boven de 5% uitgekomen. Daarnaast blijven werknemers ook langer ziek thuis.
- Het RIVM meldt begin december dat er een nieuw virus is opgedoken; het RS-virus. Het is een luchtweginfectie die vooral jonge kinderen treft. Het aantal meldingen ligt nu op 169 per week en het RIVM spreekt daarom van de start van een epidemie.
- Sinds begin 2022 is er voortdurend sprake van vooralsnog onverklaarde oversterfte. Uiteindelijk sterven in 2022 14.000 mensen meer dan het gemiddelde en is deze sterfte bijna net zo hoog als in de twee coronajaren 2020 en 2021. Uitsluitel wordt deels belemmerd doordat RIVM en de GGD's stellen dat men sommige data uit privacy-oogpunt niet mag delen voor onderzoek.
- De Inspectie Gezondheidszorg en Jeugd (IGJ) meldt over 2022 meer dan een verdubbeling van gesignaleerde fraude met diploma's en certificaten voor actieve zorgmedewerkers. Ook is er



een markt voor valse Verklaringen Omtrent het Gedrag (VOG). De IGJ stelt dat de veiligheid van patiënten en cliënten zo in gevaar komt.

Veiligheid en Justitie

Wetgeving:

- a. In de strijd tegen de drugshandel geldt vanaf 1 januari een nieuwe uithalerswet (ter bestrijding van de personen die drugs uit containers halen in havens). Een boete van € 95 wordt nu veelal celstraf, oplopend tot twee jaar.
- b. Minister Yesilgöz (Justitie en Veiligheid) komt op 28 februari met een wetsvoorstel dat spionage in meer vormen strafbaar moet stellen. Tot nu toe zijn er te weinig mogelijkheden om op te treden tegen spionage waarbij geen sprake is van een schending van staats- of bedrijfsgeheimen. Met de wet moet b.v. ook kunnen worden ingegrepen bij cyberdelicten, pakketpost, het volgen van personen, het plegen van sabotage en het verspreiden van (des)informatie.
- c. Om operationele knelpunten bij het inzetten van de hackbevoegdheid en de bevoegdheid tot interceptie op de kabel weg te nemen en vanwege de omgang met bulkdata, stuurt het kabinet – vooruitlopend op een formele wetswijziging (Wiv 2017) - eind 2022 een 'Tijdelijke wet onderzoeken AIVD en MIVD naar landen met een offensief cyberprogramma' naar de Tweede Kamer.



Politiek/bestuurlijk:

- a. Op 3 februari haalt het kabinet (analoog aan 2021) vijf IS-vrouwen en hun elf kinderen op vanuit een detentiekamp in Syrië, om ze in Nederland te kunnen berechten. Hiermee wil men voorkomen dat de rechtszaken verlopen, waardoor straffeloosheid dreigt. Hetzelfde moet minister Yesilgöz in november doen met twaalf vrouwen en 28 kinderen.
- b. Minister Yesilgöz kondigt op 22 mei aan dat er jaarlijks € 40 miljoen extra wordt vrijgemaakt voor de strijd tegen de georganiseerde misdaad. Ook wil ze voor sommige mensen een scherpere screening en het voor criminelen gemakkelijker maken om te getuigen tegen kopstukken (uitbreiding kroongetuigenregeling). Daarnaast wordt verscherpt toezicht ingesteld op kwetsbare locaties als Schiphol, havens en bloemenveilingen. Ook gaat Yesilgöz intensief samenwerken met bronlanden van drugshandel, om de drugscriminaliteit in de kiem te smoren.
- c. Op 24 augustus waarschuwt politiechef Frank Pauw (Amsterdam) dat de extra hulp die moet worden geleverd bij de overbelaste asieliinstroom, ten koste gaat van belangrijke politiezaken, leidt tot hoger ziekteverzuim en dat dit de burger en de veiligheid in Nederland raakt.

Trends / ontwikkelingen:

- a. Op 2 maart wordt voor het eerst de krijgsmacht ingezet voor de beveiliging van de gerechtsbunker in Amsterdam Osdorp, waar het Marengo-proces wordt hervat.
- b. Korpschef Van Essen signaleert begin juli op basis van protesten, intimidatie, polarisatie en criminaliteitscijfers een verharding van de samenleving. Een deel van die verharding komt terecht bij lokale politici, waarbij inmiddels de helft te maken krijgt met agressie of intimidatie. Het aantal bedreigingen (waaronder met de dood) van Tweede Kamerleden en bewindslieden blijft stijgen. Het geweld tegen politie en hulpverleners is in 2022 niet afgenomen. Het aantal agressie-incidenten tegen ambulancepersoneel en politieagenten stijgt sinds 2017 gestaag. Ook is het geweld heftiger geworden.
- c. Er is een verdere toename van criminaliteit onder jeugdigen. Het wapenbezit onder minderjarigen neemt sowieso schrikbarend toe. Het is in vier jaar tijd verviervoudigd. Vooral enorme messen (zoals zogeheten 'Rambomessen') zijn in trek.
- d. De Nationaal Coördinator Terrorismebestrijding en Veiligheid (NCTV) waarschuwt voor anti-institutioneel extremisme. Met name de 'omvolkingstheorie' wordt steeds meer gemeengoed in Nederland en bedreigt zo de sociale samenhang in het land. De grootste dreiging voor Nederland komt vooralsnog niet uit rechts-extremistische hoek, maar van de radicale islam.
- e. In het in november uitgebrachte Dreigingsbeeld Statelijke Actoren (DBSA2) schetsen AIVD, MIVD en NCTV dat statelijke actoren in toenemende mate en op verschillende manieren de nationale veiligheidsbelangen bedreigen. Dit komt onder meer door belangrijke geopolitieke ontwikkelingen. De meest opvallende en zorgelijke ontwikkeling is volgens de drie diensten de oorlog in Oekraïne, die aan verschillende nationale veiligheidsbelangen raakt. Ook wordt Nederland steeds vaker geconfronteerd met dreigingen tegen de economische veiligheid.
- f. Openbare Jaarverslagen AIVD en MIVD 2022: De AIVD heeft in 2022 een aantal keren een mogelijk rechts-terroristische dreiging (helpen) voorkomen. De grootste rechts-terroristische

dreiging gaat uit van een nieuwe generatie rechts-extremisten, die vooral online met elkaar in contact staan. Binnen de hedendaagse rechts-extremistische bewegingen staat antisemitisme centraal. De linkse actiescene in Nederland groeide. Steeds meer links-extremistische groepen gaan zich bezighouden met het thema klimaat. De AIVD acht de dreiging van door ISIS aangestuurde aanslagen hoger dan in de afgelopen paar jaar. Ondertussen is de dreiging vanuit de jihadistische beweging in Nederland grotendeels gelijk gebleven.

Nederlandse bedrijven, kennisinstellingen en wetenschappers zijn het doelwit van landen die hoogwaardige kennis en technologie onrechtmatig proberen te krijgen. (foto Dreigingsbeeld Statelijke Actoren 2 nov 2022: AIVD, MIVD, NCTV). Spionage en inmenging in Nederland waren in 2022 een omvangrijk probleem. Nederland werd in 2022 doorlopend geconfronteerd met digitale aanvallen, uitgevoerd door landen met offensieve cyberprogramma's. Naast Rusland en China houden ook onder meer Iran en Noord-Korea zich bezig met digitale aanvallen. China maakt bovendien persoonsgegevens buit waardoor ook de privacyrechten van Nederlandse burgers in het geding zijn. Rusland brengt de Nederlandse vitale maritieme infrastructuur in de Noordzee (zoals internetkabels, gasleidingen en windmolenparken) heimelijk in kaart en onderneemt activiteiten die duiden op spionage en voorbereidingshandelingen voor verstoring en sabotage.



Spraakmakende geweldsincidenten en andere criminele manifestaties:

- a. Op 5 januari wordt een bekende activist en complotdenker opgepakt, terwijl hij met een fakkel voor het huis staat van a.s. minister van Financiën en politiek leider Sigrid Kaag (D66).
- b. Op 6 mei schiet een wanhopige en verwarde man twee mensen dood op een zorgboerderij in Alblasterdam (tevens twee zwaargewonden). Hij blijkt achteraf ook degene te zijn die eerder die week in Vlissingen iemand had doodgeschoten.
- c. Volgens het Regionaal Informatie- en Expertise Centrum (RIEC) wast de georganiseerde misdaad grootschalig geld wit via vakantieparken.
- d. Op 28 juni vindt onder het oog van het publiek een brutale beroving plaats tijdens de gerenommeerde, goed beveiligde kunstbeurs Tefaf in Maastricht; buit minstens € 30 miljoen.
- e. Amsterdam wordt in de eerste helft van 2022 geconfronteerd met ruim 50 aanslagen op horecapanden, woningen en banken. Daarnaast wordt de stad eind juli / augustus geteisterd door plofkraken. In het eerste halfjaar wordt de regio Rotterdam geteisterd door meer dan 90 schietincidenten en explosies met vooralsnog vier doden tot gevolg.
- f. De Moco-maffia in Nederland zou het hebben voorzien op Kroonprinses Amalia en premier Rutte. Hun beveiliging wordt in september opgevoerd.
- g. Op 30 december steekt een ontsnapte tbs-er een vrouw neer. De steekpartij in Soest is tbs-incident nummer 377 in vijf jaar tijd.

Preventie, handhaving en opsporing:

- a. De politie gaat experimenteren met minder ingrijpende geweldsmiddelen, zoals stroomstootwapens (*tasers*).
- b. Bij grootscheepse invallen in Heerhugowaard worden een vader en zoon opgepakt, die worden gezien als het brein achter een grote criminele organisatie die drugslabs opzette in Nederland en België. Op 2 maart wordt op Aruba door de politie een van de grootste kopstukken van de cocaïnemaffia opgepakt. Het betreft de 53-jarige beruchte Surinaamse-Nederlandse drugsbaron Siegfried 'Piet' W.

Op basis van gehackte pgp-berichten worden op 31 maart in Beiroet twee topcriminelen opgespoord en aangehouden. Nederland vraagt om de uitlevering van zowel de Nederlandse Mink K. als van zijn schoonzoon Najim Z. Beide mannen zijn volgens het OM betrokken bij grootschalige cocaïne transporten. In Nederland wordt op 20 april o.a. Samir B. gearresteerd. Hij wordt gezien als de hoofdverdachte en spil in de organisatie.

Op 4 juli worden Krystian M. en twee medeverdachten aangehouden. M. wordt verdacht van het aansturen van de beide moordenaars van Peter R. de Vries in 2021 ('moordmakelaar'). In totaal zitten nu vijf verdachten vast voor betrokkenheid bij deze moord en wordt Ridouan Taghi gezien als ultieme opdrachtgever.

Een team van de landelijke recherche heeft een van de laatste voortvluchtige kopstukken uit de misdaadorganisatie van Ridouan Taghi opgespoord en laten arresteren in Servië. Het gaat om Boris P. (45), alias de Bosniër, die door Justitie wordt gezien als de 'ceo van de divisies geweld en financiën' van de Moco-maffia. Er zal om uitlevering worden gevraagd.

Medio oktober worden op 22 plekken in Nederland invallen gedaan bij vermeende leden van een criminele organisatie (waaronder metaalhandelaar en meervoudig miljonaire Mike de W.), die zich bezighoudt met witwassen en grootschalige drugshandel.

Met behulp van de eerder gekraakte versleutelde berichtenservice Sky ECC wordt wederom succes geboekt. In november wordt in Dubai een vermeend 'superkartel' ontmanteld, waarbij ook weer twee Nederlandse vermeende onderwereldleiders worden gearresteerd. Het als oppermachtig omschreven misdaadsyndicaat wordt verantwoordelijk gehouden voor een derde van de cocaïnesmokkel naar Europa.

- c. In vijf jaar tijd is het aantal tonnen cocaïne dat in de havens van Antwerpen en Rotterdam in beslag is genomen grofweg verviervoudigd. Vanaf april werken Nederland en België samen in een binationale *Quick Response Unit* van de Task Force Cocainestromen Fortius.
- d. Op 30 maart wordt in Roermond de grootste illegale Nederlandse sigarettenfabriek ooit opgerold. Geschatte straatwaarde enkele tientallen miljoenen euro's. Op 9 november onderschept de politie voor miljoenen euro's aan illegale tabakswaaren).
- e. Op 6 juli maakt de Europese opsporingsdienst Eurojust bekend dat opsporingsdiensten van Nederland, Duitsland, Frankrijk, België en het Verenigd Koninkrijk een groot netwerk mensensmokkelaars heeft opgerold. Daarbij zijn vooralsnog 39 arrestaties verricht. Het aantal slachtoffers dat de oversteek over het Kanaal niet overleefde bedraagt volgens een eerste, grove schatting tussen de 4.000 en 10.000 mensen.
- f. Begin november weet de Nederlandse politie in Duitsland maar liefst 350.000 kilo illegaal vuurwerk met een straatwaarde van enkele miljoenen euro's, bestemd voor de Nederlandse markt, op te sporen. Het is de grootste vuurwerkvangst ooit. Over heel 2022 wordt uiteindelijk bijna 684.440 kilo illegaal vuurwerk in beslag genomen, een recordaantal.

Openbaar Ministerie (OM) en rechterlijke macht:

- a. Medio februari legt de rechter 4,5 jaar gevangenisstraf op aan jihadbruid Angela B. (foto BNNVARA) Zij is de 10e in de rij van teruggekeerde jihadvrouwen die voor een Nederlandse rechter staan. Nog 10 vrouwen wachten op een rechtszaak dan wel vonnis. Naar schatting zijn er nog 120 volwassen uitreizigers. Op 29 juni oordeelt de Raad van State dat een vrouwelijke Syriëganger (IS-ganger) niet zomaar haar Nederlandse nationaliteit mag worden afgepakt en ongewenst mag worden verklaard. Het belang van haar in Nederland opgroeiende kinderen zou volgens de Raad niet voldoende zijn meegewogen.
- b. Het OM en de rechterlijke macht kampen met een groot personeels-tekort, waardoor serieuze misdrijven in de wacht worden gezet of niet meer voor de rechter worden gebracht.
- c. Op 24 juni bevestigt het Gerechtshof in hoger beroep de levenslange gevangenisstraf van 'Polderpenoze'-kopstuk Willem Holleeder (voor vijf moordopdrachten).
- d. De Hoge Raad bepaalt op 28 juni dat versleutelde chatberichten, die afkomstig zijn van een gekraakte server, mogen worden gebruikt als bewijs in een strafzaak.
- e. In het zeer omvangrijke Marengo-proces staan Ridouan Taghi en 16 medeverdachten terecht voor een reeks liquidaties. Op 5 juli spreekt de rechtbank vonnis in het Eris-proces. Drie mannen van de inmiddels verboden motorclub Caloh Wagoh krijgen levenslang voor liquidaties. De andere zestien Caloh Wagoh-verdachten krijgen gevangenisstraffen die variëren van dertig tot één jaar. Twee verdachten worden vrijgesproken. Volgens de rechtbank was eigenlijk sprake van twee criminele organisaties: die van Taghi die de moordopdrachten uitzette, en die van Delano R., die zorgde voor de uitvoering van de opdrachten. (tekening verdachten Eris Petra Urban)
- f. Op 19 juli geniet de Georgiër Levan V. de twijfelachtige eer de eerste in Nederland te zijn die wordt veroordeeld voor 'needle spiking'; het onverhoeds steken van iemand met een injectienaald (al of niet besmet of vergiftigd).
- g. Vanwege het vertrek van een rechter en aanvullend bewijs van het OM, moet de strafzaak over de moord op Peter R. de Vries (de zaak-Iraklia) in zijn geheel opnieuw worden behandeld.
- h. Op 17 november doet de rechtbank uitspraak over de op 17 juli 2014 boven Oekraïne neergeschoten vlucht MH17, waarbij 298 mensen omkwamen. Drie van de vier verdachten (2 Russen en een Oekraïener) worden veroordeeld tot levenslange gevangenisstraf. Tegen de vierde (een Rus) is onvoldoende bewijsmaterieel voor een veroordeling. De kans dat de veroordeelden hun straf zullen uitzitten is echter minimaal.



Demografie, migratie, asiel en integratie

Demografie/migratie

Volgens het CBS is de bevolking van Nederland dit jaar twee keer harder gegroeid dan in 2021. De bevolking nam in 2022 toe met bijna 227.000 inwoners tot 17,8 miljoen. De toename komt vooral door immigranten en niet door 'natuurlijke aanwas'. In 2022 werden namelijk relatief weinig baby's geboren. Het aantal immigranten dat in 2022 naar Nederland is gekomen, is gestegen vergeleken met een jaar eerder. Er kwamen ongeveer 403.000 mensen naar ons land, 151.000 meer dan in

2021. De stijging komt vooral door de oorlog in Oekraïne. Daarmee is het migratiecijfer voor het eerst weer hoger dan in 2019, het laatste jaar voor de coronapandemie.

Het kabinet roept de toestroom van vluchtelingen uit Oekraïne uit tot nationale crisis. Asiel aanvragen is niet nodig. Er komt een ruimhartige verblijfsvergunningsregeling voor gevluchte Oekraïeners (zoals opvang door gemeenten buiten de asielopvang, leefgeld en betaald werk).

Asiel en integratie



Het hele jaar staat het asielsdossier hoog op de politieke en maatschappelijke agenda. Analoog aan het kabinet Rutte III krijgt ook het nieuwe kabinet geen grip op dit taaie en complexe dossier. Wat hierbij niet helpt is dat de afgelopen jaren niet alleen landelijk de woningbouw is vastgelopen (o.a. door de stikstofcrisis), maar ook dat de infrastructuur en de budgetten voor opvang en de personele bezetting van instanties als het Centraal Orgaan opvang asielzoekers (Coa) en de IND fors zijn afgeschaald. Met het einde van de coronacrisis en met het uitbreken van de oorlog in Oekraïne loopt de asielsinstroom weer heel snel op tot onbeheersbare aantallen. Het kabinet (meer specifiek staatssecretaris Van der Burg) is voortdurend in gesprek met de veiligheidsregio's en de gemeenten om op korte termijn meer opvanglocaties te realiseren. Maar ook hier zit zowel fysiek (beschikbare infrastructuur) als maatschappelijk (weerstand onder de bevolking) weinig rek. Ook werkt de taakverdeling tussen Rijk, gemeenten en uitvoerders niet.

Eind 2021 had (de toen nog) staatssecretaris Broekers-Knol vijf gemeenten - buiten haar bevoegdheid om - een aanwijzing gegeven om noodopvang in te stellen. Van der Burg gaat voortvarend bezig met een mix van tijdelijke oplossingen (o.a. tijdelijke opvang op cruiseschepen) en beoogde wetgeving. Hij wil gemeenten kunnen dwingen om asielzoekers op te nemen door in te mogen grijpen in de bestemmingsplannen. Ook stelt het kabinet dat het de mogelijkheden tot gezinshereniging significant wil inperken, maar de CU is hier principieel op tegen. De VVD wil op enig moment zelfs, in navolging van de rechtse oppositie, een opvangstop. Op 19 april moeten in Ter Apel voor het eerst asielzoekers op straat worden gezet, vanwege de niet meer te verwerken toestroom. De Tweede Kamer gaat op 10 mei echter niet akkoord met het vorderen van gebouwen voor de opvang van vluchtelingen of het opzeggen van (tijdelijke) huurcontracten. Op 10 mei moeten zo'n zestig asielzoekers voor een slaapplek uitwijken naar een grasveldje in de buitenlucht. Het beeld dat honderden asielzoekers buiten moeten slapen zal in 2022 het nieuws blijven domineren. Voor het eerst in haar bestaan biedt Artsen Zonder Grenzen hulp aan in Nederland, omdat de overheid de situatie totaal niet meer in de hand heeft.

De coalitiepartijen (VVD, CDA, D66 en CU) zijn begin september diametraal verdeeld over de in het najaar beloofde 'fundamentele heroriëntatie' van het asielbeleid. Een meerderheid van de Tweede Kamer wil een rem op de ongebreidelde instroom van migranten. Concrete getallen willen partijen echter nog niet noemen. Dit dossier splijt de coalitie.

Op 6 oktober doet de rechter uitspraak in een kort geding dat VluchtelingenWerk heeft aangespannen over de in hun ogen onaanvaardbare omstandigheden bij de noodopvang van asielzoekers. De rechter draagt de overheid op om snel de omstandigheden te verbeteren. Staatssecretaris Van der Burg presenteert begin november het wetsvoorstel voor de spreidingswet (eerder bekend onder de naam 'dwangwet'). Toch blijft kritiek uit de gemeenten bestaan. De asieldeal komt op 5 december onder druk te staan als de rechter over één specifiek geval oordeelt dat er geen wettelijke basis is voor de huidige beperkingen op gezinshereniging, een punt waar juist de VVD sterk aan hecht. De rechter oordeelt dat uitstel van gezinshereniging in strijd is met internationale verdragen, EU-richtlijnen en de Nederlandse vreemdelingenwet. Staatssecretaris Van der Burg zegt echter vast te houden aan de asieldeal en de rem op nareizen en gezinshereniging. Op 22 december oordeelt een rechter in een bodemprocedure dat uitstel van gezinshereniging onwettig is. Het kabinet gaat in hoger beroep bij de Raad van State.

Op 15 december breekt het kabinet de belofte om nog dit jaar te komen met een herziening van het asielbeleid. Op zijn vroegst in januari 2023.

Het aantal mensen dat in Nederland asiel aanvraagt, is in 2022 fors toegenomen. Zonder de ontheemden uit Oekraïne komt het totaal uit op 47.991. Volgens het CBS vormden Syriërs de grootste groep asielzoekers, net als in de jaren ervoor. Meer dan een derde van alle aanvragers komt uit Syrië. Vooral in de tweede helft van het jaar vroegen veel Syriërs asiel aan in Nederland. Ook uit Afghanistan, Turkije en Jemen komen relatief veel asielzoekers. Ook het aantal nareizigers neemt toe. Het aantal alleenstaande minderjarige vreemdelingen (amv's) is verdubbeld t.o.v. 2021. Er is sprake van een strategie om de jongeren, die meer rechten hebben dan volwassen migranten, vooruit te sturen om vervolgens hun familie over te laten komen via gezinshereniging.

Het aantal asielzoekers uit Oekraïne is fors gestegen door de Russische invasie daar. Dit jaar vroegen 1.060 mensen uit dat land asiel aan, tegen 70 een jaar eerder en 40 in 2020. De meeste Oekraïeners hoeven geen asiel aan te vragen, ze mogen hier voorlopig blijven, maar die

Europese regeling geldt niet voor iedereen. Verder vroegen 590 Russen dit jaar asiel aan in Nederland (205 in 2021, 180 in 2020). Wat verder opvalt is dat Nederland een relatief erg hoog inwilligingspercentage heeft (85%) in vergelijking met andere EU-landen.

Onderwijs en wetenschappen

- a. Eind januari meldt minister Wiersma (Primair en Voortgezet Onderwijs) dat eindexamenleerlingen vanwege de coronapandemie ook dit jaar weer een cijfer van de eindexamens mogen wegstrepen. Eerstejaars studenten in het hoger beroepsonderwijs krijgen een jaar extra om hun verplichte studiepunten te behalen. In 2023 worden de schoolexamens weer zoals voor corona.
- b. In het jaarlijkse rapport van de Inspectie voor het Onderwijs wordt de noodklok geluid over het taal- en rekenniveau van leerlingen. Vooral scholieren en studenten in het vmbo en mbo lopen volgens de inspectie daardoor het risico te worden buitengesloten uit de maatschappij.
- c. Het lerarentekort is dit jaar verder opgelopen. Basisscholen komen 9.700 voltijdsbanen tekort, goed voor 9,5 procent van het noodzakelijke bestand (vorig jaar 9,1 %). Ook op de middelbare scholen groeien de problemen. Op 20 oktober presenteert minister Dijkgraaf (Onderwijs, Cultuur en Wetenschappen) een plan om het mbo te versterken en zo het enorme tekort aan vakmensen structureel op te vangen.
- d. In een poging om het beroep van basisschoolleraar aantrekkelijker te maken, worden de salarissen met gemiddeld 10 procent opgehoogd. Het verschil met het voortgezet onderwijs wordt zo ook significant verkleind. Voor de kinderen van Oekraïense vluchtelingen wordt in allerijl gezorgd voor onderwijs. Op verschillende plekken worden tijdelijke scholen geopend, terwijl het reguliere onderwijssysteem, zeker sinds corona, piept en kraakt onder enorme personeelstekorten en ziekteverzuim. Het lerarentekort op basisscholen is zo nijpend dat het scholen steeds vaker niet lukt om vijf dagen in de week eigen leraren voor de klas te zetten. In vijf grote steden wordt deze 'vierdaagse schoolweek' al oogluikend toegestaan. In Amsterdam en Den Haag worden daartoe op zo'n 50 tot 100 scholen een deel van de week alternatieve gastlessen verzorgd door ongediplomeerden. Activisten die aandacht willen vragen voor klimaat en milieu proberen deze kans op vroege beïnvloeding aan te grijpen. Op 6 november kondigt minister Wiersma een proef aan om leraren met een voltijdsbonus te verleiden om meer uren te gaan werken. Hij gaat ervan dat hij het met het huidige bestand aan leraren moet doen en dat de aanwas beperkt zal zijn.
- e. Universiteiten en hogescholen hanteren al enkele jaren een verdienmodel waarbij het aanbieden van Engelstalige opleidingen bijdraagt aan extra inkomsten vanuit het Rijk. Echter, dit leidt tot een onbeheersbare groei van buitenlandse studenten, met gerelateerde problemen (huisvesting, docenten, lokalen) en een rem op Nederlandse studenten, die steeds moeilijker toegang krijgen tot lotingstudies omdat de buitenlandse studenten om financiële redenen voorrang krijgen. De Onderwijsinspectie waarschuwt voor onbedoelde selectie. Een derde van de eerstejaars op de universiteiten is inmiddels van buitenlandse komaf. Het tekort aan woonruimte dwingt universiteiten en hogescholen echter om internationale studenten te vragen hun komst te heroverwegen.
- f. Forum voor Democratie meldt vijf locaties aan voor de eigen 'Renaissancescholen'. Nadat de afgelopen jaren signalen bekend zijn geworden van 'anti-integratieve, antidemocratische en anti-rechtsstatelijke activiteiten, besluit minister Wiersma op 18 november dat de regels worden aangescherpt voor Koranscholen, weekendscholen en andere plekken waar 'informeel onderwijs' wordt gegeven. Deze 'privéscholen' krijgen te maken met scherper toezicht en controle.
- g. Het kamertekort voor studenten wordt geschat op bijna 27.000 en de wachttijden lopen op tot meerdere jaren.

Klimaat, natuur, milieu en energie

Ook het nieuwe kabinet krijgt geen grip op de stikstofcrisis en de bijbehorende (escalatie van) boerenprotesten. De oorlog in Oekraïne en klimaatadaptatie zorgen er daarnaast voor dat het hele jaar ook in het teken staat van leveringszekerheid en het tegen een zo betaalbaar mogelijke prijs inkopen van energie.

Klimaat, natuur en milieu (en stikstof)

Het stikstofdossier beheerst het hele politieke jaar. Omdat het Rijk al meerdere rechtszaken heeft verloren scherpen de nieuw aangetreden ministers Van der Wal (Natuur en stikstof) en Staghouwer (Landbouw) met spoed de stikstofregels aan. Ruim drie jaar nadat de Raad van State het stikstofbeleid (PAS) afkeurde, presenteren beide ministers op 10 juni de ingrijpende nieuwe stikstofaanpak. Zij leggen de uitvoering neer bij de provincies. Volgens de doelstellingen voor emissiereductie moet de uitstoot van stikstof rond natuurgebieden in 2030 tot wel 70 procent zijn teruggedrongen. Dit raakt vooral landbouwbedrijven. De veestapel moet drastisch inkrimpen. Gedwongen uitkoop lijkt soms onvermijdelijk. Radeloze boeren zijn ziedend, met name op de

getoonde indicatieve overzichtskaart van Nederland. De Tweede Kamer (ook coalitiepartijen) uit haar grote zorgen en een dag later wijst het VVD-congres het beleid zelfs af. Op 24 juni geeft de Provincie Limburg aan dat ze geen uitvoering gaat geven aan de plannen omdat ze deze onhaalbaar en zonder perspectief voor de landbouw vinden.



Vanaf 27 juni vinden 'wilde' boerenprotesten plaats, o.a. op snelwegen, maar een dag later ook voor het gebouw van de Tweede Kamer en op 4 juli worden tientallen distributiecentra geblokkeerd. De acties verhardten, ontsporen deels (asbest en brandend afval op de snelwegen) en de ME moet soms ingrijpen. De sympathie voor de protesten neemt af. Terwijl een partij als BBB in de peilingen sterk stijgt, roert de achterban zich steeds meer bij gevestigde partijen als VVD en CDA. Hierbij spelen de Provinciale Statenverkiezingen van 2023 zeker een rol.

Op 5 augustus vindt een eerste gesprek plaats tussen vertegenwoordigers van boerenorganisaties en een zware delegatie van het kabinet (premier Rutte en de ministers Van der Wal, Staghouter en Harbers) o.l.v. de bij de boeren omstreden VVD-coryfee Johan Remkes. Na maandenlange gesprekken van 'gespreksleider' Johan Remkes met de diverse partijen (politici, boeren(organisaties) en natuurorganisaties) presenteert hij op 5 oktober zijn bevindingen. Hij oordeelt hard over dit kabinet en haar voorgangers (dat in zijn ogen zelf de problemen creëert). Hij verwijt de bewindslieden zwalkend, onbetrouwbaar en falend beleid en het afschuiven van verantwoordelijkheden en het ontbreken van landelijke regie. Intussen gaan rechtszaken van milieuorganisaties gewoon door. Het kabinet neemt op 14 oktober de aanbevelingen uit het rapport Remkes over.

Onder landbouwers bestaat groot chagrijn over de stapeling van nieuwe Brusselse (stopzetten uitzonderingspositie mestuitrijden; derogatieregeling) en Haagse milieu-eisen. Als de provincie Overijssel door een gerechtelijke uitspraak gedwongen wordt om alsnog te gaan handhaven bij de eerste drie PAS-melders (veestapel binnen een half jaar drastisch inkrimpen op straffe van een dwangsom), slaat de vlam in de pan. Het gaat om boeren die buiten hun schuld door de overheid in de problemen zijn gekomen. Honderden woedende boeren, ook uit andere provincies, sluiten zich hierbij aan. Men wil dat de overheid zich aan de eerdere beloftes tot compensatie en coulance houdt. Na een zomer vol boerenprotesten stapt op 5 september de al sinds zijn aantreden onder vuur liggende CU-minister Henk Staghouter (Landbouw, Natuurbeheer en Visserij) uit eigener beweging op. Piet Adema (CU) wordt op 3 oktober benoemd tot de nieuwe minister van Landbouw, Natuur en Voedselkwaliteit.

Op 25 november presenteert het kabinet de toegezegde stikstofaanpak. Maar liefst 3000 bedrijven in het land die veel stikstof uitstoten, zogeheten 'piekbelasters', krijgen in het voorjaar van 2023 een eenmalig niet vrijblijvend keuzevoorstel; of ze vrijwillig willen stoppen (uitkopen), verplaatsen of drastisch innoveren (fors minder uitstoten). Bedrijven die veel stikstof uitstoten en vrijwillig stoppen krijgen een bedrag dat optelt tot 120 procent van de waarde van het bedrijf. Het aanbod is vooralsnog gebaseerd op vrijwilligheid, maar een 'dwingend instrumentarium' houdt het kabinet wel achter de hand. Ondertussen werkt het kabinet aan een landbouwakkoord met boeren, natuurclubs, supermarkten en andere partijen. In dit akkoord moeten afspraken komen over de 'omslag naar een groenere sector' in 2040.

Fossiele energie

Op 5 januari meldt demissionair minister Blok dat er in 2022 waarschijnlijk dubbel zoveel gas moet worden gewonnen als eerst werd verwacht. Aanleiding is een vertraging in de bouw van een stikstoffabriek door de coronacrisis en een oud contract voor verplichte gaslevering aan Duitsland (dat zelf haar energieproductie heeft verlaagd). De Groningers zijn ontstemd en zwaar teleurgesteld, omdat wederom afspraken en beloftes door de overheid worden geschonden.

Het nieuwe kabinet geeft geen nieuwe vergunningen meer voor gaswinning onder de Waddenzee. Ze eist echter wel dat gasvoorraden voortaan een minimumvulling krijgen en steunt daarom ook gaswinning in de Noordzee, waar uit nog 130 anonieme velden miljarden kubieke meters gas te winnen zijn. Daarvan kunnen energiebedrijven ook waterstof maken.

Het kabinet blijft vasthouden aan het staken van de gaswinning in Groningen; op 1 oktober gaat het gasveld 'op de waakvlam'. Sluiting vindt plaats eind 2023, uiterlijk 2024.

De oorlog in Oekraïne drijft de gas- en benzineprijzen explosief omhoog. Het CBS meldt dat (zowel door de klimaattransitie, maar vooral ook door de gevolgen van de oorlog in Oekraïne) het gasverbruik in Nederland over heel 2022 met een kwart is gedaald. Deels komt dit door de noodzaak bij bedrijven om de productie af te schalen of zelfs te stoppen vanwege de te hoge kosten. Deels hebben consumenten energiebesparende maatregelen genomen en hun gedrag aangepast.

Duurzame energie

- a. In het Regeerakkoord staat de bouw van twee grote nieuwe kerncentrales en de verlenging van de levensduur van de bestaande kerncentrale (in Borssele). Het Regeerakkoord stelt verder dat energie op den duur zonder uitstoot van broeikasgassen moet. En er moet energie worden bespaard. Na 2030 wordt toegewerkt naar volledig klimaatneutrale energievoorziening. Uiterlijk 2030 moeten alle nieuwe auto's emissieloos zijn. Stikstofreductie en natuurverbetering moeten in 2030 en niet, zoals eerder afgesproken, in 2035 zijn bereikt.
- b. Op 22 april besluit minister Jetten (Klimaat en Energie) om geen nieuwe subsidieaanvragen meer toe te tekenen voor biomassa centrales, die gebruik maken van houtige biomassa. Verder wil het kabinet dat Nederland aan het einde van het jaar onafhankelijk is van Russische fossiele brandstoffen, zoals kolen, olie en gas.
- c. Het kabinet wil de capaciteit voor windenergie de komende jaren verdubbelen.
- d. Ondanks het overvolle stroomnet zet het kabinet in op grootschalige uitrol van zonnepanelen.
- e. Hoewel de totale verkoop van auto's daalt naar het laagste niveau in 55 jaar, is het over het eerste halfjaar van 2022 voor het eerst dat de verkoop van auto's met een elektrische aandrijving groter is dan de verkoop van auto's met alleen een verbrandingsmotor.
- f. Op 6 juli maakt Shell bekend dat het op de Tweede Rotterdamse Maasvlakte een eerste waterstoffabriek gaat bouwen (*Holland Hydrogen 1*), die over drie jaar 200 megawatt aan 'groene waterstof' (zonder CO₂-uitstoot) moet produceren. Dit moet in ieder geval leiden tot 10% minder CO₂-uitstoot bij de eigen gas-, olie- en kerosineproductie in Pernis. Daarnaast wil Shell, in samenwerking met andere bedrijven, waterstofvulpunten voor vrachtwagens bouwen. Voor een soortgelijk project, alternatieve brandstof voor de luchtvaart, wordt een andere fabriek in Rotterdam gebouwd. Begin december worden bij twaalf monumentale huizen in Lochem aansluitingen gerealiseerd van een cv-ketel op basis van waterstof. Nooit eerder werden bestaande huizen in Nederland via oude gasleidingen aangesloten op deze klimaatneutrale energiedrager.
- g. Het kabinet besluit op 9 december om de twee nieuwe kerncentrales naast de bestaande centrale in Borssele (Zeeland) te bouwen. De levensduur van deze laatste wordt verlengd tot na 2033, waarbij vanaf 2035 de twee moderne centrales in bedrijf moeten zijn. Daarnaast opent het kabinet de deur voor de bouw van kleine kerncentrales, bijvoorbeeld bij 'energieclusters' als Tata Steel en Chemelot. Men verwacht in 2028 te starten met de bouw en uiterlijk 2035 moet de eerste nucleaire stroom uit deze nieuwe centrales komen.
- h. Energieopwek stelt dat Nederland in 2022 een zesde meer duurzame energie heeft opgewekt dan in 2021. Van alle in Nederland gebruikte energie is inmiddels 42% duurzaam opgewekt.

Energielevering

- a. Elektriciteit (stroom)

De energietransitie (en daarmee het behalen van de door het kabinet beoogde klimaatdoelen in 2030) dreigt spaak te lopen door capaciteitsgebrek op het overbelast geraakte stroomnetwerk. Burgers kampen met spanningsklachten, omdat dunne kabels de zonnestroom niet afgevoerd krijgen, en ondernemers wachten jaren op zwaardere aansluitingen voor een *all-electric* bedrijfsvoering, mede door de sterk vertragende procedures van allerlei overheden. Hoogspanningsnetbeheerder TenneT waarschuwt zelfs dat onze sterke afhankelijkheid van wind en zon straks de leveringszekerheid bedreigt. Vorig jaar vielen al meerdere kleine energieleveranciers om en gingen delen van het netwerk op slot.



Op 8 juni kondigt TenneT aan dat het stroomnet in de zuidelijke provincies tijdelijk (wordt uiteindelijk tot december) op slot gaat door overbelasting. Er komt een voorlopige stop op nieuwe aanvragen voor zowel de afname teruglevering als de toevoer (teruglevering) van elektriciteit door bedrijven, om uitval te voorkomen. Eind juni doet TenneT hetzelfde voor de provincie Noord-Holland. Het bedrijf steekt de komende 10 jaar zo'n € 13 miljard in het verbeteren van het hoogspanningsnetwerk, maar dat lost op de korte termijn niets op. Op 8 juli meldt netbeheerder Liander dat voor grootverbruikers in Amsterdam, Flevoland, Friesland en Noord-Holland de maximale capaciteit is bereikt. Nieuwe aansluitingen kunnen er niet meer bij.

b. Gas, olie en kolen

- (1) Medio maart (na de Russische inval in Oekraïne) neemt het kabinet maatregelen om de afhankelijkheid van gas uit Rusland zo snel mogelijk af te bouwen en de beschikbaarheid van voldoende gas de komende winter zeker te stellen (leveringszekerheid). Zo komt er een campagne om burgers en bedrijven te stimuleren minder energie te verbruiken. Ook wil men de gaswinning in Groningen en onder de Noordzee weer opschroeven en geeft het kabinet nu geen garanties meer af dat het Groningerveld in 2023 of 2024 definitief dicht gaat. Verder wil men duurzaamheidsprojecten versnellen en extra LNG (vloeibaar gas) inkopen.
- (2) Het Russische staatsgasbedrijf Gazprom blokkeert plots vanaf 31 mei (deels) de gastoevoer aan meerdere landen, waaronder Nederland. Gazprom blokkeert voor Nederland voorsnog 2 van de jaarlijkse 6 miljard m³ gas. De roep om Gronings gas neemt weer toe. Als op 14 juni Rusland de gasexport naar Duitsland met 60% inperkt, komt ook voor Nederland de leveringszekerheid in gevaar, met name gelet op de wintermaanden (de gasopslag is pas voor 47% gevuld). Minister Jetten (Klimaat en Energie) wordt gedwongen zijn beleid aan te passen. Op 20 juni spreekt hij van een 'eerste fase van een gascrisis' en kondigt hij plotsklaps aan dat de totaal verraste kolencentrales tot 2024 weer op volle kracht mogen draaien om een energiecrisis komende winter te voorkomen. In januari waren de kolencentrales nog gedwongen afgeschaald tot 35% van hun capaciteit.
- (3) Op 8 september wordt in de Eemshaven een speciaal gasplatform voor vloeibaar gas (Lng) opgestart en in gebruik genomen. Dit platform kan jaarlijks acht miljard kuub lng verwerken, wat vergelijkbaar is met het jaarverbruik van alle Nederlandse huishoudens.
- (4) Op 21 oktober presenteert minister Jetten zijn 'Warmtewet'. Na een 'ingroeiperiode' van zeven jaar mogen alleen nog bedrijven die voor minstens de helft in publieke handen zijn collectieve warmtevoorzieningen aanleggen. Het kabinet wil er zo voor zorgen dat publieke partijen zoals gemeenten 'altijd doorslaggevende zeggenschap' hebben over het warmtenet. Maar de aanleg is hoogst onzeker door ruzie tussen het kabinet en de energiemaatschappijen.
- (5) Grote olie- en gasbedrijven dreigen uit Nederland te vertrekken als het kabinet een zware extra winstbelasting invoert en met het voorgenomen afnemen van verwachte recordwinsten uit de pas gaat lopen met andere landen. Op 27 december stelt Marjan van Loon (directeur Nederland bij Shell) dat Shell, zelfs bij een diepe energiecrisis, weigert extra gas op te pompen in Groningen.

c. Betaalbaarheid en bescherming burgers en bedrijven.

- (1) Om te voorkomen dat klanten op een later moment een enorm bedrag moeten bijbetalen (en dit niet kunnen), staan energieleveranciers vanaf september tijdelijk niet meer toe dat klanten hun termijnbedrag naar beneden bijstellen. Vattenfall schroeft rond de zomer de kosten van een standaardcontract voor gas en elektra op van € 2.000 naar 5.000. Meer dan een verdubbeling.
- (2) Na aanzwellende kritiek op het voor dit jaar uitblijven van snelle oplossingen voor de enorm stijgende energierekeningen voor burgers en kleine bedrijven, komt het kabinet op 16 september alsnog met een noodpakket aan maatregelen. Er komt een noodfonds voor Nederlanders (en een deel van het MKB) die hun energierekening niet kunnen betalen en extra geld voor de bijzondere bijstand.
- (3) Na lang onderhandelen, trekt het kabinet op 14 oktober € 2,5 à € 3 miljard uit voor steun aan energie-intensieve mkb'ers. Kritiek vanuit de sector betreft zowel de criteria als de ingangsdatum (1 april 2023). De ingangsdatum wordt in november naar voren gehaald (1 januari 2023). Het eerste energie-intensieve bedrijf dat failliet gaat (eind oktober), is aluminiumsmelter Aldel.
- (4) Minister Jetten voert vanaf 26 oktober tijdelijke regels in, die ertoe moeten leiden dat mensen ten tijde van de energiecrisis minder snel door hun energieleverancier worden afgesloten. Tot april 2023 worden klanten 'in principe' niet afgesloten van energie, op voorwaarde dat ze in contact blijven met de energieleverancier over een betalingsregeling.
- (5) Op 9 december gaat minister Jetten akkoord met de voorwaarden voor een tijdelijk prijsplafond op de energienota (elektra, gas en stadsverwarming) per 1 januari 2023. Hiermee worden de gevolgen van de extreme energieprijzen voor heel 2023 gedempt voor burgers en bedrijven, die met hun verbruik onder dit plafond blijven. Daarboven wordt de marktprijs in rekening gebracht. Toch kan het beoogde voordeel van het prijsplafond flink tegenvallen, omdat vanaf 1 januari 2023 de staat veel voordeel weer teniet doet met (forse) verhogingen van btw (van 9 naar 21%), energiebelasting en overige kosten.

Overige zaken betreffende klimaat, natuur, milieu en energie

Na een jarenlange strijd met België is de Zeeuwse Hedwigespolder onteigend en zou nu het doorsteken van de dijken moeten volgen om de voormalige polder onder water te zetten als compenserende natuurmaatregel voor het uitdiepen van de Westerschelde om de haven van Antwerpen bereikbaar te houden voor alle zeeschepen. Echter, er ontstaat vlak voor het doorsteken een schandaal als blijkt dat vanuit het Antwerpse havengebied diverse industrieën de Schelde jarenlang en grootschalig hebben vervuild met gevaarlijke chemische stoffen uit de PFAS-groep. Niet alleen de omliggende gemeenten, de provincie maar ook de Tweede Kamer willen eerst duidelijkheid over de risico's. Minister Van der Wal wil toch doorzetten.

Mobiliteit, verkeer en waterstaat

2022 wordt gedomineerd door de stikstofcrisis, onderhoudsachterstanden, boerenprotesten, watertekorten en tot slot ongekende wachtrijen en chaos op Schiphol.

Wegvervoer

Rijkswaterstaat slaat begin december alarm over de grote onderhoudsachterstanden van wegen, bruggen en viaducten (de meesten zijn gebouwd in de periode kort na de Tweede Wereldoorlog); de conditie van de infrastructuur gaat sterk achteruit en de instandhouding wordt een race tegen de klok. Het onderhoud aan de wegen dreigt stil te vallen, vanwege de strenge normen voor hergebruik van asfalt.

Staatsecretaris Heijnen (infrastructuur) komt medio juli met een Nationaal Fietsplan. Hiermee wil zij de komende jaren 100.000 extra Nederlanders de fiets naar het werk laten pakken. Zij trekt tientallen miljoenen euro's uit voor bakfietsparkeerplaatsen, fietssnelwegen en -tunnels. Intussen is de elektrische 'fatbike' in opmars, mede omdat er geen helmplicht is en er nauwelijks wordt gehandhaafd. Vooral het opgevoerde exemplaar leidt tot steeds meer ongevallen.

Openbaar vervoer (spoor en bus)

Uit een studie door het Planbureau voor de Leefomgeving (PBL) blijkt dat, voor mensen die voor bezoek aan ziekenhuizen, scholen en dergelijke afhankelijk zijn voor openbaar vervoer, de bereikbaarheid buiten de Randstad onder de maat is. Het PBL stelt dat politieke keuzes ertoe hebben geleid dat het vervoersbeleid zich vooral richt op het oplossen van files en niet op de bereikbaarheid buiten de grote steden.

Door een gebrek aan gekwalificeerd personeel, moet spoornetwerkbeheerder ProRail steeds vaker treinen laten uitvallen. Door een hoog ziekteverzuim, uitstroom (1.100 vacatures), cao-conflicten en reizigers die wegblijven na de coronapandemie kan de NS niet meer voldoen aan de met de rijksoverheid overeengekomen vervoersconcessie (over informatievoorziening, zitplaatsen en tarieven). Ook gaat de NS vanwege personeelstekorten vanaf 6 november minder treinen inzetten. Treinreizigers ondervinden veel meer last van storingen en niet-rijdende treinen dan ooit. In 2022 zijn er zelfs 18 dagen waarop meer dan 10 procent van alle ritten uitvallen. Twee dagen wordt het landelijk treinverkeer gestaakt. Desondanks behoudt de NS tot 2035 het alleenrecht om op het hoofdrailnetwerk te mogen rijden. Op 1 november treedt oud-minister Wouter Koolmees (D66) aan als nieuwe president-directeur van de NS.

Luchtvaart

- a. Eind april ontstaat grote chaos op Schiphol na een wilde staking van bagage-afhandelaars en daarna door problemen met de beveiliging. Oorzaken liggen in personeelstekorten, werkdruk en salariëring. Daarna ontstaat onmin met luchtvaartmaatschappijen als Schiphol aan hen vraagt om vluchten te schrappen. De enorme drukte, chaos, extreme wachtrijen en geannuleerde vluchten houden ook de rest van het jaar in 'vakantiegolven' aan. Luchtvaartmaatschappijen dreigen met forse claims en wijken (net als veel reizigers) door zowel de chaos als de ingevoerde vliegtaks en kerosineheffing uit naar alternatieve luchthavens. Minister Harbers wil dat Schiphol krimpt tot maximaal 440.000 vliegbewegingen per jaar. De vrees bestaat dat Schiphol snel zal afglijden tot een tweederangs luchthaven. Medio september kondigt Schipholtopman Dick Benschop aan dat hij terugtreedt. Eind september maakt Schiphol bekend dat ook voor de komende wintermaanden stoelen worden geschrapt en voor de zomer van 2023 voorziet men ook ingrepen. Begin oktober wordt bekend dat Schiphol alsnog een structurele loonsverhoging geeft aan beveiligingspersoneel en dat men nog 800 extra beveiligers wil werven. Eind oktober wordt Ruud Sondag benoemd tot tijdelijk topman bij luchthaven Schiphol.
- b. Strenge stikstofregels blokkeren de al jaren slepende opening van Lelystad Airport, waardoor het onzeker is of de benodigde natuurvergunning er überhaupt wel komt.

- c. Op 1 juli wordt Marjan Rintel de nieuwe president-directeur van KLM. Ze volgt Pieter Elbers op. Ze moet vechten voor de zelfstandigheid van KLM en tegelijkertijd de relatie met moederbedrijf Air France KLM goed houden.
- d. Drones gaan steeds meer deel uitmaken van ons dagelijks leven. Volgens het CBS zijn er medio maart 2.600 drones in gebruik in Nederland, met name voor inspecties aan bruggen, douane en landbouw. Daarnaast zijn er nog duizenden 'speelgoeddrones' bij particulieren. De ANWB wil over een paar jaar een landelijk dekkend netwerk hebben van medische drones (o.a. voor het snelle vervoer van bloed en organen). Verder bestaat er inmiddels een brandweerdrones en een 'vliegende hand' (die ramen kan lappen van kantoortorens of windmolens kan schoonmaken). Het wachten is nog op aangepaste wet- en regelgeving.

Waterstaat

- a. Op 25 januari opent Koning Willem-Alexander de nieuwe 'Zeesluis IJmuiden'; de grootste zeesluis ter wereld. De sluis is 500 meter lang, 70 m breed en 18 m diep en maakt de haven van Amsterdam beter bereikbaar voor grotere schepen.
- b. In 2050 moeten alle dijken in Nederland op hoogte zijn, zodat ze voldoen aan de meest recente normen voor waterveiligheid en zo bestand zijn tegen extreem hoogwater. De waterschappen gaan vooralsnog ruim 900 kilometer aan dijken versterken.
- c. De water- en bodemkwaliteit in Nederland is niet op orde. Het kabinet wil de komende jaren bodemdaling tegengaan en het grondwaterpeil verhogen, ook in de voor boeren belangrijke veenweidegebieden. Daarnaast komt er een plan voor kustgebieden, onder meer met het oog op verzilting. Als het aan het kabinet ligt, gaat ook het drinkwaterverbruik van consumenten en bedrijven de komende jaren met 20 procent omlaag. Minister Harbers (Waterstaat) voorziet anders problemen door de bevolkingsgroei en een toenemend tekort aan schoon drinkwater.

Door de aanhoudende droogte en het gerelateerde neerslagtekort ontstaat ook in Nederland een tijdelijk watertekort. De lage waterstanden leveren met name problemen op voor de landbouw en de binnenvaart, die juist nu wordt overvraagd met vervoer van kolen (naar Duitsland) en graan (vanuit Oekraïne). Ook gaat de waterkwaliteit achteruit, waardoor o.a. de vissterfte toeneemt, maar ook botulisme en de blauwalg oprukken. Daarnaast dreigt (structurele) bodemdaling alsmede schade aan natuur en funderingen. Huishoudens en bedrijven moeten zuinig aan doen. Op 3 augustus wordt een officieel watertekort vastgesteld, waardoor wettelijke afspraken over de verdeling van het schaarse water bekend worden gemaakt (verdeelplan). Enkele dagen later geldt in diverse waterschappen (overdag) al een beregeningsverbod. Eind augustus is de grondwaterstand in delen van Limburg en Noord-Brabant historisch laag. Op 21 september wordt het landelijke watertekort opgeheven. Lokaal blijven in enkele gebieden maatregelen langer van kracht. Duidelijk is dat waar Nederland eeuwenlang is ingericht op het snel afvoeren en tegenhouden van water (wateroverlast), het nu ook moet inrichten op het kunnen vasthouden van water (watertekort).

Ether

Om de snelheid van 5G te verbeteren zouden in april 2022 nieuwe frequenties geveild worden. De benodigde 3.500 megahertzband is echter o.a. bezet door het noodnet voor de scheepvaart. De uitbater van het noodnet weigerde en kreeg in 2021 gelijk van de rechter. Het vinden van een oplossing levert vertraging op.

Trendbreuken

Op 14 november maken minister Harbers en staatssecretaris Heijnen bekend hoe ze de extra € 7,5 miljard voor infrastructuur gaan besteden. De verdeling van het geld is een trendbreuk, want het merendeel gaat naar het openbaar vervoer (bus, trein en metro). Voor autorijders gaat een derde van het geld naar asfalt en mobiliteitsmanagement zoals slimme verkeersinstallaties en in-car informatie. Zo'n € 780 miljoen gaat naar fietsgebruik. Een andere trendbreuk is dat men ervoor kiest om eerst de ov-infrastructuur aan te leggen en dan pas nieuwe woningen en wijken te bouwen. De stikstofcrisis zorgt echter voor een gepeperde rekening bij de wegenbouw. Het ministerie is al € 200 miljoen extra kwijt door vertragingen bij wegenbouw. Maar ook de zojuist plannen voor spoor en asfalt gaan vertraging oplopen.

Overige zaken mobiliteit, verkeer en waterstaat:

- Op 3 november bereikt de avondspits een voorlopig jaarrecord van 1.220 km. Eind 2022 is de filedrukke weer bijna op het niveau van recordjaar 2019.
- In 2022 komen 737 mensen om in het verkeer (nog exclusief mensen die later in het ziekenhuis overlijden ten gevolge van een ongeval). Dat is een stijging van bijna 27% en het hoogste aantal slachtoffers sinds 2008. Opvallend is de stijging van het aantal slachtoffers onder 75-plussers. Ook het aantal verkeersongevallen met minimaal één gewonde steeg van 3.500 in 2021 tot 21.457 dit jaar.

- Ruim twee derde van de diepzeeterminals in de haven van Rotterdam is inmiddels opgekocht door Chinese bedrijven. Dat maakt Nederland als economie kwetsbaar en afhankelijk.

Overige binnenlandse zaken

- De omroepen Zwart en Ongehoord Nederland (ON) mogen vanaf 1 januari 2022 programma's gaan maken op radio en tv.
- SNS kiest op 30 januari Angela Eijlander (38) als nieuwe CEO. Zij is niet alleen de eerste vrouw, maar ook nog de jongste CEO van een Nederlandse grootbank. *(Foto Amaury Miller)*
- Er woedt al enkele jaren een discussie over de nut en noodzaak van enorme (vooral op het buitenland gerichte) datacenters in Nederland, die volgens tegenstanders niet alleen schaarse ruimte bezetten en veel geld kosten qua verbruik, maar vooral een grote impact hebben op het energiegebruik, waterverbruik en op natuur en milieu. Ook zijn de energienetwerken hier niet op berekend. Minister de Jonge (Ruimtelijke Ordening) komt op 16 februari met een tijdelijke aanscherping van regels voor megadatecentra. Het besluit geldt echter juist niet voor de omstreden megadatecentra in Hollands Kroon, Het Hogeland en Zeewolde. De uitslag van de gemeenteraadsverkiezingen lossen dit echter op.
- Koning Willem-Alexander besluit dat de Gouden Koets voorlopig niet de straat op gaat, maar in het Amsterdams Museum blijft. De vorst hoopt hiermee de pijn bij veel mensen weg te houden, tot het moment dat alle Nederlanders zich hebben kunnen verzoenen met het verleden.
- Medio januari beleeft Nederland zijn eigen #MeToo-schandaal als het programma BOOS bericht over seksuele intimidatie, aanranding en zelfs verkrachting van kandidaten van het kijkcijferkanon *The Voice of Holland* (met de beroemde draaiende stoelen van de jury). De ophef is enorm, het programma wordt stopgezet en reputaties sneuvelen. Door de ophef komen meer schandalen los, zoals bij Ajax (Marc Overmars), de VPRO en een Kamerlid van de PvdA. Het kabinet stelt SER-voorzitter Mariëtte Hamer (PvdA) aan als regeringscommissaris, die het kabinet gevraagd en ongevraagd moet adviseren over de aanpak van seksueel overschrijdend gedrag en seksueel geweld. Eind april wordt ook Johnny de Mol beschuldigd en stopt hij zijn tv-show. Medio juni volgt Danny de Munck. Vlak hierna concludeert de Raad voor Cultuur na een onderzoek dat de publiek geworden schandalen nog maar het topje van de ijsberg zijn binnen de kunst-, cultuur- en mediasector. Begin 2023 rapporteren het CBS en WODC dat in 2022 zo'n 52 procent van de vrouwen en meisjes slachtoffer was van seksueel grensoverschrijdend gedrag.
- De Amsterdamse gemeenteraad raakt maar niet uitgepraat over het Sinterklaasfeest. Na Zwarte Piet ontstaat er eind januari ophef over het paard van Sinterklaas. Aanleiding was een motie van GL en PvdD om geen subsidie meer te geven aan evenementen met dieren.
- De op Nederland gerichte streamingsmarkt kent vanaf maart weer twee nieuwe spelers. Na HBO, Netflix, Videoland, Disney Plus, Discovery Plus, NPO Plus, Amazon Prime Video, NLZiet en AppleTV treden nu ook Viaplay en HBO Max toe tot deze markt.
- Op 18 februari veroorzaken drie (zware) stormen (Dudley, Eunice en Franklin; Eunice op sommige plekken windkracht 10) in grote delen van Nederland veel overlast en veel schade (voorlopige schatting is € half miljard); drie doden.
- 4-20 februari: Olympische Winterspelen Peking (China). Ireen Wüst schrijft sportgeschiedenis door als eerste individuele sporter ooit op vijf achtereenvolgende Olympische Spelen goud te winnen. Ze is de succesvolste Nederlandse Olympiër aller tijden. *(Fotocompilatie ANP HH)*



Angela Eijlander



Ireen Wüst 2006-2018

- Nu na corona weer Carnaval gevierd kan worden, wordt duidelijk dat er de laatste jaren een stille revolutie heeft plaatsgevonden. Lange tijd was het bij verenigingen vanzelfsprekend dat mannen de belangrijkste functie (Prins Carnaval) vervulden, maar sinds enkele jaren wordt ook meer en meer een Prinses Carnaval gekozen.
- De leegloop bij de grootste vakbond van Nederland, het FNV, zet door. In de eerste drie maanden van 2022 verliest de vakbond ongeveer 10.000 leden. Aanleidingen voor de leegloop liggen volgens ingewijden in verziekte interne verhoudingen, weerstand van de leden tegen het pensioenakkoord en onvoldoende zichtbaarheid en effectiviteit. Eind april wordt het voortbestaan van de FNV bedreigd door een interne ruzie tussen het bestuur en de seniorenafdeling. Aanleiding is het in 2019 gesloten pensioenakkoord. Oudere leden dreigen massaal te vertrekken.
- Op 7 april wordt voor het eerst een wolf gezien binnen de bebouwde kom (van Amersfoort).
- Na een onderzoek naar hun slavernijverleden hebben Amsterdam, Rotterdam, Utrecht, Noord-Holland en De Nederlandse Bank inmiddels hun excuses aangeboden. Nadat in februari De Nederlandse Bank erkende dat het in het verleden zeer nauw betrokken was bij de instandhouding van de trans-Atlantische slavernij, blijkt dat een voorloper van ABN Amro in de achttiende en negentiende eeuw onmetelijke rijkdommen heeft vergaard met slavernij en slavenhandel. Op basis van een op eigen initiatief gestart onderzoek naar de geschiedenis van Hope & Co en Mees & Zonen, biedt ABN Amro "diepgevoelde excuses" aan. Op verzoek van het parlement laat de regering het Nederlandse slavernijverleden onderzoeken.
- Op 27 april is de eerste post-corona 'normale' Koningsdag (in Maastricht).
- Voor het eerst in twee jaar kunnen, na de coronapandemie, de Nationale Dodenherdenking en Bevrijdingsdag (op 4 en 5 mei) weer normaal worden beleefd. Wat opvalt zijn de vele verwijzingen naar de oorlog in Oekraïne.
- De Nederlandse karmelietenpater, hoogleraar, journalist en verzetsheld Titus Brandsma (1881-1942; foto) wordt op 15 mei door de paus heilig verklaard.
- Na een record half november 2021, kent de AEX een slecht eerste halfjaar. De beursgraadmeter sluit 30 juni op 659 punten, een verlies van 17% in zes maanden.
- Studenten TU/ecomotive van de TU/Eindhoven ontwikkelen een duurzame elektrische personenauto (het prototype heet ZEM), die tijdens het rijden meer CO₂ opvangt dan uitstoot. (Foto Bart van overbeeke)
- Uit de *Female Board Index 2022* blijkt dat bij Nederlandse beursgenoteerde bedrijven voor het eerst meer vrouwen (55%) dan mannen benoemd zijn tot commissaris. Het aandeel vrouwelijke bestuurders blijft nog achter (15%).
- In september bezoekt premier Rutte Suriname. Het laatste bezoek van een Nederlandse premier was in 2008.
- Kim Putters (oud-directeur SCP) nieuwe voorzitter van de Sociaal-Economische Raad (SER).
- 2022 gaat de boeken in als het zonnigste jaar ooit gemeten. Op 9-10 november wordt het record uit 2003 (2.099,5 zonuren) bereikt en gebroken.
- De nationale woordenschat raakt door activisme steeds verder besmet. Woorden als vrouw, blank, brandweerman, moedermelk, gehandicapt, slaaf, ontwikkelingsland en zelfs verzetsheld moeten volgens een kleine dwingende minderheid worden vervangen door resp. 'persoon die menstrueert', 'wit', 'brandweerkracht', 'mensenmelk', 'mens met beperking', 'tot slaaf gemaakte', 'opkomende economie' (zelfs als deze afglijdt), en 'verzetsmens'. 'Lijden aan een ziekte' wordt zo 'een ziekte hebben' en 'een blinde vlek' wordt zo 'iets niet willen of kunnen zien'.
- Volgens de Dikke Van Dale is 'klimaatklever' het woord van het jaar. Nieuwe begrippen bij elektrische auto's: laadpaalklever en laadpaalstress (op vakantie in het buitenland).



Departementaal

Politiek-bestuurlijk

- a. De politieke departementale leiding ligt vanaf 10 januari in handen van minister Kajsa Ollongren (D66) en staatssecretaris Christophe van der Maat (VVD).



De nieuw aangetreden bewindslieden laten onmiddellijk weten dat ze in het voorjaar een Defensienota willen uitbrengen. De hoofdlijnen voor deze kabinetsperiode zijn: investeren in het personeel (aantrekkelijk werkgeverschap, betere veteranenzorg), het verdiepen en versterken van samenwerking met partners en bondgenoten (binnen Europa en daarbuiten), informatiegestuurd optreden, investeren in nieuwe domeinen (zoals cyber), investeren in de operationele ondersteuning (zoals transport, logistiek en medische capaciteiten), munitie, vastgoed, ICT en onderhoud van materieel. Het defensiebudget gaat structureel met € 3 miljard omhoog. In deze kabinetsperiode is € 10,7 miljard beschikbaar om de krijgsmacht te versterken en achterstanden weg te werken. De belangrijkste niet-operationele maar meest gevoelige dossiers voor de bewindslieden in 2022 zijn de arbeidsvoorwaarden (met o.a. een noodzakelijke vernieuwing van het loongebouw en personeelsysteem) en de keuzes die worden gemaakt bij de besteding van de extra gelden.

De Voorjaarsnota maakt duidelijk dat het kabinet, a.g.v. de oorlog in Oekraïne, structureel € 5 miljard extra investeert in Defensie, de grootste investering sinds de Koude Oorlog. Daarmee gaat het Defensiebudget zo'n 40% omhoog t.o.v. de begroting van 2022. Het betekent dat Nederland, als de inflatie meewerkt, in 2024 en 2025 met in totaal € 14,8 miljard voor even voldoet aan de 2% bbp-norm voor de NAVO.



Op 1 juni presenteert minister Ollongren de nieuwe Defensienota (DN2022); 'Sterker Nederland, veiliger Europa. Investeren in een krachtige NAVO en EU'. De nota beoogt drie effecten; hogere gereedheid en inzetbaarheid, gerichte verbetering van de gevechtskracht en meer wendbaarheid. Met als doel een toekomstbestendige krijgsmacht, ingebed in NAVO, EU en samenleving. De extra miljarden die het kabinet uittrekt voor Defensie gaan naar twee pijlers; de helft van de jaarlijkse € 5 miljard extra gaat naar uitbreiding van de

vuurkracht, de andere helft is voor het herstel van ondersteunende eenheden, zoals de logistiek en geneeskundige troepen. Er wordt niet geïnvesteerd in langlopende grote en ingewikkelde materieelprojecten (met een groot risico op vertragingen). Defensie kiest vooral voor materieel dat bestaande schepen of eenheden extra vuurkracht geeft en zijn werking in de praktijk al ruimschoots heeft bewezen, zoals kruisvluchtwapens, zes extra F-35's, vier extra bewapende MQ-9 Reapers, uitbreiding van de artillerie (Pantserhouwitzers) en luchtverdediging (Patriots), extra munitie, brandstof en uitrusting en voor de landmacht een raketsysteem voor de grotere afstand. Er komt een marechaussee-eskadron dat onder oorlogsomstandigheden militaire politietaken uitvoert. Ook steekt de minister in op verdere integratie met andere landen. De marine met België, Duitsland en het Verenigd Koninkrijk, de landmacht verregaand met Duitsland en de luchtmacht met Duitsland en Noorwegen. Het is nog onduidelijk of de verregaande integratie leidt tot specialisatie (en daarmee het afstoten van taken) en wat dit gaat betekenen voor de nationale soevereiniteit (de zeggenschap over gezamenlijke troepen). Staatssecretaris Van der Maat waarschuwt wel voor verdragen, zowel bij het aantrekken van nieuw personeel, de aanschaf van materieel als de bouw van kazernes.



Eind december 2022 informeren de bewindslieden de Tweede Kamer over de uitgewerkte ideeën van de Defensienota 2022. Europa heeft sterkere defensiecapaciteiten nodig voor de eigen veiligheid. Volgens de bewindslieden kan specialisatie hieraan bijdragen. Nederland versterkt daarom de krijgsmacht de komende jaren op gebieden waar deze goed in is: inlichtingen, cyber, *special operations forces*, geïntegreerde lucht- en raketverdediging en precisieaanvallen in vijandelijk gebied. Hiermee wil het kabinet bijdragen aan de Europese defensiecapaciteit. Aan de genoemde specialismen is nu binnen Europa een tekort. Verder wordt de landmacht versterkt met de noodzakelijke gevechtsondersteuning en vuurkracht. Ook wil men verder samenwerken binnen Europa op het gebied van interoperabiliteit en standaardisatie.

- b. Defensie is voor haar inzet steeds afhankelijker van het domein 'ruimte'; denk aan de grote hoeveelheid satellieten die belangrijk zijn voor communicatie, navigatie en observatie. De Defensie Ruimte Agenda (DRA) beschrijft de afhankelijkheid, de dreigingen en ontwikkelingen en hoe Defensie zich de komende jaren wil ontwikkelen in het ruimedomein.
- c. Het kabinet gaat € 252 miljoen extra steken in de defensie-industrie in Nederland. Men wil geen munitie laten maken in Nederland (was wens van de CDS), maar het geld besteden aan onderzoek, fondsen en de ontwikkeling van 'ecosystemen'. Men wil uitblinken in hoogstaande systemen als radars, vliegtuigonderdelen en oorlogsschepen.
- d. Op 18 mei krijgt Defensie tijdens de jaarlijkse Verantwoordingsdag wederom een tik op de vingers over het financieel beheer, onder meer bij het vastgoed en munitie.
- e. Het onderzoek door het NIOD en NIMH naar 20 jaar inzet in Afghanistan start. De resultaten worden medio 2026 verwacht.
- f. Minister Ollongren moet zich op 15 november verantwoorden voor het niet met de Kamer delen van een kritisch NAVO-rapport, waarin de NAVO aandringt op nog meer stootkracht (met name tanks) bij de landmacht.
- g. In maart voeren vier Afghaanse nabestaanden een civiele rechtszaak om schadevergoeding. Ze beschuldigen de Nederlandse *Task Force Uruzgan* ervan tijdens de Slag om Chora (Uruzgan juni 2007) onnodig veel geweld te hebben toegepast, waardoor meer dan 50 onschuldige mannen, vrouwen en kinderen omkwamen en huis en haard werd vernietigd. Ze claimen dat hun huis (quala) onterecht als vijandelijk doel was aangemerkt. Omdat de Staat geen bewijs op tafel kon leggen dat het huis op dat moment (de informatie was intussen elf uur oud) inderdaad diende als vijandelijke uitvalsbasis, oordeelt de rechter op 23 november dat dit specifieke bombardement in de nacht van 16 op 17 juni 2007 onrechtmatig was. De Staat besluit begin februari 2023 om niet in hoger beroep te gaan.
- h. C-LAS uit eind 2022 zijn zorgen over het verandervermogen binnen Defensie (centrale en politieke besluitvorming, handelingsvrijheid en het accepteren van risico's, stroperige procedures en processen voor zaken als inkoop en werving, bedrijfsvoering, personeel, reorganisaties en organisatievernieuwing). Als belangrijkste risico's voor het CLAS ziet hij het verbeteren van de personele gereedheid, de dalende materiële gereedheid (door de leveringen aan Oekraïne) en beperkingen op gereedstelling door wet- en regelgeving. De kritieke knelpunten in bemensing en beschikbare logistieke ondersteuning blijven onveranderd. Hij constateert zorgen bij zijn personeel over de tekorten aan manschappen en onderofficieren. Als meest hardnekkige randvoorwaardelijke problemen ziet C-LAS de (financieel zware) dossiers munitievoorraden, onderhoud, IV/ICT, vastgoed en personeel ("The Big Five").



Personeel & Organisatie

a. Algemeen

- (1) De Dienstplichtwet bestaat 100 jaar. Hoewel de opkomstplicht sinds 1996 is opgeschort, krijgt iedere zeventienjarige in Nederland nog steeds een brief waarin staat dat hij of zij staat ingeschreven voor de dienstplicht tot aan zijn 35^e levensjaar. Die wet geldt sinds 2020 ook voor vrouwen.
- (2) N.a.v. de DN 2022, de toename van de organisatie met circa 8.000 functies, de doorbraak in het arbeidsvoorwaardenoverleg (zie hieronder) en de geopolitieke noodzaak tot snelle organisatieontwikkeling, pleit de NOV voor een tijdelijke aanpassing en versnelling van het zeer trage, bureaucratische en op details gerichte vigerende reorganisatieproces.

b. Arbeidsvoorwaarden



Met het recente regeerakkoord is er € 500 miljoen structureel beschikbaar gesteld voor de modernisering van het loongebouw van Defensie en de arbeidsvoorwaarden. Op 7 juli bereikt staatssecretaris Van der Maat een arbeidsvoorwaardenakkoord 2021-2023 op hoofdlijnen met de vakbonden. Het basissalaris bij Defensie gaat naar € 14 per uur (oftewel € 2.310 bruto per

maand) en het loongebouw wordt drastisch hervormd, wat o.a. ook moet leiden tot een extra verhoging van de salarissen. Alle medewerkers van Defensie ontvangen over drie jaar (2021-2023) een aantal salarisverhogingen die resulteren in een hoger loon van in totaal 8,5 procent. De lagere rangen en schalen gaan zelfs tot 20 procent meer verdienen. Ook krijgt iedere defensiemedewerker in de zomer van 2022 een eenmalige uitkering van € 1.750 bruto. Bovendien gaan de toelagen voor oefeningen en uitzendingen met 10 tot 25 procent omhoog, komt er een thuiswerkvergoeding en wordt de reiskostenvergoeding verhoogd van 13 naar 19 cent per kilometer. Van der Maat waarschuwt er wel voor dat ondanks deze forse investering in het personeel hiermee op de korte termijn de personeelstekorten niet zullen zijn opgelost. Hij verwacht dat het tekort in eerste aanleg zelfs op zal lopen van 4.000 naar minimaal 8.000 vacatures.

Begin oktober wordt een akkoord bereikt over de al jaren stagnerende indexatie van het militair invaliditeitspensioen. De effecten van de nieuwe arbeidsvoorwaarden zijn volgens CLAS eind 2022 zichtbaar door stijgende lonen en toelagen. Bij het verbeteren van de personele gereedheid ziet hij minder voortgang.

c. Personeel

- (1) In februari 2021 is het startschot gegeven voor de overgang naar een nieuw HR-model Defensie dat de opvolger moet worden van het Flexibel Personeelssysteem (FPS). Het belangrijkste doel hierbij is het verbeteren van de operationele gereedheid en inzetbaarheid, o.a. door aantrekkelijk werkgeverschap en het beter benutten van de kwaliteiten van medewerkers. Gedacht wordt aan nieuwe aanstellings- en contractvormen, strategisch talentmanagement en een ander beloningsmodel. De insteek van Defensie is dat het nieuwe HR-model eind 2025 moet zijn geïmplementeerd.
- (2) Het streven van het nieuwe kabinet is dat in 2030 minimaal 30% van alle werknemers van Defensie een vrouw is. Begin april 2022 ligt het percentage op 16%.
- (3) Defensie wil het aantal reservisten fors uitbreiden om te komen tot een schaalbare krijgsmacht. In 2035 moeten het er 20.000 zijn. Daardoor ontstaat een heel andere mix van eenderde reservisten en tweederde beroepsmilitairen.
- (4) Het personeelsbestand van het CLAS is eind 2022 met 165 personen afgenomen t.o.v. eind 2021.
- (5) Defensie probeert op allerlei manieren het personeelstekort aan te pakken:
 - (a) Betere arbeidsvoorwaarden en infrastructuur (o.a. legering).
 - (b) De uitbreiding van de rol van en omvang van het bestand reservisten.
 - (c) Het project Maatschappelijke Diensttijd (MDT) wordt voortgezet. Het MDT-programma richt zich op alle Nederlanders tussen de 17 en 27 jaar oud, die zich maatschappelijk willen inzetten. *[foto intranet Mindef]*
 - (d) Het tekort aan (ervaren) instructeurs binnen de krijgsmacht heeft al vanaf 2019 geleid tot de inhuur van oud-militairen (opleiden genisten en militair geneeskundig personeel). Landmacht en marine hebben een dermate tekort dat via een commercieel opleidingsinstituut vanaf februari eerder vertrokken onderofficieren ook worden ingehuurd als schietinstructeur. Het betreft vooralsnog 14 oud-militairen.
 - (e) Na de inval van Rusland in Oekraïne loopt de belangstelling voor een baan als militair op. Gemiddeld ligt het aantal sollicitaties bij Defensie rond de 350 per week, nu loopt dat op tot boven de 700 per week.
 - (f) Defensie bekijkt of Nederland een 'dienstplicht' naar Scandinavisch voorbeeld (een soort vrijwillig 'dienstrecht') kan invoeren. Zweden en Noorwegen krijgen hier duizenden rekruten per jaar mee en bestrijden zo de personeelstekorten bij de krijgsmacht. Begin november besluit staatssecretaris Van der Maat tot de invoering van een Dienjaar, dat met name jongeren de kans moet geven om vrijwillig kennis te maken met Defensie, zich persoonlijk en professioneel te ontwikkelen en bij te dragen aan onze veiligheid.
 - (g) Steeds meer jongeren kiezen na hun middelbare school voor een tussenjaar, voordat ze gaan studeren. Degenen die geïnteresseerd zijn in zo'n *gap year*, kunnen die periode vanaf september dit jaar ook bij Defensie overbruggen. In een paar weken tijd worden de deelnemers 'groen gespoten', om vervolgens als volwaardig militair bij een eenheid aan de slag te gaan. De hoop is dat na deze kennismaking een flink deel bij Defensie blijft werken. Hetzelfde geldt voor het alweer enkele jaren succesvolle concept van het *Defensity College* (werkstudenten bij Defensie).



- (h) Vanaf 31 januari werkt Defensie samen met een commercieel uitzendbedrijf om vooral schaars personeel binnen te halen. De focus ligt daarbij op technici, ICT'ers en medisch geschoolden.
- (6) De Monitor Mening van de Medewerker over het 2^e halfjaar signaleert een stijging in de tevredenheid onder het personeel (van 69 naar 73%). De belangrijkste motiverende aspecten zijn sfeer/collegialiteit, werkinhoud en zekerheid van baan en inkomsten. Er is een toename in blijfintentie, de ervaren loopbaankansen en het vertrouwen in de toekomst. De belangrijkste vertrekintenties zijn 'de wijze waarop de organisatie wordt bestuurd', 'combinatie tussen werk/reistijd en thuis' en 'arbeidsvoorwaarden/salaris' (stond eerst op 1).
- (7) C-LAS constateert eind 2022 dat de grens tussen inzet en gereedstelling vervaagt, waardoor het onderscheid niet altijd helder te maken is. Hij verwijst daarbij naar de voorlopige bevindingen van de commissie Brouwer (over de besluitvorming binnen het LIMC) die stelt dat de krijgsmacht "klem zit tussen bestaande kaders en nieuwe dreigingen". De juridische grondslag voor het optreden en in het bijzonder de rechtspositionele kaders van personeel moet op bepaalde punten worden herzien. Zo is er volgens hem onduidelijkheid over de positie van bijvoorbeeld het personeel voor de Snel Inzetbare Capaciteiten (SIC), personeel dat ondersteuning levert aan de Oekraïne en de *Special Operations Liaison Element/Officer* (SOLE/SOLO) bij inzet. Specifiek betreft het zaken als uitzendbescherming, beschikbaarheid/bereikbaarheid, de buitenlandtoelage en de financiële dekking van deze activiteiten, maar ook de veteranenstatus. Het is in zijn ogen van belang om duidelijkheid te scheppen in deze rechtspositionele kaders voor de erkenning en waardering van het personeel



foto Horse Power intranet Mindef Igen Tak en Igen Boekholt O' Sullivan; beide foto's intranet Mindef

- (8) Het onderzoek waarbij het effect van paarden op veteranen met PTSS wordt onderzocht (*Horse Power*; zie foto), gaat in september het derde jaar in. De eerste resultaten van het experimentele programma laten zien dat er een klinisch relevante daling is van de PTSS-symptomen.
- (9) Benoemingen:
- Op 13 januari neemt C-CLSK (Igen Luyt) voor een jaar tevens het commando over van de *European Air Group* (EAG), een onafhankelijk multilateraal samenwerkingsverband, opgericht in 1995, met als belangrijkste doelstelling het bevorderen van interoperabiliteit. Deelnemende landen zijn (naast Nederland) België, Duitsland, Frankrijk, Italië, Spanje en het Verenigd Koninkrijk.
 - Op 17 maart volgt luitenant-generaal Nico Tak (foto) de Duitse generaal Andreas Marlow op als commandant van het Duits-Nederlandse Legerkorps (1GNC).
 - Op 31 maart neemt voor het eerst een Nederlander (Ikol Schillemans) het commando op zich van het in 2017 opgerichte Duits-Nederlandse 414 Tankbataljon. Het binationale bataljon valt onder 43 Mechbrig en kent een Nederlands eskadron.
 - Op 25 mei wordt Elanor Boekholt O'Sullivan (CLSK) de eerste vrouwelijke luitenant-generaal ('drie sterren'-generaal) binnen de Nederlandse krijgsmacht (foto). Zij is benoemd tot plaatsvervangend directeur van het Directoraat-Generaal Beleid van het ministerie van Defensie.
 - Op 1 oktober wordt generaal-majoor Jean-Paul Duckers de nieuwe P-CLAS, als opvolger van genm Rob Jeulink. Deze laatste gaat met FLO.

d. Organisatie

- (1) Op basis van de Defensievisie 2035, het Operationeel Kader Landoptreden (OKL), de geopolitieke veranderingen en het regeerakkoord Rutte IV kan C-LAS nu ook concreter aangeven hoe hij de landmacht van de toekomst ziet. Om zelfstandiger, sneller en langer te kunnen optreden, wil hij de landmacht anders organiseren. De inrichting is nu vooral gericht op efficiency. Hij wil toe naar een inrichting op basis van effectiviteit; het kunnen winnen op het gevechtveld. Om beter invulling te kunnen geven aan hoofdtak 1 (verdediging van het eigen en bondgenootschappelijk grondgebied) kiest C-LAS als uitgangspunt: '**Organize as we fight**'. In zijn ogen betekent dit dat de gevechtseenheden moeten worden versterkt door ze zelfstandiger en schaalbaarder te maken, sneller inzetbaar, met eigen ondersteuning en met een groter doorzettingsvermogen. De drie gevechtsbrigades en het KCT behouden hun eigen specialisme, maar daar omheen worden zogenaamde '*commands*' gevormd (analoog aan de luchtmacht). Een *Heavy Infantry Command*, een *Medium Infantry Command* (op te nemen in 10 (DEU) Pzdiv) en een *SOF Rapid Reaction Command*. Vanuit het OOCL en het OTCO worden deze *commands* dan versterkt (vervlochten). Ook wordt onderzocht of C2-ondersteuning, inlichtingen en C&E-eenheden vanuit het OOCL kunnen worden samengebracht om beter invulling te geven aan het concept van Informatie Manoeuvre. Verder wil hij het MatLogCo Land en de geneeskundige keten versterken en DGLC en 1GNC verder ontwikkelen. Ook wil hij de eenheden regionaal concentreren, zowel om de kosten te drukken als om de aantrekkelijkheid voor het personeel te vergroten. (Infographic CLAS)



In deze transitie definieert C-LAS hierbij zes prioritaire projecten: 1) Raketartillerie (vervanging), 2) Grondgebonden lucht- en raketverdediging (vervanging), 3) 102 Compagnie SOF (oprichting), 4) 12 Infanteriebataljon (omvorming), 5) Geneeskundige keten (herstel) en 6) *Combat support* en *combat service support* (CS/CSS) voor 414 Tankbataljon (ondersteuning).

C-LAS wil de vuursteun versterken tot twee identieke afdelingen artillerie met elk twee batterijen PzH's, een batterij raketartillerie en een sensorpeloton (UAS- en MMR-capaciteit). Deze afdelingen worden daarna opgenomen in de nog te vormen *Heavy* en *Medium Commands*.

- (2) De Koninklijke Luchtmacht gaat zich de komende jaren omvormen (5^e generatie luchtmacht) tot vier commando's. Op 1 maart 2021 vindt de eerste transitie plaats met de oprichting in Eindhoven van het *Air Mobility Command* (AMC); het centrum van

luchttransport. Later volgen nog het *Air Combat Command*¹⁹ (ACC op 30 juni 2022), het *Defence Helicopter Command* en het *Air Support Command*.

- (3) Jubilea:
 - Het Korps Commandotroepen (KCT) bestaat 80 jaar.
 - De *Air Manoeuvre Brigade* (11 LMB + de helikoptercomponent) bestaat 30 jaar.
- (4) Medio 2022 wordt binnen het JISTARC het CLAS *Remote Piloted Aircraft Systems* (RPAS) Vliegbedrijf (CRV) gereorganiseerd om zo de gewenste scheiding aan te brengen tussen de operationele eenheid en de (vlieg)veiligheidsorganisatie.
- (5) Op 8 juli wordt bij 43 Hrstcie een nieuw peloton opgericht; 435 Herstelpeloton.
- (6) Binnen het Defensie Grondgebonden Luchtverdedigings Commando (DGLC) wordt een nieuwe eenheid opgericht; het *Counter Unmanned Aircraft Systems*-peloton (C-UAS-peloton).
- (7) Nederland zet meer in op conflictpreventie en het voorkomen van verdere escalatie van conflicten. De krijgsmacht investeert daarom in het concept van 'Early Forward Presence', waarbij de inzet van Nederlandse *special operations forces* (SOF), een goed lokaal netwerk en een goede informatiepositie de belangrijkste ingrediënten zijn. Op 18 juli wordt in dit kader het kwartiermakersdetachement opgericht dat op termijn zal doorgroeien naar een volwaardige eenheid bestaande uit personeel van het Korps Commandotroepen (CLAS) en de *Maritime Special Operations Forces* (CZSK).

Draagvlak, erkenning en waardering

- a. De presentatie (17 februari) en de conclusies van het door de overheid opgedragen onderzoek naar vermeende excessen tijdens de inzet in Nederlands-Indië (1946-1950²⁰) en de reactie van minister-president Rutte en veel media hierop zetten kwaad bloed bij veel (oud)militairen, maar vooral bij de (nabestaanden van de) oudste generatie veteranen (Nederlands-Indië). Zij voelen zich wederom collectief en in hun ogen onterecht weggezet als oorlogsmisdadigers.
- b. De gemeente Apeldoorn besluit, in navolging van de gemeentes Wierden, Vught, Almelo, Tiel en Terwolde in de afgelopen twee jaren, om de graven van Ambonese KNIL-militairen eeuwigdurend gratis grafrecht te geven.
- c. Gedurende het jaar worden postuum diverse Mobilisatie-Oorlogskruizen (MOK) uitgereikt aan de nabestaanden van militairen, als dank voor hun inzet in 1940.



Uitreiking Mobilisatie oorlogskruis op Grebbeberg; foto Mindef

- d. Vanaf 2020 wordt gedurende een aantal jaren een viaduct, ecodeuct of brug vernoemd naar militairen die tijdens een uitzending sneuvelde. Op 16 mei wordt een bord onthult voor de in Bosnië verongelukte Petrie Crijns (1[NL/BE]VN Tbat). In oktober voor de in Libanon gesneuvelde sergeant Philip de Koning en voor de in Afghanistan gesneuvelde Kevin van de Rijdt. Inmiddels zijn op deze manier de namen van 23 gesneuvelde militairen vereeuwigd. Het plan is dat er nog 20 volgen.
- e. Op 27 februari vindt de jaarlijkse herdenking plaats van de Slag in de Javazee (1942).
- f. Eind maart bezoekt Koning Willem-Alexander in Noorwegen de tweejaarlijkse NAVO-oefening *Cold Response*. De koning neemt deel aan een amfibische landing en overnacht in het veld met de Mariniers.
- g. Van 16-22 april vindt de 5^e editie plaats van de *Invictus Games* voor fysiek of mentaal gewonde (ex-)militairen, deze keer in Nederland (Den Haag). 500 deelnemers (Marco Tessers enige B&T-er), 20 landen, 10 sporten.
- h. Op 5 mei vindt onder grote belangstelling voor het eerst sinds 2019 weer het Nationaal Bevrijdingsdefilé plaats in Wageningen. Ondanks hun hoge leeftijd waren er toch nog 25 Britse oud-strijders bij aanwezig.
- i. Op 18 mei bezoekt Koning Willem-Alexander een oefening van de luchtmobiele brigade in Schaarsbergen waar een eenheid zich voorbereidt op de ernstinzet in Roemenië als onderdeel van de NAVO-reactie op de oorlog in Oekraïne.

¹⁹ In het ACC zijn de vliegbases Volkel en Leeuwarden en het *Air Operations Control Station* (AOCS) Nieuw Milligen verenigd onder één commando.

²⁰ Op 1 september 2017 start een door de regering opgedragen onderzoek: 'Onafhankelijkheid, dekolonisatie, geweld en oorlog in Indonesië, 1945-1950'. Uitgevoerd door het Koninklijk Instituut voor Taal-, Land- en Volkenkunde (KITLV), het Nederlands Instituut voor Militaire Historie (NIMH) en het NIOD Instituut voor Oorlogs-, Holocaust en Genocidestudies.

- j. Op 18 juni, bijna 27 jaar na de val van de enclave Srebrenica, reizen premier Rutte, minister van Defensie Ollongren en de CDS af naar de Oranjekazerne in Schaarsbergen. Voor een grote delegatie van honderden Dutchbat III-veteranen maken de bewindslieden namens de regering publiekelijk excuses aan de militairen en hun thuisfront en verlenen zij eerherstel. Het kabinet erkent dat Dutchbat (I, II en III) destijds op een onmogelijke missie is gestuurd naar Srebrenica en dat hen geen blaam treft voor de massamoord op ruim 8.000 Bosnische moslimmannen en -jongens. Een publiek sorry voor de manier waarop ze destijds werden weggestuurd met een onmogelijk mandaat, onvoldoende (zwaar) materieel en tekortschietende militaire steun. En hoe er daarna met hen door de samenleving, maar ook door de politiek en de defensietop, is omgegaan²¹ (slechte opvang, onvoldoende zorg en ondersteuning en gebrek aan steun en waardering). Ook reiken de bewindslieden aan alle Dutchbat III-veteranen het Ereteken voor Verdienste in Brons uit.
(Foto 2 ANP Remko de Waal)



Op 11 juli is minister van Defensie Ollongren in Potocari aanwezig bij de jaarlijkse Srebrenica-herdenking. Zij erkent publiekelijk dat de internationale gemeenschap faalde in de bescherming van de mensen van Srebrenica en dat de Nederlandse regering, als onderdeel van deze gemeenschap, in de politieke verantwoordelijkheid voor dit falen deelt. Zij biedt namens de Nederlandse regering "onze diepste excuses aan".

- k. Op 25 juni vindt, na twee coronajaren, weer de Nederlandse Veteranendag plaats. Deze dag staat naast waardering en erkenning in het algemeen ook in het teken van de historische²² uitreiking door de koning van 18 vaandelopschriften (vooralnog in de vorm van cravattes), als collectieve dapperheidsonderscheiding voor de inzet in Afghanistan tijdens de ISAF-missie. (foto's intranet Mindef) De Regimenten Technische Troepen en Geneeskundige Troepen krijg gen voor het eerst een vaandelopschrift uitgereikt. Een unicum is dat voor het eerst een bewindspersoon als veteraan meeloopt; minister van Binnenlandse Zaken en Koninkrijksrelaties (BZK) Hanke Bruins-Slot (ooit PC Artillerie en Afghanistanveteraan).



Uitreiking vaandelopschriften door Koning Willem-Alexander

²¹ In 2002 viel het Kabinet Kok-II op basis van het NIOD-rapport over Srebrenica. Belangrijkste conclusies waren dat de politieke besluitvorming voor uitzending rammelde, Dutchbat onvoldoende was voorbereid, te weinig bewapening had en onvoldoende inlichtingen over de situatie ter plekke. In 2003 oordeelt een parlementaire enquêtecommissie (Bakker) dat Nederland er alleen voor stond, de VN Nederland in de steek liet en de militairen zich niet door de regering gesteund voelden. In 2018 erkent minister van Defensie Hennis dat Dutchbat op pad was gestuurd met een onuitvoerbare missie. In 2019 oordeelt de Hoge Raad dat de Nederlandse Staat deels aansprakelijk is voor de dood van 350 moslimmannen in de twee dagen na de val van de enclave. In 2021 krijgen de Dutchbat-militairen een symbolisch bedrag van € 5.000.

²² Een dergelijk omvangrijke uitreiking vond voor het laatst plaats op 17 november 1913. Toen kregen op het Malieveld 13 regimenten vaandels met opschriften uitgereikt door Koningin Wilhelmina.

- l. Op 9 en 10 juli vinden na twee COVID-jaren in Den Helder de Marinedagen plaats.
- m. 104 Cotrcie (KCT) ontvangt van C-LAS het Bronzen Schild, o.a. vanwege de uitzendingen SFTG *Viper-2* (2006) en *Task Force 55-2* (2009).
- n. Medio december ontvangen 133 werknemers van het ministerie van Buitenlandse Zaken en van Defensie de herinneringsmedaille internationale missies met de gesp NEO (*Non-combattant Evacuation Operation*) Kabul 2021.



Medaille-uitreiking NEO Kabul 2021; foto intranet Mindef

Verwervingen, investeringen, infrastructuur, innovatie en onderhoud

- a. De nasleep van de coronapandemie en de oorlog in Oekraïne leiden ertoe dat leveranciers veel last hebben van oplopende prijzen en langere levertijden (voorraden, grondstoffen, halffabrikaten en dergelijke). Dit zorgt voor vertraging bij projecten en bij de instandhouding.
- b. Eind oktober maakt staatssecretaris Van der Maat bekend dat hij materieel sneller wil kunnen aanschaffen om zo de noodzakelijke grote investeringen van Defensie snel te kunnen realiseren. Hij wil de interne processen verbeteren, de informatiestroom van en naar de Kamer overzichtelijker maken, de financiële grenzen voor Kamerbehandeling ophogen (naar € 50 miljoen) en de mandateringsgrens ophogen van € 100 naar € 250 miljoen. Dat moet het verwervingsproces wendbaarder en slagvaardiger maken. Intussen dreigt, mede door personele tekorten en vertraagde wapenleveranties, een deel van de extra gelden niet aanbesteed en uitgegeven te kunnen worden.
- c. Op, zoals C-LAS het noemt, de "vierkante meter van de militair" spelen de volgende zaken:
 1. De bedoeling was om in 2020 te starten met de uitlevering van het Verbeterd Operationeel Soldaat Systeem (VOSS). Dit ging toen niet door. Onder de naam *Soldier Transformation OnGoing* (STRONG) kregen in 2021 de eerste militairen hun nieuwe modulaire gevechtsuitrusting; rugtassen, gevechtsvesten en nieuwe lichtgewicht helmen. De verstrekking zal zo'n 2 tot 3 jaar duren. De gevechtslaarzen kwamen eind 2021 beschikbaar. De nieuwe gevechtskleding (Defensie Operationeel Kleding Systeem; DOKS) laat nog even op zich wachten. Uitrol wordt pas medio 2023 verwacht. Een klein succesje is begin juli de start van de uitlevering van het *Micro Fusion* Systeem met het nieuwe NFP-patroon. Dit systeem maakt het gebruik van de nieuwe STRONG gevechtsuitrusting nog comfortabeler omdat dit het gewicht van de uitrusting nog beter over het lichaam verdeelt. Op 26 augustus is de eerste levering van het interim *Netherlands Fractal Pattern* (NFP)-kledingpakket. Het pakket bestaat uit broeken, jassen, regenjas, *combat-shirt* en *baseball cap*.
 2. Defensie koopt in 2022 en 2023 samen met Duitsland en België 4.300 nieuwe parachutes en 3.100 reserveparachutesystemen. Nederland krijgt 1.000 parachutes en 450 reserve-exemplaren.
 3. Militairen krijgen vanaf dit jaar één keer per jaar een vergoeding voor sportschoenen.
 4. De uitrol van zo'n 1.800 nieuwe nachtzichtkijkers (voor op het persoonlijke wapen van de militair, ter vervanging van de kijker uit 2001) loopt.
 5. Het OTCo en TGTF nemen een klimaattent (*foto's intranet Mindef*) in gebruik, waarmee onderzoek kan worden gedaan naar thermische eigenschappen van bestaande en nieuwe kleding en uitrusting. Daarnaast wordt onderzoek gedaan naar het optimaliseren van het prestatievermogen.



d. Maritiem

1. Defensie wil de binnen de NAVO en de EU veelgevraagde onderzeebootcapaciteit behouden. De vervanging van de onderzeeboten is de komende jaren het grootste materieelproject van Defensie. Defensie wil vier nieuwe onderzeeboten verwerven (vervanging van de Walrus-klasse) en kiest voor een *long range*, veelzijdig inzetbare, conventioneel voortgestuwde onderzeeboot. De toekomstige vier nieuwe boten moeten lange tijd, ongezien en op grote afstand van de thuisbasis kunnen opereren. De definitieve keuze van de werf en de contractondertekening stond gepland voor 2022, maar schuift door naar minimaal 2023. Omdat de vervanging van de onderzeeboten van de Walrusklasse²³ langer op zich laat wachten (2035-2037), neemt de Koninklijke Marine een van de vier onderzeeboten uit de vaart. Later volgt een tweede. Met de reservedelen van beiden worden de twee andere onderzeeboten van de Walrusklasse onderhouden en daarmee langer in de vaart gehouden. Desondanks uit C-CZSK op 17 november in een uitgelekte interne nota zijn grote zorgen over de toekomst van de Nederlandse Onderzeedienst. Hij vreest voor een jarenlang capaciteitsgat tussen het formele levenseinde van de oude onderzeeboten (officieel in 2025) en de komst van de nieuwe. Hierdoor dreigen medewerkers te vertrekken, lekt essentiële kennis en ervaring weg en wordt de werving van nieuwe bemanningen lastiger. Het rekken van de levensduur van de oude onderzeeboten kost tientallen miljoenen per jaar en kan leiden tot onveilige situaties voor het personeel.

Door de stijging van de staalprijzen (gevolg oorlog in Oekraïne) moet het budget aanzienlijk worden verhoogd, wat gevolgen zal hebben voor andere projecten.

Op 16 november wordt bij de drie overgebleven kandidaat-leveranciers (*Naval Group, Saab Kockums* en *ThyssenKrupp Marine Systems*) een offerte aangevraagd.

2. De vier luchtverdedigings- en commandofregatten (LCF's) blijven vijf jaar langer in de vaart en worden gemoderniseerd (betere passieve waarnemingsapparatuur voor elektromagnetische signalen). Ook krijgen de LCF's nieuwe anti-scheepsraketten (*Naval Strike Missiles; NSM*) als vervanging van de verouderde *Harpoons*. De moderne NSM heeft een veel groter bereik. Twee van de 4 LCF's worden vanaf 2028 voorzien van nieuwe luchtverdedigingsraketten en -technologie. Het gaat om zogeheten *Evolved Sea Sparrow Missile (ESSM) Block 2*-raketten.
3. Het amfibisch transportschip Zr.Ms. Johan de Witt ondergaat vanaf maart 2022 een grote onderhoudsbeurt én een *Midlife Update (MLU)*. Begin 2024 moet het schip weer operationeel inzetbaar zijn.
4. Het *Joint Support Ship* Zr.Ms. Karel Doorman krijgt een aangepast onderhoudsschema. De voor 2027-2028 geplande *Midlife Update* wordt gesplitst en deels naar voren gehaald tijdens het geplande onderhoud in 2025 en 2032. Tijdens het eerste onderhoud krijgt het schip, ter zelfverdediging, luchtdoelraketten en een 76-mm kanon ter vervanging van de verouderde *Goalkeepers*.
5. In de nacht van 3 op 4 juli breekt brand uit op Zr.Ms. Zeeland, terwijl deze voor onderhoud in Den Helder in een droogdok ligt. De schade is aanzienlijk.
6. Op 17 januari ontvangt de Mijnenbestrijding Module Groep (MMG) het eerste *Unmanned Surface Vessel (USV)*. Dit onbemande vaartuig maakt onderdeel uit van een testserie van systemen en sensoren die uiteindelijk moeten leiden tot de vervanging van de huidige mijnenbestrijdingsvaartuigen van de Alkmaar-klasse. Juni 2025 moet de eerste van zes schepen voor Nederland klaar zijn. In de vijf jaar erna komt er iedere zomer een schip bij.



7. Defensie (lees: DVVO) huurt de komende 10 jaar een medium *Roll-on-Roll-off (RoRo)* schip; de *New Amsterdam*. De organisatie beschikt daarmee vanaf medio juli op permanente basis over eigen strategisch zeetransport. [foto intranet Mindef]

8. Vijf LCU-landingsvaartuigen krijgen de komende drie jaar (m.i.v. januari 2023) een *midlife update (MLU)*.

9. Defensie gaat nieuwe snelle onderscheppingsboten aanschaffen. De 50 FRISC's (*Fast Raiding, Interception and Special Forces Craft*) bereiken in 2024 het einde van hun levensduur. Een deel van de huidige FRISC's wordt gemodificeerd en een ander deel wordt vanaf 2024 vervangen door 13 FFI's (*Future Fast Interceptor*).

²³ De Walrusklasse bestaat uit Zr.Ms. Zeeleeuw (1990), Zr.Ms. Walrus (1992), Zr.Ms. Dolfijn (1993) en Zr.Ms. Bruinvis (1994).



10. *Line Handling Workboats* (LHWP's) zijn met name bedoeld voor het slepen van kleine objecten in de haven van Den Helder. Defensie vervangt na meer dan 36 jaar (2023-2024) de kleine sleepboten van de Scheldeklasse. De drie nieuwe boten zijn een primeur, want ze zijn volledig

elektrisch [afbeelding Mindef]

11. De Maritieme EOD Compagnie en de Defensie Duikschool krijgen in mei drie *Sea Wasps* (*Waterborne Anti-IED Security Platform*). Deze onderwaterrobot kan op afstand explosieven lokaliseren, identificeren en zo mogelijk onschadelijk maken, zonder gevaar voor duikers. Daarnaast kan het worden ingezet bij het zoeken naar drenkelingen of wapens die in het water zouden moeten liggen (b.v. na een misdaad).

e. Grondgebonden

1. In het *Royal Netherlands Army (RNLA) Operation Plan 2022-2026* noemt C-LAS de 10 belangrijkste materieelprojecten voor deze planperiode. Het zijn de *Midlife Update* (MLU) van de Fennek²⁴, MLU CV90, TEN/FOXTROT (C4I-platform), *Technology Center Land* (TCL, zie *artist impression*), het wielproject WTB, MLU en vervanging DGLC wapensystemen, MLU PzH2000NL, vervanging geniematerieel, revitalisatie van de Bernhardkazerne en de MLU van de belangrijkste IV&CIS hardware.



Met het uitkomen van het regeerakkoord en de daarbij behorende extra financiële middelen, maakt C-LAS duidelijk dat hij bijna alles 'wat rijdt en rolt' wil vervangen en updaten, zoals de 'Big Five' wapensystemen: CV90, Fennek, Boxer, PzH en Bushmaster.

2. Medio oktober maakt de staatssecretaris bekend dat de landmacht (m.n. 13 Ltbrig en 43 Mechbrig) weer gaat beschikken over raketartillerie (waardoor het bereik groter wordt) en over een nieuw mobiel *short range* luchtverdedigingsysteem (SHORAD). Daarnaast worden de laatste tien pantserhouwitzers uit de opslag gehaald. Daarmee beschikt Defensie dan over 46 stuks en kunnen daarmee vier i.p.v. drie batterijen worden voorzien.
3. Binnen het project DVOV (Defensiebrede Vervanging Operationele Wielvoertuigen²⁵) is de uitrol van voertuigen en bijbehorende middelen ultimo 2022 met de uitlevering van de 2.000ste Scania Gryphus op tweederde van het totaal aantal te leveren voertuigen (inmiddels 3.007) gekomen. Ook is net voor de Kerstdagen de 50^{ste} van in totaal 385 pantsercabines geleverd. De rest volgt in 2023 en 2024.



Vanaf 2023 vervangen 1.185 Manticore terreinvoertuigen (*foto intranet Mindef*) een groot deel van de MB's van de landmacht, de Landrovers van de marine en de laatste YPR's van luchtmacht en marechaussee.

4. Medio oktober wordt de laatste VW Amarok overgedragen aan Defensie. Hiermee staat het totaal aan geleverde Amaroks dan op 2.172.

5. De onderzoeksfase van het project WTB (Defensiebrede Vervanging **W**issellaadsystemen, **T**rekker-opleggercombinaties en

Wielbergingsvoertuigen) leidt tot de conclusie dat Defensie 600 wissellaadsystemen, 100 trekker-opleggerscombinaties (in drie hoofdvarianten) en 85 wielbergingsvoertuigen gaat

²⁴ In november 2021 is een eerste prototype al voorzien van een hele reeks aan nieuwe verbindingsmogelijkheden. Het prototype Fennek met C4I moet de integratie van nieuwe systemen en radio's mogelijk maken. Via *Long Range Communication* (LRC) komt er een snelle directe verbinding tussen de voorste lijn en de commandopost tot op brigadeniveau.

²⁵ DVOV richt zich op de vervanging van operationele wielvoertuigen en shelters die Defensie gebruikt voor o.a. de basismobiliteit van de meeste eenheden. Het betreft vervanging van lichte voertuigen (LSV, Landrover, Mercedes-Benz), middelzware voertuigen (Mercedes-Benz/UNIMOG 30 kN en DAF 40/50 kN), zware voertuigen (DAF 100 kN en DAF 100 kN trekkers) en diverse shelters. Daarnaast de bijbehorende ballistische bescherming en wapenstations, ladingdragers (laadbakken en containers) en containerhefmiddelen.

kopen. De voertuigen worden gebruikt bij bevoorrading, graafwerkzaamheden, het slaan van bruggen, zwaar transport en het bergen van wielvoertuigen.

6. Vanaf 2023 gaan KCT, MARSOF en de BSB beschikken over nieuwe meerschots-granaatwerpers; MSGW 40 mmx46 MILKOR M32A1, incl. *Fire Control Units* (FCU's).
7. Defensie ontvangt in Q4 de eerste van 43 nieuwe wielladers ter vervanging van de huidige generatie bouwmaschinen (Werklust).
8. Defensie beschikt over 248 platte spoorwagens, maar heeft voor het tijdige strategisch transport van een gevechtsbrigade een aanvullende behoefte van 200 dieplaadspoorwagens met verlaagd profiel. In 2021 zijn er in totaal 85 besteld. Vanaf augustus worden in totaal 57 nieuwe dieplaadspoorwagens afgeleverd. Naast 55 geleaste wagons heeft DVVO eind 2022 de beschikking over alvast 140 dieplaadwagons in eigen beheer. Besluitvorming over de financiering van de overige 115 benodigde wagons moet nog plaatsvinden. Defensie vervangt tevens de enige uit 1962 daterende en in te huren rangeerlocomotief voor een eigen tweeweg-rangeervoertuig, waarmee DVVO treinen kan samenstellen.



(platte spoorwagens en rangeervoertuig; foto's Mindef)

9. Voor een solide bescherming tegen *Improvised Explosive Devices* (IED's) is het essentieel om de veelal draadloos geactiveerde signalen van op afstand bestuurbare IED's te kunnen onderdrukken. Dit gebeurt al jaren met *jammers*. Om deze *jammers* en de antenneplaatsing te testen wordt vanaf nu gebruik gemaakt van een TESLA-M voertuig (*TEST Lane Analysis Mobile*).
 10. 11 LMB Brigade heeft nieuwe *offroad*-motoren; de KTM 350 EXC-F 2020 is lichter, sneller en wendbaarder dan zijn voorganger die 15 jaar in dienst was.
 11. In 2022 krijgt de EODD nog drie nieuwe schuilshelters (eind 2021 werd de eerste geleverd). Hiermee kan nóg veiliger gewerkt worden.
 12. Om de efficiëntie van de klasse II/IV-magazijnen te verhogen worden voor het B&TCo (en enkele andere eenheden) 41 wereldwijd inzetbare *side-load* containers aangeschaft. De levering begint in juli 2022.
- f. Airpower en ruimte
1. Op 12 januari landen twee nieuwe F-35's in Nederland. Later dit jaar volgen er nog vier. In 2022 moeten de eerste vier toestellen gereed zijn voor kortlopende inzet, in 2023 weer vier en in 2024 (als de F-16 uitfaseert) moet de F-35 *Full Operational Capable* (FOC) zijn, met vier toestellen gereed voor kortlopende inzet en tegelijkertijd vier voor langlopende inzet.
Op 24 juni besluit het kabinet om versneld zes extra F-35's aan te schaffen, die in 2025 moeten worden geleverd. Het totaal aan F-35's komt daarmee op 52 toestellen.
 2. Eind oktober rolt de eerste vernieuwde Apache gevechtshelikopter uit de fabriek na een ingrijpende verjongingskuur tot AH64E. Het moderniseringsprogramma duurt tot 2025.
 3. Alle NH90 maritieme gevechtshelikopters krijgen in 2027 een *midlife update*.
 4. Medio november wordt de laatste van de 20 Chinook transporthelikopters afgeleverd, nadat deze een moderniseringsprogramma (tot CH-47F MYII CAAS) hebben doorlopen.
 5. Defensie vervangt versneld de vier huidige C-130H Hercules transportvliegtuigen door vijf Braziliaanse C-390M van fabrikant Embraer. Hiermee kan het aantal vliegreuren worden uitgebreid van 2.400 naar 4.000. Het project wordt uitgevoerd tussen 2021 en 2028, waarbij vanaf 2026 de eerste vliegtuigen worden vervangen.



Embraer en Reaper; beide foto's intranet Mindef

6. M.i.v. februari beschikt de luchtmacht over de MQ-9 *Reaper*. Dan start de opbouw van het systeem in het Caribisch gebied. Het gaat om vier grondstations en vier onbemande verkenningsvliegtuigen. De toestellen kunnen vanuit de lucht data en informatie verzamelen. N.a.v. de oorlog in Oekraïne neemt de Tweede Kamer begin mei met een grote meerderheid een motie aan over het mogen bewapenen van de MQ-9 *Reaper*. Op 24 juni besluit het kabinet om vier extra *Reapers* versneld aan te schaffen.
 7. Voor de luchtbewaking van Nederlands en NAVO-grondgebied beschikt Nederland over twee radarstations. Omdat de radar in Nieuw Milligen (type MPR) aan het einde van zijn levensduur zit, moet er een nieuw systeem komen. Begin juni kiest Defensie voor een extra (aanvullend aan die in het Friese dorp Wier) *Signal Multibeam Acquisition Radar for Targeting, Longrange* (SMART-L) radar in Herwijnen (West-Betuwe).
 8. Bij het VuursteunCommando en het DGLC stromen in de periode 2023-2025 negen *Multi Mission* radar-systemen (MMR) in.
 9. Het toestel voor VIP-transport naar onder meer (risicovolle) missiegebieden, de *Gulfstream IV*, wordt in 2023 vervangen door een gebruikte *Gulfstream 650*.
- g. Infrastructuur
1. In januari 2021 meldde toenmalig staatssecretaris Visser aan de Tweede Kamer de voortgang over de Herinrichting Kamp Nieuw-Milligen, dat de nieuwe thuisbasis wordt voor het Korps Mariniers, inclusief de *Maritime Special Operations Force* (MARSOF; nu nog gehuisvest in Doorn en Den Helder). De planning is dat e.e.a. in 2028 gerealiseerd is.
 2. Een groot deel van kazernes, legeringsgebouwen, magazijnen en andere voorzieningen is zo sterk verouderd dat er moet worden vernieuwd, verduurzaamd en soms zelfs gesloopt. De onderhoudsachterstanden zijn zo groot, dat het budget en de omvang van het vastgoed uit balans zijn. Maandelijks gaat € 12 miljoen verloren aan het oplappen van locaties en het verhelpen van storingen en defecten. Er is vrijwel geen ruimte meer om te investeren (nieuwbouw). Medio februari lekt een notitie uit waarin wordt voorgesorteerd op de sluiting van enkele kazernes. Het zou met name kazernes betreffen waarbij onderhoud en duurzame renovatie relatief erg duur uit zou pakken. Als voorbeelden worden kazernes genoemd in Assen, Vught en Soesterberg. De nieuwe staatssecretaris (Van der Maat) zegt begin maart geschrokken te zijn van de achterstanden die hij bij werkbezoeken op de kazernes ziet. Hij belooft beterschap.

In mei worden alvast enkele projecten aangekondigd: een nieuwe kazerne in de regio Schaarsbergen; de verkoop van de Seeligkazerne in Breda; een nieuwe kazerne voor het Korps Commandotroepen in Rucphen/Roosendaal; de concentratie van eenheden die nu in Assen en Havelte zitten; en tot slot een nieuwe kazernelocatie in het midden van het land, met een voorlopige voorkeur voor Zeewolde.

De staatssecretaris presenteert begin december formeel het Strategisch Vastgoedplan 2022 (SVP 2022). Hierin staat hoe Defensie de komende 10 tot 15 jaar haar vastgoed (bijna 1.000 gebouwen, verdeeld over meer dan 350 locaties) concentreert, verduurzaamt en vernieuwt. Dit moet zorgen voor een betere operationele inzetbaarheid, aantrekkelijker werkgeverschap, alsmede financieel toekomstbestendig en duurzaam vastgoed.

Twee aanvullende projecten worden bekend gemaakt: het concentreren van eenheden in de regio Soesterberg, alsmede het concentreren van eenheden en ondersteuning op de Nieuwe Haven in Den Helder.

Daarnaast lopen kleinere projecten als de modernisering van de Bernhardkazerne in Amersfoort en een soortgelijke modernisering op Sint-Maarten (gereed 2026).

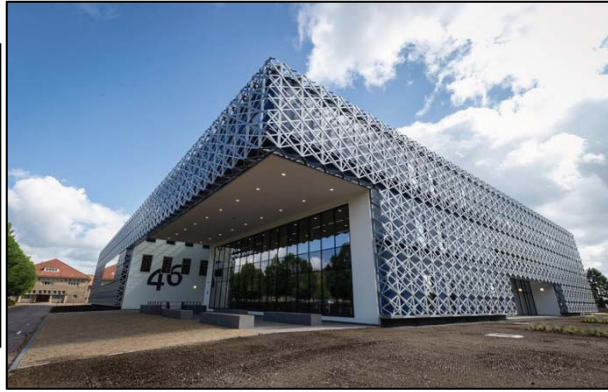

Verouderd stafgebouw versus een modern, multifunctioneel duurzaam lesgebouw; foto's intranet Mindef

3. In de periode 2022-2024 krijgen 40 legeringsgebouwen een nieuw interieur (o.a. Havelte, Rotterdam, Leeuwarden en Volkel). Er worden inbouw pakketten gebruikt die in één keer het slaap-, studeer- en recreatiegedeelte een flinke *facelift* geven. Verder wordt aan deze gebouwen groot onderhoud gedaan (sanitair, verlichting, plafonds en vloerbedekking, verbetering binnenklimaat en ventilatie).
 4. Samen met Frankrijk en België bouwt Nederland een militaire basis in het Roemeense Cincu, om invulling te geven aan de uitbreiding van de *enhanced Forward Presence* (eFP) in Oost-Europa.
 5. Het *Technology Center Land* (TCL; nieuwbouw van de sterk verouderde infrastructuur van de Afdeling Techniek MatLogCo) moet vanaf begin 2028 een moderne faciliteit worden voor technisch hoogwaardige, betrouwbare en innovatieve instandhouding, modificaties en beproevingen van alle grondgebonden systemen van Defensie, om zo de materiële gereedheid structureel te verhogen. Het Rijksvastgoedbedrijf gunt in september het ontwerpen van het TCL aan een consortium van bedrijven.
 6. In het kader van het project Logistiek Centrum Soesterberg (LCS²⁶) wordt op 3 oktober door C-LAS de (ontwerp)bouwteamovereenkomst getekend met *Rhenus Contract Logistics Holding B.V.* Als de bouw kan starten in 2024, zal naar verwachting in de loop van 2025 het LCS operationeel kunnen zijn.
- h. Innovatie
1. In de Strategische Kennis- en Innovatieagenda (SKIA) 2021-2025 wordt onderscheid gemaakt tussen defensiespecifieke kennisopbouw en technologieontwikkeling (*Research & Technology*) enerzijds en innovatie anderzijds. Innovatie wordt gedefinieerd als "de implementatie van een nieuw(e) of significant vernieuwd(e) product, dienst, proces, marketingmethode of organisatie-model". Defensie houdt met onderzoek bij TNO, NLR en MARIN een defensiespecifieke kennisbasis in stand. Door TNO, NLR en MARIN zijn de voor Defensie vijftien meest relevante technologische *push*-ontwikkelingen voor deze periode in kaart gebracht. De vier speerpunten uit de SKIA zijn: 1. Het versterken van de defensiespecifieke kennisbasis; 2. Het borgen van innovatie in de werkomgeving, cultuur en bedrijfsvoering, met speciale aandacht voor kort-cyclisch innoveren; 3. Versterking van de samenwerking met kennis- en innovatiepartners en 4. Versterking van de kennis- en innovatieketen van Defensie.
 2. Binnen de Defensiestaf werkt FRONT (*Future Relevant Operations with Next generation Technology & thinking*) aan het verkennen, verbinden, versnellen en verspreiden van nieuwe concepten. FRONT heeft een bijzondere status: het staat los van de lijn en is ook niet ondergebracht bij een specifiek Defensieonderdeel. Dit moet optimale invulling geven aan de rol van *Chief Innovation Advisor* (CIA).
 3. MIND (*Military INnovation by Doing*) is gericht op innovatie binnen het domein van DMO en KIXS is expert op het gebied van IT-innovaties voor heel Defensie.
 4. Tijdens de jaarlijkse maritieme oefening *Robotic Experimentation and Prototyping Augmented by Maritime Unmanned Systems*, ofwel REP(MUS), worden nieuwe maritieme onbemande systemen in een operationele omgeving getest en (door)ontwikkeld.
 5. Binnen het CLAS zijn o.a. de volgende proeftuinen werkzaam:
 - (a) Bij de 13 Lichte Brigade sinds 2019 een Robot en Autonome Systemen (RAS) eenheid, die een 2 tot 3 jaar durende inventarisatie doet van o.a. robots, kunstmatige

²⁶ Het LCS moet de huidige en verouderde infrastructuur vervangen van de logistieke locaties in Lettele en Steenwijk, het distributiecentrum in Harskamp, maar ook die van het Groepspunt Land en de Verzamelplaats in Soesterberg.

intelligentie en onbemande systemen. Ze testen bestaande systemen in de dagelijkse praktijk van de eindgebruiker.

- (b) Het *Technology Center Land* (TCL) in ontwikkeling (Soester berg).
 - (c) Het *Joint Nucleus Counter Unmanned Aircraft Systems* (C-UAS) in de Vredepeel.
 - (d) *FieldLab SMART Base*, Ede. Een samenwerking tussen de landmacht en de gemeente Ede om op dit terrein lokale ondernemers en onderzoekers de kans te geven om mee te denken en te experimenteren op het gebied van innovatie.
6. Belangrijke innovatieprogramma's voor het CLAS (in 2022), die voortgang boeken:
- het kortcyclische moderniseringsprogramma *Combat Unmanned Ground Systems* (CUGS)
 - *Counter Unmanned Aerial Systems*²⁷ (Counter UAS)
 - *Forward Command Post* (FCP) bij de brigades
7. Onder de vlag van de CLAS-afdeling Innovatie / *Concept Development & Experimentation* (CD&E) worden verder diverse innovatieprojecten geïnitieerd. Zoals *NeXt generation Concept Development* (NXCD), een nieuw platform waar eenheden, kenniscentra van Defensie, DMO en het bedrijfsleven elkaar treffen. De kennis opgedaan binnen NXCD kan worden ingezet bij FOXTROT.
- Een van de projecten is het kennisnetwerk quantumtechnologie. Een ander project betreft de *Learning Experience Army Room Netherlands* (LEARN). LEARN moet de deels nog verouderde onderwijsleermethodes beter aan laten sluiten bij de leerervaringen en leerbehoeftes van de jeugd, zoals simulatie, robotica, *gamification* en gepersonaliseerde *e-learning*. En zo zowel de motivatie van de leerlingen verhogen als de kwaliteit van het onderwijs verbeteren.
8. Andere voorbeelden van lopende innovatieprojecten zijn:
- (a) Het project *Tripwire GPS Spoofing & jamming*. De softwaretool-met-detectiemethode *Tripwire* brengt *spoofing* en *jamming* op onder meer GPS-systemen aan het licht. Bij *jamming* vallen de signalen uit, bij *spoofing* probeert de vijand ze te bewerken.
 - (b) *Operators* van de *Special Forces* (SFG) konden tot nu toe wel snel worden afgezet per *fast rope* en *helocasting* (in het water droppen), maar met het *Airborne Tactical Extraction Platform* (AirTEP) onder een helikopter, kun je 10 militairen (b.v. SF) op lastig bereikbare of kritieke locaties droppen EN oppikken (extractie). (foto Mindef)
- Hoewel nog in de test- en certificeringsfase, zijn er voorlopig 10 van aangeschaft. Naast de AirTEP wordt momenteel ook het SPIE-koord getest en gecertificeerd. Dit speciale touw waaraan je je vastklikt, waarna de helikopter je omhoog trekt, geldt als een methode om gemakkelijk en snel een gebied per wentelwiek te verlaten. (foto Mindef)



i. Overig (w.o. voorraden)

- (1) Een omvangrijk en complex project met een significante logistieke footprint is het project 'Monitor Munitie Domein'. In 2018 gestart onder de naam 'Obelix' als een programma dat namens de DMO en de HDBV de samenhang tussen alle verbeteringen in het munitiedomein bewaakt, verdere verbeteringen in gang zet en regie voert op de uitvoering. Het richt zich op structurele oplossingen en beschouwt de aspecten capaciteit, kennis en opleidingen, keteninrichting, regelgeving en infrastructuur. Belangrijk daarbij is natuurlijk dat ook de munitievoorraden op peil worden gebracht, zodat de beschikbaarheid weer op orde komt. Dit gaat echter nog enkele jaren duren. Tot die tijd blijft munitie een zorgpunt voor de gereedstelling en inzet.
- Defensie schaft versneld (2022-2024) voor ruim € 450 miljoen munitie aan om de voorraden aan te vullen. Aanleiding is de verkrapende munitiemarkt. Op 6 september informeert de CDS de Tweede Kamer over de munitievoorraden. Hij stelt dat de krijgsmacht om meerdere redenen grote moeite heeft om de voorraden aan te vullen en pleit ervoor om ook in Nederland weer munitie te gaan produceren. Maar, dan loopt hij wel aan tegen lokale bureaucratie.

²⁷ Eerste verwerving van capaciteit bij het DGLC, experimenten met drone-vangsystemen in Roemenië en NATO *Technical Interoperability Experiment* (TIE) in Nederland.

- (2) Medio juli vindt een primeur plaats op de schietbanen van het Duitse Bergen-Hohne. Voor het eerst wordt geschoten met de onbemande, 1.700 kilo zware, op afstand bestuurd THeMIS. (foto Mindet) Het is een van de voertuigen die de afgelopen jaren getest zijn door de RAS- eenheid (Robotica en Autonome Systemen) van 13 Lichte Brigade.



ICT en IT-infrastructuur

- a. Defensie is (mede onder druk van aflopende ondersteuning van bestaande systemen) bezig met enkele omvangrijke en ingrijpende verbeteringen op het gebied van ICT en IT-infrastructuur om zowel de vredesbedrijfsvoering als de operationele inzet op dit aspect stabiel, efficiënter, effectiever en flexibeler te maken, alsmede deze in staat te stellen om aan te sluiten bij moderne technologieën en de samenwerking met externe partners mogelijk te maken en te houden.
- Eind 2020 is na een moeizame *tender* een contract gesloten voor de bouw van de nieuwe IT-infrastructuur (GrIT). Het programma Grensverleggende IT (GrIT) ontwikkelt de nieuwe basis IT-infrastructuur voor de defensie en moet leiden tot een 'state of the art' infrastructuur en wordt cruciaal geacht in de doorontwikkeling van Defensie als een informatiegestuurde organisatie en een krijgsmacht gebaseerd op Informatie Gestuurd Optreden (IGO). GrIT bestaat uit meer dan 40 blokken, die in een tijdsbestek van zeven jaar moeten worden gerealiseerd.
- GrIT dekt echter slechts een beperkt deel af van de militair-operationele omgeving. Voor het mobiele en uitgestegen optreden is in 2018 een apart programma gestart onder de naam Foxtrot. Het nationale FOXTROT is randvoorwaardelijk voor IGO en inmiddels samengegaan met TEN (*Tactical Edge Networking*). Binnen het programma TEN moet een vernieuwd softwareplatform worden ontwikkeld voor het operationele / mobiele domein, waarin nauw wordt samengewerkt met Duitsland.
- Het CLAS moet daarnaast ook werken aan de reguliere vervanging van communicatiesystemen zoals TITAAN en radiosystemen. In januari vindt bij 1(*German/Netherlands*)Corps (1GNC) de overdracht plaats van de release van TITAAN 4.4, die het vanaf 1 januari 2022 binnen de NAVO actief geworden FMN Spiral 3-systeem ondersteunt. FMN Spiral 3 is een communicatiestandaard binnen de NAVO die het mogelijk maakt om gerubriceerde netwerken aan elkaar te koppelen en zo missie-informatie uit te wisselen.
- b. Medio februari slagen TNO en Defensie erin om voor het eerst in Nederland via een laserstraal een digitaal signaal van een satelliet te ontvangen. Draadloze lasercommunicatie is razendsnel (tot wel 1.000 maal sneller dan de huidige radioverbindingen; 1 Gigabit per seconde), veilig en wordt gezien als een antwoord op de toenemende vraag naar supersnelle datacommunicatie.
- c. In zeven jaar tijd zijn 227 Bandvagn 206 rupsvoertuigen van het Korps Mariniers gemoderniseerd. Daarbij kregen de voertuigen ook een nieuw systeem voor de *command, control* en informatie-uitwisseling; het *New Integrated Marines Communications and Information System* (NIMCIS).
- d. Eind 2020 is het vooronderzoek afgerond voor de vervanging van het defensiebrede geautomatiseerde bedrijfsvoeringssysteem SAP ECC (SAP R/3). Dit ERP-systeem wordt onder de programmanaam Roger vervangen door de nieuwe *suite S/4 HANA*. Dit is noodzakelijk omdat de huidige *suite* tot maximaal 2025 nog wordt ondersteund. De migratie moet ultimo 2025 zijn voltooid. Begin juli is de eerste grote stap gezet in de conversie van SAP ECC naar S/4 HANA als defensiebreed de technische overgang vooral achter de schermen plaatsvindt ('*as-is*'). In de tweede fase gaan acht deelprojecten van start, waaruit de benodigde functionele wijzigingen tot eind 2025 stapsgewijs worden doorgevoerd.
- e. Vanaf medio juni beschikken zowel het Korps Commandotroepen als het Korps Mariniers over nieuwe, kleinere, lichtere *Manpacks*; draagbare militaire satellietschotels.
- f. Medio augustus lanceert Defensie de MijnDefensie-app, waarbij de medewerker vanaf iedere *device* onafhankelijk van tijd en plaats zijn of haar eigen personeelszaken en enkele andere zaken kan regelen (aanmelden bezoeker, kleding, magazines en PNOD) kan regelen.
- g. Tijdens de oefening *Bold Quest* in de USA experimenteert het CLAS met *Network In The Sky* (NITS). Hierbij gaat het over verbindingapparatuur die grote afstanden door de lucht kan overbruggen, mogelijk gemaakt door een *Mobile Adhoc NETWORK* (MANET) te creëren. Binnen zo'n netwerk functioneert elke radio niet slechts als zender en ontvanger, maar ook als relayeestation. Een ander belangrijk onderdeel van NITS zijn drones, die dankzij een voedingskabel 24/7 als relayeestation in de lucht hangen.



Samenwerking

- a. Op defensieniveau wordt getracht om invulling te geven aan de Adaptieve Krijgsmacht; het *Total Force Concept*. Hierbij wordt gestreefd naar intensieve samenwerking tussen Defensie, de (innovatieve) industrie en kennisinstituten. Een van de aspecten hierbij is de mogelijke uitwisseling van medewerkers. Een van de initiatieven daarbij is het creëren van zogenoemde 'ecosystemen'. Basisdoelstelling voor een ecosysteem is om gezamenlijk toegang te hebben tot een pool aan capaciteiten ('mensen, manieren, middelen') met een omvang waar iedereen gemak van heeft, zowel in termen van paraatheid (CLAS-belang) als in termen van prestatie- en onderhoudseisen en -kosten (collectief belang). Het CLAS heeft hierin een bijzonder belang, namelijk garanties (een 'rode knop') op reactievermogen en schaalbaarheid van capaciteiten bij veiligheids crises. Het waarborgen van dit belang is het startpunt voor het ecosysteem. Doelstellingen kunnen op langere termijn breder zijn en bijvoorbeeld ook gericht worden op ontwikkeling van competenties, op innovatie, duurzaamheid en op de inzet van nieuwe technologie. Voor het logistieke domein zijn dat o.a. het Nationaal Ecosysteem Maritieme Capaciteiten; een pilot waarbij intensief wordt samengewerkt tussen Defensie en een civiele reder. Op defensieniveau is men daarnaast bezig om (samen met het OTCLog) te komen tot een dergelijk logistiek ecosysteem voor het landoptreden.
De samenwerking met bedrijven richt zich naast gezamenlijke activiteiten ook op een sterke toename van de inzet van reservisten. Zo worden civiele partners al betrokken bij opleidingen en was er in 2022 een *sponsored reserves*-inzet in Roemenië van 101 Geniebataljon in combinatie met een civiele partij.
- b. Al ruim 20 jaar bestaat er een relatie tussen defensie en ziekenhuizen (IDR). Dankzij deze samenwerking krijgen zowel de relatieziekenhuizen als Defensie de beschikking over meer en hoogwaardig opgeleid personeel. Dit jaar wordt het netwerk uitgebreid naar 14 ziekenhuizen.
- c. Naast de al jarenlang bestaande overlegstructuur binnen het Platform Defensie Bedrijfsleven (PDB), zoekt Defensie ook nadrukkelijk innovatieve samenwerking met derden, b.v. met universiteiten en hogescholen.
- d. Ondanks de Brexit-perikelen blijft het Verenigd Koninkrijk een strategische partner van Nederland, wat o.a. blijkt uit de al decennialang bestaande innige samenwerking tussen het Nederlandse Korps Mariniers en de *Royal Marines*, die samen kunnen optreden als onderdeel van de *UK/NL Amphibious Force*, geïntegreerd binnen de *3rd Commando Brigade Royal Marines*.
- e. Nederland en de Noord-Europese landen bundelen vanaf dit jaar de krachten om de toelevering en beschikbaarheid van marinematerieel te waarborgen in het partnerschap *Northern Naval Shipbuilding Cooperation* (NNSC). In de praktijk betekent dit dat projecten dichtbij huis belegd worden om de lokale industrie te stimuleren.
- f. Nederland en Duitsland werken (zoals bekrachtigd in één visie voor twee landmachten; de *Common Army Vision*) op organisatorisch niveau al jaren intensief samen en streven hierbij naar verdergaande integratie. Zo is de Luchtmobiele Brigade ondergebracht bij de *Division Schnelle Kräfte* (DSK), een NL tankeskadron is opgehangen binnen een Duits tankbataljon binnen 43 Mechbrig binnen de *1. (DEU) Panzerdivision* en wordt de 13^e Lichte Brigade op afzienbare termijn geïntegreerd in de *10. (DEU) Panzerdivision*. Ook is binnen het DGLC een Duitse luchtverdedigingseenheid opgehangen (*Flugabwehrraketengruppe 61*). In 2023 moeten de luchtverdedigers geïntegreerd gaan optreden binnen de VJTF. Het project *Sawfish*, met Nederland en Duitsland gezamenlijk gaan voorzien in nieuwe *Electronic Support Measures* (ESM) capaciteit. 102 EOVCie (binnen het JISTARC) werkt hiervoor samen met een Duits EOVBataljon. Defensie gaat samen met Duitsland haar systemen voor Elektronische Oorlogsvoering (EOV) vernieuwen. Meer specifiek de mobiele capaciteiten voor *Electronic Attack* (EA). De huidige capaciteiten (m.n. de Fuchs-voertuigen) moeten vanaf 2027 worden vervangen. Ook moet de steeds verdergaande samenwerking leiden tot het versterken van de binationale commandostructuur met geharmoniseerde procedures en interoperabele systemen, het synchroniseren van kennis- en doctrineontwikkeling, het afstemmen van behoeftstellingen, verwerving en instandhouding en het herdefiniëren van de rol van het 1e Duits-Nederlandse Legerkorps (1GNC) in lijn met het *NATO New Force Model* (NFM). Ook zijn er samen met Duitsland kennis- en technologieontwikkeltrajecten opgestart om te komen tot *Future Ground Combat Systems* (FGCS). Ook wordt al jaren gewerkt aan een verdere integratie van de landmachtstaven.
- g. Medio oktober sluit Nederland in NAVO-verband aan bij het *European Sky Shield*, een bundeling van 15 NAVO-landen voor luchtverdediging tegen raketten en ongewenste vliegtuigen.
- h. De bovenstaande genoemde negen *Multi Mission Radar*-systemen (MMR) worden in een samenwerkingsverband met Noorwegen ontwikkeld en aangekocht (zie foto). Ook trekt Nederland samen op met Noorwegen op het gebied van militaire ruimtevaart (zie hierboven bij *Airpower*).



Nederland schaft extra Multi Mission Radars (MMR) aan voor Noorwegen; foto Mindef

- i. Samenwerking met Frankrijk is in 2021 verder verbreed in een poging samen te komen tot een 'Main Ground Combat System'. Ook wordt nauwer samengewerkt bij opleidingen en oefeningen. Daarnaast deelt men kennis op het gebied van robotica en militaire operaties in een complexe omgeving. En men wil de technologische informatiesystemen beter koppelen.
- j. Sinds 2018 neemt Nederland deel aan de *Joint Expeditionary Force* (JEF); een noord-Europees samenwerkingsverband van 10 landen dat als aanvulling moet gelden op de NAVO en zich in de eerste plaats richt op Noord-Europa²⁸; van het Noord-Atlantisch gebied in het westen tot het Hoge Noorden en de Baltische Zee-regio in het oosten. Tot nu toe hebben alleen oefeningen onder JEF-vlag plaatsgevonden, nog geen operaties.
- k. België, Nederland en Luxemburg gaan gezamenlijk verkenningsdrones aanschaffen, onderhouden en gebruiken.
- l. Het CLAS werkt sinds 2018 samen met enkele civiele partners (Capgemini en CGI Nederland) op het gebied van kennis van IT betreffende het operationele landoptreden. Hierbij worden mensen, middelen en manieren gedeeld.
- m. *World Class Maintenance* (WCM), Universiteit Twente (UT), NLDA en het MatLogCo Land gaan nauwer samenwerken aan onderhoud van de toekomst. (zie afbeelding hierboven)
- n. Op 31 mei voeren voor het eerst twee militaire monteurs in een Scania-werkplaats zelfstandig een formele onderhoudsbeurt uit aan de Gryphus. Dit is de primeur van de zogenoemde 'interim State Owned Workshop' (iSOW), als uitvloeisel van het prestatiecontract tussen Defensie en Scania. De planning is dat er uiteindelijk zeven iSOW's komen, verspreid over het land. (foto intranet Mindef)



- o. Op een heel andere manier werkt Defensie samen met de overheid (Reclassering). Het blijkt succesvol om veroordeelden hun taakstraf bij Defensie te laten uitvoeren. Dit gebeurt o.a. bij 13^e Brigade in Oirschot, waar de taakgestraften onder begeleiding worden ingezet voor zaken als het schoonmaken van terreinen en gebouwen en het schilderen van betonblokken en palen.

²⁸ Het Verenigd Koninkrijk heeft de leiding en per activiteit besluiten partners over hun deelname. De partnerlanden zijn VK, Denemarken, Estland, Finland, IJsland, Letland, Litouwen, Nederland, Noorwegen en Zweden.

Duurzaamheid

- a. Defensie heeft de ambitie om aan te sluiten bij het Rijksbeleid om te steven naar meer duurzaamheid en wil in 2030 voor 50% zelfvoorzienend zijn als het gaat om energie op kampementen in missiegebieden. Voor 2050 is dat zelfs 100%. En dan moet ook de afhankelijkheid van fossiele brandstoffen met 70% zijn afgenomen.
- b. Gerecyclede militaire kleding wordt gebruikt om gebruiksvoorwerpen van te maken. Denk aan tafels, banken, pallets, e.d.
- c. De luchtmacht beschikt nu over twee elektrische brandweerwagens.
- d. De nieuwe marinierskazerne in Nieuw-Milligen moet de duurzaamste kazerne ter wereld worden. Eind december vertrekken de laatste landmachten eenheden van het kamp. De bouw moet in 2024 van start gaan.
- e. Het Centraal Wagenparkbeheer (CWB) van DVVO heeft (na een bruikleen eind 2021 van twee auto's) tien waterstofauto's aangeschaft voor patiënten- en VIP-vervoer. Op 17 augustus neemt Defensie de eerste negen van in totaal 33 waterstofvoertuigen in gebruik.
- f. Defensie neemt eind juli de eerste vier van in totaal 134 verschillende types elektrische bedrijfsvoertuigen in gebruik. De rest volgt gefaseerd tot het eind van het jaar.



Marine krijgt de eerste elektrische vrachtwagen bij Defensie; foto intranet Mindef

- g. Medio december krijgt Defensie haar eerste elektrische vrachtwagen. Het CZSK gebruikt de van Scania geleaste wagen in de marinehaven Den Helder.
- h. Defensie maakt haar smartphones afvalneutraal, door deze bij aanschaf voor een paar euro extra voor te bereiden om deze in de afstotingsfase duurzaam te kunnen verwerken. Met het op deze manier recycelen van mobiele telefoons wordt elektronisch afval bespaard en worden kostbare grondstoffen hergebruikt.
- i. De Europese Commissie presenteert rond de zomer een pakket maatregelen om de door de oorlog in de Oekraïne ontstane energiecrisis aan te pakken. Het pakket moet in de periode 1 augustus 2022 tot 31 maart 2023 leiden tot 15% vermindering van het gebruik van (Russisch) gas. Het kabinet steunt de kern van deze verordening en Defensie geeft actief invulling hieraan, o.a. door de thermostaten op maximaal 19 graden te zetten. In 2022 wordt zo in vijf maanden 21% minder gas verbruikt t.o.v. voorgaande jaren.

Bedrijfsveiligheid²⁹ en gedrag

- a. De Gedragscode Defensie legt een sterke nadruk op sociale veiligheid en integriteit. Als kernwaarden worden benoemd: verbondenheid, veiligheid, vertrouwen en verantwoordelijkheid.
- b. Demissionair minister Kamp meldt op 25 oktober 2021 dat het ministerie medewerkers gaat verplichten om cursussen te volgen over diversiteit en inclusiviteit. Vanaf 2022 worden de cursussen onderdeel van alle initiële opleidingen. Vanaf 2023 wordt het meegenomen in opleidingen voor leidinggevendenden en in 2024 moet 'diversiteit en inclusiviteit' een vast onderdeel worden van alle opleidingen binnen Defensie.
- c. In februari wordt een prominente onderofficier van het Korps Commandotroepen gearresteerd op verdenking van het handelen in wapens en drugs en een mogelijk verband met de criminele activiteiten van topcrimineel Ridouan Taghi.



²⁹ Bij in ieder geval het CLAS wordt hieronder begrepen: persoonlijke veiligheid, sociale veiligheid & integriteit, milieu, brandweerzorg en (vervoer) gevaarlijke stoffen.

- d. Op 26 april loopt een 'plaatfeest' van jachtvliegers op de vliegbasis Leeuwarden dusdanig uit de hand dat er twee zwaargewonden vallen.
- e. Op 6 augustus kan na twee coronajaren de *Pride-week* (ter bevordering van de acceptatie van LHBTI+'ers) weer worden afgesloten met de traditonele *Canal Parade*, waar Defensie alweer voor de 10^e keer actief aan deelneemt.
- f. Op 21 augustus raakt een militair tijdens wapenonderhoud zwaargewond op het vliegveld van Erbil (Irak; CBMI-missie).
- g. Uit voorzorg worden mogelijk ondeugdelijke onderdelen van de schietstoelen van Nederlandse F-35's vervangen.
- h. In de nacht van 26 op 27 augustus worden drie militairen van het Korps Commandotroepen in Indianapolis (waar zij verbleven voor een schiettraining) in hun vrije tijd slachtoffer van een *drive-byshooting*. Een van de drie zwaargewonde *operators* overlijdt aan zijn verwondingen.
- i. Eind augustus bevestigt aanvullend onderzoek door de Onderzoeksraad voor Veiligheid (OvV) dat de vroegtijdige explosie van een Nederlandse mortier in Mali (in 2016) veroorzaakt werd door koperazide kristalvorming in de ontsteker van de mortiergranaat. De kristalvorming kon ontstaan door een chemische reactie waar de ondeugdelijke manier van opslag van munitie in Mali aan heeft bijgedragen. Op verzoek van de nabestaanden stelt de minister medio oktober een nieuwe onafhankelijke commissie aan die gaat onderzoeken of en hoe eventueel individueel nalatig en/of verwijtbaar handelen valt vast te stellen rondom dit ongeval.
- j. Om de kans op overleven van drenkelingen in koud water (kwestie van minuten) sterk te vergroten heeft DMO/JIVC/KIXS samen met de Hogeschool Utrecht een zender ontwikkeld die medewerkers van de Koninklijke Marine bij zich moeten dragen en dat in directe verbinding staat met de brug van het schip. (foto *Project man Overboord*)



- k. Het aantal incidenten met per ongeluk afgevuurde kogels is bij de krijgsmacht flink teruggebracht. Door aangescherpte procedures zijn er in 2022 (tot 25 oktober) pas zes incidenten geweest met 'ongecontroleerde schoten'. De vorige twee jaar lag dat rond de 18. Rond 2014 was nog sprake van vijf 'vergisschoten' per maand.
- l. Medio november arresteert de KMar negen militairen en een voormalige medewerker van Defensie op verdenking van bezit en het verstrekken van harddrugs.

Krijgsmacht / landmacht

Algemeen

- a. De *NATO Response Force* (NRF) is inmiddels doorontwikkeld naar de *enhanced NRF* (eNRF) en wordt deze jaren alweer vervangen door het *NATO New Force Model* (NFM). Op basis van het *NAVO Long Term Commitment Plan* (LTCP) moet 1GNC in 2022 een transitie doen van JTF(L)HQ naar eNRF LCC HQ en in 2023 gereedstaan. In 2024 transitie naar Corps HQ, in 2025 gereedstaan en in 2026 en 2027 gereedstaan als MC LCC.



- b. Als de coronapandemie al snel uitdooft en de beperkende maatregelen worden losgelaten, kan ook de krijgsmacht zich gaan opmaken voor een hersteloperatie; zowel bij opleidingen, oefenen en gereedstellen als bij saamhorigheid en *esprit de corps*.

- c. Ook Defensie blijft last houden van de in Europa aanwezige Afrikaanse Varkenspest (AVP), wat leidt tot extra hygiënische maatregelen.
- d. In zijn triaal 2 maakt C-LAS melding van het feit dat door personele steun en de levering van materieel aan Oekraïne, de operationele gereedheid van het CLAS eerder achteruit dan vooruit gaat. De bemensing en de logistieke ondersteuning blijven volgens hem de grootste kritieke factoren. Door de extra inspanningen die moeten worden geleverd in het kader van het *NATO New Force Model* (NFM) hebben de betrokken eenheden minder tijd en capaciteit voor het voorbereiden, organiseren en doormaken van de noodzakelijke transformatie.
- e. Op 13 september wordt 45 Pantserinfanteriebataljon, na een traject van twee jaar, door de NAVO gecertificeerd als 'gevechtsgereed' voor complexe gevechtsoperaties.
- f. Op basis van het binnen de EU geaccordeerde Strategisch Kompas gaat Nederland vanaf 2025 zo'n 150 militairen bijdragen aan de nieuwe EU-flitsmacht van maximaal 5.000 Europese soldaten, die snel moet kunnen ingrijpen bij een conflict of (humanitaire) crisis op ons continent. Duitsland wordt de hoofdleverancier en Nederland levert een manoeuvrecompagnie (Boxer) en eigen medische capaciteit.



Expeditionaire operationele inzet

Ook in 2022 was de inzet van de krijgsmacht hard nodig. Het CLAS had gemiddeld over 2022 meer dan 700 militairen ingezet, waarvan meer dan 20 reservisten. In december 2022 zijn in totaal 639 militairen in het buitenland ingezet.

Gevolgen oorlog in Oekraïne / Army Support to Ukraine (ASU)

Op 18 februari besluit het kabinet om militair materieel naar het door Rusland bedreigde Oekraïne te sturen. Het betreft 100 scherpschuttersgeweren met munitie, duizenden helmen en scherfvesten (met pantserplaten), twee gevechtsveld-bewakingsradars, vijf wapenlocatieradars, 30 metaaldetectoren en twee (detectie)robots voor (zee)mijnopsporing. Ook schroeft Defensie de algemene gereedheid van militaire eenheden op, vooral voor aan de eNRF toegewezen eenheden en in het bijzonder de flitsmacht VJTF. Als Rusland op 24 februari Oekraïne binnenvalt, wordt voor het eerst sinds de oprichting van de NAVO in 1949 het verdragsgebied serieus bedreigd. Oekraïne is geen NAVO-lid, maar aangrenzende EU-landen zijn dat wel. Mocht Rusland er daarvan een aanvallen, dan is er sprake van Artikel 5. In dat geval is een aanval op één een aanval op allen. Daarom worden de reactietijden van de NAVO-troepen verkort, met name die van de eNRF en de VJTF. Enkele uren na de Russische inval in Oekraïne heeft de NAVO haar troepen geactiveerd, onder bevel gesteld, de bezetting aan de oostflank (eFP) verdubbeld van vier naar acht³⁰ multinationale *battlegroups* en de militaire aanwezigheid van de Baltische staten tot de Zwarte Zee zowel te land, op de zee als in de lucht vergroot (tot alleen al zo'n 40.000 manschappen onder NAVO-bevel aangevuld met significante lucht- en maritieme middelen).

Na de inval op 24 februari worden door Nederland aanvullend 50 antitankwapens (met munitie) en 200 Stinger luchtdoelraketten toegezegd en geleverd. Dit is een breuk met staand beleid om geen wapentuig aan conflictgebieden te leveren. Op 3 maart volgen aanvullende goederen-zendingen, zoals gevechtsrantsoenen, voertuigen, slaapzakken, laptops en beschermende kleding. Naar later blijkt zijn ook kleine verkenningsdrones geleverd. De NAVO biedt Oekraïne extra hulp, w.o. antitankwapens, luchtafweergeschut, drones, hulp op het gebied van cybersecurity, steun op medisch gebied en om zich voor te bereiden op de mogelijke inzet van CBRN-middelen door Rusland. De Amerikanen schieten Europa te hulp bij het versterken van de oostflank van de NAVO. De NAVO gaat de oostflank verder versterken met nog eens vier *battlegroups* in Bulgarije, Roemenië, Hongarije en Slowakije. Nederland stuurt ongeveer 150 militairen naar Slowakije. Nederland kondigt op 19 april aan nu ook pantserwagens naar Oekraïne te sturen. Op 26 april zegt minister Ollongren toe dat Nederland vijf Pantserhouwitzers gaat leveren aan Oekraïne. Eind juni worden, na de noodzakelijke training, de vijf stukken afgeleverd in Oekraïne. Op hetzelfde moment maakt minister Ollongren bekend dat Nederland en Duitsland nog zes extra pantserhouwitzers (ieder drie) aan Oekraïne gaan leveren.

Op 29 april besluit het kabinet om (op verzoek van Oekraïne en onder de vlag van het Internationaal Strafhof; ICC) een forensisch- en opsporingsteam (ongeveer 30 personen; de kern bestaat uit tientallen KMars) naar Oekraïne te sturen om onderzoek te doen naar en bewijzen te verzamelen en veilig te stellen van vermeende / potentiële oorlogsmisdaden; *Trident Justice* FO.

³⁰ De oorspronkelijke vier zijn gestationeerd in Estland, Letland, Litouwen en Polen. De vier extra *battlegroups* worden gestationeerd in Bulgarije, Hongarije, Roemenië en Slowakije.

Het team verblijft twee weken in het gebied. In oktober volgt een tweede inzet van zes weken. In 2023 moeten nog twee periodes van inzet volgen.

Turkije bemiddelt tussen Oekraïne en Rusland om de Zwarte Zee weer toegankelijk te maken voor graanexport. Om een voedselcrisis in Afrika en het Midden-Oosten te voorkomen is er wel haast nodig. Nederland biedt eind juni aan om mijnenjagers in te zetten om veilige vaarroutes te creëren voor graanschepen uit Oekraïne.

Medio augustus is de fase aangebroken dat het Nederlandse kabinet nieuwe wapens voor Oekraïne direct bestelt en financiert bij wapenfabrikanten.

Nederland gaat, samen met Tsjechië en de VS, de aanschaf van 90 gemoderniseerde en gereviseerde T-72 tanks financieren voor Oekraïne. Daarnaast volgt nog extra materieel ter waarde van € 75 miljoen. Nederland doneert samen met Noorwegen en Estland een veldhospitaal aan Oekraïne.



(foto's intranet Mindef en compilatie De Telegraaf)

Nederland helpt, net als Canada, Denemarken, Finland, Nieuw-Zeeland en Zweden het Verenigd Koninkrijk (die dit al vanaf medio juli doen) met 65 instructeurs bij het op grote schaal trainen van Oekraïense militairen (*Operation Interflex*); het betreft een Algemene Militaire Opleiding (AMO). Maar ook, samen met Duitsland, explosievenopruimers. De landmacht doet dit vanaf eind september tot in ieder geval april 2023. Vanaf januari 2023 levert het Korps Mariniers tijdelijk de trainers voor Interflex. Daarbovenop levert de krijgsmacht steun op het gebied van opleiding, onderhoud en instandhouding van het geleverde CLAS-materieel.

EU-defensie ministers worden het op 30 augustus eens over de komst van een grote EU-trainingsmissie voor Oekraïense staven (EUMAM; *European Union Military Assistance Mission*). De training (niveau IV t/m VI) vindt voornamelijk plaats in Duitsland en Polen.

Op 2 oktober maakt minister Ollongren bekend dat Nederland voor zo'n € 15 miljoen extra aan raketten aan Oekraïne gaat leveren voor de lucht- en raketverdediging. Nederland betaalt mee aan een volledig toegerust militair veldhospitaal voor Oekraïne. Het gaat om een hospitaal dat modulair is en met vrachtwagens naar het front gereden kan worden. Het omvat onder meer een *intensive care* en een operatiekamer. Ook Estland en Noorwegen dragen bij. Het veldhospitaal kost € 7,8 miljoen en wordt geleverd door de Esten. Nederland betaalt € 3,5 miljoen, Noorwegen € 4,3 miljoen. Medio december heeft Nederland inmiddels bijna € 1 miljard aan militaire steun aan Oekraïne geleverd. De effecten van de steun op de gereedheid worden door de top van Defensie nog als acceptabel beoordeeld.

De leveringen aan en het gereedstellen van materieel voor Oekraïne zorgt voor verdringing in de onderhouds capaciteit en in opleidingen voor onderhoudspersoneel. Dit heeft negatieve effecten op de reguliere onderhoudsplanning van vooral de pantservoertuigen. Volgens C-LAS is de impact op de Materiële Gereedheid (MG) matig en heeft het beperkt impact op de Personele Gereedheid (PG) en geoefendheid (GO). Hierdoor wordt de operationele gereedheid van het CLAS verlaagd. Mede door de steun aan Oekraïne bestaan er ultimo 2022 (nog steeds) kritieke knelpunten in bemensing en beschikbare logistieke ondersteuning.

De krijgsmacht neemt in 2022 deel aan de volgende missies:

1. *enhanced Forward Presence* (eFP) (zie ook het gestelde bij NAVO en hiervoor bij ASU)
Vanaf voorjaar 2017 worden op permanente basis door bijna 20 NAVO-landen troepen ingezet om bij te dragen aan de cohesie binnen de NAVO en aan een geloofwaardige afschrikking tegen Rusland; *Baltic Police Controlling* en *enhanced Forward Presence* (eFP). Daarnaast varen marineschepen op de Baltische Zee en nemen F-16s deel aan de *Baltic Air Policing*. Nederland levert sinds het eerste kwartaal van 2017 250 militairen aan de eFP vanuit Rukla in Litouwen als onderdeel van een van de vier multinationale *battlegroups* (*Multinational Battle Group Litouwen* (MNBG LTU) o.l.v. Duitsland met Nederland, België, Luxemburg en Noorwegen).

Als tegenwicht tegen het assertieve gedrag van Rusland en de daarmee gepaard gaande [ten tijde van de besluitvorming alleen nog maar] verontrustende troepenopbouw van Russische troepen rond Oekraïne, kondigen de Duitsers op 8 februari aan dat ze 350 extra militairen sturen naar hun eFP-eenheid in Litouwen (komt daarmee uit op 1.000). Nederland zal tot 80 extra militairen sturen, waarmee haar totaal op 350 uitkomt. Nederland besluit op 18 februari om de gereedheid van de militaire eenheden om te schroeven. Dit betreft dan met name de *assigned forces* van de eNRF, de snelle reactiemacht van de NAVO. Het gaat o.a. om een amfibisch transportschip (incl. landingsvaartuigen en helikopters) en twee landgeboden eenheden. Zij zijn inzetbaar voor de *Initial Follow-on Forces Group* (IFFG) van de eNRF. Begin februari worden daar nog het fregat Zr.Ms. Van Amstel, inlichtingencapaciteit, een duikteam van de EODD en medische Role-2-capaciteit aan boord van Zr.Ms. Rotterdam aan toegevoegd. Eerder werd al bekend dat in de maanden april en mei aanvullend F-35 jachtvliegtuigen (incl. ondersteunend personeel) vanuit Bulgarije *Quick Reaction Alert*-taken uit gaan voeren.



MOVCON: Materieel eFP arriveert in Litouwen (beide foto's intranet Mindef); F-35 Foto intranet Mindef

Als Rusland op 24 februari Oekraïne binnenvaalt worden de F-35's van vliegbasis Leeuwarden nog diezelfde dag onder commando gesteld van de NAVO en worden (afwisselend met F-16's van vliegbasis Volkel) direct ingezet om boven NAVO-grondgebied in oost-Europa deel te nemen aan het bewaken van het luchtruim en grondgebied (*enhanced Vigilance Air Policing*), met name boven Polen en van 14 april tot eind mei opereren vier F-35's vanuit Bulgarije (Graf Ignatievo) voor *Quick Reaction Alert*-taken (*Guardian Lightning*). Het is de eerste operationele inzet van Nederlandse F-35's. Vanaf vliegbasis Eindhoven wordt een Airbus A330 tankvliegtuig ingezet van de NAVO MRTT (*Multinational Multirole Tanker Transport Capability*).

Op 28 februari en 1 maart vertrekken zo'n 150 militairen van de 11 Luchtmobiele Brigade naar Roemenië om samen met Amerikaanse en Roemeense rode baretten gedurende twee weken te oefenen in het aan Oekraïne grenzende gebied. Hiermee wordt een duidelijk signaal afgegeven richting Rusland.

Vanaf 1 maart vallen de Nederlandse militairen van de *battlegroup* in Litouwen (zo'n 270) onder commando (OPCOM) van de *Supreme Allied Commander Europe* (SACEUR).

Op 18 maart besluit de regering om samen met Duitsland Patriot³¹-luchtverdedigings-systemen in de omgeving van de luchtmachtbasis in Sliac (Slowakije) te plaatsen om de afschrikking te versterken en saamhorigheid te tonen. De Nederlandse Patriots zijn vanaf 22 april binnen een *Multinational Air Missile Defence Task Force* (MN AMDTF) samen met twee Duitse batterijen operationeel voor een periode van zes maanden en zijn ingebed in de NAVO-commando-structuur. Het gaat om zo'n 150 NL militairen. In de dertig jaar dat Nederlandse militairen op missie worden gestuurd, is voor het eerst sprake van een nucleair scenario. Op 15 oktober keren de militairen van het DGLC weer terug. Vanaf december is een NLD bijdrage van vier personen geïntegreerd in de staf van MN AMDTF. De NLD bijdrage varieert per rotatie. (foto intranet Mindef)



Op 23 maart wordt de aanwezigheid (oef *Rapid Falcon*) van 150 militairen van 11 Luchtmobiele Brigade in Roemenië verlengd tot in ieder geval eind april om bij te dragen aan de afschrikking tegen Russische agressie. Begin april besluiten de NAVO-lidstaten om *battlegroups* te stationeren in Bulgarije, Hongarije en Slowakije (*Battle Group Forward Presence*; BGFP). Begin augustus treedt de eerste van drie luchtmobiele rotaties (100 militairen) aan, waarbij Nederland voor minimaal een jaar deelneemt aan de door Frankrijk geleide NAVO-*battlegroup* in Cincu in centraal-Roemenië.

³¹ Patriot staat voor: *Phased Array Tracking Radar to Intercept On Target*.

Een *National Support Element* (NSE) van 47 militairen zorgt voor de logistieke ondersteuning. Voor de bouw van *Camp Berthelot* is van augustus t/m november een genietaakteam ingezet.

2. Mali-MINUSMA (+)

De Verenigde Naties (VN) proberen de veiligheid en stabiliteit in Mali te herstellen. Dit gebeurt met de *Multidimensional Integrated Stabilization Mission in Mali* (MINUSMA). Nederland leverde van 2014 tot 2019 een bijdrage met zo'n 250 militairen op de grond.



Nederland levert vanaf 15 januari 2022 voor één jaar de *Force Commander* MINUSMA (Igen Kees Matthijssen; *foto intranet Mindef*), staf, beveiligingsdetachement en een klein NSE. Matthijssen krijgt bijna 14.000 blauwhelmen van de missie MINUSMA onder zijn commando. Een bijzondere positie die Nederland slechts drie keer eerder bekleedde in een VN-missie³². Nederland levert verder nog vanaf 19 november 2021 tot medio mei luchttransportcapaciteit voor de missie. Dat gebeurt met een C-130 Hercules-

transportvliegtuig en ongeveer 90 luchtmachtmilitairen. Het detachement is gestationeerd te Bamako en bestaat uit 84 militairen; twee crews, 12 man technische dienst, *force protection*, *Role 1*, KMar en een NSE. Gedurende de inzet is bijna 700.000 kilo vracht door de lucht vervoerd en zijn ook zo'n 1.500 mensen en een aantal voertuigen verplaatst. Al met al klokte de C-130 ruim 300 vliegreizen.

Nederland krijgt het informele verzoek van Duitsland om te blijven bijdragen aan MINUSMA. De missie is in zwaar weer gekomen doordat de Fransen zich terugtrekken vanwege oplopende spanningen met militaire machthebbers in Mali. Medio augustus vertrekken echter ook de laatste Duitse en Franse troepen uit Mali. In hun plaats arriveren Russische huurlingen.

De door Frankrijk geïnitieerde 'Taakgroep Takuba' is onderdeel van de Europees geleide multinationale *Combined Joint Special Operations Task Force* (CJSOTF). De taakgroep ondersteunt de Malinese strijdkrachten bij gevechtsoperaties tegen terroristische groeperingen in de Liptako-Gourma-regio in de Sahel. Takuba richt zich op het geven van adviezen, assistentie en begeleiding van die operaties. Het NL SOCOM draagt met twee stafofficieren bij aan de multinationale taakgroep TAKUBA. Vanaf januari kampt de Takuba-missie met tegenwerking van de Malinese transitie-autoriteiten, zoals de uitzetting van de Franse ambassadeur in Mali en de opgedragen terugtrekking van de Deense militairen. Daarnaast is de Russische privé-militie Wagner Group actief in Mali. Ook houdt het interim-bewind zich niet aan de afspraak om eind februari verkiezingen te houden. In februari trekt Frankrijk de missie (w.o. één Nederlandse militair) terug uit Mali. Er wordt gekeken of de missie buiten Mali (b.v. vanuit Niger) kan worden voortgezet.

Voorts levert Nederland maximaal 10 politieagenten en militairen voor de VN-politiemissie UNPOL en drie militairen in de Duitse ISR-taakgroep in Gao.

3. Midden-Oosten

Nederland neemt sinds 2015 deel aan de internationale coalitie die in Irak strijdt tegen terreurorganisatie ISIS³³. In de eerste plaats betreft dit de *Capacity Building Mission Iraq – Operation Inherent Resolve* (CBMI-OIR), met rond de 150 militairen. incl. een *National Support Element* (NSE). Nederland draagt met CBMI-OIR bij aan de opbouw van de Iraakse strijdkrachten en de *Peshmerga*, zodat zij zelfstandig ISIS kunnen bestrijden. Dit betrof met name praktische militaire vaardigheden en aspecten als leidinggeven, commandovoering en instructie³⁴. Daarnaast ondersteunden Nederlandse militairen Iraakse en Koerdische strijdkrachten met training en advies. Vanaf januari 2021 vond de transitie plaats van de Trainings-Mentoring-missie in Irak naar een *Force Protection*-missie en een strategisch operationele adviseringsmissie. In dit kader beveiligen zo'n 120 Nederlandse militairen het vliegveld van Erbil, samen met Koerdische strijdkrachten en Amerikaanse militairen. Vanaf januari 2022 krijgen de militairen ruimere bevoegdheden en gaat men steeds vaker de poort uit voor de *force protection* en konvoobegeleiding.

³² Genm KL Johan Kusters (UNIFIL 1995) en GENMKMARNs Patrick Cammaert (UNMEE 2000 en Congo 2005-2007).

³³ Er worden diverse termen en acroniemen gebruikt om de beweging te omschrijven, die op uiterst gewelddadige manier een kalifaat wil stichten; DAESH, IS (Islamitische Staat), ISIS (Islamitische Staat in Irak en Syrië) of ISIL (Islamitische Staat in de Levant).

³⁴ De training door Nederlandse commando's van Iraakse *special forces* in Bagdad en de trainingsmissie aan Koerdische strijdkrachten in Erbil.

Ook wordt vanuit Turkije een AWACS³⁵-vliegtuig ingezet met aan boord Nederlandse bemanningsleden.

Verder verzorgt een kleine eenheid vanuit *Forward Support Element Mirage* de logistieke ondersteuning voor missies in deze regio, met name de inzet van *Vessel Protection Detachments* (VPD). Op 15 februari krijgen deze Nederlandse militairen echter te horen dat ze binnen 30 dagen het land moeten verlaten. De reden voor deze onverwachte uitzetting is onduidelijk. Op 16 maart is de missie vervolgens opgeheven.

Eind oktober verlengt Nederland de militaire bijdrage aan de anti-ISIS-coalitie t/m december 2023. De personele bijdrage loopt in de loop van 2023 wel terug van 175 naar 35 personen. De zogeheten *force protection*-bijdrage (luchthaven Erbil) wordt voortgezet t/m mei 2023 en daarna overgedragen aan bondgenoten. Verder blijft Nederland met maximaal 20 militairen en civiele experts actief in de *NATO Mission Iraq* (NMI³⁶), levert het een militair adviseur bij het *Ministry of Peshmerga Affairs* (hervorming Koerdische veiligheidssector) en leveren maximaal vijf civiele adviseurs een bijdrage aan de Europese Adviesmissie in Irak (EUAM).

4. Afrika

In Niger, Mali en Uganda worden lokale strijdkrachten en politie getraind. Nederland draagt bij aan de EU-missies in de Sahel, w.o. EUTM (4 militairen) en EUCAP (opbouwen lokale veiligheidsstructuren) en aan de hierboven genoemde VN-politiemissie in Mali. Ook steunt Nederland financieel het operationeel krijgen van een Afrikaanse troepenmacht aldaar,



Inzet in de Sahel; foto intranet Mindef

gevormd door Mali, Niger, Burkina Faso, Mauritanië en Tsjad. Het *Global Peace Operations Initiative* (GPOI, voormalig ACOTA) moet de capaciteit van Afrikaanse militaire eenheden uit 25 landen vergroten voor effectieve vredesoperaties. Nederlandse militairen verzorgen instructie en trainingen in Togo. Daarnaast levert Nederland een bijdrage aan MANTIS (*Modular Automatic and Network capable Targeting and Interception*; 3 militairen) en tot begin 2022 een stafofficier aan de missie *Partnership for the Actions in Western Africa* (PAWA).

De kwaliteit van inlichtingen tijdens VN-vredesmissies moet beter. Nederland faciliteert, specifiek voor Afrikaanse officieren, in Kenia de nieuwe drieweekse *United Nations Military Peacekeeping Intelligence Course*. De opleiding wordt gegeven door Keniaanse docenten op basis van het train-de-trainer principe.

5. Overige missies

Dit zijn de al decennialang lopende VN-missies UNTSO, UNDOF en UNIFIL in het Midden-Oosten, m.i.v. jan 2019 uitgebreid met 3 militairen (en 3 burgers) voor de *United States Security Coordinator* (USCC) op de westoever van de Palestijnse Autoriteit. Daarnaast levert Nederland twee militairen voor de EU-missie EUBAM Rafah (wordt in 2023 afgebouwd naar 1).

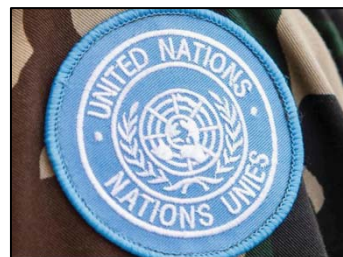

Nadat Nederland eerder al had deelgenomen aan EUFOR Althea (Bosnië-Herzegovina; van 2004-2011), wordt besloten om weer een beperkt aantal (4) militairen te leveren. De kwartiermaker start op 10 januari 2023.

Daarnaast worden (veelal op individuele basis) militairen ingezet bij diverse hoofdkwartieren en vooruitgeschoven posten van missies, zoals de *European Liaison & Planning Cell* (EULPC in Tunis voor de situatie in Libië) en de *European Union Rule of Law Mission* in Kosovo.

6. Snel inzetbare capaciteiten (SIC)

Per 1-1-2022 eindigt de *standby*-periode voor zowel de *Joint Taskforce HQ* (JHQ), bestaande uit 1GNC (+) als voor CSOCC/SOLTG (*Special Operation Land Task Group*), bestaande uit SOCOM, KCT en 11X met ondersteunende eenheden.

Per 1-1-2022 is de NLD bijdrage aan eNRF 2022-2024 begonnen aan hun *standup*-jaar, waarin ze gereed staan als onderdeel van de *Initial Follow-on Forces Group 45* (IFFG45), met een

³⁵ AWACS = *Airborne early Warning And Control System*.

³⁶ *NATO Mission Iraq* (NMI); een capaciteitsopbouwmissie, die zich richt op het versterken van de Iraakse veiligheidssector.

Notice To Move (NTM) van 45 dagen. Ook levert Nederland eenheden aan de *Very High Readiness Joint Task Force* (VJTF).

Nederland levert ook een bijdrage aan het *NATO Readiness Initiative* (NRI) voor het vergoten van de NAVO-pool van eenheden met een 'verhoogde paraatheid'.

7. Maritiem

- a. Sinds 2019 spelen de Koninklijke Marine en het Korps Mariniers weer een belangrijke rol in de verhoogde aanwezigheid van de NAVO in het Noordpoolgebied. Een internationale troepenmacht moet de Russische dreiging tegengaan en vrije doortocht over strategisch belangrijke scheepsroutes garanderen. Zo'n 600 zeesoldaten en de vloot zijn drie maanden per jaar in Noorwegen aanwezig, in samenwerking met de Noren, Amerikanen en Britten.
- b. De NAVO heeft op permanente basis vier vlootverbanden paraat en ingezet; de *Standing NATO Maritime Groups* (SNMGs). Nederland levert een permanente maritieme bijdrage aan SNMG 1 en 2. SNMG1 opereert voornamelijk in en rondom het noordelijk deel van de Atlantische Oceaan, de Noordzee en de Baltische Zee. SNMG2 opereert doorgaans in de Middellandse- en Zwarte Zee. Vanaf 7 januari 2022 voert Nederland gedurende een jaar het commando over SNMG1. Zr.Ms. de Zeven Provinciën wordt na enkele wisselingen het vlaggenschip en commandeur Van de Sande heeft de eerste zes maanden de leiding. Het tweede deel van het jaar neemt commandeur Jeanette Morang (foto Mindef) het commando over. Ze is daarmee de eerste vrouw van de Koninklijke Marine op die post en ook de eerste Nederlandse vrouw die commandant wordt van een NAVO-eskader. Ook Zr.Ms. Karel Doorman (vanaf september vlaggenschip) en Zr.Ms. Tromp maken dit jaar deel uit van SNMG1.



Daarnaast maakt Nederland met een mijnenjager zoveel mogelijk deel uit van de snel inzetbare *Standard NATO Minecounter Measures Group 1* (SNMCMG1) met als inzetgebied de noordelijke wateren, zoals de Noord-Atlantische Oceaan, de Noordzee en Oostzee. Nadat de graantransporten vanuit Oekraïne weer op gang zijn gekomen, vertrekt op 7 augustus de mijnenjager Zr.Ms. Vlaardingen voor vijftien weken naar de Middellandse Zee om daar als onderdeel van SNMCMG 2 bij te dragen aan de snelle beschikbaarheid voor de opsporing en vernietiging van mijnen (foto Mindef) in deze of de Zwarte Zee en haar tussenliggende wateren.

- c. Nederland beëindigt in november de bijdrage (2 stafofficieren) aan *European Union Naval Force Mediterranean Operatie Iridis* (opvolger operatie Sophia). Iridis (begonnen 31 maart 2020) had als hoofddoel het VN-wapenembargo tegen Libië af te dwingen, maar was ook gericht op het opbouwen en trainen van de Libische kustwacht en marine. Andere taken waren het voorkomen van illegale olie-export en verstoring van illegale immigratie en mensensmokkel naar Europa.
- d. De Wet ter Bescherming Koopvaardij staat onder strikte voorwaarden bewapende particuliere maritieme beveiligers toe aan boord van koopvaardij schepen. De in 2011 ingestelde *Vessel Protection Detachments* (VPD's) worden ingezet voor het bewaken van schepen tegen piraterij (de antipiraterijmissie ATALANTA). Ook worden vaarroutes nog steeds vrijgemaakt van mijnen.
- e. Sinds 2020 neemt Nederland deel aan de *European-led Mission in the Strait of Hormuz* (EMASoH), waarbij men in coalitieverband o.l.v. Frankrijk een veilige doorvaart af wil dwingen. Nederland voert van maart t/m juni samen met België het commando; België levert de commandant en Nederland zijn plaatsvervanger/chef staf.
- f. Nederland heeft structureel een stationschip gestationeerd in het Caribisch gebied. Hier voert het schip kustwachtaken en *counter-drugs* operaties uit. Het schip blijft een langere periode in het Caribisch gebied, terwijl de scheepsbemanning tussentijds wisselt. Als Zr. Ms. Groningen medio oktober terugkeert in Nederland, heeft men in zes maanden tijd een recordvangst aan drugs onderschept; 18 onderscheppingen leverden een vangst op van 21.300 kilo drugs. In totaal onderschepten de stationsschepen in 2022 ruim 35.000 kilo.

- g. Na jarenlange vertraging door onderhoud en operationele inzet (west-Afrika en Cariben), kan Zr.Ms. Karel Doorman in februari eindelijk volledig operationeel gereed worden verklaard.



Marine in actie [foto intranet Mindef]

8. Noodhulp
- Orkaannoodhulpoefening *Windward Express* (KMARNs) in het Caribisch gebied resulteert in september in daadwerkelijke noodhulp na orkaan Fiona voor de bovenwindse eilanden Saba St. Eustatius en Sint-Maarten.
 - Een Nederlands tandheelkundig team van Defensie sluit zich eind september gedurende een week aan bij een Surinaams medisch militair en civiel team tijdens een nationale humanitaire operatie (*Granmatie*).

Nationale operaties/inzet

Algemeen

De bijdrage van Defensie aan nationale taken is te verdelen in twee hoofdgroepen.

- Structurele inzet ter ondersteuning van civiele autoriteiten op grond van wetgeving en formele afspraken. Zoals de zelfstandige taken van de Koninklijke Marechaussee op basis van de Politiewet, Vreemdelingenwet, Wet Veiligheidsregio, Strafrechtelijke Handhaving van de Rechtsorde (SHRO), Handhaving Openbare Orde en Veiligheid (HOOV) en Militaire Steunverlening in het Openbaar Belang (MSOB).
Te denken valt hierbij aan inzet van Dienst Geografie, Luchtverkeersleiding, Kustwacht Nederland en Caribisch Gebied, Explosievenopruiming, grensbewaking, luchtruimbewaking (*Air Policing / Renegade*), *Search and Rescue* en de berging en identificatie van vermiste (oorlogs) slachtoffers (o.a. door BIDKL).
- Gegarandeerde capaciteiten op basis van de afspraken Intensivering Civiel-Militaire Samenwerking (ICMS).
Dit betreft o.a. militaire adviseurs in de landelijke veiligheidsregio's, EODD-teams, *Host Nation Support* (HNS), een CBRN-responsteam, blusvoertuigen en een blushelikopter, een constructie-eenheid, geneeskundige hulpverlening, calamiteitenhospitaal, ziekenauto's, back-up voorzieningen voor ondersteuning van bestuurlijke- en/of operationele centra in geval van uitval van bestaande verbindingsmiddelen, mobiele grondradarsystemen en kleine onbemande vliegtuigen voor bewaking en beveiliging van objecten en gebieden, schepen van de wacht, samengestelde eenheden voor de bescherming van havens, stafcapaciteit en een detachement van 3.000 militairen.

Voor de operationele planning, voorbereiding, aansturing en afwikkeling van nationale militaire (crisis)operaties op Nederlands grondgebied is begin 2020 een Territoriaal Operatie Centrum (TOC) opgericht. Te denken valt hierbij aan militaire bijstand en steunverlening tot en met inzet zoals *Host Nation Support* (HNS). Civiel-militaire samenwerking staat hierbij centraal.

Inzet

- a. Nationale inzet betreft in 2022 de 'klassiekers' grensbewaking, explosieven-opruiming (EODD met honderden inzetten), berging en identificatie (BIDKL) en de ondersteuning van Politie, Justitie en Belastingdienst met zoekteams. F-16's bewaken (in afwisseling met België) permanent het luchtruim boven België, Luxemburg en Nederland (*Quick Reaction Alert*; QRA). Er werden wederom herhaaldelijk ongeïdentificeerde vliegtuigen (voornamelijk Russisch) onderschept. Op zee moet de Marine regelmatig (vooral Russische) oorlogsschepen 'begeleiden', die door de Nederlandse exclusieve zone varen. In het Caribisch gebied onderschept de Nederlandse Marine regelmatig grote hoeveelheden drugs. De landmacht hielp de Marechaussee bij de grensbewaking in zeehavens. Daarnaast zien we in 2022 o.a. ondersteuning expeditionaire inzet (b.v. in de Eemshaven), diverse vormen van *Host Nation Support* (HNS, zoals het beveiligen en begeleiden van transporten van buitenlandse militaire eenheden) en diverse andere vormen van Militaire Bijstand (MB) en Militaire Steun (MS), zoals bij de opvang van vluchtelingen en bij de boerenprotesten.

Stationsschepen onderscheppen drugs; foto intranet Mindef



- b. De permanente bijdrage aan de Compagnie in de West (CidW); waar 1 compagnie van het CLAS ter beschikking staat van CZMCARIB ten behoeve van militaire presentie, ondersteuning van lokale autoriteiten en eventuele humanitaire hulpverlening. Het CLAS levert zo'n ruim 100 militairen.
- c. De krijgsmacht wordt al snel na de start van de coronacrisis (maart 2020) ingezet en gedurende 2021 en Q 1 2022 blijft dit beeld met intervallen gehandhaafd, waarbij de intensiteit meegolft met de ernst van de situatie. Als de coronamaatregelen in de avond van 15 februari in drie stappen worden afgeschaald (15, 18 en 25 februari) eindigt per 1 maart ook de defensiehulp aan de GGD's.
- d. Vanaf februari zet Defensie onbemande vliegtuigen in voor anti-drugs operaties. Dit vindt plaats vanaf Curaçao met *MQ-9 Reapers*.
- e. Vanwege de onevenredige werklast die de twee meest gevoelige rechtszaken in Nederland (Marengo en Eris) legt op de bewaking en beveiliging van de diverse actoren, levert de krijgsmacht personele en andere capaciteiten ter aanvulling en ondersteuning. O.a. bij de beveiliging van zowel de extra beveiligde rechtbank als de transporten van en naar de zittingen van de rechtbank (Marengo-proces). Tot medio november ook voor het MH17-proces.
- f. Als onderdeel van de versterkte Amerikaanse aanwezigheid in Europa verblijft voortdurend een Amerikaanse brigade in Oost-Europa. In de maanden maart/april vindt een omvangrijke *Host Nation Support*-operatie plaats voor de doorvoer van het *3/4 Armored Brigade Combat Team* voor deelname aan de NAVO-oefening Defender 22. De eenheid bleek later echter ook in te roteren in het Europese theater voor 9 maanden in het kader van *Atlantic Resolve* (versterkte Amerikaanse aanwezigheid in Oost-Europa). De Amerikanen hebben vlak voor de deployment ervoor gekozen om voor deze eenheid dus niet meer te spreken over Defender maar over *Atlantic Resolve*. De Nederlandse HNS operatie is Defender 22 blijven heten.
- g. Het hele jaar verleent Defensie hulp bij de (nood)opvang van asielzoekers en vluchtelingen. Op 1 maart biedt Defensie de legerplaats Harskamp (950 opvangplekken) tot eind mei aan voor de noodopvang van Oekraïense (en Afgaanse) vluchtelingen. Op 3 maart stromen de eerste vluchtelingen binnen. Op 8 maart zit de Harskamp vol. Defensie levert ook twee planners voor het Landelijk Coördinatiecentrum Vluchtelingen Spreiding (LCVS). Ook stelt het tijdelijk 5.000 (veld)bedden ter beschikking voor noodopvanglocaties. Eind april zitten asielzoekers en vluchtelingen ook nog in het Marine Etablissement Amsterdam (MEA), Zoutkamp, de Willem Lodewijk van Nassaukazerne en het Wallaardt Sacré Kamp. De opvang wordt verlengd tot eind augustus. Vanaf 10 september moet Zoutkamp meteen doorstarten voor de noodopvang van asielzoekers, om zo het aanmeldcentrum Ter Apel tijdelijk (zes maanden) te ontlasten. Er worden 500 tot maximaal 700 asielzoekers opgevangen. Op 15 september helpen 70 reservisten van 10 NATRESbataljon bij de opbouw en inrichting van ultra korte noodopvang in de IJsselhallen in Zwolle. Begin oktober helpt marinepersoneel een dag bij de opbouw van een noodopvanglocatie in Groningen.
- h. Begin september assisteert de luchtmacht bij de bestrijding van een natuurbrand op De Peel.

Oefeningen, opleiden en trainen

- a. Door het kabinetsbesluit (februari) om militaire goederen naar de Oekraïne te sturen, treedt er een verdringingseffect op voor de Nederlandse krijgsmacht. Dit geldt met name voor de *sniper*-geweren en bijbehorende munitie, de antitankwapens en de Stingers. Door de gewijzigde veiligheidssituatie in Europa, de daaraan gerelateerde inzet en de bijdrage aan de Oekraïne lopen de opleidingsachterstanden met name bij het CLAS op en daalt de kwalificatiegraad van de medewerkers.
- b. Op verzoek van de NAVO trainen militairen van de LMB brigade (samen met o.a. USA, FRA, DEU) in Roemenië om Rusland duidelijk te maken dat de NAVO paraat is en een aanval op een lidstaat niet zal accepteren; oef *Rapid Falcon 1 en 2*.
- c. Dankzij de nieuwe indeling van het Nederlandse luchtruim, met een uitbreiding van het militaire oefengebied, kan de luchtmacht vanaf 2025 beter oefenen.



SF military working dog met operator; foto Mindef en MLM

- d. Begin mei nemen cadetten van de KMA ter afsluiting van hun opleiding voor het eerst deel aan een speciaal voor hen opgezette oefening op Aruba, om ze te laten ervaren wat een uitzending voor militairen betekent (zaken als een ander klimaat, temperatuur, cultuur en bevolking).
- e. In de maand mei vindt voor het eerst in 12 jaar weer een jungletraining plaats in Suriname (mariniërs en luchtmobiele militairen).
- f. Op 29 juli vliegt voor de allerlaatste keer een Nederlandse F-16 over de luchtmachtbasis in Tucson (USA). Daarmee komt een einde aan 32 jaar opleiding van Nederlandse F-16-vliegers in Arizona.
- g. De Duits-Nederlandse luchtverdedigingseenheid (de *Bi-National Short Range Air Defense Task Force*; BSTF) volbrengt op Kreta succesvol de *Tactical Firing Evaluation* (TFE) en is daarmee de eerste binationale eenheid van het DGLC die klaar is voor acute NAVO-inzet (VJTF).
- h. Tijdens de schietserie SOB-3 in Bergen-Hohne oefent de landmacht met *All Arms Air Defense* (AAAD). Met de Colt, Minimi, Mag en voertuigbepapening moesten naast gronddoelen ook drones worden uitgeschakeld.
- i. Tijdens de oefening *Bison Sustain* beoefent het B&TCo voor het eerst in tientallen jaren o.a. ook de afvoerketen gesneuvelden, met het oog op een potentieel grootschalig conflict met naar verwachting grote aantallen gewonde en gesneuvelde militairen. Hierbij wordt een mobiele Verzamelplaats Doden ingericht door het Gravendienstpeloton van 240 Dncie.



*B&TCo, oef *Bison Sustain*, afvoer gesneuvelden; foto's Mindef*

Een greep uit de oefenkalender, waar Nederlandse militairen in 2022 aan deelnemen:

Allied Spirit (in Hohenfels); *Alpha Tauri*; *Bison Sustain*; *Bold Quest* (interoperability); *Caribbean Pirates* (JTAC); *Celtic Thunder* (voorb VJTF); *Cerberus Dagger* (luverd); *Cold Response 22* (tweejaarlijkse NAVO-oefening; marine en mariniërs); *Dynamic Messenger* (marine); *Falcon Autumn* (luchtmobiel); *Falcon Leap* (luchtmobiel); *Falcon Stoter* (luchtmobiel); *Falcon Strike* (luchtverdediging, F-35's); *Forward Aeromedevac Evacuation Course* (FAMEC; opvolger van ORAC); *Freezing Winds* (eerste deelname NAVO-lidstaten aan deze Finse maritieme oefening);

Frisian Flag 22 (lucht); *Furious Wolf* (eFP); *Future World* (calamiteitenoefening CMH en UMC); *Global Sentinel 2022* (space); *Gold* (Non foreseeable special operations; certificering Cotrcie); *Griffin Marker 2022*(binationaal NLD-DEU; *combined amphibious task group*); *High Blaze* (bergvliegen Rotary Wing); *Hungarian Peacock / Explosive Engineer*; *Joint Arctic Training* (jaarlijkse wintertraining Korps Mariniers); *Joint Protector* (havenbeveiliging); *Mjolnir* (air defence); *Mountain Bull* (o.a. airdrop); *Northern Challenge* (Explosievenopruijing); *Northern Tiger* (air, tevens opwerken en transitie naar F-35); *Phoenix 22* (ketentraining OOCL, m.n. B&TCo); *Point Blank* (air) *Port Defender* (havenbeschermingsoefening); *Rapid Falcon 1 en 2*;



REPMUS 22 (Robotic Experimentation and Prototyping exercise augmented by Maritime Unmanned Systems)
Rising Griffin (eFP Litouwen); *Schnelle Adler* (NEO 11 LMB en DSK); *Signal Challenge* (Vbdn); *SOB/SOMS* (Schietoefening Bergen / Schietoefening Munster-Süd); *Steadfast Cobalt* (CIS); *La Survie* (Survival, Evacion, Resistance and Extraction (SERE); La Courtine FRA); *Swift Response* (airmobile, airborne) ; *Technical Interoperability Exercise 22* (TIE 22; Counter UAS; tegengaan dreiging door drones); *Trade Winds* (jaarlijkse rampenbestrijdingsoefening in de Caraïben; 20 landen); *Trojan Horse*; *Ultimate Dragon* (vuursteun); *Urban Fighter*; *Vigorous Bison*
Wettiner Heide (NAVO-oefening voor VJTF, incl. det B&TCo)
Windward Express (orkaannoodhulpoefening KMARNs in Caribisch gebied resulteert in daadwerkelijke noodhulp na orkaan Fiona voor Saba St. Eustatius en Sint-Maarten).



NRF opwerkoefening Wettiner Heide; bevoorradingsstraat B&TCo; foto intranet Mindef

Regiment B&T (introductie vz BGB&T)

De leiding van het regiment heeft ook in 2022 weer veel tijd en energie gestoken in de drie hoofdtaken: traditiehandhaving, het bevorderen van saamhorigheid en bijzondere personeelszorg (m.n. voor veteranen). 2022 was om meerdere redenen een bijzonder jaar voor het regiment. U kunt dit na mijn introductie lezen in de bijdrages van de Regimentscommandant en van de diverse B&T-eenheden, vereniging en stichtingen.

Toch wil ik als voorzitter BGB&T hier nog enkele personeelszaken speciaal vermelden, die in dit verslagjaar passeerden:

- Per 1 januari 2022 wordt adjudant Angelique Brosky stafadjudant; na adj Maria Janssen-Steenberg de tweede vrouwelijke B&T-er die deze aanstelling krijgt. Haar eerste functie is PC op de KMS.
- Maj B&T Ron Deelen raakte in de jaren '90 zelf ernstig gewond, toen hij tijdens de UNPROFOR-missie in Bosnië een konvooi leidde. Hij hield hier blijvend letsel aan over. Op 13 januari ontvangt hij uit handen van C-LAS (*foto*) het Ereteken van Verdienste in brons voor zijn tomeloze inzet voor de defensie-organisatie, terwijl "de donkere wolken van onzekerheid boven zijn aanstelling nooit echt wilden wijken". In het gros van zijn functies heeft Ron Deelen zich direct of indirect om personeelszorg bekommerd.



- Op 26 januari is de commando-overdracht van het regiment; Ikol Henk Plenk naar Ikol Marc Souman.
- Op 8 april ontvangt Ikol B&T Anita Prins (plv C-B&TCo; *foto*) van de Duitse ambassadeur in Nederland het *Ehrenkreuz der Bundeswehr in Silber* voor haar inzet en toewijding voor de multinationale samenwerking tijdens haar plaatsing bij het Duitse Ministerie van Defensie.
- 16-22 april: 5^e editie van de *Invictus Games* voor fysiek of mentaal gewonde (ex-)militairen in Den Haag. 500 deelnemers (Marco Tessers enige B&T-er), 20 landen, 10 sporten. B&T-ers Ger Bonten en Ikol Yvon Spel behoren tot de vele vrijwilligers.
- Op 26 april ontvangen ook enkele Regimentsgenoten een Koninklijke Onderscheiding. Van velen zullen wij het niet weten, maar wel van deze twee kanjers:
 - Heleen Loef (*foto*), lid in de Orde van Oranje-Nassau, voor de vele jaren dat zij als vrijwilliger actief is voor o.a. de EHBO Vereniging Nederland, het Nederlandse Rode Kruis, de Lotus vereniging, het Nationaal Militair Museum en natuurlijk onze Historische Collectie Bevoorradings- en Transporttroepen. Naast het vele vrijwilligerswerk heeft zij ook veel bestuursfuncties bekleed - en doet dat nog steeds.
 - Adj Emile van den Elshout (*foto*) Ridder in de Orde van Oranje-Nassau met de zwaarden, o.a. vanwege zijn verdiensten voor de SLVD (Stichting Limburgse Veteranen Dag) en bij het Nationaal Indië Monument (NIM) in Roermond.



- 25 juni: Nederlandse Veteranendag met tevens de uitreiking van 18 vaandelopschriften. Het vaandel van het Regiment Bevoorravings- en Transporttroepen krijgt als vaandelopschrift: **'Zuid-Afghanistan 2006-2011'**, in verband met de logistieke ondersteuning te velde en de bevoorradingskonvoeien in Zuid-Afghanistan.
- M.i.v. 30 juni wordt Mark Bours C-Matlogco Land in de rang van brigadegeneraal (*foto*).
- Vanwege de plaatsing van Dienstvakoudste genm de Jong naar Brussel, wordt bgen Solkesz de nieuwe DVO. Op 15 juni wordt bgen Nicole de Wolf-Fabricus de nieuwe Regimentsoudste (*foto*).
- In september vindt een unieke herdenkingsreis plaats, waarbij het regimentscommando samen met een gezelschap van officieren, onderofficieren en manschappen van het B&TCo langs de erevelden gaan in Indonesië (Java) waar regimentsgenoten begraven liggen die destijds (1945-1950) zijn gevallen in dienst van de krijgsmacht. Niet alleen vindt telkens een kranslegging en herdenkingsceremonie plaats, maar ook wordt – net als jaarlijks bij de Dodenherdenking van het regiment te Soesterberg - met persoonlijke verhalen stilgestaan bij de namen op de kruizen (*Faces to Graves*). Zie het uitgebreide verslag in de bijdrage van de RC.
- Op 30 september wordt Peter van der Tuin bevorderd tot brigadegeneraal (*foto*) en aangesteld als Directeur *Human Resources* van het CLAS.



Bgen de Wolf-Fabricus DVO; Bgen Bours C-Matlogco Land; Bgen van der Tuin Dir HR; foto's Mindef

Voor de overige bijzonderheden, verwijs ik graag naar de bijdrage van het regiment, onmiddellijk hierna in dit verslag.

Overzicht Regimentsfunctionarissen 2022



Regimentscommandant

0101-2601 : Luitenant-kolonel H. Plenk
2601-3112 : Luitenant-kolonel M.A.R.C. Souman

Regimentsadjutant

Adjutant Onderofficier Instructeur J.J. Berkers

Regiments-oudste

0101-1506: Brigadegeneraal A. Solkesz
1506-3112: Brigadegeneraal N.G. de Wolf-Fabricius

Regiments-jongste officier

Tweede-luitenant B. Roest
Niet opgevolgd i.v.m. coronapandemie

Regiments-sergeant

Sergeant S. Heijne
Niet opgevolgd i.v.m. coronapandemie

Regiments-korporaal van het Jaar 2022

Korporaal der eerste klasse A.M. (Alan) Schievink
(230 Bevocie)

Regiments-soldaat van het Jaar 2022

Soldaat der eerste klasse T. (Teun) ter Horst
(11 Bevocie AASLT)



REGIMENTSKALENDER - 2022

B & T

(Versie: 2.0)



DATUM	ACTIVITEIT	LOCATIE
Wo 12 Januari 26 januari	Functie overdracht Regimentscommandant B&T	Soesterberg
Januari	Brigade Borrel (11 / 13 / 43 / KCT / OOCL / 1 GNC / St Clas / BS)	tbd
24 Februari	Regimentsdiner Onderofficieren B&T	GMK Stroe
25 Februari	Regimentsdiner Officieren B&T	GMK Stroe
Februari	Brigade Borrel (11 / 13 / 43 / KCT / OOCL / 1 GNC / St Clas / BS)	tbd
Maart	Brigade Borrel (11 / 13 / 43 / KCT / OOCL / 1 GNC / St Clas / BS)	tbd
April	Brigade Borrel (11 / 13 / 43 / KCT / OOCL / 1 GNC / St Clas / BS)	tbd
01 April	1 ^e Beëdiging	Schaarsbergen
2 April	Reunie logops Afghanistan (organisatie VVRB&T)	GMK Stroe
21 April	2 ^e Beëdiging	Soesterberg
14 Mei	Reunie Support Command (organisatie VVRB&T)	GMK Stroe
19 Mei	Reunie Movers (organisatie VVRB&T)	HC Soesterberg
31 Mei	Regimentsdag	GMK Stroe
Wk 19	Logistiek Symposium (2dgn) (organisatie: OTCLOG/VOLD)	GMK Stroe
Juni	Brigade Borrel (11 / 13 / 43 / KCT / OOCL / 1 GNC / St Clas / BS)	tbd
25 Juni	Veteranendag Uitreiking Vaandel Opschrift "Zuid Afghanistan 2006-2011"	Den Haag
Juli	Brigade Borrel (11 / 13 / 43 / KCT / OOCL / 1 GNC / St Clas / BS)	tbd
Do 21 Juli	4-Daagse borrel (B&T'ers op Kamp Heumesoord)	Nijmegen
Augustus	Brigade Borrel (11 / 13 / 43 / KCT / OOCL / 1 GNC / St Clas / BS)	tbd
1 september	3 ^e Beëdiging	Stroe / Barneveld
3 september	Herdenking NIM	Roermond
9 September	Nationale Taptoe	Rotterdam
20 September	Eerbetoon ereveld Loenen (7 kruizen)	Loenen
30 September	Jaardag VVRB&T Sunset March (Organisatie: VVRB&T)	Nijmegen

6 Oktober	Regiments dodenherdenking	Soesterberg
Oktober	Brigade Borrel (11 / 13 / 43 / KCT / OOCL / 1 GNC / St Clas / BS)	tbd
20 Oktober	4^e Beëdiging (Ochtend)	GMK Stroe
Woensdag 20 oktober - 22e Regimentsverjaardag Reg Appèl GMK Stroe]		
November	Brigade Borrel (11 / 13 / 43 / KCT / OOCL / 1 GNC / St Clas / BS)	tbd
November	Postactieven Borrel	VOC Soesterberg
19 December	Vrijwilligersavond	tbd

Overleg Fora Regiment B&T en Dienstvak van de Logistiek

Februari	1^e Regimentsraad	Soesterberg
Juni	2^e Regimentsraad (afsluitend Regimentsraad bbq)	Soesterberg
November	3^e Regimentsraad	Stroe

25 Februari	1^e Gebrevetteerde overleg	Stroe
September	2^e Gebrevetteerde overleg	Soesterberg

Q1	Dienstvaktraditieraad en Dienstvakraad	Soesterberg
Q2	Dienstvaktraditieraad en Dienstvakraad	Soesterberg
Q4	Dienstvaktraditieraad en Dienstvakraad (’s avonds Jaarlijks DVR-DVTR Diner)	Soesterberg

Bijzondere diners

	RC/RA diner	’t Klooster
Juni	Regimentsraad BBQ	HC Soesterberg
	Marketentstersavond	Volgt
	CSM diner	’t Klooster

12 januari Ereteken van Verdienste in Brons voor maj Ron Deelen



Regimentsgenoot majoor Ron Deelen ontvangt het Ereteken van Verdienste in Brons voor zijn tomeloze inzet voor de defensieorganisatie, terwijl de donkere wolken van onzekerheid boven zijn aanstelling nooit echt wilden wijken. Het leverde hem grote waardering van zijn collega's op. In de symbolische omgeving van het Veteraneninstituut in Doorn ontving Ron Deelen van Casecoördinatie Koninklijke Landmacht ook uit naam van de defensieorganisatie ondubbelzinnige erkenning met dit ereteken. In het gros van zijn functies heeft Ron Deelen zich

direct of indirect om personeelszorg bekommerd en de wijze waarop Deelen dat deed, is - volgens commandant Landstrijdkrachten, luitenant-generaal Martin Wijnen - geenszins vanzelfsprekend geweest. "Je deed dit ondanks je eigen onzekerheden, je pijn en de ontbering van erkenning voor je eigen situatie. Het is daarom van belang dat we hier vandaag bij stilstaan en het is me dan ook een eer om jou het Ereteken van Verdienste in Brons toe te kennen."

Deelen raakte in de jaren '90 van de vorige eeuw ernstig gewond, toen hij tijdens een missie in Bosnië een konvooi leidde. In het ziekenhuis beloofde toenmalig defensie-minister Ter Beek hem dat hij altijd bij Defensie zou kunnen blijven werken, maar het blijvend letsel botste met zijn militaire aanstelling. "De militaire cultuur en het onbegrip bij sommige collega's en commandanten zorgden ervoor dat jij je eigenlijk niet veilig wist binnen onze organisatie," sprak Wijnen bij de uitreiking en hij roemde de moed, toewijding en veerkracht van de gedecoreerde in de afgelopen jaren.

18 januari Laatste (regiments)loodjes VTO KMA 2021-1

De laatste opleidingsweek van de lichte 2021-1 VTO KMA staat volop in het teken van het Regiment. Was er gisteren al een bijeenkomst met de Regimentscommandant en adjudant, vandaag was het de beurt aan onze Regimentsoudste. Samen met de cadetten ervaringen delen over leiderschap en officier zijn. De elementen van kameraadschap en verbondenheid binnen het regiment staan hierbij centraal. Cadetten succes met de laatste loodjes en op naar de certificaatuitreiking!

Na 21 weken opleiding VTO Logistiek kregen de cadetten hun certificaat uitgereikt. 11 nieuwe officieren voor ons Regiment. Na een toespraak van C-SIVO werden de certificaten door de PC en instructeurs uitgereikt. Daarna werd er samen met de RC, RA, instructeurs en C-SIVO (aanstaand RC) een toast uitgebracht op de nieuwe Officieren en op het Regiment.



24 januari **Regimentslegpenning nr. 90 voor res-lkol Pieter van Gent**

Tijdens het B&TCo appèl in Stroe hebben wij reservist lkol Pieter van Gent als eerst welkom geheten binnen ons Regiment. Al vele jaren werkt de overste binnen het B&TCo als reservist, ooit de keus gemaakt om zich te laten indelen bij het Regiment Geneeskundige Toepen vond hij het tijd worden het administratieve herindelingsverzoek te doen wat uiteindelijk ook is goedgekeurd. Met een Regimentsstarterpakket en ons mooie embleem op zijn baret was er nog een verrassing voor hem. Op Voordracht vanuit het B&TCo ontving lkol Pieter regimentslegpenning nr. 90 voor zijn verdiensten de afgelopen jaren in de reorganisaties en andere bedrijfsplannen.



26 januari **Commando-overdracht Regiment**

Het commando over het Regiment Bevoorradings- en Transporttroepen wordt door luitenant-kolonel Henk Plenk overgedragen aan luitenant-kolonel Marc Souman. Door de nog heersende coronabeperkingen werd de ceremonie beperkt gehouden, maar die vond desondanks op een waardige manier plaats.



23 februari **Nieuwe scoot-mobiel voor Indië-veteraan**

In Leidschendam woont een van de oudste veteranen van ons Regiment. De heer Kees de Bruijn, behorend tot 1-1 AAT, ruim 96 jaar en *very alive and kicking*. De RC en RA bezochten hem omdat we hem een zo goed als nieuwe scoot-mobiel mochten aanbieden. Dit vehikel is geheel belangeloos beschikbaar gesteld door @medipoint.nl en samen met sergeant-majoor Leen Baak en de secretaris van onze VVRB&T, Henk Bouwknecht, verrasten we hem vandaag. Volledig in zijn nopjes scheurde hij weg voor zijn proefrit en kwam veilig weer terug. Op mijn vraag of hij er makkelijk mee overweg kon, antwoorde hij: ik heb 40 jaar op een kraan gewerkt, dan heb je wel gevoel voor dit soort karretjes... Uiteraard dronken we een Palmpitje op de goede afloop en brachten we een toast uit op de heer de Bruijn, zijn nieuwe karretje, op Medipoint en op het Regiment!!! Hij had het al op, voordat ik de foto kon nemen.



4 maart Postume uitreiking MOK en EOV aan nabestaanden

Het Mobilisatie-Oorlogskruis (MOK) was bestemd voor militairen en oud-militairen, die na 6 april 1939 en voor 20 mei 1940 ten minste 6 maanden in dienst waren. Of voor hen die na 9 mei 1940 en voor 19 mei 1940 in dienst waren buiten vijandelijk of door de vijand bezet gebied. De onderscheiding wordt toegekend door de minister van Defensie. Het Ereteken Orde en Vrede (EOV) is bedoeld voor militairen van de drie krijgsmachtonderdelen en van het Koninklijk Nederlands-Indisch Leger (KNIL). Zij moeten in Nederlands-Indië en de aangrenzende zeegebieden tussen 3 september 1945 en 4 juni 1951 ten minste 3 maanden in werkelijke dienst zijn geweest. Het ereteken wordt uitgereikt door of namens de staatssecretaris van Binnenlandse Zaken en Koninkrijksrelaties. Vanmiddag mocht de RC postuum het Mobilisatie Oorlogskruis (MOK) en het Ereteken voor Orde en Vrede (EOV) uitreiken aan de nabestaanden van dienstplichtig korporaal Pieter Blad en reserve eerste luitenant John Versteeg. Beide inmiddels overleden militairen hebben zich ingezet voor het vaderland en de vrede.



Johannes (John) Versteeg werd in 1939 als reserve-officier bij de Genie opgeroepen en ingelijfd bij het Vrijwillig Landstorm Korps Vaartuigendienst (VLSK VTD) en later in 1941 als commandant van een herstelwerkplaats in MEDAN (Nederlands-Indië). Na een langdurige en zware tijd als krijgsgevangene te hebben moeten werken aan de Pakanbaru spoorlijn, werd hij op 15 augustus 1945 bevrijd en ergens in Sumatra weer tewerkgesteld. John is in 1947 teruggekeerd naar Nederland en ontslagen bij het KNIL. Van 1956 tot medio jaren zeventig heeft hij gewerkt bij de Technische Dienst en is uiteindelijk als majoor de dienst uitgegaan in 1974. De versierselen en de oorkondes behorende bij het MOK en EOV werden overhandigd aan zijn dochters Annelies en Babette en kleindochters Ellen en Margo (ook B&T!!!)

Pieter Blad kwam uit Haarlem en werd op 1 juni 1937 ingelijfd bij het Korps Motordienst (KMD) op de Ripperdakazerne in Haarlem. Hij werd bevorderd tot korporaal en ging m.i.v. 17 september 1938 met Groot Verlof. Gedurende de oplopende spanningen in Europa, mobiliseerde Nederland en werd Pieter wederom opgeroepen en werd hij ingedeeld bij het mobilisabele 18 Regiment Veldartillerie. Na de capitulatie in 1940 werd Pieter op 11 juni wederom met Groot Verlof gestuurd. De RC mocht de versierselen en oorkonde behorende bij het MOK overhandigen aan zijn dochters, zoon en kleinzoon en hun partners. Dit alles in de intieme ruimte van de Historische Collectie Bevoorradings- en Transporttroepen. Met dank aan de vrijwilligers van het Bureau Geschiedschrijving en de Historische Collectie, die door hun inzet deze dag voor de familieleden extra bijzonder hebben gemaakt.

17 maart VTO KMS afgerond



De opleiding tot Onderofficier KMS is afgerond, VTO Logistiek *in the pocket*. Daarna beginnen aan je startfunctie bij het Bevoorrading en Transport Commando (B&TC) 230 Bevocie KL V-peloton en te horen krijgen dat je op korte termijn voor vijf weken naar het inzetgebied mag. Dit overkwam sergeant Kevin. Dit geeft aan hoe flexibel, professioneel en inzetgereed actief dienende militairen van ons Regiment moeten zijn. Maar, voordat je ingezet mag worden moet een militair eerst beëdigd zijn. Vanuit het Regiment dus het leveren van maatwerk in de vorm van een 'nood'-beëdiging. Vanmorgen is sergeant Kevin beëdigd op ons vaandel. Onze taak het vaderland te dienen, wij staan daarom bekend. Natuurlijk hoort daar een toast bij op het Regiment.

18 maart 'Lief en leed, rouw en trouw' binnen het regiment

Het droevige bericht ontvangen van het plotseling overlijden van regimentsgenoot majoor bd Jan van der Stroom. Veel te vroeg en niet te bevatten. Maar daarnaast, en dat hoort ook bij het leven, ook mooie momenten. 10 aankomend onderofficieren welkom mogen heten bij het regiment en met hen het regimentslied gezongen en een Palmpitje weggetikt op het regiment.

Vrijdag het Mobilisatie Oorlogskruis en Ereteken voor Orde en Vrede postuum uit mogen reiken aan de nabestaanden van de sergeant der 2e klasse Herbig en korporaal Rusche die beiden gediend hebben bij het KNIL en ook beiden als krijgsgevangene hebben moeten werken aan de Birma-Siam spoorlijn.

Toen met de RA naar Duitsland gereden waar we te gast zijn bij 110 Tcie die de NSE vormt voor de Schietserie. Hier waren we getuige van de bevordering van vijf regimentsgenoten en de uitreiking van een waardering aan drie regimentsgenoten die zeer adequaat hebben opgetreden bij een brand van artilleriemunitie tijdens een transport.



19 maart Bezoek schietserie

Een bezoek aan de ondersteunende eenheden van de SOB/SOMS in Bergen-Hohne is gewoon geweldig. Wat een arbeidsvreugde en enthousiasme wordt hier aan de dag gelegd. De Operationele Catering Bevers van 240 Dncie die de maaltijden voor alle eenheden verzorgen en speciaal in het weekend de suffe bbq pakketjes omtoveren in een appetijtelijke smakelijke 5 sterren grillade. Met soldaat 1 de Jager die zijn twee korporaals aanstuurt en een zeer strakke bedrijfsvoering erop nahoudt. En passant nog even een top lunch voor de RA en de RC in elkaar gemeubeld!! En net zo enthousiast als ze koken zingen ze ons regimentslied en tikken ze het palmpitje achterover.

De Galliërs van 130 Bevoctie, die zorgdragen voor de bevoorrading van brandstof, voeding, munitie en reservedelen, waren vandaag ook nog in staat om de FIT-test af te leggen. Wij werden uitgenodigd bij hun ontspanningsavond waar ze in volle borst het regimentslied zongen en de RA kippenvol bezorgden! Hulde!! Ook zij werden beloond met het Palmpitje uiteraard. De avond afgesloten bij de Malamuten van 110 Transportcompagnie die samen met personeel van andere eenheden de Staf van het NSE vormen en een pubquiz hielden. Erg gezellig en goede atmosfeer!!! Veel regimentsgenoten gezien en kunnen spreken. Ook de B&Ters van 42 BVE, waarmee we uit de achterbak ook nog een palmpitje hebben genuttigd.



22 maart Nieuwe CSM 230 Bevocie

Herkenbaarheid: De cane. Alias: Moeder van de Compagnie. Op de schouder: De zilveren kroon met groene lauwerkrans. Het is de Compagnies Sergeant-Majoor (CSM).

Leider, vakman en instructeur, mentor, geeft begeleiding aan startende pelotonscommandant (PC), opvolgend PC (OPC) en groepscommandanten (GPCn).



Een voorbeeldfunctie, is van plannen en organiseren, van veiligheid en ondersteund gevraagd en ongevraagd zijn commandant adviseren. Vandaag gaf SMI Durk zijn functie van CSM 230 Bevoorradsingscompagnie over aan SMI Stefan. Beide door de wol geverfd met een rugzak aan ervaring. Beide succes met jullie nieuwe uitdaging. Dank dat ik als RA aanwezig mocht zijn om de tradities van ons Regiment te mogen bevorderen. Uit volle borst werd ons regimentslied meegezongen waarna een toast werd uitgebracht met de palmpit.

29 maart Rode erekoord SM Arnold

Een van de mooie dingen die een commandant binnen zijn eenheid mag doen is het waarderen van medewerkers. Hier heeft een commandant verschillende mogelijkheden voor. De RA was getuige van de uitreiking van het rode erekoord aan Sergeant Majoor Arnold bij 11 Bevoorradsingscompagnie *Air Assault*. Het erekoord is de hoogste individuele waardering, welke een commandant aan de onder zijn bevel staande militairen kan toekennen.

Criteria voor het waarderen met het erekoord zijn o.a.:

- Langdurig structureel goed en voorbeeldig gedrag;
- Geruime tijd in gedrag en plichtsbetrachting zich heeft onderscheiden van zijn ranggenoten.

SM Arnold, namens het Regiment van harte gefeliciteerd, dik verdiend.



3-7 april Drukke week voor RC en RA

Een *action packed program* voor de regimentsleiding deze week. De RA startte maandagmorgen met het trainen van de sabelwacht voor de beëdiging van vrijdag en was dinsdag aanwezig bij de uitreiking van het Rode Erekoord aan Sergeant-majoor Arnold bij 11 Bevocie. 's Avonds waren we beiden aanwezig bij het jaarlijkse (oud) RC en RA diner op Bronbeek. Woensdagochtend samen de te beëdiggen militairen voorbereiden op hun beëdiging in Schaarsbergen en 's middags bij de Dodenherdenking van het Regiment Technische troepen, die op een waardige wijze plaatsvond op het Logistiek Ereveld in Soesterberg. Door de volle agenda lukte het ons niet om bij de zilveren medaille-uitreiking te zijn van Sergeant Majoor Dennis in Utrecht. Dennis is een van de twee ontwikkelaars van onze mooie Regiments-site en ik was er graag bij geweest. Donderdag zat ik de hele dag met mijn collega's Regiments- en Korpscommandanten in vergadering met C-LAS. We spraken over de wijze van uitvoering van de uitreiking van de vaandelopschriften in juni, de inspanningen van de regimenten en korpsen gedurende de COVID-periode en de inspanningen die we verrichten voor onze veteranen in actieve dienst. Een heikel onderwerp was het uitgekomen rapport over de verrichtingen van onze militairen in het vml. Nederlands-Indië en hoe we hier als Landmacht op zouden moeten reageren. Verder hield elke RC/KC een pitch over hoe zij de komende jaren invulling gaan geven aan hun opgedragen taken: Traditiehandhaving, Bevorderen saamhorigheid en Zorg voor veteranen. Een jaarlijks terugkerende vergadering waar ik als jongste RC mijn voordeel mee kon doen. Intussen ging de RA nog eens trainen met de Vaandelwacht en was hij namens mij aanwezig bij de FLO-receptie van Sergeant1 Jurgen van het OTCrijden en Adjudant Peter van de DVVO. 's Avonds als schoolcommandant nog een afscheidsdiner van mijn plaatsvervanger

Petra. Daarna nog eens goed voorbereiden op de beëdiging van de volgende dag. 11 Bevoe was gastheer voor deze ceremonie en zorgde voor een mooie ambiance op de zeer koude appèlplaats waar 33 regimentsgenoten hun eed of belofte op ons vaandel, die stevig moest worden vastgehouden door de RA, aflegden. Een mooie en waardige ceremonie! De week sloten we af op zaterdag in Stroe. Hier mocht ik de reünie voor de Logistieke Operaties openen namens mijn collega's van de Technische Troepen, GnK troepen en de Militaire Administratie. De reünie werd goed bezocht door ruim 300 Afghanistan-gangers van ons logistieke Dienstavak. Een perfect georganiseerde dag door onze Veteranenverenigingen van de TD en de B&T. Eind van de middag voldaan naar huis om het weekend in te luiden. 'Never a dull moment, B&T all the way!'

21 april Invictus Games

Onoverwinnelijk zijn ze op de *Invictus Games*!! Dat geldt niet alleen voor de deelnemers maar ook voor hun *family and friends*, de organisatie, de vele (ook B&T) vrijwilligers, het publiek, de verzorging en de defensiemedewerkers op het event-plein! Wat een fantastisch evenement en wat een atmosfeer. Samen met de RA mocht ik vandaag een bezoek brengen en spraken uiteraard af met onze deelnemende regimentsgenoot Marco Tessers, echtgenote Marcia en kids. Prachtig hen te zien en voelen te genieten! Samen met hen en enkele B&T vrijwilligers uiteraard een troost uitgebracht op de *Games*, het mooie weer, op de familie Tessers en op het Regiment!!!



24 april Van MA naar B&T

De RC mocht majoor Petra Verdonschot, tot voor kort plaatsvervanger bij de SIVO OTCLog, 'omcatten' tot majoor van de Bevoorraders- en Transporttroepen, nog net voordat zij het commando over de School Verdere Vorming Onderofficieren (SVVO) van de KMS aanvaardde. Na licht aandringen van de vorige en huidige RC heeft Petra de keuze gemaakt om over te stappen van de Militaire Administratie naar de B&T! Uiteindelijk zien de meesten toch het licht. Door het overhandigen van de baret met het juiste embleem en de B&T-kit (voorzien van allerlei handige hebbedingetjes die elke B&Ter nodig heeft) en natuurlijk na een toast met ons Palmpitje op Petra en het Regiment, hebben we er een nieuwe majoor binnen ons Regiment bij!



26 april Koninklijke Onderscheiding Heleen Loef

Een van onze vrijwilligers van de Historische Collectie B&T, Heleen Loef, ontving vandaag namens Zijne Majesteit de Koning een Koninklijke Onderscheiding. Heleen werd vanmorgen met een smoesje door haar echtgenoot Willem meegevoerd naar Landgoed Zonheuvel in Doorn.

Besef hebbend dat haar man er meestal niet zo netjes uitzag als ze 'ergens' heengingen, en dat het 26 april was, deed haar onderweg al iets vermoeden. Toen ze bij aankomst haar kinderen en schoondochter, enkele vrienden en de RC zag, wist ze het zeker: "Ik krijg een lintje!" En dat was ook zo. Met 15 andere gemeentegenoten ontving zij een Koninklijke Onderscheiding. Heleen is al vele jaren vrijwilliger voor o.a. de EHBO Vereniging Nederland, het Nederlandse Rode Kruis, de Lotus vereniging, het Nationaal Militair Museum en natuurlijk onze Historische Collectie

Bevoorrading- en Transporttroepen. Vele bestuursfuncties heeft zij bekleed - en doet dat nog - en de lijst die de burgemeester van de gemeente Utrechtse Heuvelrug uitsprak, was zo lang dat iedereen in de zaal hier respect voor had. Zij werd benoemd tot lid in de Orde van Oranje-Nassau.

5 mei Bevrijdingsdag; defilé Wageningen

En op 5 mei vieren we onze vrijheid!!! Met vele regimentsgenoten waren we bijeen in Wageningen en liep er een gezamenlijk detachement van VVRB&T en 1 (NL/BE) VN Transportbataljon het defilé. Na een toast op het Regiment paradeerde het detachement door de stad en bij terugkeer was het nog erg gezellig in het Arboretum.

16 mei Onthulling naambord Petrie Crijns

Deze dag was de officiële onthulling van het naambord van Petrie Crijns. In het kader van het vernoemen van bruggen en viaducten naar gesneuvelde militairen tijdens missies en inzet, is het viaduct onder de A2 in Maastricht naar haar vernoemd. Korporaal der eerste klasse Petrie Crijns, ingedeeld bij 1(NL/BE)VNTbat kwam 18 februari 1993 door een noodlottig ongeval tijdens haar uitzending in het voormalig Joegoslavië, bij de uitoefening van haar taak, om het leven. Het nationale



project 'Vernoeming omgekomen militairen tijdens missies', is een initiatief van de Stichting 'Coördinatie 75 jaar Vrijheid' in samenwerking met Rijkswaterstaat en de gemeenten. Het doel van de vernoeming van viaducten en bruggen is tweeledig. Ten eerste om onze omgekomen militairen te eren en herdenken. Ten tweede het Nederlandse volk attenderen op het feit dat vrijheid niet vanzelfsprekend is en dat veel militairen hiervoor de hoogste prijs betalen. Op donderdag 2 december zijn de naamborden

aan beide kanten van het viaduct geplaatst. In de raadzaal van de gemeente Maastricht, waar familie, vrienden en collega's uit die tijd aanwezig waren, werd een replica van het organieke naambord onthuld door de moeder van Petrie, samen met de burgemeester. Namens het Veteranenplatform sprak luitenant-generaal b.d. Hans van Griensven en namens

C- Landstrijdkrachten de Commandant B&TCo, kolonel Gerard van Kuijck, die ten tijde van de uitzending de Pelotonscommandant was. In een ontspannen nazit bracht de RC een toast uit op de familie en vrienden, op Petrie en op het Regiment! Opdat wij haar nooit zullen vergeten.

30 mei Regimentslocatieborrel DVVO Huis ter Heide

Ontmoeting, informatievoorziening, kennis delen en saamhorigheid. Ingrediënten voor een geslaagde Regiments locatieborrel. Afgelopen week waren we te gast bij DVVO in Huis ter Heide.

Door de RC werden regimentsgenoten in een verbale vlucht meegenomen door de regimentskalender. De RA voorzag eenieder van een hapje en een drankje en DVVO stelde een stukje toekomst voor in de vorm van milieuvriendelijke voertuigen. Een zéér geslaagde middag! Onze dank aan de Medewerkers van DVVO die deze middag mogelijk hebben gemaakt.



23 juni Beëdiging in Stroe

Alle militairen leggen na het voltooien van hun initiële opleiding de eed of belofte af. Vandaag werden 37 B&T militairen beëdigd op de Generaal-majoor Kootkazerne in Stroe.



10 juni Bataljons Motor Toertocht

Voor de 27e keer werd vandaag de Bataljons Motor Toertocht (BMTT) verreden. Deze is in de negentiger jaren ontstaan bij 105 Tbat, later 200 BevoTbat. Ongeveer 40 deelnemers verzamelden donderdagavond in Kerkrade om de tocht vooral erg gezellig te beginnen met een drankje en een heerlijk menuutje! Na de maaltijd mocht de RC even brommers kijken en de deelnemers toespreken. Hij bood ze de steun vanuit het regiment aan om deze tocht te promoten en onder de aandacht te brengen van vooral wat jongere motormuizen binnen het Regiment! Daarna nam de RA het over en op zijn bekende wijze leidde hij het Regimentslied in, uiteraard gevolgd door een toast op de BMTT en op het regiment. Wat een mooi evenement en wat een leuke mensen bij elkaar!!! De tocht door de Eiffel bedroeg 300 kilometer en iedereen heeft genoten!!



10 juni Reünie 43 AAT

Wat een krasse makers, die mannen van 43 AAT!!! Met 465 jaar levenservaring, goed bij de tijd en rebbelend als een 'oud wijf', waren ze weer samen. Waar ze in de jaren tachtig met 300 of 400 man waren, zijn dit de laatste der Mohikanen. De vrijwilligers van de HC verwelkomden de reünisten vandaag en 240 Dienstencompagnie, die 43 AAT geadopteerd heeft, was met een culinair team aanwezig en namen de hele verzorging van 'hun' veteranen en enkele weduwen en begeleiders voor hun rekening. Een trotse RC die getuige was van deze hartverwarmende kameraadschap. Alsof het een sterrenrestaurant was, verzorgde deze jonge generatie hun respectabele oude voorgangers!



15 juni Regimentsraad en nieuwe Regimentsoudste (RO)

Deze dag was de Regimentsraad bij elkaar. Dat klinkt misschien wat geheimzinnig, zoals vroeger de 'bloedraad' bestond waar dappere besluiten over personeelsleden werden genomen. Gelukkig is dit in zijn geheel niet de opzet van de Regimentsraad. Onder voorzitterschap van de Regimentsoudste brengen de RC, de B&T zware eenheden, stafsecties van BS, CLAS, DOPS, FTW, DVVO, OTCrij en de VVRB&T, Historische Collectie en Bur Geschiedschrijving elkaar op de hoogte van de diverse ontwikkelingen binnen hun domein, met als doel dit zo breed mogelijk uit te dragen. Aan het einde van deze raad droeg onze RO bgen Arco Solkesz het RO-schap over aan bgen Nicole de Wolf. Generaal Solkesz werd uitgebreid bedankt voor de bijna 6 jaren RO!!



25 juni Nederlandse Veteranendag Den Haag; uitreiking vaandelopschrift

Wat een prachtige dag was het gisteren in Den Haag. De Nederlandse Veteranendag na drie jaar weer met vele veteranen op het Malieveld. Een speciale dag ook voor 18 regimenten en korpsen die als blijk van erkenning en waardering een vaandelopschrift ontvingen van Z.M. de Koning. Ons regiment ontving het opschrift ZUID AFGHANISTAN 2006-2011.

Met een detachement van ons regiment, bestaande uit actief dienende en post-actieve Afghanistan veteranen en de Vaandelwacht mochten wij deze cravatte in ontvangst nemen tijdens een respectvolle en kleurrijke ceremonie. Dat ik het vaandel aan de Koning mocht aanbieden was een grote eer. Maar ik besef me terdege dat ik dit deed namens die vele regimentsgenoten die zich enorm hebben ingezet en de B&T op de kaart hebben gezet in deze periode in Afghanistan. Die regimentsgenoten die dit vaandel vasthielden tijdens hun beëdiging als militair, hielden in mijn gedachten dit vaandel samen met mij vast toen de koning de cravatte bevestigde!!!

Uiteraard was ons Regiment ook vertegenwoordigd met een stand op het Malieveld en bij het defilé met een detachement van de Veteranenvereniging B&T en maar liefst twee detachementen van het 1 (NL/BE) VN Transportbataljon.

Wat zag dat er mooi uit!! Als afsluiting van deze dag brachten we met vele regimentsgenoten een toast uit op al onze veteranen en op het Regiment , maar natuurlijk pas nadat we uit volle borst ons regimentslied hadden gezongen.

Weer fantastische herinneringen gemaakt samen! Dank voor iedereen die zich weer heeft ingezet om deze dag tot een onvergetelijke te maken. Trots dat ik commandant van dit mooie Regiment mag zijn!



26 juni Veteranendag Amersfoort en Leusden

Onze vorige RC verloochent zijn afkomst als dpl kok niet! Als een van de drijvende krachten achter de Amersfoortse en Leusdense Veteranendag stroopt hij samen met Martijn Maathuis en andere vrijwilligers de mouwen op en voorziet ruim 300 veteranen van klasse 1. Top Henk! En een infanterist als Maurice weet als geen ander hoe belangrijk dat is! Ook de erewacht bij binnenkomst werd weer strak geregeld door ons Regiment!!



1 juli Noodbeëdiging met historisch tintje

Je zult toch maar de eerste van het regiment zijn die beëdigd wordt op ons vaandel met daaraan de cravatte die afgelopen zaterdag door ZM. Koning Willem-Alexander is uitgereikt. Het overkwam elnt Jacco en sld1 Edwin. Als gevolg van een uitzending op korte termijn werden zij op het bureau beëdigd en hadden zodoende dus dit voorrecht!



13 juli Bevordering adj Peter Maassen tot elnt

Een heel bijzonder moment, adjudant Peter Maassen werd gisteren bevorderd tot eerste-luitenant. Gezamenlijk met familie, collega's en vrienden werd dit in een korte ceremonie op de legerplaats Oirschot formeel uitgevoerd. Peter heeft een paar maanden geleden te horen gekregen dat hij ernstig ziek is. Wat bijzonder en fijn dat we dit aspect deze dag buiten beschouwing lieten en alle aandacht gericht werd op dit feestelijke moment. Na de bevordering mocht de RC een toast uitbrengen op Peter, zijn familie, vrienden en collega's, en op het Regiment!
Noot; Elnt Peter Maassen is op 15 augustus overleden.

15 juli Rode baretten, *best man* en functieoverdracht CSM

Vanmorgen liepen 17 nieuwe 'Rode Baretten' de poort binnen van de Oranjekazerne in Schaarsbergen. Tussen deze 17 officieren en onderofficieren ook twee regimentsgenoten. Elnt Coos Barmantlo en elnt Jesse de Waijer kregen tijdens de aansluitende ceremonie de baret uitgereikt door de Brigadecommandant 11 Luchtmobiele Brigade. Een speciaal moment volgde, elnt Jesse werd uitgeroepen tot *best man*. Het bijbehorende beeldje werd overhandigd door de Staatssecretaris van Defensie Dhr van der Maat. Beide regimentsgenoten zijn werkzaam bij 11 Bevoorradingscompagnie Luchtmobiel.

Aansluitend door naar HQ van 11 Bevocie waar de functieoverdracht van de CSM plaatsvond. Sergeant-majoor Jelle van Stralen droeg zijn functie over aan sergeant-majoor Nicky Schulz. Voorafgaand aan de toast werd onze Regimentsmars uit volle borst door iedereen meegezongen.

21 en 22 juli Vierdaagse Afstandsmarsen Nijmegen



Wat een sfeertje weer bij de regimentsborrel van HET Regiment op het militaire Vierdaagsekamp Heumensoord. Wandelaars en medewerkers van de CVM-organisatie bijeen op Heumensoord om gezellig bij elkaar te komen en een borrel te drinken op de goede afloop morgen. De RC verraste sgt1 Theo Verdonschot, die dit jaar voor de 25e keer deelneemt als militair, met het uitreiken van de *Commanders Coin!!* Hulde!! En heel Heumensoord heeft ons Regimentslied kunnen horen, voordat we een toast uitbrachten op het mooiste Regiment!

De Vierdaagse uitlopen is een knappe prestatie van iedere B&Ter! Maar een bijzonder knappe prestatie van 110 Tcie dat net naast het Landmachtvaantje greep, maar met een tweede plaats een perfecte prestatie leverde!!

Ook het KMA-detachement met een flinke B&T vertegenwoordiging was er en ontving het DOSCO vaantje!



29 juli **Uitreiking MOK aan nabestaanden**

Vanmiddag mocht de RC namens de minister het Mobilisatie Oorlogskruis (MOK) postuum uitreiken aan - de nabestaanden van - dienstplichtig soldaat Luit de Boer. Zijn dochters, schoonzoon en kleinzoon namen de medaille in ontvangst.



Kleinzoon Jan Willem, een zeer enthousiaste hobby geschiedkundige, heeft onderzoek naar de verrichtingen van zijn grootvader gedaan tijdens de mobilisatie in 1939 en 1940 en de meidagen 1940 van de Tweede Wereldoorlog. Luit de Boer bleek als chauffeur ingedeeld te zijn geweest bij het 6e Autobataljon van het Korps Motordienst (KMD). Uit onderzoek blijkt dat de 2e Compagnie, belast met de afvoer van gewonden, tot de dag van de capitulatie - allen op vrijwillige basis - hun werk bleven uitvoeren tijdens de hevige beschietingen rondom de Grebbelinie. Luit de Boer

maakte hier deel van uit.

In onze Historische Collectie ontving ik de familie Stokkers en na een rondleiding door de Historische Collectie werd tijdens een officieel moment het MOK uitgereikt aan kleinzoon Jan Willem.

Met dank aan de vrijwilligers van de HC, Walter en Jan, die zoals altijd zorgdroegen voor een prima ontvangst en verzorging en Geert Peters van het Bureau Geschiedschrijving, die de RC ook dit keer weer van voldoende informatie voorzag om de speech te schrijven!

25-26 augustus **Regimentsdiners**

Wat een heerlijke zwoele zomeravond. Echt een avond om lang op het terras te blijven bijpraten met een lekker drankje! En dat gebeurde gisteravond bij het Regimentsdiner voor onderofficieren in Stroe! Een fantastisch menu, geserveerd door fantastisch personeel en de aanwezigheid van een zeer gezellige diverse groep van oudere en jongere onderofficieren van ons regiment. Van 19 tot 92!!! Fijn dat het weer kon en dat er zoveel mensen waren. Volgend jaar weer!!! Deze avond mocht ik te midden van zijn collega onderofficieren de regimentslegpenning uitreiken aan adjudant Barry de Jong vanwege zijn verdiensten voor het regiment, waaronder zijn vrijwillige bijdrage aan het formeren en leiding geven aan de regiments draagploeg, die bij diverse uitvaarten de nabestaanden tot grote steun zijn geweest.



En ook het Regimentsdiner voor de officieren mag natuurlijk niet onbenoemd blijven. Minder heet, maar net zo gezellig!! Natuurlijk een nog soepeler organisatie met de ervaringen van donderdag, maar dezelfde

kwaliteit van het diner en de vriendelijke service en bediening van de Paresto medewerkers. Dank aan het team o.l.v. Erik Beumer, het combo van het Fanfarekorps Nationale Reserve, onze marketentsters, Chris en Denise en alle aanwezige regimentsgenoten. Het waren met recht twee geweldige dagen!



31 augustus **Beëdiging Woerden**

Om zichtbaar te zijn binnen de maatschappij, moet je er gewoon middenin gaan staan. Dat deden we vanmiddag op het Kerkplein in Woerden. Hier werden 50 nieuwe regimentsgenoten beëdigd voor het front van de troep, omringd door hun dierbaren en de burgers van de stad Woerden.

De militairen van ons regiment, grotendeels afkomstig van het B&TCo en 11 Bevocie Air Assault, maar ook van het KCT en 41 Pagnbat, stonden vanmiddag in de warme zon aangetreden op het marktplein in Woerden. De band met Woerden is al ontstaan in de 18e eeuw en hield fysiek op in 1998. Maar de goede band tussen Woerden en ons regiment is altijd blijven bestaan en werd voor de tweede keer bekrachtigd met deze beëdiging midden in het mooie vestingstadje. Onder grote belangstelling van de Woerdense bevolking, de veteranen uit de Lopikkerwaard en de burgemeesters van Woerden en Oudewater vond deze beëdiging in het openbaar plaats en werd opgeluisterd door het Fanfarekorps Bereden Wapens van de Landmacht.

We kijken terug op een mooie stijlvolle en waardige ceremonie waarmee we onze nieuwe collega's formeel binnen ons regiment hebben omarmd.



1 september **Twee nieuwe officieren erbij**

Sinds afgelopen vrijdag en maandag zijn we twee officieren binnen ons regiment rijker! Kapitein Veronique van de Geer (foto) en majoor Sebastiaan Postema zijn omgecat tot echte B&Ters. Hiervoor moesten ze wel wat doen natuurlijk: het regimentslied zingen!! Dit hebben ze met verve gedaan en geconcludeerd werd dat ze beiden gelukkig andere kwaliteiten hebben!!! Veronique (B&TCo) en Sebastiaan (Defensie Brandstoffen bedrijf): welkom en voel je snel thuis binnen het regiment!!



N.B.: Kap van de Geer heeft enkele jaren als reservist het Bureau Regimenten ondersteund en heeft ook opgetreden als B&T-marketentster.

1 september **Uitreiking MOK aan nabestaanden; Co-ov 130 Bevocie**

Vandaag het Mobilisatie Oorlogskruis mogen uitreiken aan de nabestaanden van soldaat Theo van den Dungen. Zijn kleinzoon Bram mocht de medaille van zijn opa in het bijzijn van zijn ouders en tante, postuum ontvangen bij ons in de Historische Collectie.



Diezelfde middag de commando-overdracht van 130 Bevocie van majoor Patrick van Wijnbergen naar majoor Jelle Bokma. Uiteraard met de Palmpit een toost uitgebracht en het regimentslied luidkeels gezongen.

3 september **Jaarlijkse herdenking NIM Roermond**

Vandaag waren de RA en de RC bij de jaarlijkse herdenking bij het Nationaal Indië Monument (NIM) in Roermond. Hier mochten wij een krans leggen namens alle Regimenten en Korpsen van de Landmacht. Een warme en indrukwekkende herdenking.



4 – 10 september **Battle Field Tour Java**

Een detachement B&Ters en een kassier van de MA verzamelden zich zondagochtend in Stroe om aan te vangen met de *Battle Field Tour Java 2022*. Afgevaardigden van de operationele eenheden van ons regiment, van sld1 tot lkol, gaan hier deze week hun voorgangers herdenken en eren. We leggen zo de link van ons eigen operationele optreden met die van het verleden en van het heden bij een Zusterenheid in Indonesië. We gedenken onze kameraden van de stamregimenten AAT en Intendancetroepen. Vijf jaar geleden hebben onze operationele eenheden de traditiehandhaving van de eenheden uit Nederlands-Indië (1946-1950) geadopteerd en zorgen voor de binding met de nog in leven zijnde veteranen uit die tijd. Nu doet de kans zich voor om meer van de geschiedenis van die eenheden te leren en enkele namen - gebeiteld op de kruizen op de erevelden - een gezicht te geven. Na een lange reis en een infanterie-douchje in het hotel, snel weer de bus in om op tijd bij de ontvangst van de NLD Ambassadeur, de heer Lambert Grijns, te zijn. Met motorescorte dwars door

het drukke Jakarta is op zich al een belevens. De ontvangst op de Ambassade, niet minder. Een warm welkom en een zeer smakelijk Indisch buffet viel ons ten deel.

BFT D + 2

De volgende ochtend met de RA verkenning uitgevoerd op Menteng Pulo. Hier liggen ongeveer 5000 militairen, mannen, vrouwen en kinderen begraven. Een oase van rust tussen de wolkenkrabbers van een stad met 31 miljoen inwoners. Met de staf alles doorgenomen en een uurtje later arriveert de hoofdmacht. Een korte herdenking waarin de RC het belang van herdenken benadrukt en aangeeft dat eenieder zijn eigen perceptie heeft van wat er in die periode heeft plaatsgevonden. Geschiedenis is een discussie zonder eind.....

Deze groep heeft zich enorm goed ingelezen op wat er gebeurd is met onze regimentsgenoten die hier in de periode 1945-1950 het leven lieten. De feiten liggen vast, maar de interpretatie van de feiten kan veranderen. Soms ook, komen de feiten pas jaren later naar boven. Elke generatie kijkt met eigen ogen naar het verleden en geeft een eigen waardering aan dat verleden.

Dit geldt ook voor hoe we als deze groep naar de gebeurtenissen kijken in Nederlands-Indië, na de Tweede Wereldoorlog. Het verhaal proberen te achterhalen en een gezicht te geven aan de jonge mannen die ruim 75 jaar geleden alles thuis achter lieten en met een schier onmogelijke opdracht voor het vaderland richting Nederlands-Indië werden verscheept. Jonge mannen in de bloei van hun leven; 19, 20 jaar of iets ouder.

Hun (veel) jongere generaties hebben de handschoen opgepakt en hebben zich verdiept in hun voorgangers, jonge soldaten, onderofficieren en officieren van ons regiment. Mannen die huis en haard achterlieten om te strijden voor de 'goede Nederlandse zaak'. En ieder vindt er het zijne van. En dat mag ook. Maar zij gingen. Zij dachten dat ze daar heen gingen voor een goede zaak. Niet omdat ze dat vonden, maar omdat de Nederlandse regering dat besloot. Velen hebben in zware omstandigheden hun werk uitgevoerd en uiteindelijk met het zwaarste offer moeten bekopen.

Hoe mooi is het dat een groep jonge soldaten, korporaals, onderofficieren en officieren achterhalen wie deze mannen waren en hoe ze uiteindelijk aan hun eind zijn gekomen. Vandaag hebben wij de regimentsgenoten die op het ereveld Menteng Pulo zijn begraven geëerd en herdacht. Zo heeft kpl1 Niek Stadig (foto) een gezicht gegeven aan Lambertus Bijl, die op 22-jarige leeftijd overleed tijdens een beschieting van een konvooi. Adjudant Barry de Jong die zich een beeld had gevormd van de motivatie en dienstbetrachting van korporaal Cornelis van der Weegen die door een noodlottig verkeersongeval om het leven kwam en dit met ons deelde. En de andere deelnemers die op ontroerende wijze ons deelgenoot maakten van de verhalen die schuilgaan achter de namen, geschilderd op de witte kruizen van het prachtig onderhouden ereveld.



Samen met sld1 Laura legde de RC een krans bij het monument en daarna werden alle graven bezocht en werden er bloemen gestrooid op de graven van onze regimentsgenoten.

Na deze zeer indrukwekkende en soms emotionele ochtend werd afscheid genomen van de staf van het ereveld en werd het personeel bedankt voor hun mooie en belangrijke werk dat zij uitvoeren op Menteng Pulo. De middag werd besteed aan een bezoek aan de Nederlandse Ambassade waar we een inkijk kregen in de werkzaamheden van de diverse afdelingen van de ambassade en het daarnaast gelegen Erasmushuis. Het is echt de moeite waard hier even naar te googelen! Ook werd het ambassadepersoneel op de hoogte gebracht van ons regiment en de doelstelling van onze reis. Uiteraard werd dit afgesloten met het zingen van ons regimentslied (ja ja, uit volle borst!!!) en dit werd met luid applaus ontvangen... De dag waardig afgesloten met een diner met uitzicht op de stad Jakarta.

BFT Java D+3

Een tijdelijk afscheid van Jakarta. Op naar Bandung. Maar voor we de treinreis aanvaarden, moesten we nog een keer met de bus naar het station en natuurlijk weer met onze vaste 'voorrijders' die ons al die tijd als een scheermes door het drukke verkeer van Jakarta hebben geloodst. De mannen werden bedankt met een luid applaus, de *Commanders Coin* van de RC en natuurlijk...stroopwafels!!!!

De treinreis naar Bandung was comfortabel, afgezien van het verplicht dragen van het mondkapje dan.... Maar heerlijke ruime stoelen met voldoende beenruimte en je ziet het land zo op een heel andere manier. Het nam meer dan een half uur in beslag om uiteindelijk Jakarta uit te rijden, wat de grootte van deze stad duidelijk weergeeft. De tocht naar Bandung toonde ons mooie taferelen van diverse woonmanieren, landschappen, ontwikkeling van bouwprojecten maar vooral veel rijstvelden en theeplantages. De vele kleuren groen schakeren, vooral bij het schijnen van de zon.

Aangekomen in Bandung staan er twee kleinere bussen gereed en twee nieuwe voorrijders. Ook zij weten ons in een moordtempo bij ons hotel te loodsen. Hier even oprispen en gereed maken voor het middagprogramma. De RC en RA gaan samen met de Defensieattaché, Kolonel Norbert Moerkens, een verkenning houden bij het Ereveld Pandu waar morgen (donderdag) de tweede herdenking zal plaatsvinden. De rest van de groep gaat naar de oude Nederlandse KMA. Op de kazerne is nu het Infanterie gevechtsopleidingscentrum gevestigd. De groep wacht een groots onthaal van onze Indonesische collega's en wordt met alle egards ontvangen. Er was veel interesse vanuit de Indonesische delegatie en zij toonden ons hun organisatie en werkwijze. Uiteraard werd er afgesloten met een groepsfoto. Dat is hier heel gebruikelijk en begint bij ons al aardig te wennen. Het afscheid was warm en Ikol Martin Bruijstens overhandigde de delegatie de Regimentscoin. Als spontane actie werden de overigen getrakteerd op stroopwafels...veel stroopwafels!!!!

De dag werd afgesloten met een kleine twee uur vrije tijd en een heerlijke maaltijd. Lekker op tijd klaar en voor de meesten ook een mooi moment om wat vroeger naar bed te gaan... Morgen wacht ons weer een mooie dag! En als toegift onze zangcapaciteiten voor het ambassadepersoneel.

BFT Java D+4

Vanmorgen aangekomen op Ereveld Pandu. Op dit ereveld liggen 4000 mensen begraven. Mensen zoals wij. Mensen die hier woonden en opgroeiden. Mensen die de interneringskampen van de Japanners niet hebben overleefd. Mensen die hierheen gestuurd werden om de orde en vrede terug te krijgen. Geestelijken, burgers en kinderen en militairen die door de Nederlandse regering hierheen zijn gestuurd om die onmogelijke taak uit te voeren. Mensen dus.... Mensen die na het einde van de Tweede Wereldoorlog ruwweg werden afgeslacht. En ook onze collega's, onze regimentsgenoten die hier kwamen omdat ze gestuurd werden. Hun taak uitvoerden, wat van hen verwacht werd. Net zoals wij tegenwoordig onze taak uitvoeren. Militairen.... mensen net als wij. Vaak nog jonger dan 20 jaar en absoluut in het ongewisse waren wat hen hier te wachten stond en nooit 'weerom kwamen'. 4000 mensen....

Van die 4000 zijn 11 mannen van ons regiment. Relatief weinig, maar hier geldt de relativiteit niet. Hier gaat het om mensen, collega's...regimentsgenoten. Wat indrukwekkend dan om 80 jaar later met een groep jonge mensen, die ook klaar staan hun taak uit te voeren, die oudere generatie te herdenken en te eren. Dat ze niet zomaar meegaan om een mooi reisje mee te maken maar zich echt verdiept hebben in de mens achter de naam op het helwit geschilderde kruis, zich verdiept hebben in de omstandigheden waar zij hun werk moesten uitvoeren. Hoe het thuisfront het bericht kreeg over het heengaan van hun dierbare. En wat het betekende voor die jonge mannen om te opereren in de tropen, vaak met slecht materieel, weinig vooropleiding en nog nauwelijks levenservaring. Ver weg van huis, van familie en hun geliefden. Zo gaven Berry en Mitchel de situatie weer hoe sld1 Johannes Gerardus Seegers en kpl Theodorus Smakman met het schip de KOTA INTEN hun reis naar het andere eind van de wereld maakten en te maken kregen met zeer onherbergzame gebieden die ze met oude opgeknapte Japanse trucks te lijf moesten gaan om de troepen te bevoorraden met voedsel, brandstof en munitie. Hoe zwaar ze het hadden en hoe lastig het was om hun taak uit te voeren. "...de wegcondities erbarmelijk, grote gaten, modder, heuvels, beschietingen en het

welbekende bruggetje, 25 km buiten Palembang waar de door de vijand vernielde olieleidingen vuurspuwden”

Sld1 Seegers overleed op 28 februari 1949 door verdrinking na een ongeval. Kpl Theodorus Smakman overleed door een vijandelijke actie op 2 augustus 1949. Beiden behoorden tot 16 AAT.

Dan het verhaal van Johannes Hermannus Hoveling, opgetekend door Tint Robin. Hoveling, opgekomen vlak na het einde van WO2 bij het net opgerichte dienstvak AAT, vertrok op 30 april 1946 naar Indië. Hij werd ingedeeld bij 2 AAT en trof net als de twee vorige soldaten oud en slecht onderhouden materieel aan en geen reservedelen. Ook hij ervoer de slechte staat van infrastructuur zoals smalle modderplassen en gammele bruggetjes die het gewicht van de voertuigen ternauwernood konden dragen. Bij een tragisch ongeluk liet Hoveling het leven.



Luitenant Juke Dijkstra (foto) sprak over een familielid van zijn echtgenote, sld1 W.A. Boons; soldaat van het regiment Infanterie. Opgetekend door zijn schoonmoeder gaf hij het verhaal weer van hoe het thuisfront de uitzending van hem herinnerden. Van de briefwisselingen die elkaar om de 4 tot 6 weken opvolgden en hoe de berichtgeving van zijn overlijden door de pastoor en de burgemeester van het dorp thuis werd meegedeeld. Die kwam bij iedereen echt binnen....

Tint Maurits en kpl Mike legden een krans ter ere van al onze overleden kameraden waarbij de ceremonie muzikaal werd ondersteund door een backpipe en een drummer, die de *Last Post* en het Wilhelmus ten gehore brachten.

De ceremonie werd bijgewoond door enkele Indonesische collega's van het Garnizoenscommando van Bandung. Met veel respect en boeiende belangstelling herdachten en eerden zij met ons mee. Uiteraard kregen we ook vandaag weer een tour over het ereveld en werd duidelijkheid gegeven over de diverse monumenten en bijzondere graven. Ook namen we een kijkje in de keuken van het onderhoud en fabricering van de kruizen. Allemaal noeste handarbeid door de medewerkers van het ereveld. Daarna werden de graven bezocht en werden daar de verhalen van de overige regimentgenoten verteld.

Zo sprak soldaat1 Laura over soldaat Hendrik Sandfort van 32 AAT en over de taakstelling van deze eenheid. Hendrik overleed als gevolg van ernstige brandwonden in Palembang. Ook hebben deelnemers zich verdiept in het verhaal van Anton Frans Graas en reserve-elnt Bernard Johan Maria van Baaren. Beide officieren overleden bij een vliegtuigongeval waarbij ook vier artiesten omkwamen, die naar Indië kwamen om wat vertier naar de manschappen te brengen.

Bij alle graven werd een bloemengroet en een militair eerbetoon gebracht. Na deze waardige en soms ook ontroerende plechtigheden werd de staf van ereveld Pandu hartelijk bedankt en ontvingen alle medewerkers uiteraard stroopwafels en een mooie herinnering aan ons bezoek. Gelukkig hadden we na deze herdenking even de tijd om alles op ons in te laten werken en kon ieder dit op zijn eigen manier doen. Ook tijdens de lunch werd er veel nagepraat en bleek bij eenieder een enorme waardering voor elkaar te bestaan over hoe er invulling gegeven is aan deze herdenkingsplechtigheid. Dat allen mogen rusten in vrede

BFT Java D+5

Vanmorgen de reis naar Jakarta met de trein weer aangevangen. Dit keer een stuk rustiger in de coupé dan de heenreis. Mogelijk iets te maken met de avond ervoor? Wederom kunnen genieten van prachtige uitzichten en de soms zeer kunstzinnige vormen van diverse sawa's.

Het middagprogramma in Jakarta bestond uit een bezoek aan een logistiek bataljon, een zustereenheid dus. Na de ervaringen bij de Infanterie gevechtsschool in Bandung, waren we goed voorbereid. Iedereen heeft rekening gehouden met de lunch, omdat we daar ongetwijfeld ook wat zouden krijgen, en dat klopte. Na een zeer warm en hartelijk welkom en de onoverkomelijke fotosessies werden we een enorme zaal in geloodst met ronde tafels met zes stoelen elk. Een groot

videoscherm en een bord waar het Regiment Bevoorradings- en Transporttroepen werd verwelkomd.

Na de presentaties van de commandant van het bataljon en lkol Martin en majoor Erik over de B&T eenheden in Nederland, werden de presentjes officieel uitgewisseld en werd het buffet geopend. In een mum van tijd begonnen de Indonesische collega's met Karaoke en werden wij al snel uitgedaagd om mee te doen. Dat de DEFAT, kol Moerkens, ervoor nodig was om het ijs te breken, was fantastisch. En toen ging alles vanzelf. ABBA werd gezongen, Luitenant Jouke zong Nirvana, er werd gedanst met beide eenheden en zelf André Hazes en de polonaise kwamen voorbij. Vele verhalen, WhatsApp nummers en baretemblemen werden uitgewisseld en het afscheid nemen nam nog een kwartier tijd in beslag. Bijzonder hoe snel deze verbroedering ontstond. Wat een geweldige middag. En de plaatjes zeggen meer dan woorden.

De dag afgesloten met een heerlijk etentje in een Indonesisch semafoor restaurantje. Echte Indonesische specialiteiten, en natuurlijk een Bintang erbij. In het hotel nog een afzakkertje genomen waar de RC het snel voor gezien hield en zijn mandje indook. Dus over de rest van de avond en nacht kan ik niets rapporteren. Dat blijft gissen.

BFT Java D+6 End of tour....

Aan alle mooie dingen komt een eind. 31 man/vrouw van het Regiment (ok, minus 3...) hebben een unieke reis mogen maken naar het mooie Indonesië. Wat een beetje schuchter begon met elkaar een beetje aftasten en bij de eigen eenheid blijven, ging al snel op in een mooi groepsproces, waarbij de vriendschappelijkheid en verbroedering voorop stonden. Hoe mooi was het dat ieder die deze reis mee heeft gemaakt ook verantwoordelijk was voor een deel van de invulling, organisatie of andere deeltaken die bij zo'n reis komen kijken. Fantastisch dat dit zo kan!

Onze laatste dag in Jakarta stond in het teken van cultuur snuiven. Snuiven in de oude stad Batavia, snuiven in *Chinatown* en snuiven in een heerlijk authentiek Indonesisch restaurant. De oude stad Batavia liet ons veel zien van het verleden en de rijke tijd van het Nederlands-Indië. De mooie gebouwen, pleinen en infrastructuur waanden je met een beetje fantasie weer in het begin van de vorige eeuw. Natuurlijk is er veel aangepast en veranderd, maar de historische gebouwen zijn grotendeels goed onderhouden en staan nog fier en vorstelijk overeind. De lunch bij Café Batavia was weer zeer uitgebreid en erg Indisch! Een heerlijke rijsttafel met de lekkerste gerechten werden op tafel gezet en het personeel hier is zo vriendelijk en gastvrij. Daar kunnen we in ons kikkerlandje echt wel wat van leren!!! Na de lunch ging de tour verder door *Chinatown*. Hier werden alle zintuigen getraakteerd op een diversiteit aan geluiden, beelden en vooral ook geuren....

De typisch Chinese tempeltjes op de hoeken van de straat ademden de Chinese cultuur en de lucht van wierook uit. En dat die cultuur sterk verschilt met de onze, is uiteraard bekend, maar de beelden van 'het gereed maken' van diverse levende dieren voor het avondeten, zorgden voor nogal eens wat gruwelbeelden op het gezicht bij menigeen.... Na de tour was het nog tijd om souvenirs te scoren, met als gevolg dat eenderde van de mannen in Batik shirts rondliep en sommigen zo door konden gaan voor de *Blue Diamonds*....

Met een afzakkertje en voor sommigen een bitterballetje (omdat het kan) bij Café Batavia werd de dag afgesloten en maakten we ons op voor het laatste avondmaal. In een authentiek Indisch restaurant werd ons een heerlijk menu voorgeschoteld en voor de echte die-hard 'Indië liefhebbers' was dit ook de confrontatie met het feit dat dit vanaf morgen weer *back to normal* is. Na het diner stonden lkol Martin en de RC stil bij het feit dat deze reis uniek, bijzonder, indrukwekkend, emotioneel en zeer geslaagd was. Dit was natuurlijk nooit gelukt zonder de inspanning van eenieder maar in het bijzonder van onze Defensie-Attaché kolonel Norbert Moerkens. Hij werd uiteraard met ons mooie schild, dat speciaal voor deze tour is gemaakt, bijzonder bedankt voor zijn inspanningen (en van zijn team) om deze reis zo vlekkeloos te laten verlopen. Daarbij ontving hij de Coin van het B&TCommando en de *Commanders Coin* van de RC. Daarnaast werden nog twee deelnemers bedankt voor hun inspanningen in de voorbereiding en de uitvoering. SM Leen, voor zijn initiatieven en zijn rol als moeder van het detachement die hem zo toevertrouwd is. En natuurlijk onze kassier

Yolanda, die met haar mobiele bank op haar rug steeds weer zorgde dat alles financieel afgedekt werd. Dank jullie wel allebei!!!

Om 2100 uur de bus in en de laatste rit met de 'Voorrijders' naar het vliegveld. Afscheid nemen van kolonel Norbert en afscheid nemen van Jakarta. Ieder met zijn eigen gevoel, herinneringen en indrukken. End of BFT Java 2022. Op naar BFT Java 2024?

27 september Herdenking bij de witte kruizen op Ereveld Loenen

Op het ereveld Loenen staan sinds vijf jaar zeven witte betonnen kruizen opgesteld. Elk kruis vertegenwoordigt en draagt de naam van een ereveld op Java, Indonesië. Elk jaar, kort voor de Regimentsdodenherdenking, brengt het regiment een bloemengroet en herdenkt daar de slachtoffers uit de oorlogstijd 1942-1948 in het algemeen en onze regimentsgenoten (AAT en Intendancetroepen) in het bijzonder. Een detachement bestaande uit de deelnemers van de BFT Java 22 legde bij elk kruis een toef met onze regimentslinten en hiermee maakten wij de cirkel rond. Na de fysieke herdenking op Menteng Pulo en Pandu zijn nu alle gesneuvelde regimentsgenoten in Indonesië dit jaar herdacht. Opdat wij hen nooit zullen vergeten

28 september NMK Obstacle Run

Drie dames van ons regiment hebben keiharde resultaten behaald bij de Nederlandse Militaire Kampioenschappen *Obstacle Run* in Schaarsbergen. Zo werden de kapiteins Machteld en Ellen respectievelijk eerste en tweede bij de dames en wist sergeant-majoor Daniëlle de eerste plaats te bemachtigen bij de Dames 36+. Dames, van harte gefeliciteerd.

Ook alle overige B&T deelnemers hebben het regiment op zeer goede wijze vertegenwoordigd!



27 september Bevordering tot brigadegeneraal

Deze week is kolonel B&T Peter van der Tuin bevorderd tot brigadegeneraal. Met ingang van vandaag is hij de nieuwe Directeur *Human Resources* van de Landmacht! Peter, van harte gefeliciteerd met deze zeer uitdagende functie en heel veel succes en even veel werkplezier toegewenst!!

30 september Uitreiking MOK aan nabestaanden

Klemens Betting ging op zijn 21e in 1935 vrijwillig dienen als Fuselier bij het KNIL in Suriname. In 1938 kwam hij terug, huwde zijn verloofde en vertrok met haar enkele weken later naar Nederlands-Indië voor nog eens zes jaar. Gedurende de oorlog werd hij krijgsgevangen genomen toen hij werkte bij de Militaire Motordienst, een onderdeel van de AAT. Als krijgsgevangene werd hij verscheept met de 'Joenio Maroe', een Japans schip, om tewerkgesteld te worden aan de 'Pakanbaroe spoorlijn'. Dit schip werd met twee torpedovoltreffers door de Britse Marine tot zinken gebracht. Samen met 1476 andere krijgsgevangenen kwam Klemens hierbij om het leven.

Vanmiddag mocht ik hem postuum het Mobilisatie Oorlogskruis uitreiken en dat deed ik aan zijn dochter Leni die haar vader op 3-jarige leeftijd verloor en hem niet of nauwelijks gekend heeft.



Te midden van haar echtgenoot en de klein- en achterkleinkinderen van Klemens overhandigde ik haar de medaille en de bijbehorende oorkonde. Wat fantastisch dat we dit voor haar en haar familie mochten doen. Uiteraard brachten we gezamenlijk een toast uit op Klemens Betting, onze regimentsgenoot, en op het Regiment!

30 september VVRB&T; verjaardag en Sunset March

De VVRB&T viert haar verjaardag. Traditioneel doet ze dit door met een detachement de *Sunset March* te lopen en een bloemengroet te brengen bij het monument ter nagedachtenis aan hen die vielen bij de Waalcrossing tijdens de operatie Market Garden.

Een mooi initiatief en altijd weer heel bijzonder. We feliciteren onze veteranenvereniging en hopen dat nog vele malen de *Sunset March* met elkaar gelopen wordt.



6 oktober Dodenherdenking Regiment B&T

Afgelopen donderdag herdachten we onze doden. Regimentsgenoten die stierven gedurende de Tweede Wereldoorlog in Nederland en Nederlands-Indië en bij alle missies daarna, waar ook ter wereld. Een jaarlijkse traditie die we graag in stand houden. Zoals we de laatste jaren gewend zijn, werd ook dit jaar een naam die op ons monument staat, uitgelicht en een gezicht gegeven. Dit jaar viel de eer te beurt aan korporaal Willem van Dijk. Korporaal van Dijk werd ten tijde van de oorlog in Korea en gelet op zijn militaire achtergrond (monteur/chauffeur) op 04 oktober 1950 ingedeeld bij de Staf en Stafcompagnie van het Nederlands Detachement Verenigde Naties (NDVN). Op 26 oktober 1950 is hij vertrokken met het eerste detachement NDVN naar Korea aan boord van de S.S. Zuiderkruis. Tijdens de enorme gevechten tussen de Chinezen aan de ene kant en de Zuid-Koreanen, Amerikanen en Nederlanders aan de andere kant, sneuvelde Willem van Dijk op 11 februari 1951. Hij liet een echtgenote en een dochter na.

De ceremonie op het Logistiek Ereplein vond plaats onder een heerlijke herfstzon en werd goed bezocht door veteranen van bijna elke missie waaraan regimentsleden hebben deelgenomen. De aansluitende reünie erna, was sfeervol, kameraadschappelijk en onderhoudend, zoals het hoort!!



20 oktober Verjaardag van ons regiment

22 jaar geleden is het Regiment Bevoorraders- en Transporttroepen opgericht vanuit de twee stamregimenten Aan- en Afvoertroepen (AAT) en de Intendancetroepen (Int). Gisteren werd dit gevierd met een Regimentsdag in Stroe. In de ochtend vond een beëdiging plaats en in de middag het jaarlijkse Regimentsappèl. Ruim 600 man van het B&TCo en 11 Bevoeie AASLT en enkele regimentsleden van de overige eenheden stonden aangetreden op de appèlplaats in Stroe. De RC hield een toespraak waarbij teruggekeken werd op het afgelopen jaar met als hoogtepunt de herdenkingsreis naar Indonesië. Aan alle eenheden reikte de RC een plaquette uit ter herinnering aan deze reis. Verder bedankte hij alle vrijwilligers die op welke manier dan ook zich verdienstelijk maakten het afgelopen jaar. Zonder die vrijwilligers kan de regimentsleiding weinig. Gelukkig zijn er nog voldoende mensen die zich willen inzetten voor de hoofdtaken van het regiment: Traditie-handhaving, Bevorderen saamhorigheid en Zorg voor veteranen en post-actieven binnen het regiment. Ook werden traditiegetrouw de Regimentssoldaat en Regimentskorporaal van het jaar bekend gemaakt. De Regimentssoldaat van 2022 is soldaat der eerste klasse Teun ter Horst van 11 Bevoorraderscompagnie *Air Assault* en de Regimentskorporaal de kpl1 Alan Schievink van 230 Bevoorraderscompagnie. Zij ontvingen de regimentslegpenning met oorkonde uit handen van de RC. Na het appèl werd uiteraard uit volle borst het regimentslied gezongen en bracht de RA een toast uit op de verjaardag van het regiment en op het regiment.

Voor de avond stond er een heus regimentsfeest op het programma in een grote tent met band en discjockey. Na de magen gevuld te hebben bij de snack-karren ging de tap open, welke werd bemand door de commandogroepen van de compagnieën.



7 november Reünie 1(NL/BE) VN Transportbataljon

Afgelopen zaterdag was de reünie van het 1(NL/BE) VN Transportbataljon op de Generaal-majoor Kootkazerne. Al ruim een jaar geleden werd een projectgroep geformeerd door onze beide veteranenverenigingen. Alle voorbereidingen hebben geleid tot een goed bezochte reünie! Ongeveer 400 reünisten vonden elkaar na jaren weer terug en er werden mooie herinneringen opgehaald. Fantastisch dat dit weer kon en mocht!! Veel bekende en ook minder of onbekenden gezien en



gesproken. Goed te horen dat het de meesten goed gaat en af en toe ook vervelende berichten van mensen die nog steeds last ondervinden van de gevolgen van hun missie! Maar de boventoon was positief! Bij de opening een bezinningsmoment en een ceremoniële herdenking aan hen die daar het leven lieten. Na een korte toespraak mocht ik een toast uitbrengen met de organisatie en alle deelnemers

die het Palmpitje al aangereikt hadden gekregen, op de reünie, de organisatie, alle reünisten en op het Regiment!

11 november FLO kol Elverding en bevordering sm Verwoerd tot adj

Op personeelsgebied gebeurt er natuurlijk altijd wel wat binnen ons regiment. En soms zijn dat bijzondere gebeurtenissen. Zo was afgelopen vrijdag de receptie ter ere van het Functioneel Leeftijdsontslag van kolonel Paul Elverding in Stroe. In een zeer gezellig samenzijn met vrienden en collega's en natuurlijk echtgenote Anja en zoon Fin, namen we formeel afscheid van Paul. Namens het regiment heb ik Paul bedankt voor zijn inzet (meer dan 40 jaar) binnen voor het regiment. Erg blij ben ik dat hij zijn wervende kracht in gaat zetten voor de stichting Vrienden van het Regiment B&T en dus eigenlijk geen echt afscheid neemt. Hier hebben we uiteraard op getoost!!



Maandagmorgen op het appèl van de SIVO bevorderde ik sergeant-majoor John Verwoerd tot adjudant. John is (nu formeel) de functie van instructeur bij het Instructiepeloton Verdere Vorming toegewezen, waaraan de adjudantsrang gekoppeld is. Als speciale gasten mocht ik zijn dochter Senna en zijn oud-commandant majoor Fred en goede vriend en kapitein Joost welkom heten. Senna hielp mij bij de bevordering en vond het absoluut niet erg om de stippen bij haar vader nat te maken.

21 december Vrijwilligersavond Regiment B&T

Traditiehandhaving, saamhorigheid bevorderen, geschiedschrijving en zorg voor personeel en veteranen, zijn de hoofdtaken van het Regimentscommando. Het is onmogelijk dit allemaal zelf te doen. De RA en ik zijn dan ook enorm dankbaar voor de vele handen die al dit werk lichter maken. Afgelopen maandag hebben we de vrijwilligers en hun partners van het regiment onze dank uitgesproken en dit benadrukt met een goed verzorgd buffet en een drankje. Als afsluiting van het jaar verdienen zij een dikke dankjewel! Ook mocht ik Saskia Ubels, Marc de Voogd, André Leurs en Cor van Boven extra bedanken voor hun jarenlange unieke inzet voor het regiment. Zij ontvingen een dankbetuiging met de *Commanders Coin* onder luid applaus van alle aanwezigen. Wat een voorrecht dit regiment, met zoveel vrijwilligers, te mogen leiden en met hen samen ons regimentslied te zingen en een toast op hen uit te brengen, op het nieuwe jaar en op het regiment.



Bevoorrading en Transport Commando (B&TCo)



1. Organisatie/dispositie/taakstelling en hoofdtaken/reorganisatie

a. Organisatie:

B&T COMMANDO 2.0

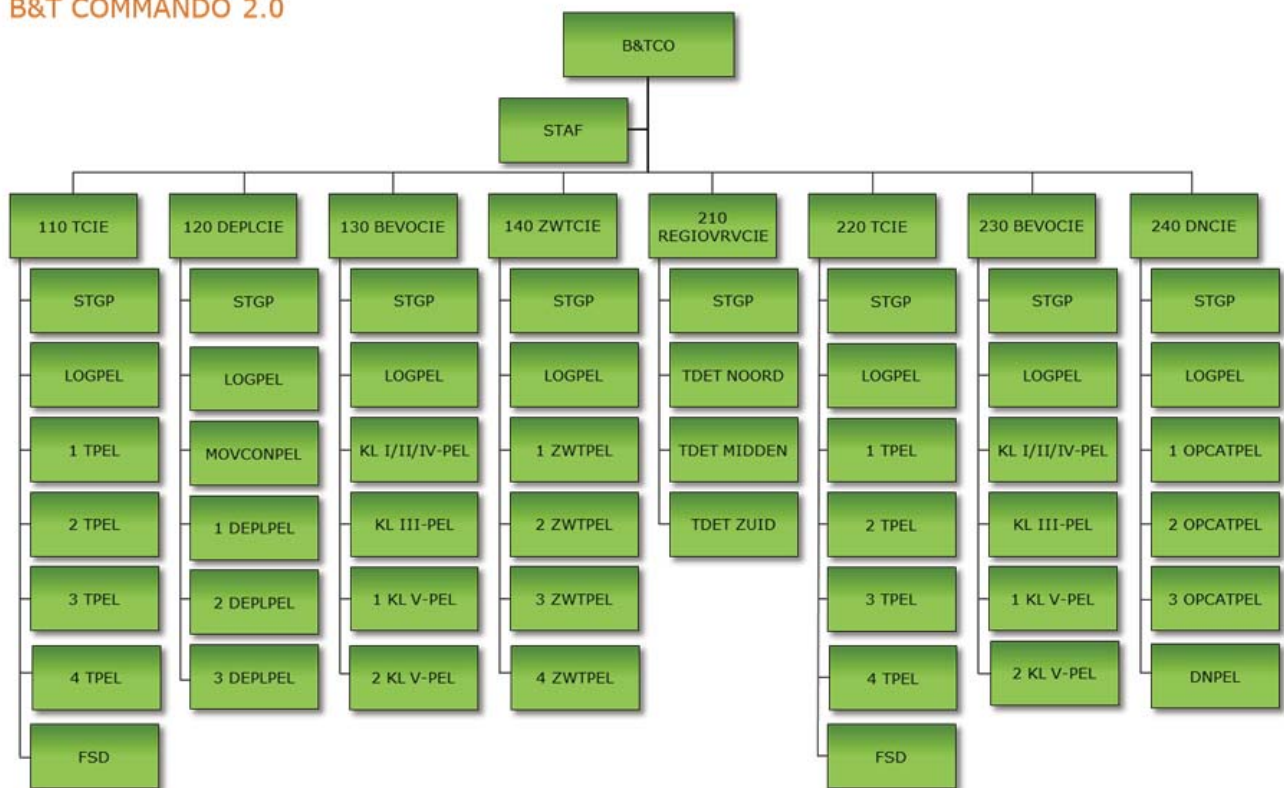

b. Dispositie

De hoofd- en tevens vlaglocatie is de Generaal-majoor Kootkazerne (GMK) te Stroe. De beide *Forward Support* Detachementen (FSD) van de twee transportcompagniën zijn respectievelijk toebedeeld aan de 43e Gemechaniseerde Brigade in Havelte (220 Tcie) en de 13e Lichte Brigade in Oirschot (110 Tcie) voor snel inzetbare ondersteuning. Het 3^e Operationele cateringspeloton is gevestigd in Schaarsbergen.

Voor de interne logistiek valt het B&TCo m.b.t. het distributiecentrum terug op 302 Matlogpel, voor geneeskundige steun op het gezondheidscentrum Stroe, voor de materieeldienststeun op 13 Hrstcie. Dislocaties vallen terug op lokale interne dienstverleners.

	Plaats	Kazerne
B&TCo en staf	Garderen	Legerplaats Stroe
110 Tcie	Garderen Oirschot	Legerplaats Stroe De Ruyter van Stevenickkazerne
120 Deplcie	Garderen	Legerplaats Stroe

1 VVdet	Apeldoorn	Frank van Bijnenkazerne
2 VVdet	Arnhem	Oranjekazerne
3 VVdet	Oirschot	De Ruyter van Stevenickkazerne
4 VVdet	Roosendaal	Engelbrecht van Nassaukazerne
5 VVdet	Havelte	Johannes Postkazerne
130 Bevocie	Garderen	Legerplaats Stroe
140 Zwvcie	Garderen	Legerplaats Stroe
210 Regiovrvcie	Harskamp t.z.t Soesterberg	Munitie Complex (MC) Harskamp t.z.t. Kamp Soesterberg
Tdet noord	Havelte Den Helder	Johannes Postkazerne Marinecomplex Bassingracht
Tdet midden	Harskamp t.z.t Soesterberg	MC Harskamp t.z.t Kamp Soesterberg
Tdet zuid	Eindhoven Hogerheide	Vliegbasis Eindhoven Vliegbasis Woensdrecht
220 Tcie	Garderen Havelte	Legerplaats Stroe Johannes Postkazerne
230 Bevocie	Garderen	Legerplaats Stroe
240 Dncie	Garderen Schaarsbergen	Legerplaats Stroe Oranjekazerne

Taakstelling

- (1) Ten behoeve van inzet stelt het B&TCo zijn eigen eenheden gereed en ondersteunt de gereedstelling van andere eenheden.
- (2) De doelstelling van het B&TCo is het onder operationele omstandigheden leveren van Bevoorrading, Transport en Diensten en het in *Single Service Management* (SSM) plannen en uitvoeren van het niet-operationeel goederenvervoer over de weg en operationele cateringcapaciteiten. De eenheid richt bij inzet de logistieke keten in van *Point of Disembarkation* (POD) tot de gebruikende eenheid met permanente of tijdelijke logistieke installaties (POD, voorraadcentrum (vc), aanvulcentrum (ac)).
- (3) Tevens levert het B&TCo de uitvoerende diensten voor het verplaatsingsproces, verkeer, verkeersleiding en verplaatsingsondersteuning (verplost).

c. Hoofdtaken

Conform legerplan 1673 (CLAS Xpost 2020010379) zijn de hoofdtaken van het B&TCo:

- (1) Het onder operationele omstandigheden leveren van goederen en personenvervoer;
- (2) Het onder operationele omstandigheden leveren van diensten;
- (3) Het onder operationele omstandigheden in-, op-, over- en uitslaan van goederen;
- (4) Het onder operationele omstandigheden ondersteunen van (*Reversed*) *Reception, Staging and Onward Movement* ((R)RSOM) operaties.
- (5) Het onder operationele en niet-operationele omstandigheden voorbereiden, coördineren en controleren van militaire wegverplaatsingen van alle NLD krijgsmachtdelen in binnen- en buitenland, alsmede van de wegverplaatsingen van buitenlandse eenheden welke in/vanuit/door NLD grondgebied worden uitgevoerd;
- (6) Het onder operationele omstandigheden leveren van capaciteiten voor verkeersleiding, laad- en losactiviteiten en de organisatie van een verplaatsingsstaf;
- (7) Het onder operationele omstandigheden coördineren en uitvoeren van verplaatsingsondersteuning bij grote verplaatsingen van eenheden van het CLAS en overige OPCOs;
- (8) Het defensiebrede SSM 'goederenvervoer over de weg';
- (9) Het defensiebreed ondersteunen van de vredesbedrijfsvoering;
- (10) Defensiebrede centrale distributie.

d. Sleutelfunctionarissen

C-B&TCo Kol G.A.M.M. van Kuijck
Plv Lkol J.L. Prins
COA Aoo M. van Drie
Chef staf Lkol M.J. Bruijstens
C-Stafpel Elnt M. van Leijen (vanaf 01-03-2022, daarvoor vacant)
CSM Stafcie Sm C.J. Rejack
Sm D. de Vries (vanaf 23-03-2022)
C-110 Maj R. van Geresteijn
C-120 Maj B.J.C. Herijgers

C-130	Maj P.H. van Wijnbergen Maj J.D. Bokma (Vanaf 26-04-2022)
C-140	Maj H.J.W. Lubberman
C-210	Maj E. Smit
C-220	Maj R.W. Posthouwer
C-230	Maj E.J. Dop
C-240	Maj J.H.T. Berenpas

- e. Evaluatie Legerplan 1673 (LRP 1673; LvM.82 'Versterken B&TCo')
- (1) De overgang naar een nieuwe organisatie betekent werk aan de winkel. Iedereen dient zijn weg te gaan vinden in de nieuwe structuur, daarnaast dienen meerdere zaken op personeel, materieel en ICT-gebied in de systemen te worden bijgewerkt en aangepast. Dit is dan ook wat in eerste maanden van 2022 fanatiek is opgepakt en uitgevoerd. Daarnaast is er met een scherp oog gekeken naar de relatie organisatie en de uitvoering van de hoofdtaken. Dit vanwege de verplichte evaluatie, een jaar na een reorganisatie, maar ook vanwege de hernieuwde focus van Defensie en C-LAS op de hoofdtaak-1 naast de 2^e en 3^e hoofdtaak. Parallel hieraan is er de transitie naar een *NEW NATO FORCE MODEL* (NFM). De landmacht zal vanwege dit nieuwe model in de nabije toekomst in transitie gaan en meer focussen op de samenwerking met Duitsland om invulling te kunnen geven aan het gestelde in het NFM.

Op 1 november 2022 is het evaluatierapport aangeboden aan het CLAS, om vervolgens op 20 december 2022 door de programmaraad (appreciatie) besproken te worden. 1 februari 2023 heeft C-LAS middels een NOTA (referentie CLAS2022015259) officieel ingestemd met deze appreciatie.

- (2) De belangrijkste uitkomsten van de evaluatie op een rij:
- (a) Algemeen
- De huidige taken, organisatie en werkwijzen van de eenheid komen overeen met de opzet, uitgangspunten en randvoorwaarden van het DRP. Het B&TCo is in staat de opgedragen hoofdtaken in het DRP met de beschikbaar gestelde mensen en middelen uit te voeren. Echter, met beperkingen op het gebied van informatievoorziening (IV-systemen) en verbindingsmiddelen die sinds de invoering van het Fysieke Distributie (FD)-concept nog niet geheel zijn gerealiseerd en mits het materieel wat op nalevering staat of via projecten is voorzien, wordt uitgeleverd. Kortom; het B&TCo is onvoldoende uitgerust voor een inzet in hfdtk 1.
- (b) Onderkende evaluatiepunten:
- i. Personeel: een algehele meerbehoefte aan chauffeurs, de behoefte aan kennis uitwisseling/cross training intern de Bevoorradingscompagnieën, het vooraf aanwijzen van het externe personeel voor de kassier- en veldpostfuncties binnen 240 Dienstencompagnie en de behoefte bij bepaalde functies de taken en bijbehorende rangen te bezien. Daarnaast de sterke behoefte aan organieke capaciteit voor behoud, werving en communicatie. Ook het gebrek aan voldoende opgeleid en ervaren personeel is een knelpunt.
 - ii. Materieel: In de huidige inventarisatie autorisatie staat (IAS) zijn nog diverse verbeteringen noodzakelijk qua aantallen, verdeling en type IV-systemen en voertuigen. Daarnaast is onderkend dat sinds de invoering van het FD-concept, het nog steeds niet beschikbaar hebben van de juiste hoeveelheid en soorten verbindingsmiddelen, nachtzichtmiddelen en beschermingsmiddelen zoals o.a. anti-tank wapens en groepswapens, de operationele gereedstelling negatief beïnvloeden.
 - iii. Nieuw opgerichte eenheden: bij 120 Deplcie o.a. de verantwoordelijkheid voor de uitvoering en ondersteuning van movement control (MOVCON) tijdens gereedstelling en inzet i.r.t. het National Movement Coordination Center (NMCC), de behoefte aan herziening van de pelotonsleiding van de MOVCON pelotons, de heroverweging van de plaats in de organisatie van de specialist vervoer gevaarlijke stoffen (VGS), een tekort aan geautoriseerde hefmiddelen, de disbalans qua huidige verdeling en aantallen verbindingsmiddelen en voertuigen en een onderkende behoefte

aan een weegbrug i.p.v. weegtegels. Bij 210 Regioirvcie met name de disbalans tussen het aantal kader en het aantal chauffeur functies.

- iv. SAP en bureau LIS: Er is een structureel tekort aan SAP-opleidingen. Het nieuwe organisatiedeel bureau Logistieke Informatiesystemen (LIS) ondersteunt en adviseert de gebruikers binnen het B&TCo conform doelstelling zoals geformuleerd in het DRP, maar kan het gemis aan opleidingen en adequate training niet compenseren.

2. S 3-zaken: Operationele inzet/gereedstelling/logistieke steun aan de krijgsmacht/ steunverleningen

a. Algemeen

Het B&TCo is gestart als 'nieuwe' eenheid, het B&TCo versie 2.0. Na de implementatie van de nieuwe organisatie i.h.k.v. LvM.82 heeft 2022 in het teken gestaan van uitproberen en de evaluatie.

In 2022 zijn de gevolgen van de Corona-crisis nog steeds (deels) merkbaar geweest in ons dagelijks leven en dus ook in de uitvoering van onze activiteiten uit het jaarplan. De focus is in 2022 blijven liggen op de eerste hoofdtaak – het grootschalig conflict. Dit werd ook voor het B&TCo pijnlijk duidelijk na de Russische invasie van Oekraïne op 24 februari 2022.

b. Nationale Operaties

- (1) Defensie heeft op verzoek van de burgemeester van Leiden in januari steun geleverd aan een vaccinatielocatie. Het betrof een verlenging van deze locatie waarbij de vraag naar een tijdelijke verharde ondergrond ontstond. De steun is geleverd in de vorm van zwaar transport.
- (2) In januari heeft het B&TCo steun geleverd om de opvanglocatie HEUMENSOORD voor vluchtelingen weer af te bouwen met een deployment- en transportcapaciteit.
- (3) In juni, juli en oktober heeft het B&TCo de politie ondersteund bij de boerenprotesten met de inzet van tropco's.

c. Gereedstelling

- (1) Ook in 2022 heeft het B&TCo de focus gehouden op het operationeel optreden, gebruik makend van de OGF-21, uitgevoerd in de BGM-cyclus. Hierbij hebben we geïnvesteerd in integratie en samenwerking met manoeuvre eenheden. Maar ook hebben we onze relaties uitgebouwd met onze partners die wij gebruiken voor de inzet van de flexibele schil, om zo de logistieke keten te kunnen sluiten.
- (2) De belangrijkste activiteiten in 2022, die hebben bijgedragen aan het gereedstellingstraject zijn:
 - (a) De Voorbereidingen op de VJTF;
 - (b) De reguliere SOB/SOMS 2022-I t/m III waarbij C2-elementen niv IV op hebben getreden als C-NSE/VC;
 - (c) URBAN FIGHTER (wk 3-4), niv IV;
 - (d) TROJAN HORSE (wk 4-6), niv IV;
 - (e) HUNGARIAN PEACOCK / EXPLOSIVE ENGINEER (wk 12-15), niv IV;
 - (f) WETTINER HEIDE (wk 18-20), niv IV;
 - (g) FTX PHOENIX 2022 (wk 27-28), niv V;
 - (h) VIGOROUS BISON (wk 35-37), niv IV;
 - (i) FTX BISON SUSTAIN (wk 47-48), niv V.

d. Impressie:

FTX Phoenix:

Met ingang van 1 januari 2022 staan grote delen van het B&TCo op 45 dagen NTM voor inzet van de VJTF (*Very High Readiness Joint Task Force*). Hoewel zich al maandenlang troepen van de Russische Federatie verzamelen in grote gebieden langs de grens van Oekraïne, lijkt nog niemand bij de Koninklijke Landmacht zich echt zorgen te maken. Als op 16 februari 2022 tijdens de staftraining van het B&TCo in Amersfoort C-B&TCo gealarmeerd wordt en weggeroepen wordt naar Apeldoorn, is het ongelooft dan ook groot. Voor het eerst sinds heel lange is er een echt alarm afgegeven. Er volgen enkele dagen van



onduidelijkheid en op 21 februari 2022 informeert de CS van het B&TCo (Ikol Martin Bruijstens) de staf van het B&TCo:

De alarmering leidt tot de afbouw van 45 dagen naar 30 dagen reactietijd. Dat betekent dat een aantal deelmaatregelen uit de VJTF-order in uitvoer worden gebracht. Zo moet onder meer de PEPHA³⁷-locatie worden ingericht. Mbv beschikbare contracten wordt begin maart 2022 materieel afgeroepen en in afwachting van verdere acties op de Mulderkazerne beschikbaar gehouden.



Naast het afroepen van materieel moet er ook ruimte worden gemaakt om bij een verdergaande alarmering ruimte te maken voor de dingen die mogelijk nog gaan komen. Op 4 maart 2022 is ook de grootste parkeerplaats in Stroe zodanig vrijgemaakt en ingericht dat ook materieel van andere OOCL-eenheden in Stroe gereedgesteld kan worden. Zover komt het uiteindelijk niet. Materieel van het B&TCo dat niet gebruikt wordt voor VJTF wordt in de omgeving van de GMK ondergebracht.

Op 20 april 2022 vindt de bevelsuitgifte plaats van de oefening Phoenix 2022. Dit wordt de eerste keer sinds lange tijd dat het B&TCo aan een grotere oefening deelneemt. Mede als gevolg van Covid-19 is dat immers gedurende lange tijd niet meer gebeurd. De commandogroepen van de deelnemende cien verzamelen zich in de multifunctionele ruimte van het stafgebouw voor de bevelsuitgifte en worden met behulp van een filmpje gebriefd over de internationale toestand. Daarbij wordt handig gebruik gemaakt van beelden die beschikbaar zijn gekomen naar aanleiding van de inval in Oekraïne.



Belading op 1 juli 2022 van de container trein die naar de oefening Phoenix 2022 vertrekt. Met ingang van deze eerste oefendag wordt er meteen al veel geleerd en zijn er de nodige "aha ervaringen". Dat een volledig gevuld containerflatrack brandstof niet getild kan worden door een CHT was toch wel bekend...ooit? De brandstofcontainers worden alsnog met wegvervoer naar DEU gebracht.

In een loods op StObÜbPI Neustadt-Luttmersen is de CP ingericht van het B&TCo. Rondom de *birdtable* leggen C-B&TCo (kol Gerard van Kuijck), CoA (aoo Marcel van Drie) en H-Sie 3 (maj Mark Holtslag) op 4 juli 2022 de laatste voorbereidingen aan de bevelsuitgifte die om 16:30 gaat beginnen.



³⁷ PEPHA = Personnel and Equipment Preparation and Handling Area

In het kader van VJTF zijn enkele contracten afgesloten die ervoor moeten zorgen dat een deel van de transportcapaciteit die Defensie niet meer zelf heeft, op zeer korte tijd kan worden afgeroepen. Onderdeel van Phoenix is het uitproberen van deze contracten. Na een alarmering op dinsdag 5 juli levert de firma Jan de Rijk Logistics in de vroege ochtend van 6 juli op de juiste plaats de juiste spullen af. Daarmee vormt de firma een uitstekend voorbeeld voor de militair logistieke collega's en wordt tevens een vertrouwensbasis gelegd voor het toekomstige Ecolog-systeem.



Op 7 juli 2022 vindt een bezoekersdag plaats. Een goed moment om de genodigden, deels van buiten Defensie, te laten kennismaken met het optreden van het B&TCo. Dat levert wederzijds de nodige inzichten op: onder andere dat een militair logistiek installatie die regelmatig van locatie wijzigt niet helemaal vergelijkbaar is met een civiel logistiek bedrijf en dat de ontsmetting in het kader van het voorkomen van de insleep van Varkenspest echt een noodzakelijk kwaad is maar gelijktijdig uitstekend kan worden vergeleken met een CBRN-ontsmetting.



Naast veel militaire en logistieke leermomenten is er ook tijd voor ontspanning. Op de StObÜbPI Nienburg is met behulp van de LO/S-groep van de GMK een gezellige sportdag georganiseerd. De deelnemers maken onder andere kennis met de Duitse variant van de hindernisbaan. Op de foto een team van de staf van het B&TCo.

FTX Bison Sustain:

Door zorg van 120 Deployment compagnie wordt op 15 november 2022 de trein beladen in 't Harde. 110 Transportcompagnie wordt voor deze gelegenheid in zijn geheel verplaatst met behulp van railvervoer. Met deze belading start ook de oefening Bison Sustain van 43 Gemechaniseerde brigade. Tijdens deze oefening worden alle ketens (dus niet alleen de logistieke ketens) beoefend. Het B&TCo sluit met al het inzetbare personeel en materieel aan bij deze oefening.



Eén van de lessen van de oefening Phoenix 2022 is geleerd. Voor het kunnen beladen van de gevulde flatrack containers brandstof zijn zwaardere middelen nodig. De firma Wagenborg is op 15 november 2022 afgeroepen om de container op de trein te krijgen.

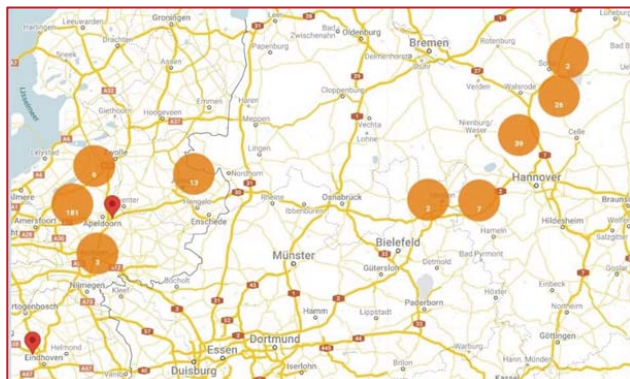

120 Deploymentcompagnie heeft een groot aantal ladingen en ladingdragers voorzien van *track & trace*-middelen. Op deze wijze is staf B&TCo in staat de strategische verplaatsing die wordt uitgevoerd met railvervoer en over de weg, op afstand nauwlettend te volgen.

Keurig volgens plan draagt de DVVO zorg voor het op tijd afleveren van de trein. De oefening kan daarna beginnen volgens schema. Vanuit *Military Training Area* (MTA) Bergen wordt verplaatst richting Neustadt am Rubenberge om daar een eerste voorraadhoudende locatie in te richten.



Op 19 november 2022 staat de CP van 130 Bevoe in een koud ochtendzonnetje. De temperatuur is op dat moment tot onder het vriespunt gedaald.



Een nieuw element dat recent is toegevoegd aan de toolset van het B&TCo. De sectie 5 van staf B&TCo experimenteert met drones om uit te vinden welke rol deze kunnen spelen in het operationele optreden. Later tijdens de oefening blijken de drones een *force multiplier* i.h.k.v. de nabijbeveiliging te bieden.



Tijdens de oefening Bison Sustain worden ook de basis militaire vaardigheden beoefend. Daar maakt ZHKH nog altijd een essentieel onderdeel vanuit. Op de foto stelt SM Gianni Muscheri van de sectie 3 het slachtoffer (kpl1 Iris van Sambeek) op haar gemak die voor deze gelegenheid als oefengewonde optreedt. Gelet op de verwondingen in haar gezicht is Iris getroffen door een fosforhandgranaat die met behulp van een vijandige drone boven de CP van het B&TCo is gedropt. Na deze ZHKH-behandeling stopt de casus. Ook B&TCo versie 2.0 beschikt immers nog niet over geneeskundige afvoercapaciteit.

Met behulp van inzet van collega's van het OTCLog is ter ondersteuning van de EXCON-organisatie een hulpleidersorganisatie ingericht. Op 24 november 2022 legt hoofd HL-org (maj Jeroen van Pol met witte armband) uit aan de andere HL'ers wat er die dag op welke plaatsen staat te gebeuren. Op de foto staan links naast hem dhr Mark Tamis en Ikol Alfred Strijker.



Voor het eerst sinds lange tijd wordt tijdens Bison Sustain getraind met de inzet van gravendienst. Daartoe is personeel van de LO/S-organisatie opgeroepen en ingebracht in de oefening. Als onderwijsleermiddel worden poppen ingezet waarmee gesneuvelde militairen worden gesimuleerd. Twee van dergelijke gesneuvelde militairen doden de tijd met een partijtje schaken als zij weer terug zijn bij de EXCON-en gereed voor een volgende inzet.

Naast de inzet van het gravendienstpeloton wordt 240 Dienstencompagnie ook getraind met inzet van het waterzuiverings- en douche capaciteit. Dit optreden waarbij aan het begin van de keten water wordt gezuiverd en aan het einde daarvan in een douche installatie wordt verbruikt, is slechts een van de vele logistieke ketens die de afgelopen jaren veel te weinig is beoefend. Op de foto wordt op 28 november 2022 water onttrokken aan het riviertje de Wümme nabij Rotenburg waar een tweede voorraadhoudende locatie is ingericht. Hoewel de hier gebruikte waterzuiveringsapparatuur nog steeds prima werkt, kijkt de compagnie reikhalzend uit naar het nieuwe materieel dat vermoedelijk in 2023 instroomt.

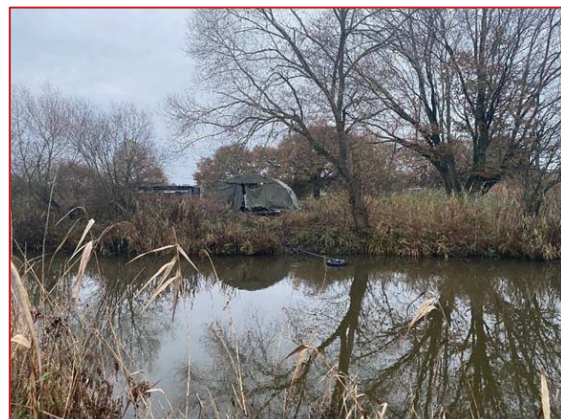



Gelijktijdig met de idyllische indruk die wordt gewekt aan de Wümmme, vindt bij de staf koortsachtig overleg plaats. In de ochtend van 28 november 2022 zijn er signalen dat er iets staat te gebeuren. De staf is daarom uit het bed getrommeld en men probeert een goed beeld te krijgen van de situatie. Op de foto rechtsvoor C-stafostpel (eInt Michel van Leijen) en daar vlak achter Hfd Sie 4 (maj Arjan van Zutphen).

Even later breekt buiten, zoals al verwacht, een kleine oorlog uit. Met behulp van het beveiligingsdetachement wordt een gesloten kordon om de CP uitgerold. Op de foto houdt de MAG-ploeg (bestaand uit sld1 Michiel Wolf als schutter en sld1 Mex Gevelhof als MAG-helper, beiden 240 Dncie) vanuit een goed gekozen opstelling geconcentreerd de omgeving in de gaten.



De door 43 Mechbrig gecreëerde mogelijkheid om tijdens de oefening Bison Sustain de ketens te oefenen, is vanuit B&TCo zeer gewaardeerd. Zelden werden gemechaniseerde eenheden immers ingezet als Onderwijs Leermiddel. Door de oefening op deze wijze in te richten bood 43X echter aan een groot aantal CS en CSS eenheden een unieke gelegenheid om zich in hoog tempo te (her)bekwamen in vaardigheden die de afgelopen 20 jaar ernstig verwaarloosd zijn.

3. Doctrine/wijze van optreden/kennisproductie

a. Algemeen

2022 stond naast de *stand up* activiteiten voor de *enhanced NATO Response Forces Land* (eNRF-L; periode 2022-2024), in het teken van het verder analyseren van de gevolgen van de Defensievisie 2035 voor de logistieke ketens en het B&TCo. Een belangrijk inrichtingsprincipe uit de nota die van grote invloed is op ons toekomstige optreden en extra kracht heeft gekregen vanwege de oorlog in de Oekraïne, is flexibel, mobiel en effectief optreden: snel inzetbaar, schaalbaar en zelfstandig. Samen met het kenniscentrum logistiek en Staf CLAS zijn daarom verdere denkstappen gezet. Intern het B&TCo is er daarnaast verder nagedacht over de uitkomsten van de evaluatie en de Lessons Learned uit de beide NIV V oefeningen.

b. Operationeel optreden (doctrine)

(1) *Last tacticle mile*

(a) Doorontwikkeling: 6-pager

In 2019 is er, in samenwerking met de brigades en het (KC) OTCLOG, nagedacht over hoe het optreden van het B&TCo in het brigade- en divisievak er uit kan komen te zien. Dit is vastgelegd in een groeidocument "Slimme en robuuste logistiek in het landdomein".

- (b) O&T in het nieuwe concept
- (2) Keten
 - (a) Naast de 'voorzijde' van de keten is er ook gekeken naar ontwikkelingen die betrekking hebben op de 'achterzijde' en het interne proces. Hier wordt gezocht naar flexibele oplossingen met een zo hoog mogelijke effectiviteit en efficiëntie. Aspecten als adaptiviteit, HNS, personeelsarme/-besparende systemen, innovatie, genetwerkt optreden (inclusief C2 en C4I) en (technologische) ontwikkelingen spelen hierbij een belangrijke rol.
 - (b) Uiteindelijk wordt de complete logistieke keten opnieuw beschreven en door de bevoegde instanties vastgelegd in doctrine.

c. Projecten t.b.v. het toekomstig optreden van de B&T

Projecten	Omschrijving	Eenheid	Geschat tijdvak
Doorontwikkelen operationeel optreden B&TCo	Het beschrijven van ons ('nieuwe') optreden op basis van nieuwe inzichten op het gebied van dreiging en operationele concepten van de brigades.	Allen	doorlopend
Defensiebrede Vervanging Operationele Wielvoertuigen (DVOW)	Vervanging viertonners en MBs. In 2019 is het verificatie-ondersteuningsprogramma uitgevoerd. Verwachte uitlevering in 2021 / 2022, planning wisseling cfm OTA 2021-033.	Sie S4 Allen	2022
Vervanging C-systemen	Hier lopen diverse projecten, zoals aanhangwagens, aggregaten, boogtenten, brandstof opbouw t.b.v. Scania 100kN enz., Deze hebben diverse projectgroepen en diverse uitleverdata. Bur <i>plans</i> coord de ost in de oriëntatie/PVE-fase, sie S4 coord uitlevering.	Allen	2022
Electrische vrachtwagen	Pilot met een elektrische vrachtwagen op een lijndiensttraject.	210 Regiovrvcie	2022
B&TCo 'innovatiewedstrijd'	Om mensen aan te moedigen om met innovatieve ideeën te komen zal er een B&TCo innovatiewedstrijd georganiseerd worden. Meer info volgt. Ideeën die op de werkvloer leven/ontstaan dienen per cie te worden vastgelegd.	Allen	2022
Oprichting bureau projecten & innovatie	De Sie5 van B&TCo zal na de reorg beschikken over een bureau projecten en innovatie. Dit bureau zal zich met name richten op lopende projecten en pro-actief initiatieven ontplooiën ter onderkenning van logistieke verbeteringsmogelijkheden en deze vertalen naar (innovatieve) oplossingen.	Sie 5 Bureau projecten en innovatie Allen	2022
Groupage <i>air</i>	Geïntensiveerd samenwerkingsverband met KLu-cargo i.h.k.v. gereedstellen van lutraladingen, incl. IATA.	120 Deplcie	Tijdelijk gestopt (geen cap bij Klu)

Innovatie	Omschrijving	Eenheid	Geschat tijdvak
Zichtbaarheid van middelen in de operationele bevoorradingsketen	Diverse experimenten met o.a. <i>gps-trackers</i> op onze middelen, om meer logistieke SA te krijgen in een tactische setting.	Allen	Innovatie
<i>Truck platooning</i>	Haalbaarheidsstudie naar de mogelijkheid om vrachtwagens onbemand achter elkaar aan te laten rijden.	110 Tcie 220 Tcie	Innovatie
Beveiliging & Bewaking VC middels drones	De beveiliging en bewaking van het VC is essentieel voor de borging van de logistieke ondersteuning. Nieuwe bewakings- en beveiligingstechnieken op dit gebied met gebruik van drones i.c.m. personele uitdagingen kunnen ons bij deze taak ondersteunen.	Sie 5 Bureau projecten en innovatie Allen	Innovatie
Kleinere bevoorradingsopdrachten dmv (semi-)autonome vervoersmiddelen	Nieuwe technologie in de vorm van kleine elektrische (semi-) autonome transportmiddelen maken het mogelijk kleinere bevoorradingsopdrachten onder zwaardere omstandigheden uit te voeren, om zodoende voorraden zo dicht mogelijk bij de eenheden te krijgen.	Sie 5 Bureau projecten en innovatie Allen	Innovatie
Windtulpjes	Een binnen de KLu ontwikkelde techniek om met een klein handzaam product, energie op te wekken. Dit in het kader van duurzaamheid. Zie "Vliegroute naar een duurzamere luchtmacht".	Sie 5 Bureau projecten en innovatie Allen	Innovatie

4. Opleiden & Trainen

- a. In 2022 is het door de oorlog in Oekraïne nog meer duidelijk geworden dat een grootschalig conflict nog steeds denkbaar is. Hierdoor is de aandacht voor hoofdtak 1 weer helemaal relevant. Een dergelijke operatie in het kader van hoofdtak 1 vraagt om een andere mindset, kennis en vaardigheden van onze eenheden en mensen dan het optreden binnen hoofdtak 2 of 3. Dit betekent dat we ook anders moeten Opleiden & Trainen (en vormen). Met dit in het achterhoofd zijn we met gevechts- en gevechtsondersteunende eenheden gaan nadenken en tenslotte ook de mat op gegaan. De focus lag vooral op het brigadegevecht en wat dit voor ons als B&TCo betekent. We hebben dit vanaf de tweede helft van 2022 op verschillende niveaus en met verschillende (te ondersteunen) eenheden gedaan. In de oefening BISON SUSTAIN van 43 MechBrig kwam alles bij elkaar. Hier is in het scenario en integraal met de manoeuvre getraind, waarbij de nadruk lag op de complete logistieke keten. Door deze oefening hebben we inzichtelijk kunnen maken hoe we er op dit moment voorstaan en weten we dat er in alle drie de componenten (conceptueel, fysiek, mentaal) verbetering en/of verandering nodig is. (zie punt 2 S3-zaken).
- b. Binnen de reguliere in- en extern gevolgde opleidingen blijven nagenoeg dezelfde problemen naar voren komen als in voorgaande jaren. De opleidingsvraag van het B&TCo op het gebied van WLS, TROPACO, E achter C, ALK en ADR-chauffeursopleidingen blijft verreweg het aanbod van OTCRij en OTCLog overstijgen. Wel zijn er stappen gemaakt en gezamenlijke inspanningen geleverd om op kleine schaal extra opleidingen te verzorgen en op die manier de problemen te verminderen.
- c. Nieuw geplaatst personeel blijkt bij binnenkomst niet altijd te voldoen aan de gestelde eisen van de basisvaardigheden. Dit zorgt ervoor dat de eenheden vaak extra inspanningen moeten verrichten om iedereen op het juiste niveau te krijgen en nog meer

rekening moet worden gehouden met nascholing van ons personeel. Daarnaast zien wij dat het nodig is om personeel naast het militair zijn ook op te leiden voor het logistieke vak. Kaderleden volgen een VTO, maar dit is er voor de manschappen nu niet.

- d. De benodigde SAP opleidingen zijn onvoldoende ingebed in de organisatie, waardoor veel drijft op *on the job* trainingen door meer ervaren personeel. Bestaande SAP opleidingen sluiten vaak onvoldoende aan bij de werkzaamheden in de verschillende functies. Bureau LIS is in samenwerking met het SMPL wel steeds meer betrokken bij het verbeteren van deze opleidingen en (keten) trainingen en is een specifieke opleiding voor de klasse 5 beheerders van de bevoeien in de maak.
- e. Jaarlijks vinden een 4-tal kaderdagen, een 2-tal officiersdagen en 1 onderofficiersdag plaats. In oktober zijn de officieren o.a. op bezoek geweest bij het JFCBS.



Officieren uit Stroe bezoeken hoofdkwartier NAVO als voorbereiding op 'flitsmacht'

STROE Ongeveer zestig officieren van het Bevoorrading & Transport Commando uit Stroe hebben vorige week een bezoek gebracht aan het Allied Joint Force Command Brunssum, een militair hoofdkantoor van de NAVO. Het bezoek aan Limburg heeft volgens het ministerie alles te maken met de voorbereiding op de deelname volgend jaar aan de 'Very High Readiness Joint Task Force' van het militaire bondgenootschap. Deze 'flitsmacht' van de NAVO moet indien nodig binnen zeven dagen klaarstaan om ingezet te worden.

„Een deel van het Bevoorrading & Transport Commando uit Stroe gaat dan met een Duits bataljon geïntegreerd samenwerken”, aldus Defensie. Het B&TCo op de kazerne in Stroe voorziet eenheden van de Koninklijke Landmacht tijdens missies, oefeningen en nationale hulpoperaties onder meer van munitie, brandstof, voedsel en water. „Daarnaast leveren zij ook diensten zoals een mobiele drinkwaterinstallatie, mobiele satellietkeukens en bad/wasinstallaties.”

5. *Joint/combined* aspecten, dan wel andere samenwerkingsverbanden

- a. *Joint* en *combined* optreden kwam in 2022 terug in vrijwel alle nog resterende logistieke operaties. Dit gold zowel voor oefeningen, waaronder de nauwe samenwerking met het CZSK vanuit de OPCAT-pelotons, als voor inzet.
- b. Krijgsmachtbreed wordt Oekraïne zo breed mogelijk ondersteund. Voor het B&TCo betekent dit voornamelijk losse opdrachten waarbij er materiaal geleverd is, of transportcapaciteit benodigd is geweest.
- c. Voortvloeiend daaruit is de inzet tijdens diverse rotaties TRIDENT JUSTICE een doorlopende inzet in samenwerking met de KMar. De bijdrage bestaat uit drie WLS'n en 6 chauffeurs geleverd door het B&TCo.
- d. De inzet in het kader van de enhanced Forward Presence (eFP) in Litouwen is ook in 2022 voortgezet. Voor de inzet eFP levert het B&TCo zowel een logistiek detachement (logdet) als een rotatie-ondersteuningsteam (ROOT). Het logdet, bestaande uit transport- (B&TCo), cluster- (B&TCo) en herstelcapaciteit (gevechtsbrigades), wisselt elke zes maanden. Het ROOT ondersteunt tijdens deze rotaties.
- e. Het B&TCo beschikt over unieke verplaatsingscapaciteit die ook in 2022 krijgsmachtbreed over de gehele wereld is ingezet. Deze verplaatsingscapaciteit bestaat uit bijna dertig vvdet'ers en vijf man van bureau verplaatsingsondersteuning (verplost).

6. Materieelaspecten en infrastructuur

- a. Evenals voorgaande jaren bleef in 2022 de materiële inzetbaarheid een punt van zorg. Vanwege de voorbereidingen VJTF zijn de POOL-vtgn uitgeleverd wat voor extra onderhoudsdruk heeft gezorgd bij de ehdn, ODBgpn en Hrscie. De inzetbaarheid van de tropco's begint steeds slechter te worden vanwege de toenemende leeftijd van het materieel en oplopende reparatietijden bij Bakker/DAF.
- (1) Materieelbeheer
Vanwege de reorganisatie, de VJTF voorbereidingen waaronder het beoefenen van de PEPHA, de doorlopende rotaties eFP en een personeelslid dat zelf op uitzending ging, lag er veel werk voor de materieelbeheerders. Dit was eind 2022 nog niet geheel op orde.
 - (2) Infrastructuur algemeen
Voldoende P-plaatsen en ruimte vanwege DVOWII blijft een issue.
 - (3) 4Me applicatie (nieuwe ATB Sharepoint)
Eind 2021 is de applicatie ingevoerd, de eenheden kunnen daardoor zelf de Aanvraag tot behoeftestelling (ATB) opmaken, de Sie S4 geeft advies, beoordeelt en zendt door naar de betreffende afdeling voor verwerking.
 - (4) Do-Maint-app:
De 1 IWK op papier is grotendeels verleden tijd. Vanaf 2022 is het de bedoeling dat via de militaire telefoon deze app is gedownload om zo de inspectiewerklijst digitaal in te kunnen vullen. De ODBgpn hebben hiervoor tablets/Ipads ontvangen.
- b. Materieelvervanging
- (1) Veel vervangingsprojecten hebben als gevolg van COVID-19 vertraging opgelopen, daarnaast zijn er capaciteitstekorten bij het DMO waardoor diverse projecten in prioriteit zijn verschoven.
 - (2) Vervanging witte vloot B&TCo
In 2022 zijn conform de planning diverse voertuigen uit de batches gewisseld.
 - (3) Defensiebrede Vervanging Operationele Wielvoertuigen-II (DVOW-II)
De uitrol van de overige voertuigen bij het B&TCo uit het project DVOW-II loopt gestaag door. Voldoende P-plaatsen en ruimtegebrek blijft een zorgpunt. Alle cie'n hebben gedurende dit jaar een groot deel van hun Scania Gryphus ontvangen.
 - (4) Hefmiddelen
De aanloop voor de raamovereenkomst (ROVK) voor hefmiddelen loopt al geruime tijd en wordt verwacht in 2024 in te gaan, veel klein hefmateriaal (pallettrucks en verreikers) wacht op vervanging uit deze ROVK en wordt niet eerder vervangen of aangevuld, waardoor extra onderhoud noodzakelijk is, of het betreffende middel niet meer bruikbaar is. Dit heeft o.a. tot gevolg dat 120 DeploymentCie geen beschikking heeft over hefmiddelen welke essentieel zijn voor de uitvoering van hun taken.
 - (5) Wapenwissel Crux
Binnen het B&TCo krijgen alle chauffeurs, ODBgroepen, en distributiegroepen een colt C8 en wordt de C7 ingeleverd. Officieren krijgen naast de Glock ook een 'lang wapen'. De voorbereidingen zijn hiervoor in 2021 opgestart, de wisseling zelf heeft in 2022 grotendeels plaatsgevonden.
 - (6) Project VOSS / STRONG (nieuwe gevechtssuitrusting militair)
In 2021 is grotendeels al het personeel ingemeten, in 2022 heeft iedereen zijn nieuwe GU grotendeels ontvangen en kon er tijdens Q3 en Q4 mee geoefend worden door een groot gedeelte van het B&TCo. Het passen voor de nieuwe gevechtslaarzen heeft in 2022 plaatsgevonden. Een groot deel van het personeel heeft zijn laarzen dat jaar ook ontvangen. De bijbehorende sokken had nog niet iedereen verstrekt gekregen.
 - (7) Nieuwe GVT
Binnen het B&TCo is een mengelmoes ontstaan van tenuen; het oude GVT, het interim pak, het uitzendtenue (multicam) en een combinatie van deze 3. Het nieuwe pak laat voorlopig nog op zich wachten. Diverse naleveringen en tekorten bij het KPU zorgen voor een versterking van de diversiteit aan tenuen en bijbehorende schoenen.

7. Bedrijfsvoeringsaspecten

Naast de VJTF, evaluatie van de reorganisatie, de praktische invoering van het

Samenwerkingsruimte (SWR) en de invoering van het Bi-VEST DDOG³⁸ i.p.v de UGR in Excel, zijn er in 2022 geen noemenswaardige wijzigingen of bijzonderheden in de bedrijfsvoering van het B&TCo geweest.

8. Traditie/regimentsaangelegenheden

- a. In 2022 heeft er bij het B&TCo een grote wisseling plaatsgevonden binnen het senior leadership van het onderofficierskorps. Op maar liefst vier csm functies vond een wisseling plaats. Op 22 maart nam sm Stefan Markvoort de functie van csm 230 Bevocie over van sm Durk de vries. Op 18 mei droeg sm Cor Rejack zijn functie van csm Stcie B&TCo over aan sm Durk de Vries. Sm Cor Rejack nam ook van dit moment gebruik om met FLO te gaan. Daar bleef het niet bij want op 18 juli vond ook de functieoverdacht plaats van csm 220Tcie. Sm Patrick Seidel gaf 'de stok' door aan sm Paul Beimers. Als laatste vond er op 30 augustus ook bij 140 Zwctie een 'stokoverdacht' plaats. Sm Danny Dussel nam de functie over van sm Michel van Dis.
- b. In 2022 heeft personeel van het B&TCo drie maal deel kunnen nemen aan de beëdiging. 1 april bij 11 Bevocie te Schaarsbergen, 25 mei bij het B&TCo te Stroe en 1 september op het Kerkplein in de gemeente Woerden. Het deelnemersaantal lag zeer hoog.
- c. Op 4 mei hebben C-B&TCo en COA een krans gelegd tijdens de dodenherdenking in de gemeente Barneveld. Tevens leverden het B&TCo de Erewacht (1/1/7) bij het herdenkingsmonument op de begraafplaats 'De Plantage'. Daarnaast was er nog ondersteuning van ons personeel voor de bloemenhulde bij het verzetsmonument aldaar. Deze dodenherdenking wordt door het B&TCo sinds 2015 ondersteunt. Op 6 oktober vond de jaarlijkse dodenherdenking van het regiment plaats. Hier hebben de CS B&TCo (Lkol Martin Bruijstens) en de COA namens het B&TCo de krans gelegd. Tevens heeft personeel deelgenomen als aangetreden troepen en meegeholpen in de ondersteuning van deze herdenking.
- d. Op 20 oktober heeft het regimentsappèl en aansluitend het regimentsfeest plaatsgevonden, waarbij de legpenning is uitgereikt aan korporaal van het jaar. Dit jaar viel deze eer van regimentskorporaal te beurt aan kpl1 Alan Schievink van 230 Bevocie. Op 17 januari viel al eerder een 'nieuw' regimentgenoot deze eer te beurt. Lkol Pieter van Gent kreeg uit handen van de RC de regimentslegpenning. Hij werd gewaardeerd voor zijn grote bijdrage aan de reorganisatie van het B&TCo en zijn voorttrekkende en leidende rol in project Adapter.
- e. Op 13 december werden als blijk van waardering de zogenaamde 'Bikkels van het B&TCo' uitgereikt. Allen hebben een horloge met inscriptie uitgereikt gekregen door C-B&TCo. Dit is een voortzetting van de traditie die in 2015 is gestart. Bikkels van 2022 waren: zie S1 zaken.

9. S 1-zaken

- a. Vulling versus OT
 - (1) OT: 1450 (1.375 mil en 75 bgr)
 - (2) Vulling 798 (701 mil en 97 bgr)
- b. Belangrijke personele wisselingen
Zie Excel bestand B&TCo 2022
- c. Overlijden / ernstige ongevallen / ongelukken / incidenten
 - (1) 25-07-2023 Tropco geladen met Leopard-tank ramt, n.a.v. een klapband, geluidsscherm op A12. Bijrijder loopt hierbij een hoofdwond op.
- d. Inzet reservisten of derden
 - (1) 01-01-2022 t/m 31-12-2022 Lkol (r) P.G. (Pieter) van Gent Stoff Adviseur B&TCo Staf B&TCo

³⁸ BI-VEST = *Business Intelligence-Verbeteren Stuurinformatie*; DDOG = *Digitaal Dashboard Operationele Gereedstelling*

- (2) 01-01-2022 t/m 31-12-2022 Kap (r) V. (Veronique) van de Geer Hfd Bur BDFV staf B&TCo
- (3) 01-01-2022 t/m 31-12-2022 Sgt (r) R.R. (Roelof) Mijnheer t.b.v. Reservistenpool 140 Zwtcie
- (4) 01-01-2022 t/m 31-12-2022 Kpl1 (r) J.T. (Johan) de Jong t.b.v. Reservistenpool 140 Zwtcie
- (5) 01-01-2022 t/m 31-12-2022 Kpl1 (r) G.J.J. (Gerrit) van den Berg t.b.v. Reservistenpool 140 Zwtcie
- (6) 01-01-2022 t/m 31-12-2022 Kpl1 (r) B. (Bryan) Hartog t.b.v. Reservistenpool 140 Zwtcie
- (7) 01-08-2022 t/m 31-12-2022 Kpl1 (r) J.H.J. (Jan) Harsevoort t.b.v. Reservistenpool 140 Zwtcie
- (8) 01-01-2022 t/m 31-12-2022 Kpl1 (r) T. (Tiffany) van Dijk-Blouw t.b.v. Reservistenpool 140 Zwtcie
- (9) 01-02-2022 t/m 31-12-2022 Kpl1 (r) J. (Junior) Kunga t.b.v. Reservistenpool 140 Zwtcie
- (10) 01-02-2022 t/m 31-12-2022 Kpl1 (r) W. (Willem) Budding t.b.v. Reservistenpool 140 Zwtcie
- (11) 01-06-2022 t/m 31-12-2022 Kpl (r) R. (Rik) van den Barg t.b.v. Reservistenpool 140 Zwtcie

Militair BD:

- (12) 01-01-2022 t/m 31-12-2022 Aoo (bd) J.A. (Johan) van Dinter t.b.v. C-Movement Control Peloton 120 Deplcie
- (13) 01-01-2022 t/m 31-12-2022 Aoo (bd) M.(Marcel) Weijde t.b.v. Bur LIS Staf B&TCo
- (14) 02-05-2022 t/m 31-12-2022 Aoo (bd) R.A.M. (Rob) Kregting t.b.v. Stoo Logistieke Operatiën Staf B&TCo
- (15) 02-05-2022 t/m 31-12-2022 Aoo (bd) J.A. (Hans) Kievith t.b.v. Sr Stoo Opleiding & Training

Participant:

- (16) 01-01-2022 t/m 31-12-2022 Dhr. M. (Marvin) Markx Medewerker Loods DC 210 Regiovrvcie
- (17) 01-01-2022 t/m 31-12-2022 Dhr.S.A. (Steven) Soekhoe Medewerker Loods DC 210 Regiovrvcie

Uitzendkracht:

- (18) 01-01-2022 t/m 31-12-2022 Dhr. J.C. (John) Smit Chauffeur Vrachtervervoer 210 Regiovrvcie
- (19) 01-01-2022 t/m 31-12-2022 Dhr. J.F.W. (Joop) Veenendaal Chauffeur Vrachtervervoer 210 Regiovrvcie
- (20) 01-01-2022 t/m 31-12-2022 Dhr. G. (Gerard) Timmer Chauffeur Vrachtervervoer 210 Regiovrvcie
- (21) 01-01-2022 t/m 31-12-2022 Dhr. J.B.G. (Johannes) van Benthem Chauffeur Vrachtervervoer 210 Regiovrvcie
- (22) 16-05-2022 t/m 31-12-2022 Dhr. R. (Roland) van Doorn Chauffeur Vrachtervervoer 210 Regiovrvcie
- (23) 23-06-2022 t/m 31-12-2022 Dhr. J. (Johannes) van der Made Chauffeur Vrachtervervoer 210 Regiovrvcie
- (24) 31-10-2022 t/m 31-12-2022 Dhr. A. (Arjan) de Bruin Chauffeur Vrachtervervoer 210 Regiovrvcie

Inhuur:

- (25) 01-01-2022 t/m 31-12-2022 Dhr. R.V. (Roger) Schiks Medewerker Bur LIS

e. Bijzondere waarderingen / onderscheidingen

Gouden medaille:

- (1) 07-01-2022 Aoo R.E. (Roy) Huwaë
- (2) 10-09-2022 Aoo M. (Marinus) Heidstra

Bikkels van het B&TCo

- (3) Staf : Sgt T.T.R. (Tim) Kornet
- (4) 110 Tcie : Kpl R. (Rob) Dunnewind

(5) 120 Dplcie	: Elnt J. (Job) Wopereis
(6) 130 Bevocie	: Sgt R.A.H. (Roelandus) Heijnen
(7) 140 Zwtcie	: Kpl1 A.W. (Andre) Berntsen
(8) 210 Regiovrvcie	: Dhr. W.G.F. (Wim) Koning
(9) 220 Tcie	: Kpl M. (Menno) Hulshof
(10) 230 Bevocie	: Sld2 J.M.A.G. (Janneke) Robeerst
(11) 240 Dncie	: Kpl P. (Peter) Smits

f. Belangrijke ontwikkeling op P-gebied: geen bijzonderheden

10. Diverse gebeurtenissen in 2022 bij de compagnien:



In 2022 zijn de Malamuten van 110 Transportcompagnie weer veelvuldig en op een veel verschillende plaatsen ingezet. Een aantal momenten uit 2022 zijn hieronder uitgelicht.

Het jaar begon met de ondersteuning van de schietserie. Een van de vaste onderdelen in het jaarplan van een transportcompagnie. Direct aansluitend aan de schietserie hebben we, als onderdeel van ons opwerktraject, onder winterse omstandigheden deelgenomen aan een GVA (Grens Verleggende Activiteiten) week in Zuid-Duitsland.

Tijdens deze week hebben we gewerkt aan de mentale weerbaarheid van de Malamuten. Aangezien Malamuten sledehonden zijn, hebben we hier een mooie week gehad waar we veel leermomenten uit hebben kunnen halen en de teameffectiviteit hebben vergroot.

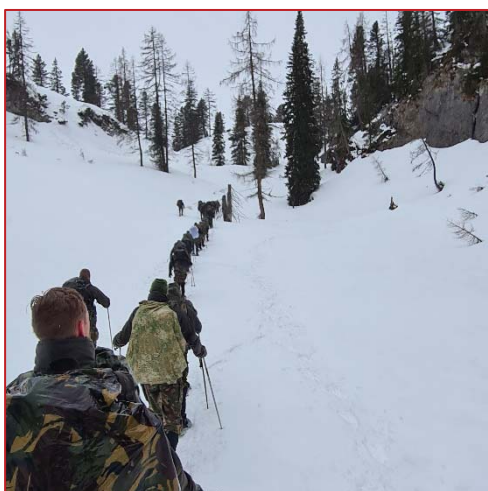

(verplaatsing door de sneeuw)



(oefenen in het zoeken naar lawineslachtoffers)

Het begin van het jaar verliep volgens planning, echter met de invasie van Rusland in de Oekraïne veranderde de focus naar het formeren van de VJTF organisatie en het opwerken van de samengestelde compagnie onder het MN CSS BN van de DEU 37^e Brigade.

Als onderdeel van de gereedstelling heeft 110 Transportcompagnie deelgenomen aan de oefening Wettiner Heide. Een multinationale oefening onder leiding van de 37^e Brigade. Gezamenlijk met CSS collega's uit Duitsland, Noorwegen, België, Luxemburg en Nederland hebben de Malamuten de operationele bevoorrading verzorgt voor de *battle groups* van de Brigade.



(Tactisch verplaatsen met de manoeuvre)



(Klasse I verstrekking in de bevo straat)

Tijdens deze bevoorrading konden we samen met de manoeuvre eenheden trainen in het uitvoeren van tactische bevoorradingstraten en alle aspecten die daarbij komen kijken, zoals het gezamenlijk verplaatsen.

Naast bevoorraden onder tactische omstandigheden was er ook ruimte voor andere activiteiten. Onder leiding van de plaats vervangend commandant, kapitein Mackay en de compagniesergeantmajoor (smi Baak) is er met een detachement deelgenomen aan de Nijmeegse Vierdaagse. Dat Malamuten naast het verplaatsen in de sneeuw ook goed verhard kunnen verplaatsen bleek uit de waardering van het detachement. De 2^e plaats werd bemachtigd.



(Het vierdaagse detachement van 110 Transportcompagnie)

Na een lange voorbereiding zijn we erin geslaagd om een herdenkingsreis te maken om onze gevallen regimentsgenoten eer te bewijzen. Samen met andere regimentsgenoten zijn er 6 Malamuten afgereisd naar Java om deel te nemen aan twee herdenkingsdiensten. Een zeer indrukwekkende reis die een diepe indruk heeft achter gelaten op de deelnemers.



Naast deze activiteiten zijn er nog veel meer momenten geweest waarbij de Malamuten van 110 Transportcompagnie betrokken waren. Zoals ieder jaar hebben we een eFP detachement geleverd, daarnaast hebben we deelnemers gehad in de missie *Trident Justice* (Forensische Opsporing in Oekraïne) en diverse oefeningen, TOMTen en steunverleningen verzorgd.



2022 was het eerste volledige jaar in het bestaan van 120 Deplcie. De compagnie heeft in dat jaar zijn bestaansrecht bewezen bij de vele steunverleningen en inzet. O.a. 3x ROOT CBMI, 2x ROOT EFP en RDE MINUSMA. Tevens is er gewerkt aan het verhogen van de inzetbaarheid van de compagnie door pel oefeningen en een *Battle Field Tour* (BFT). Deze BFT vond plaats in de Ardennen waarbij gekeken werd naar de slag om de Ardennen van eind 1944. Gedurende deze week namen mensen van de compagnie ons mee langs diverse bespreekpunten om zo een goed beeld te krijgen van de slag en parallellen te trekken naar de huidige tijd.



Het personeel van het MOVCONPEL, bestaande uit MOVSUPGP en de VVDET'n, zijn o.a. werkzaam geweest in: IRAK, LITOUWEN, ARUBA, CURACAO, St MAARTEN, NOORWEGEN, BURKINO FASO, DUITSLAND, FRANKRIJK, RWANDA, ENGELAND, USA, ZWEDEN, DENEMARKEN, enz. enz. Dus eigenlijk wereldwijd.

Diverse collega's hebben een belangrijke bijdrage geleverd aan speciale operaties van het KCT, het ondersteunen van het NMCC door het vullen van de bijlages J, het leveren van een SME aan OTCLog en St CLAS voor diverse opleidingen en meedenken aan het verbeteren van de werkwijze van de LOGISTIEK. Daarnaast meegewerkt aan de voorbereiding van de diverse inzet opties (VJTF, NRF) en verplaatsingen richting OEKRAINE.



Op 10 januari 2022 werd 3e Deploypel opgericht. In dit oprichtingsjaar is het peloton uitgegroeid tot een hechte eenheid. Ze hebben een logo uitgekozen en deze is inmiddels terug te vinden op veel van onze eenheidsartikelen (*trui, coin, patch, etc.*). Het ondersteunen van de oefening Texas Engineer en het draaien van de rotatieondersteuning eFP 2022-1 naar 2022-2 behoorden tot de mooiste opdrachten. Met dit jaar hebben we dus een mooie basis gelegd voor het volgende.



In 2022 heeft het 2^e pel weer een aantal bijzondere klussen gedraaid, zo reisden we af van Slowakije tot Senegal. Ook in eigen land was onze steun gewenst, bijvoorbeeld bij het afbreken van het vluchtelingenkamp op Heumensoord (zie onderstaande foto). Bij grote oefeningen als PHOENIX waren wij te vinden bij het lossen van de trein.





2022 was voor 130 Bevocie een bewogen jaar. Het jaar leek meer ruimte voor grote oefeningen te gaan bieden na tijden van COVID, en achteraf hebben we zeker een goed gevuld jaarprogramma gehad. Vers in het nieuwe jaar direct de oefening *Urban Fighter*, een schietserie van zes weken, onze eigen compagnies-oefening *Gallic Force*, de *Battlefieldtour* in Berlijn en *Bison Sustain* brachten ons in een

snelreinvvaart van januari naar december.

Urban Fighter

2022 begon voor onze Galliërs met de oefening *Urban Fighter* in Altengrabow. Bij deze oefening werden we ingezet als het vc (voorraad centrum) om 42 BLJ te ondersteunen. Dit deden we samen met onze collega's van 110 Tcie en 240 Dncie. Het vc was ingericht op een open plaat op de Duitse kazerne in Altengrabow, waarbij we een cp hadden gebouwd met een kruisboogtent. Met in het midden een *birdtable*, een vergaderruimte en een ops konden we de logistieke behoeftes van de aanwezige eenheden uitvoeren. Tijdens de oefening hebben we alle soorten weer



gehad. Van regen tot zon en zelfs nog sneeuw maar vooral wind, of zeg maar gerust storm. Gelukkig waren onze majoor en adjudant nog tot laat in de nacht bezig met plannen en konden zij aan de boogtent gaan hangen om de cp te redden toen de storm deze de lucht in dreigde te vliegen.

Compagnies sportdag

Omdat onze *Battlefieldtour* naar Berlijn helaas niet door kon gaan in week 15, hebben onze pelotonscommandanten in die week een ludieke sportdag in Soesterberg voor de Galliërs georganiseerd. Net voor Pasen was dit natuurlijk ook een mooie gelegenheid voor een van onze Themafeesten, georganiseerd door de Dorpsraad. Het thema was dan ook 'Happy Easter' en het was een erg geslaagde dag en feest!





SOB/SOMS 2022-II

In juni stond voor onze eenheid zes weken aan schietserie in Bergen/Hohne gepland. Als niv IV NSE (*National Support Element*) hebben we zes weken lang in Duitsland de logistieke ondersteuning geleverd voor alle schietende eenheden. Dit leverde verschillende uitdagingen op, zoals de operationele catering i.c.m. *Global Catering*, het drukke op/afvoer schema in de weekenden i.c.m. het bustekort van DVVO en onze deelname aan de B&TCo oefening Phoenix 22 in de laatste week, tegelijk met de doorlopende schietserie. We kijken terug op een leuke tijd als NSE omdat we met zo veel mensen van onze compagnie en daarbuiten samen hard hebben gewerkt en ontspannen en de schietende eenheden natuurlijk hebben voorzien van onze beste vorm van logistiek.



Ombouwen BRF

Nadat in 2021 onze gemeenschappelijke ruimte al een behoorlijke upgrade heeft gehad was het dit jaar ook tijd om onze eigen vergaderruimte in onze Gallische stijl te brengen. Een nieuwe indeling, een nieuwe stijl en een mobiel presentatiescherm, voor en door ons eigen personeel maakt dat de kaderleden een mooie ruimte hebben voor al hun vergaderingen, lessen en bevelvoeringen.



Nijmeegse Vierdaagse

In 2022 heeft een detachement van 130 deelgenomen aan de Nijmeegse Vierdaagse. Onder leiding van detachementscommandant luitenant Jorie Meeuwis is de club op vrijdag gefinisht. Door een aantal blessures en ziekte heeft helaas niet iedereen het einddoel behaald, maar door weer, wind en zon heeft iedereen zich maximaal ingezet. Ook hadden we een aantal individuele lopers die hun beste beentje voor hebben gezet. Op naar een groot detachement in 2023!

Commando-overdracht Stamhoofd

Halverwege dit jaar is ook onze commandant (en Stamhoofd) veranderd. Na 3 jaar enorme inzet voor het welzijn en de vulling van onze compagnie, was het voor majoor Patrick van Wijnbergen tijd om het commando over te dragen. Tijdens een ceremonie op een zonnig Eric Beumer-plein droeg hij het commando over aan een enthousiaste majoor Jelle Bokma. Bedankt oud Stamhoofd en heel veel succes aan het nieuwe Stamhoofd!



Galic Force 22

In 2022 was er weer een mogelijkheid voor onze eigen compagniesoefening, die we *Galic Force* noemen. Twee weken met de pelotons, onder leiding van de compagniestaf, helemaal voor onze eigen O&T. In de eerste dagen is door de pelotons ondersteunt bij verschillende (zorg)instanties, zoals een zorgboerderij, een verzorgings-tehuis, de voedselbank en het munitiebedrijf Defensie. Daarna begon het scenario te lopen en zijn de

pelotons langzaam gaan opschalen in hun optreden. Helaas bleek bij het afsluitende diner dat de vijand nog niet helemaal verslagen was en dat we nog een dag door moesten gaan met verschillende grensverleggende activiteiten. Uiteindelijk was ook dit een mooie week voor onze eigen training en saamhorigheid.



Battlefieldtour Berlijn

Gelukkig kon de *Battlefieldtour* naar Berlijn, die eigenlijk in week 15 plaats had moeten vinden, toch nog plaatsvinden in week 41. Onze pelotonscommandanten waren verantwoordelijk voor het programma en de logistiek en hadden gepland om gebruik te maken van het openbaar vervoer. In de voorbereiding bleek het uitdagend om met 100 personen met de trein naar en van Berlijn te reizen, maar uiteindelijk waren de tickets binnen. Helaas bleek toen we op het station waren, klaar voor vertrek, dat de trein naar Berlijn was uitgevallen. Gelukkig kon DVVO binnen 2 uur busvervoer voor ons allen naar Berlijn regelen, dus we zijn er toch nog gekomen. In Berlijn hebben we in groepjes een programma gedraaid, met de focus op WOII, de Koude Oorlog en de grote hoeveelheid aan cultuur die Berlijn rijk is. Ook een bezoek aan voormalig concentratiekamp Sachsenhausen mocht niet ontbreken, om stil te staan bij de gruweldaden die onlosmakelijk verbonden blijven aan de oorlog. Na de leerzame dagen was in de avonden tijd om op eigen houtje de stad te verkennen en elkaar beter te leren kennen. Met de hele compagnie verblijven in een hostel was daarnaast een erg leuke ervaring. Gelukkig ging op de terugweg de trein wel, dus we zijn thuisgekomen zoals gepland. Kortom: een topweek!



Bison Sustain

In november stond de oefening *Bison Sustain* op het programma, waarbij het overgrote deel van het B&TCo naar Duitsland ging, onder leiding van de B&TCo staf. Hier konden we onze taak als vc samen met 110 Tcie en 240 Dncie, eerder dit jaar al getest in Altengrabow en Bergen/Hohne, verder trainen in een

operationele omgeving. We hebben ons vc tweemaal uitgebracht op verschillende locaties, terwijl 230 Bevoocie onze bevoorradingstaak overnam tijdens deze sprongen. Tijdens onze operationele bevoorrading werden we ook getraakteerd op meerdere *events* op onze vc locaties, zoals UAV's, gewonde vluchtelingen en verschillende prikacties van de vijand. Ook Sinterklaas heeft ons nog een bezoek gebracht en alvast een vroege traktatie gegeven. Een mooie, operationele oefening als voorbereiding op de verschillende oefeningen in 2023.

Vergalliën

Ook dit jaar ruilden wij in december onze gevechtspakken in voor onze Gallische kleding. Het was tijd om ons nieuwe personeel in te wijden in ons Gallische dorp, oftewel het Vergalliën. Er stonden weer een hoop "Dingetjes" (nog-geen-Galliërs) te wachten op hun inwijding. Die moesten zich maar eens gaan bewijzen dat hebben ze gedaan! Wat we daar allemaal gedaan hebben kan ik natuurlijk niet zomaar vertellen, maar als je echt nieuwsgierig bent mag je natuurlijk altijd informeren of er nog een plekje voor jou vrij is in ons Gallische dorp!

Tot slot hebben we het jaar 2022 afgesloten met een kerstbrunch. Hier hebben we ook de kerstpakketten (onder andere voor iedereen een tarp) uitgedeeld. Als extra blijk van waardering voor het verzette werk waren de senior onderofficieren en de officieren door onze commandant thuis uitgenodigd voor een zelfgemaakt 6-gangen diner, waar we met z'n allen tot falen van hebben gesmuld. Het was een waardige jaarafsluiting. Hierna was het tijd om te gaan genieten van de feestdagen en op te laden voor het drukke jaar dat 2023 beloofd te worden.

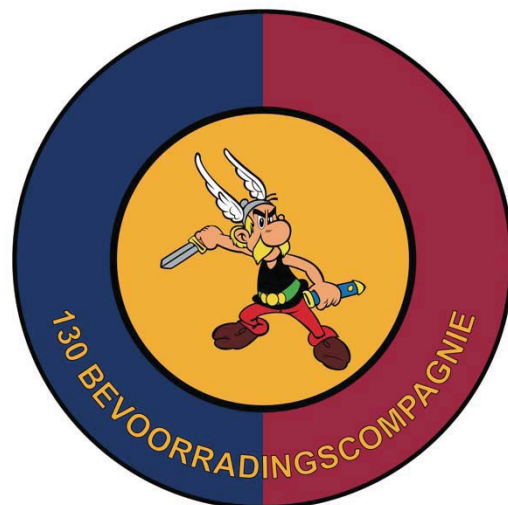



Ook 2022 was weer een druk jaar voor de Mammoeten van 140 ZwtCie. Een jaar dat in het teken stond van het (door)ontwikkelen van ons operationeel optreden en waarin we dan ook weer stappen hebben gezet. Een jaar gevuld met veel "normale" (werk)dagen maar ook met enkele hoogte- en dieptepunten. Een van de dieptepunten was wel het moment dat we tot de conclusie moesten komen dat we van drie naar twee ZwTpels terug moesten krimpen. De oorzaak lag in een slecht personele vulling gecombineerd met slechte materiele inzetbaarheid, onze Tropco's worden steeds ouder en helaas merken we dat elke dag. We voeren momenteel dus alle taken uit met slechts twee ZwTpels en een StafLogpel. Hopelijk komen er het aankomende jaar voldoende nieuwe Mammoeten binnen om weer terug te groeien naar drie ZwTpels. Een ander dieptepunt vond plaats op 25 juli en was het ongeval op de A12 waarbij een van onze Tropco's met lading gecrasht is. Aan de andere kant kunnen we dit ook een hoogtepunt noemen omdat iedereen, zowel onze chauffeurs als alle medeweggebruikers er met de schrik maar verder ongeschonden vanaf zijn gekomen (op enkele schaafplekken na). We kunnen dus wel stellen dat we die bewuste dag een "engeltje op onze schouders hebben gehad". Gelukkig waren er nog meer hoogtepunten en enkele daarvan volgen hieronder met daarbij een speciaal "reisverslag door het jaar 2022" gezien door de ogen van ons 2^e ZwTpel.



1^e peloton: Altijd en overal inzetbaar

Met onze tropco's zijn wij overal inzetbaar over de gehele wereld. De volgende foto's geven een kijkje waar onze tropco's ingezet worden. Linksboven worden ladingen gereden in Roemenië en linksonder staan de tropco's met ladingen op hun rug klaar in Polen. Op rechts is aan de sneeuw te zien dat wij ook op koude oorden inzetbaar zijn. Hier staan de tropco's in Noorwegen klaar om ladingen op te halen en weg te brengen op oefening *Joint Artic Training (JAT)*. Niet op de foto maar ook in Senegal hebben in 2022 Tropco's rond gereden. En verder natuurlijk nog in Duitsland, Litouwen, België, Frankrijk, Engeland, enz.



Maar niet alleen de Tropco's kunnen overal ingezet worden, dat geldt ook voor de Mammoeten. Zij zijn natuurlijk ook in al die landen geweest om de Tropco te besturen maar ook om ons zelf te trainen. Zo ook weer tijdens de GVA in Bad Reichenhall.



Mooie samenwerking tussen 105GNCIE waterbouw en 140ZwTcie tijdens *Engineering Victory II*. De mannen zijn druk bezig om alle ladingen voor de genie op tijd te verplaatsen naar Zoutkamp. Uiteraard verliep de samenwerking uitstekend, en waren er geen bijzonderheden.

NIL NOBIS ABSURDUM!



Het jaar 2022 door de ogen van de mammoeten van het 2e peloton,

Het begon allemaal in week 3 met een MBV week (Militaire Basis Vaardigheden), zodat iedereen er de rest van het jaar weer klaar voor was en we er niet meer naar om hoefden te kijken. En het was maar goed ook want op 24 februari begon Rusland met de invasie van Oekraïne. Het gevolg hiervan voor ons was dat we werden opgedeeld in een NRF-peloton samen met het 1e peloton. In plaats van dat we als compagnie ervoor gingen zorgen dat we onze manier van optreden gingen uitwerken, werden we ertoe gedwongen om ze meteen te beoefenen en te zorgen dat we ze beheersten voor een mogelijke inzet. Dit bleek gelukkig en helaas niet nodig en dus schaalden we 19 april weer af naar de normale samenstelling. Vervolgens gingen we weer door met de normale werkzaamheden.

Op 30 mei gingen we dan toch naar het oosten. Niet om te vechten of transporteren, maar voor de *Battlefield Tour* in Berlijn. Het was een mooi stukje rijden met de bussen maar eenmaal aangekomen gingen we al snel op verkenning door de stad en hadden we al meteen een goed transportmiddel gevonden: de elektrische step.



Wat begon als een paar stepjes voor de deur van ons hotel eindigde richting het einde van de BFT in een stuk of 30 stepjes voor de deur. Tijdens de BFT zijn we naar verschillende monumenten geweest waaronder de *Oderwarthe stellung* (Polen), de *Seelower Hohe*, voormalig concentratiekamp Sachsenhausen en *Checkpoint Charlie*.

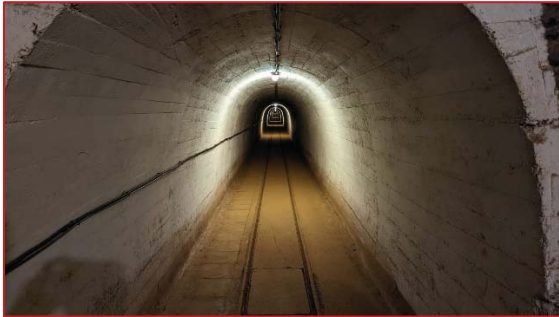

Verder hebben we ook veel gewerkt aan de saamhorigheid binnen het peloton door zoveel mogelijk als één club erop uit te gaan.



In week 24 hebben we gewerkt aan de chauffeursvaardigheden door op maandag een fototocht te rijden richting Oirschot. Op dinsdag zijn we vertrokken richting België om vervolgens op woensdag een verplaatsing te houden onder leiding van onze eigen en Belgische begeleiders. Uiteindelijk zijn we toen weer teruggekomen op Stroe. Op donderdag zijn we vertrokken richting de Vlasakkers en hebben we daar een competitie gehouden met chauffeursvaardigheden; door bijvoorbeeld te darten met een bezem voorop de trekker, een circuit te rijden met een emmer water met als doel zo min mogelijk water te verliezen, een circuit achteruit te rijden en fileparkeren met een hele combinatie. De vrijdag zijn we hier op de GMK mee doorgedaan en hebben we de volgende vaardigheden beoefend; dokken en een band wisselen. Toen dit eenmaal klaar was hebben we de prijsuitreiking gehouden van de jaarlijkse "Gouden Mammoet": Kpl1 v. Diggele en Kpl1 v.d. Bergh.



In week 27 en 28 hebben we meegedaan aan de oefening Phoenix. Hier hebben we voor ons als compagnie mooi wat zaken kunnen beoefenen. Zoals een volledige draperie maken voor een combinatie (met maar 19 camouflage netten) en zijn we ook bezig geweest met *urban* camouflage en met beoefenen van de MCP-taak (*Material Collection Point*) bij duisternis.





Week 43: PC-week: saamhorigheid, bezinning en VOTS

Week 43 stond in het teken van saamhorigheid, bezinning en een Voeten Op Tafel Sessie (VOTS). De maandag zijn wij afgereisd naar Oirschot voor de VOTS onder leiding van de GV'er. Na ons ei kwijt gekund te hebben in een informele setting hebben we met het peloton geBBQt en een biertje gedronken.

Dinsdagochtend hebben we de VOTS voortgezet en hebben we in de middag het Oorlogsmuseum Overloon bezocht met als thema bezinning en verdieping van ons vak als militair. Woensdag stond in het teken van de sportdag. Uiteraard gewonnen door de cogp ☺. Donderdag zijn we met het peloton naar de omgeving Breda afgereisd voor ons welverdiende jaarlijkse pelotonsuitje. Op het programma stond ijskanten, wokken, een pubquiz en uiteraard even stappen. Al met al een zeer geslaagde week.





In september was het weer tijd voor de ondersteuning van de Mariniers in Noorwegen de *Joint Mountain Training*. Daar hebben de mammoeten van het 2^e peloton laten zien uit het juiste hout gesneden te zijn en alle weersomstandigheden te kunnen doorstaan. Een mooie ondersteuning waarbij de mannen ook het Noorderlicht nog hebben kunnen zien.



Week 47/48 *Bison Sustain*

In november stond een van de grotere oefeningen van het jaar gepland: *Bison Sustain*. Het 2^e peloton werd onder bevel gesteld bij de eenheden van 43 Hrstcie en hadden als hoofdtak het uitvoeren van ritten van/naar *Material Collection Points* (MCPs). Maar zoals meerdere eenheden zijn ook wij bezig met het herschrijven van onze TTP'n (*Tactics, Techniques & Procedures*). Er lag dus een grote rol in het juist beschrijven van de bevindingen die wij daar hebben gedaan.





Het afgelopen jaar heeft onze eenheid, 210 Regionale vervoerscompagnie, zich goed voortbewogen richting haar eigen missie en visie. Zoals het credo '*Audax et efficiënts*' luidt heeft de eenheid gewerkt aan een steeds groener gericht optreden en het innoveren binnen ons eigen werkveld.

Op de GVA hebben zowel de militaire medewerkers, als de burgermedewerkers, zich goed ingezet. Door de aanpassingen van LO/s is het mogelijk gemaakt om met zoveel mogelijk man een gepaste inspanning te leveren.

Op deze manier heeft de eenheid haar doel, saamhorigheid, weten te bereiken. Door de verschillende locaties waar 210 te vinden is, is dit soms niet gemakkelijk. Maar de gerichte groepsactiviteiten hebben de eenheid een positief gevoel gegeven.

Dit smaakt absoluut naar meer en hopen we in de volgende jaren te continueren.



Daarnaast hebben we een stap gemaakt in het groene optreden en is 210 actief geweest gedurende de oefening *Bison Sustain*.

Misschien met wat onwennigheid, voor zowel eigen personeel als bij de andere eenheden, heeft 210 de taak van het VCMP (Voorraad Centrum Meldpunt) op zich genomen. Op deze manier kon gecontroleerd worden welke voertuigen/kentekens in/uitgaand waren.

Gedurende de twee weken van de oefening, raakte het personeel steeds meer gewend aan het ritme en de werkzaamheden. We houden een positief gevoel over aan deze oefening en nemen de *lessons learned* mee naar de volgende.



De Russische invasie startte 24 februari 2022, maar is vandaag de dag nog steeds gaande. Dit is ook bij ons merkbaar. Naast dat wij werken aan onze militaire vaardigheden, komen er ook steeds meer ritten bij. Dit zijn ritten richting de Baltische staten. Denk hierbij aan Bulgarije, Bosnië, Slowakije, Polen en Roemenië. Bij deze ritten ondersteunen wij onder meer de Patriots van de luchtmacht, de luchtmobiele brigade en de genie.

De duur en intensiteit van deze opdrachten lopen erg uiteen. Zo stond er voor Roemenië een heel jaar aan ritten klaar. Dit terwijl de ritten richting Bosnië nog in de startfase zitten en binnenkort gereden gaan worden.

Natuurlijk vragen deze ritten om verantwoordelijkheid, omgevingsbewustheid en kwaliteit, hier vertrouwen wij ons personeel in.

Op het gebied van innovatie probeert 210 zich ook zo goed mogelijk in te zetten. Zo hebben wij het afgelopen jaar, in samenwerking met VDL, de elektrische vrachtwagen mogen testen. De DAF op bijgaande foto, is 100% elektrisch en daarmee hebben wij iedere week minimaal twee vaste diensten laten uitvoeren.

Met een rijbereik van ongeveer 350/400km was de DAF een goede toevoeging aan onze voertuigen.



De chauffeurs zijn enthousiast over het voertuig en in de toekomst verwachten we drie elektrische voertuigen in ons wagenpark. Een mooie ontwikkeling waar we ons steentje bijdragen aan een duurzame toekomst.



Hoofdtak 1

2022 begon voor 220 Tcie met meerdere logistieke ondersteuning. Het tweede peloton mocht in de eerste werkweek direct naar Hohenfels om daar "in de box" het gevecht logistiek te ondersteunen. Het 3^e peloton mocht een week later naar Oberlausitz om daar te ondersteunen. Los van de eigen BGM³⁹ weken, en twee 'witte' ondersteuning van de SOB SOMS, was hoofdtak 1 de rode draad van het jaar. De oefening Phoenix van het OOCL was daarbij een zogenoemde *stepping stone* naar de later in het jaar gelegen oef *Bison Sustain*. Beide oefeningen volgden op de SOB SOMS, waardoor het personeel vijf of zes weken aaneengesloten op oefening was. De noodzaak van dit soort oefeningen werd snel duidelijk tijdens de uitgebreide evaluaties. Tegelijkertijd was de belasting voor het personeel groot en moesten alle zeilen bij worden gezet om ons aan de rij- en rusttijden te kunnen houden.

Battlefield tour Berlijn

Als eenheid is er tussen alle trainingsmomenten door maar weinig tijd om je op jezelf te richten. Op losse dagen hadden we de mogelijkheid om een 'eigen' eenheidsbeëdiging te combineren met een relatiedag. Ook was er een mooie stokoverdracht waarbij onze CSM afscheid nam en de stok letterlijk overdroeg aan zijn opvolger. Tijdens de *Battlefieldtour* Berlijn was er echter een hele week beschikbaar. Helaas moest de compagnie daarbij uitwijken naar een hotel omdat de geplande kazernelocatie vol zat met Oekraïners. Doordat het budget hier niet op aangepast kon worden kwamen we in het slechtste hotel van Berlijn terecht wat voor sommige al een grensverleggende ervaring was. Vanuit ons hotel was er een wisselend programma met de Oder-Warthe stelling aan de voormalig Duits-Poolse grens met 30 km tunnels, een bezoek aan het slagveld van de laatste grote slag van WO II op de *Seelöwer Hohe* en een bezoek aan het voormalig WO II hoofdkwartier van de Duitse *Wehrmacht*. 's Avonds werd uiteraard de stad verkend. De week werd afgesloten met een grensverleggende activiteit bij een klimcentrum.



³⁹ BGM verwijst naar het Basis Gereedstellings Model: acht weken per jaar waarin een cie van het B&TCo haar basis militaire vaardigheden (BMV) traint/beoefend i.h.k.v. de OGF-21 = operationele gereedstellingsfilosofie CLAS 2021.

Mentex Bad Reichenhall

Ook in het 2^e deel van het jaar mochten wij onze grenzen verleggen. Helaas was het 1^e peloton nog op vakantie na hun uitzending in Litouwen en moest het 2^e peloton naar Kliez om een oefening te ondersteunen. Een mooie kans voor het 3^e peloton om in hun uitzendformatie deel te nemen als teambuilding voor eFP 2023-1. Staf/log mocht teambuilden met de mensen van staf B&TCo en gingen met hun in een gecombineerde groep door het programma. Deze bestond uit *canyoning*, een vlot bouwen en een klimbos. Het letterlijke hoogtepunt was uiteraard tijdens de tweedaagse bergtocht met overnachting bovenop de berg.



Optreden verstedelijkt gebied Marnehuizen

Maar weinig mensen twifelen eraan dat een groot deel van ons optreden plaatsvindt in verstedelijkt gebied. Desondanks zijn er maar weinig mogelijkheden om dit realistisch te trainen. Gelukkig kregen wij een week toegewezen als hoofdgebruiker van de Marnewaard. Hier hebben onze pelotons, onder leiding van de instructiegroep daar, een week lang mogen trainen voor dit optreden. Een klein gedeelte bestond uit camouflage onder eigen leiding maar het ging vooral om het betreden van huizen en alle meldingen en procedures die daarbij komen kijken. Voor sommige oud-infanteristen een herhaling, maar voor veel collega's een hele nieuwe ervaring.





Het jaar begon voor 230 Bevocie met de oefening *Trojan Horse*. Hierbij ondersteunde wij 44 PAINFBAT in Oberlausitz. Veel mensen binnen 230 hebben levendige herinneringen aan deze oefening. Deze oefening was een interessante oefening op militair vlak omdat wij als VC werden meegenomen in het gevecht. Onze mensen waren onderdeel van het scenario waardoor wij realistisch konden training. Daarnaast was het interessant omdat de oefening in het laatste deel van de coronapandemie plaatsvond. Aan het begin van de oefening was een legeringsgebouw gereserveerd voor de coronapatiënten. Na twee weken was het corona-hotel zo goed als vol en moesten er mensen richting Nederland. Dit zorgde ervoor dat het bevedet op een gegeven moment nog maar bestond uit een pelotonscommandant, 3 plaatsvervangers en 4 manschappen. Door de flexibiliteit en het doorzettingsvermogen van de mannen hebben wij al onze taken kunnen uitvoeren en heeft 44 geen last gehad van het hoge uitvalpercentage.



Dit jaar is 230 maar liefst 2 keer op GVA geweest.

In maart hebben we het winterprogramma mogen draaien. Wij begonnen onze week op de berg. Hier hebben wij les gekregen over wat te doen bij een lawine. Iedereen was uitgerust met een lawinepieper. In het geval van een lawine konden we deze piepers gebruiken om elkaar terug te vinden. Vervolgens hebben wij ons kamp ingericht. De opbouw bestond uit het maken van iglo's, het opzetten van tenten en het graven van een vuurkuil. Toen de zon onderging merkten wij hoeveel warmte de zon geeft. Omdat de temperatuur dusdanig laag werd zijn we nog op een nachtelijke verkenning geweest. Hierna konden wij onze onderkomens gaan betrekken. Na een

nacht met -20 in een iglo geslapen te hebben was de tijd gekomen om af te dalen. De volgende dag kregen wij een les langlaufen. We begonnen op een kinderweide om zo de techniek onder de knie te krijgen. Vervolgens zijn we een stuk gaan langlaufen door de Zuid-Duitse vlaktes. Aan het eind van de dag had iedereen een voldaan gevoel. De laatste dag stond in het teken van skiën. Dit was zeker niet voor iedereen gesneden koek. De compagnie werd opgedeeld in groepen die gerangschikt waren naar niveau. Een enkeling had zichzelf net iets te hoog ingeschat maar uiteindelijk kon iedereen op zijn eigen niveau aan de slag. Na een lange dag op de piste was het weer tijd om terug naar Stroe te gaan.

Na een paar maanden wachten mochten wij in oktober wederom onze opwachting maken in Zuid-Duitsland, maar dit keer voor het zomerprogramma. Wederom begonnen wij het programma met de berg. Hetzelfde pad dat wij in de winter beklommen hadden, mochten wij nu in de zomer begaan. Hierbij leerden wij dat sommige delen in de zomer een stuk moeilijker te begaan zijn zonder deken van sneeuw. Boven op de berg werden wij getrakteerd op een gigantisch mooi uitzicht. Ook deze keer zouden wij op de berg overnachten. Dit keer niet in een iglo, maar in een pittoreske berghut. De volgende ochtend vond er nog een bevordering plaats onder muzikale begeleiding van een van de mannen. Dit gold als startsein voor een spannende dag. Wij moesten naar beneden verplaatsen, maar dit deden wij niet zomaar. De mannen van de sport hadden een *abseil* parcours van 100 meter hoog voor ons in petto. Hier hadden veel mensen toch wel een moment van angst. Maar samen met zijn of haar buddy is iedereen netjes beneden aangekomen. De volgende dagen mochten we op hoogte verder. Eerst met een uitdagend *klettersteig* parcours en vervolgens *top-roping*. De laatste dag stond in het teken van water. Eerst moesten wij een vlot bouwen van balken en tonnen. Na inspectie van de sport mochten wij ons vlot te water laten. Hier was samenwerking erg belangrijk om het vlot niet tegen een van de grote uitstekende stenen te laten varen. Na het vlot-varen begonnen wij aan *canyoning*. Dit is een activiteit waarbij je naar beneden verplaatst door een rivier. Hierbij moesten we af en toe van grote hoogte in het water springen. Nadat iedereen weer droog en warm was stapten wij terug de bus in voor de terugverplaatsing.





In de periode voor de tweede GVA heeft 230 wederom het VC geleid voor de oefening *Vigorous Bison* (ViBi). Deze oefening vond plaats in de omgeving van Klietz en duurde ruim 3 weken in de periode van augustus en september. Ook hier werd de 43^{ste} Brigade ondersteund. 230 nam tijdens deze oefening detachementen van 220 Transportcompagnie en van 240 Dienstencompagnie onder bevel. Gedurende de oefening hebben delen van deze detachementen ook weer onder bevel gestaan van de *Battlegroup*, waardoor zij ook daadwerkelijk mee het bos in gingen om daar de ladingen die gereed waren gemaakt door het bevodet te verplaatsen en om te velde de Mobiele Satelliet Keuken uit klappen en vanuit hier de eenheden te voorzien van voeding. Ook heeft 230 in de omgeving van Klietz een O&T programma gedraaid. Hiervoor zijn de personen die niet bezig waren met de daadwerkelijke ondersteuning naar Klietz gekomen. Hier werd een programma gedraaid binnen een scenario. Tijdens dit programma zijn onder andere de hinderlaag, verkenning, verplaatsen, WLP (waarnemings- en luisterpost) en de aanval aan bod gekomen.

Al met al kijken we als 230 terug op een turbulente oefening en was op momenten de nodige flexibiliteit vereist, maar daar zijn we voor. We kijken dus dan ook met een goed gevoel terug op deze oefening.





2022 was een mooi jaar na alle Covid-19 perikelen de jaren hiervoor en heeft 240 Dienstcompagnie haar focus gelegd op de basis van de compagnie. Deze kerntaak is het uitbrengen van een Dienstverzorgingsgebied (Dnvzgeb) in hoofdtaak 1.

Dienstverzorgingsgebied

In 2022 hebben we tijdens twee oefeningen verschillende varianten van het Dnvzgeb getest tijdens de oefeningen *Phoenix* en *Bison Sustain*.

Het Dnvzgeb is de locatie waar een *combat*-eenheid van compagniegrootte kan recupereren. In het Dienstverzorgingsgebied kan de eenheid die tijdelijk uit het gevecht onttrokken is op adem komen. De aangeboden diensten in het Dnvzgeb zijn:

- Legering;
- Eetzaal met in de basis vers bereide voeding tenzij de omstandigheden dat niet toestaan;
- Sanitaire voorzieningen zoals toiletten en een wasruimte met douches en wasbakken;
- Wasserij met wasmachines en -drogers.

Noot: nog niet alle middelen zijn operationeel inzetbaar bij 240 Dncie. Op dit moment zijn veel middelen onderdeel van vervangingsprojecten die in een vergevorderd stadium zijn.

Phoenix

Oefening *Phoenix* is de jaarlijkse oefening van het OOCL. Hier krijgen de eenheden van het OOCL een platform aangeboden om te trainen en eigen oefendoelstellingen te halen.

Tijdens oefening *Phoenix* hebben we voor het eerst het Dnvzgeb kunnen testen. Tijdens de VIP-dagen kwamen ruim 40 personen naar Nienburg in Duitsland om het Dnvzgeb te ervaren. Er zijn zo'n 15 personen blijven overnachten. Hierbij hebben de gasten genoten van verse maaltijden gekookt in de *High Mobile Container Kitchen* (HMCK) en de voedsel voorbereidingscontainer+ (VVC+). Ze hebben geslapen in boogtenten en hebben de sanitaire locatie kunnen uitproberen. Om een goed beeld te geven is de wasmachine-aanhanger die is overgenomen van het Korps Mariniers meegenomen ter demonstratie.



Bison Sustain

Tijdens *Bison Sustain* van 43X is er niet vers gekookt. Doelstelling tijdens deze oefening was het testen van de mobiliteit van 240 Dncie. Veel korte inzetten dicht bij de te ondersteunen eenheden van 43X. Er is vastgesteld dat met de huidige middelen 240 Dncie niet is uitgerust om hoog mobiel op te treden.



Samenvoegen 1 en 2 Opcatpeloton

In 2020 is Opcatpel Stroe opgedeeld in de twee organieke Opcatpelotons zoals die organiek zijn ondergebracht in de organisatie van 240 Dncie. In 2022 zijn 1 en 2 Opcatpel door ernstige personeelstekorten in de manschappenrangen samengevoegd. In juni van 2022 was het een feit en gaat het peloton verder onder de naam 1-2 Opcatpel.

Relatiedag 240 Dncie

Op 24 september heeft 240 Dncie een relatiedag georganiseerd. Er was veel animo voor het gevarieerde en uitdagende programma.

Er is een Dnvzgeb opgebouwd en naast de grote diversiteit aan verse gerechten konden de jongere deelnemers aan een uitgebreid kinderprogramma meedoen. In de KKW/Sim kon worden geschoten en er was een parcours uitgezet waar men kon terreinrijden.

Compagniesoefening "Grote Plons" op oefenterrein De Zande

In week 40 heeft 240 Dncie een compagniesoefening gehouden. Hierbij stond *cross-training* centraal. Iedereen is meegenomen in de verschillende werkzaamheden die 240 Dncie uitvoert van koken tot inzetbaar maken van de douches en de waterzuivering. Naast dit alles is er ook een vormingsactiviteit georganiseerd waarbij flexibiliteit en omgaan met onzekerheid centraal stond. Sinds lange tijd was het weer mogelijk om nieuw personeel in te drinken en deelgenoot te maken van de tradities van 240 Dncie.

Grote bijvangst tijdens de oefening is de saamhorigheid. Dit is unaniem naar voren gekomen uit de evaluaties.



Bezinningsreis/*Battlefieldtour* Berlijn

Aan het einde van 2022, in week 50, is 240 Dncie afgereisd naar de Duitse hoofdstad Berlijn. De hele compagnie verbleef in een hostel in het centrum van de stad. Het hostel was de uitvalbasis van waaruit we een aantal bijzonder plekken hebben bezocht. Doelstelling was het bekijken van historisch belangrijke plekken uit de Tweede Wereldoorlog en plekken uit het begin van de Koude Oorlog. Hierbij zijn parallellen getrokken naar de huidige tijd, waar de grote agressor Rusland Oekraïne is binnengevallen. Hoe krijgt een leider zijn volk mee en wat kunnen wij als militair en leider daarvan leren om dat te voorkomen.



Onder aanvoering van Ikol Maarten Raijmakers (de S5 van het B&TCo) wordt het idee gelanceerd om te bezien of het mogelijk zou zijn om een aantal enthousiaste 'ouderen' bij elkaar te krijgen voor een Speedmars team. Aldus geschiedde en werd voor het eerst in het bestaan van het B&TCo een team gevormd dat in 2022 deelnam aan het prestigieuze NMK Speedmars op locatie KMA te Breda. Na vele maanden van intensieve training werd op het scherpst van de snede gestreden voor de eerste plaats in de categorie 'Masters'. Er werd een toptijd gezet van 16.30,46, maar dat was helaas niet voldoende voor de eerste prijs. Aldus werd het team van de 'Masters' van het B&TCo eervol tweede. Dit smaakte uiteraard naar meer.



Met een ontbijt, verzorgd door 240 Dncie, neemt C-OOCL (Bgen J. Dubbeldam) op 15 maart 2022 afscheid van het B&TCo. Op de voorgrond hoofd Sie 1 (kap Maud Hoogeveen) en hoofd Sie 4 (maj Arjan van Zutphen)



Vanuit operationeel oogpunt was het jaar 2022 een bijzonder jaar. Het motto "Groen is Doen" startte voor de staf in week 7 met een staftraining bij het LTC in Amersfoort. In deze week brak echter de oorlog uit in Oekraïne en veranderde de staftraining in een daadwerkelijke planning voor de VJTF en afkondiging van de 'Alert' fase NAVO breed. Nadat de voorzitter van de NAVO uiteindelijk de historische woorden had uitgesproken dat de NAVO het grondgebied van de Oekraïne niet zou betreden verschoof de focus naar de voorbereiding en uitvoering van de oefening Phoenix 2022. Een FTX die zeker de Staf van het B&TCo ook al sinds meerdere jaren niet meer had uitgevoerd. Met een vertrek in de nacht van zondag 3 juli werd een begin gemaakt van een intensieve periode van twee weken op diverse oefenterreinen in Duitsland, waarbij alles uit de kast werd gehaald en weer werd ervaren hoe het is om vanuit shelters en boogtenten te werken en te velde acht compagnieën aan te sturen.

Tijdsbalk		
04 16:00	Fraco 002	Bevelsuitsafte
05 14:00	Fraco 002	Voorgesprek verli
06 16:00	" 002	Start verli
06 05:00	" 005	Verli Dingo
06 10:00	" 002	Dinopro resultaten verli
06 16:00	" 005	Dinopro uitkomst verli
07 00:00	" 002	Start verli
07 03:00	" 005	Verli ra Dingo 1
07 08:00	" 002	VHL 2 FOC
07 10:00	" 005	Voorgesprek bezochersdag
07 11:00	" 002	Dingo FOC
07 14:00	" 005	Start afbouw githansilac
07 14:30	" 002	Othansil TA NIENBURG
07 15:10	" 005	Bezoek aan Dingo
07 16:00	" 002	VHL 2 FOC
07 16:40	" 005	Bezoek aan VC
07 18:00	" 002	Warme maaltijd
07 19:00	" 005	Start aanloopprogramma asl netwerkbare
08 07:00	" 002	Ontbijt
08 09:00	" 005	Opleiding bezochersdag
08 10:00	" 002	Dingo einde FOC
08 10:50	" 005	Loslaten Dingo NET
11 03:10	" 002	Verli ra Dingo 2
11 10:00	" 005	Dingo 2 FOC
11 22:00	" 002	Dingo einde FOC
12 07:30	" 005	NLT loslaten Dingo 2



Na de oefening *Phoenix 2022* was er even een adempauze in de vorm van de zomervakantie om vervolgens begin september weer volle kracht aan het werk te gaan. Voor een deel van de staf betekende dit deelname aan de GVA te Bad Reichenhall. De staf leverde een groep binnen de GVA van 220 Tcie. Het was een mooi stukje teambuilding voor een klein deel van het personeel van de staf. Een ander klein deel van de staf was uitverkoren om deel uit te maken van de groep die van 4 t/m 11 september een bezoek bracht aan de erevelden op het eiland Java te Indonesië. Een reis die was opgezet teneinde invulling te geven aan de geadopteerde eenheden en de historie die dat met zich mee brengt. 31 personen brachten in deze week bezoeken aan de Erevelden Menteng Pulo te Jakarta en Pandu te Bandung. Een prachtige reis die zeker een vervolg mag kennen.





Het laatste kwartaal van 2022 stond volledig in het teken van de oefening *Bison Sustain*. 43X had bedacht dat het tijd was voor een oefening op brigadeniveau, waarbij diverse logistieke aspecten aan bod zouden komen. En zo geschiedde. Vanuit diverse locaties in de omgeving van het middenterrein van Bergen-Hohne werden eenheden van de brigade bevoorradd door het B&TCo. Voor de staf betekende dit veel coördinatie, diverse bevelsuitgiftes, het opbouwen en afbreken van CP-locaties en omgaan met koude, diverse soorten voedsel, verminderde hygiënische omstandigheden enz. Kortom, leven onder verminderd comfort. Ook wel weer eens leerzaam en een mooi vervolg op *Phoenix 2022*.



11. Toekomstige ontwikkelingen (met welke relevante toekomstige ontwikkelingen bent u nu al bezig, dan wel komen er op afzienbare termijn op uw eenheid af?)
 - a. Voorbereiden op *Stand by* periode *NATO Response Force* in de periode 2022-2024.
 - b. Samen met het KcLog de doctrine en handboeken aanpassen naar de hernieuwde focus op hoofdtak 1.
 - c. Doorontwikkeling van het Ecosysteem Logistiek.
 - d. Vulling van de adaptieve componenten die met de implementatie van DRP 1673 binnen het B&TCo ontstaan. Project Adapter onder leiding van lkol P. van Gent.
 - e. Uitvoering geven aan de punten uit de evaluatie van de reorganisatie, daarbij voorsortend op Hoofdtak 1.
12. Digitale bijdrages, zoals documenten, artikelen, foto's en dergelijke: nvt.

11 Bevoorradingscompagnie Air Assault (11 Bevocie AASLT)



1. Organisatie

a. Taakstelling

De taakstelling van 11 Bevoorradingscompagnie AASLT is het wereldwijd (logistiek) ondersteunen van alle eenheden van de 11e Luchtmobiele Brigade en het Korps Commandotroepen (KCT).

b. Organisatie en dispositie

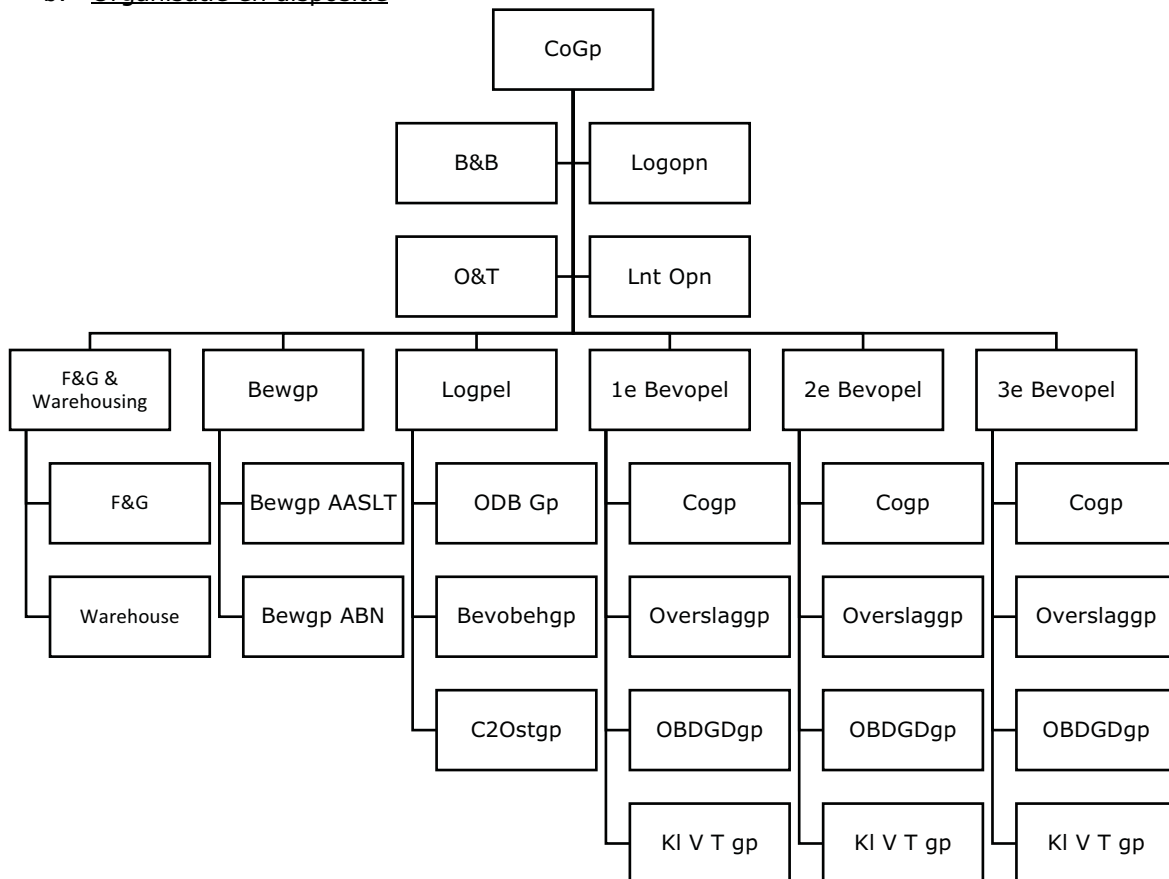

De compagnie bestaat uit een compagniesstaf, F&G en warehousing groep, een bewaargroep, logistiek peloton en 3 Bevopelotons die allemaal gestationeerd zijn in Schaarsbergen onder het commando van Commandant 11 Luchtmobiele Brigade AASLT "7 december".

c. Sleutelfunctionarissen in 2022

CC	Maj J. den Boer, MSc
Plv CC	Kap C.M. van der Sanden
CSM	SMI J.J.F. van Stralen (tot 15-07-2022) SMI N. Schulz (vanaf 15-07-2022)
SMO	SM S. Sibbald
Hfd Logopn	SMI van der Drift
Lnt Opn	Tlnt C. Barmiento (tot 01-11-2022) Tlnt I. Leijn (vanaf 25-07-2022)
OO B&B	Sgt1 M.M.M. Boumans
C Logpel	Elnt E.M. van Kleij (tot 01-07-2022) Elnt B.B.J. Steintjes (vanaf 01-07-2022)
C 1 ^e Bevopel	Elnt S. Voogd (tot 01-11-2022) Elnt C. Barmiento (vanaf 01-11-2022)
C 2 ^e Bevopel	Elnt J. de Waijer

C 3^e Bevopel Elnt R.N. Hendriksen
C Bewgp SMI S.P. Hoek
C F&G Mevr. W.W. Driessen – van de Wiel

2. Corona

In het jaar 2022 konden we gelukkig vrijwel ongehinderd onze activiteiten uitvoeren en waren de meeste "corona regels" niet meer actief. Toch heeft de coronapandemie indirect nog steeds veel invloed gehad op onze eenheid. Doordat in het vorige jaar grotere (brigade)activiteiten geannuleerd waren, is er weinig getraind met de eenheden van onze brigade. Los van de lagere getraindheid, hebben we gemerkt dat ook onze zichtbaarheid tijdens oefeningen minder groot was. Dit heeft de doorstroom van manschappen vanuit 11X tegen gehouden, waardoor wij als eenheid minder goed gevuld waren.

3. Inzet

Operationele inzet

11 Bevocie AASLT is in 2022 veelvuldig operationeel ingezet. Ons jaarplan ging rigoreus over de kop door de inval van Rusland in de Oekraïne. In het begin van 2022 was er nog een team *airdroppers* van 11 Bevocie AASLT actief in MALI en stond er daarnaast een nieuw team *stand-by*. Dit laatste team is niet meer geactiveerd, omdat de focus verschoof richting de situatie aan de oostgrens van Europa. Wij kregen daarbij een sleutelrol.

De opdracht voor 11 Luchtmobiele Brigade was: zorg voor zichtbaarheid in Oost-Europa als onderdeel van de Franse *Battlegroup Force Protection* (BGFP) in Roemenië. Om snel voet aan de grond te krijgen, is in maart 2022 een NSE vanuit 11 Bevocie ontplooit. Omdat er nog niet formeel sprake was van een missie, zijn er twee oefeningen georganiseerd: Rapid Falcon 1 & 2. Toen er goedkeuring was voor een missie, hebben wij een drietal rotaties aangemerkt en is in juni 2022 de eerste lichter voor 4 maanden vertrokken. In oktober is de tweede rotatie van het NSE vertrokken.

Alle rotaties in Roemenië zijn vanuit 11 Bevocie ondersteund met een ROOT (rotatie ondersteuningsteam). Daarnaast hebben we ook de rotatie ondersteuning van de Compagnie in de West verzorgd. (oef Rapid Falcon foto Mindef sgt Jasper Verolme)



a. Oefening en training

In onderstaand overzicht staan alle oefeningen die zijn doorgegaan. De gecancelde oefeningen ten gevolge van de coronapandemie zijn niet meegenomen in onderstaande lijst.

- (1) DRIVER SEAL (rijvaardigheid) van 20-01-2022 t/m 28-01-2022.
- (2) Staftraining compagniesstaf van 31-01-2022 t/m 04-02-2022.
- (3) 07-02-2022 t/m 11-02-2022.
- (4) FALCON INTELL (Inlichtingen & Veiligheid) 14-02-2022 t/m 19-02-2022.
- (5) Logistieke trainingsweek Soesterberg van 21-02-2022 t/m 25-02-2022.

- (6) FALCON SPRING Duitsland 04-03-2022 t/m 18-03-2022.
- (7) RAPID FALCON Roemenië 23-03-2022 t/m 24-04-2022.
- (8) AMERICAN FALCON USA 02-04-2022 t/m 30-04-2022.
- (9) FALCON INDIAN Duitsland 08-04-2022 t/m 22-04-2022.
- (10) JUNGLE WARFACE COURSE Suriname 24-04-2022 t/m 02-07-2022.
- (11) SCHNELLER ADLER Duitsland 02-05-2022 t/m 20-05-2022.
- (12) RAID LOWLANDS 17-05-2022 t/m 22-05-2022.
- (13) Uitvoering *Pick Up Zone* (PUZ) tijdens *Slingery* van 30-05-2022 t/m 03-06-2022.
- (14) Rotatie 1 BGFP NSE Roemenie 20-06-2022 t/m 20-10-2022.
- (15) MOUNTAIN BULL USA 01-07-2022 t/m 22-07-2022.
- (16) SNIPER AUSTRIA Oostenrijk 04-07-2022 /tm 08-07-2022.
- (17) OPERATION JOHNNY BRAVO Normandië 11-07-2022 t/m 15-07-2022.
- (18) 4Daagse Nijmegen 18-07-2022 t/m 22-07-2022.
- (19) FALCON LEAP 01-09-2022 t/m 16-09-2022.
- (20) FALCON STOTER 05-09-2022 t/m 16-09-2022 .
- (21) OPERATION PEGASUS Krakau 26-09-2022 t/m 30-09-2022.
- (22) URBAN INDIAN Duitsland 01-10-2022 t/m 14-10-2022.
- (23) JRTC Fort Bragg & Fort Polk USA 09-10-2022 t/m 18-11-2022.
- (24) Rotatie 1 BGFP NSE Roemenie 20-10-2022 t/m 31-12-2022.
- (25) FALCON AUTUMN Nederland 1-11-2022 t/m 18-11-2022.
- (26) Reunie 11 Bevocie 24-11-2022.
- (27) Uitvoering *Pick Up Zone* (PUZ) tijdens *Slingery* van 05-12-2022 t/m 09-12-2022.
- (28) ORANGE BULL Eindhoven 05-12-2022 t/m 16-12-2022.
- (29) Joint Falcon Nederland 12-12-2022 t/m 16-12-2022.

(Oef Falcon Leap;
Fotocollage Mindef Landmacht)



b. Steunverleningen

Tijdens 2022 is het hele jaar door steun verleend aan diverse eenheden van de 11^e Brigade en incidenteel ook aan andere eenheden.

4. **Doctrine**

Relevante doctrine voor 11 Bevoorradingscompagnie *Air Assault*:

- a. Handboek *Air Manoeuvre Tactics*.
- b. Handboek Bevoorrading.
- c. Handboek *Air Landing Operaties*.
- d. Handboek Konvooi Operaties.
- e. Handboek Verplaatsingen.
- f. BOOS (boek operationeel optreden *seals*).

5. **Opleidingen**

a. Interne opleidingen

Intern hanteert 11 Bevocie AASLT een Opleidings- en Trainings Plan (OTP). Hierin zijn de eisen verwoord die gehaald moeten worden door elementen van de compagnie. Hierbij vormen het Trainingscompendium van CLAS en de eisen die gesteld worden aan de rode baret (Fysiek, Mentaal, 'Ersatz' Infanterie, Helikopteroptreden) de kern. Deze wordt uitgevoerd aan de hand van de OG-ritmiek van de compagnie.

Wij maken onderscheid in een opwerkende periode (9 maanden) en een retentieperiode (18 maanden). In de eerste 9 maanden doorloopt een peloton een trainingsprogramma in verschillende blokken. Dit wordt afgesloten met een eindoefening. Aansluitend volgt een

retentieperiode van 18 maanden, waarin de pelotons afwisselend hun retentie tonen aan de hand van compagniesoefeningen of als onderdeel van een Bataljons Taak Groep (BTG).

Als rode draad door deze activiteiten loopt een aantal doorlopende leerlijnen, zaken die continue op orde moeten zijn. Hierbij valt te denken aan de schietopleidingen (niv II gecertificeerd) en de helikopter- en vliegtuiggerelateerde opleidingen en *currencies*.

Door de uitzendritmiek van de brigade en daarop aansluitend de inzet van de bevoorradingspelotons en delen van de pelotonscommandogroepen is de trainingstijd om het opleidings- en trainingsplan compleet uit te voeren ernstig beperkt. Hierdoor wordt de training gefocust op niv II en op de momenten dat de pelotons compleet zijn, wordt er niveau III getraind.

b. **Bijzondere functiegerichte opleidingen**

De Defensie Para School (DPS) heeft de autoriteit overgenomen voor *Airdrop* ladingen t/m 1.000 kg. De opleiding heeft een officieel Nederlands karakter gekregen en personeel van onze eenheid is trotse drager van de *Airdrop-wing*.

6. Joined / combined aspecten

a. Joint optreden 11 Bevocie AASLT

Het joint optreden is vanzelfsprekend voor 11 Bevocie. Bij alle oefeningen waar *Rotary Wing of Fixed Wing* optreden aan te pas komt, werken wij samen met de Koninklijke Luchtmacht. Primair werken wij samen met 298 Squadron, 300 Squadron, 301 Squadron en de MAOT (*Mobile Air Operations Team*; allen op vlb Gilze Rijen), 336 Squadron, 940 Squadron (vlb Eindhoven) en 302 Squadron (Ft Hood, VS) van het CLSK.

b. Combined optreden 11 Bevocie AASLT

11 Bevocie is onderdeel van 11 Luchtmobiele Brigade welke sinds 2014 onder bevel staat bij de *Division Schnelle Kräfte* (DSK). In dit verband wordt er nadrukkelijk samengewerkt met de logistieke regimenten voor de verdere integratie. Dit jaar werd er een Internationale *Airdrop* week georganiseerd voorafgaande aan *Falcon Leap*. Op vlb Eindhoven werden een *rigging area* ingericht en een *Departure Airfield* (DAF) uitgebracht. *Rigger / Marshallers* uit België, Duitsland, Italië en de Verenigde Staten kwamen naar Nederland om geïntegreerd ladingen te bouwen en te droppen. In de tweede week van de oefening verzorgde 11 Bevocie de DAF en kon zo honderden internationale paratroopers ondersteunen.

7. Materieel en infrastructuur

a. Materieel

De verdere invoer van DVOW-2 heeft in 2022 plaatsgevonden. Daarnaast is er veel specialistisch materiaal tbv het *Airdrop optreden* binnengekomen. Alle eenheden zijn compleet uitgerust met VOSS (Verbeterd Operationeel Soldaat Systeem).

b. Infrastructuur

Naast het hoofdgebouw (24, complex Duivelsberg) beschikt 11 Bevocie AASLT over verschillende locaties. Het betreft hier gebouwen van de formeringslocaties, opslag van brigade schaars materiaal en OPPLAN 10 voorraden.

8. Bedrijfsvoeringsaspecten

In 2022 is er een kleine organisatiewijziging doorgevoerd. Er is een Formerings- en Gereedheids groep (F&G groep) opgericht, die het formeren en gereedstellen van de pelotons over kan nemen. Door te kiezen voor burgerfuncties, zijn deze stoelen aantrekkelijk voor ex-Bevoeseals, makkelijker te vullen dan militaire functies en is aanwezigheid gegarandeerd tijdens oefeningen. Het formeren en gereed stellen van alle missies voor de brigade zijn tijdens de invoering doorgegaan en steeds beter ontwikkeld.

Reguliere bedrijfsvoeringsaspecten zijn goed afgesloten (Monitor Kwaliteit Materieelbeheer (MKM), Milieuronbes, Cluster Advies en Kwaliteit, etc.).

9. Traditie en Regimentsaangelegenheden

11 Bevocie AASLT heeft volop deelgenomen aan de regimentsactiviteiten. We hebben onder andere gezamenlijk beëdigingen uitgevoerd, deelgenomen aan de regimentsdag en de regimentsdodenherdenking. In de eerste helft van 2022 verzorgde onze compagnie de vaandelwacht voor het regiment (*foto*). Heel bijzonder was de Regimentsreis naar Indonesië (04-09-2022 t/m 11-09-2022), waar op enkele militaire erevelden gesneuvelde regimentsgenoten werden herdacht die in de periode 1945-1951 tijdens inzet zijn omgekomen.



10. S1 zaken

a. Vulling versus OT

Door een lagere instroom vanuit de opleidingen en een lange periode van gecancelde activiteiten en oefeningen is het vullingspercentage gedaald. Dit ligt voornamelijk aan de lage vulling van manschappen en de verminderde doorstroming vanuit de brigade.

b. Belangrijke personele wisselingen

Op 15-07-2022 heeft de stokoverdracht van onze CSM plaatsgevonden.

c. Overlijden / ernstige ongevallen / ongelukken / incidenten

Geen.

d. Bijzondere waarderingen / onderscheidingen

- Het rode erekoord is uitgereikt aan SM Arnold Kornelis.
- De 11^e brigade legpenning is uitgereikt aan SM Sebastiaan Hoek.
- Regimentssoldaat van de B&T is Sld1 Teun ter Horst.

e. Inzet reservisten

11 Bevocie AASLT is in 2022 versterkt geweest door een reservist werkzaam als OO B&B en met een reservist O&T.

11. Toekomstige ontwikkelingen

Doorontwikkeling van het *airborne* optreden van 11 Bevocie AASLT heeft grote aandacht. Hierbij is niet alleen de doorontwikkeling van het kunnen *riggen* van zwaardere ladingen belangrijk, maar zeker ook het optreden van een *airborne* inzet geïntegreerd met manoeuvre-eenheden. Hiervoor is een projectgroep samengesteld die deze beide aspecten samen met andere eenheden van de brigade goed door kan ontwikkelen. Er zijn diverse werkbezoeken bij internationale partners uitgevoerd.

Daarnaast is er verder onderzocht of met de nieuwe taakstellingen die 11 Bevocie AASLT erbij heeft gekregen (*airborne* optreden en F&G activiteiten) de compagnie anders ingericht moet worden. Commandant 11 Luchtmobiele Brigade heeft goedkeuring gegeven om een reorganisatie te starten, waarbij de compagnie zal worden uitgebreid met specialistische capaciteit om zo een betere werkverdeling te kunnen hanteren.

Defensie Verkeers- en Vervoersorganisatie (DVVO)



1. Organisatie / slagorde / dispositie / taakstelling (evt. reorganisatie)

Organisatie

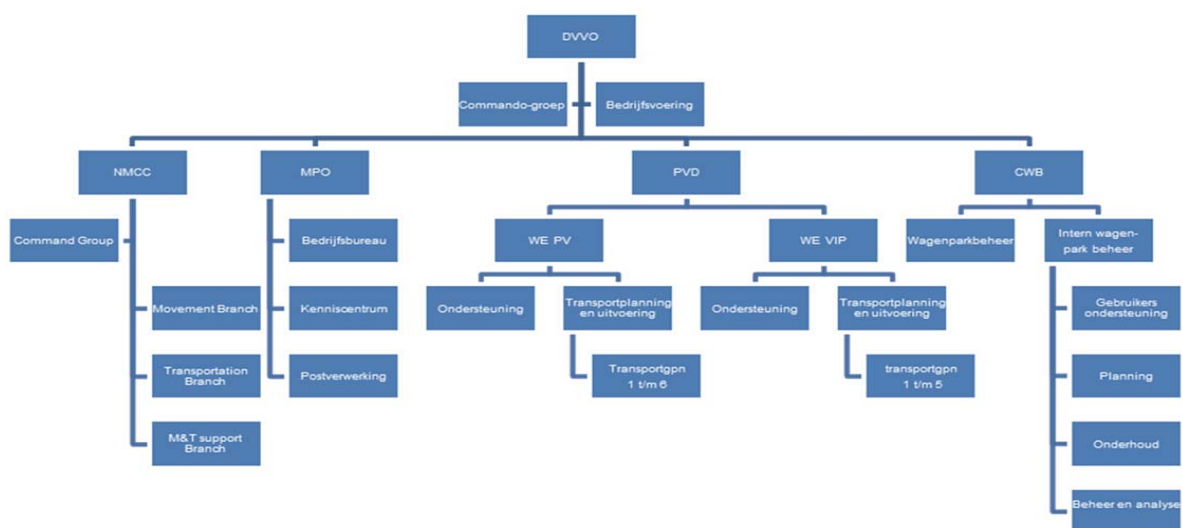

Sleutelfunctionarissen DVVO:

C-DVVO	Kol G. Dobben / Kol M.C. Heiligers (13-01-2022)
Piv C-DVVO/C-NMCC	Lkol R.J.G. van der Vegt
OO toegevoegd	Sm W.P.G.J. Voets
C-CWB	Lkol S. van Dijk
C-PVD	Maj J.C. van Leeuwen / Maj M.T.A. van Dodewaard (17-06-2022)
MPO	Kap E.P.M. Bastiaanse
H-Bedrijfsvoering	Mevrouw E. Nusteen



Overdracht van het commando op 13-01-2022

Taakstelling

National Movement Coordination Centre (NMCC)

Hoofdtaken NMCC:

- Adviseren op verkeers- en vervoersgebied.
- Integraal afwegen van keuze vervoerstechnieken voor alle vervoersaanvragen.
- Verplaatsen van eenheden voor oefening of operationele inzet.
- (Doen) vervoeren van personeel, materieel en goederen in binnen- en buitenland.
- (CLAS: capaciteit goederenvervoer over de weg in Nederland).
- Verwerven van civiele vervoerscapaciteit.
- Inzetten van capaciteit Defensie Onderdelen en NAVO-/MCCE-partners (in overleg).

Personenvervoerdienst (PVD)

Hoofdtaken PVD:

- Het plannen en uitvoeren van niet-operationeel personenvervoer voor de gehele Defensie-organisatie.
- Groepsvervoer over de weg van >9 personen.
- Patiëntenvervoer, t.b.v. re-integratie of medische behandeling.
- VIP-vervoer.

Militaire Post Organisatie (MPO)

Hoofdtaken MPO:

- Het collecteren, sorteren, frankeren en overslaan van alle dienstpost van het Ministerie van Defensie.
- De postverzorging voor alle in het buitenland uitgezonden, oefenende en geplaatste militairen, medewerkers van het ministerie van Defensie en/of hun gezinsleden.
- Het verzorgen van post-opleidingen.
- Kenniscentrum op postaal gebied voor defensie.

Centraal Wagenparkbeheer (CWB)

Hoofdtaken CWB:

- Het 24/7 leveren van mobiliteit aan de Defensie-organisatie door het (tijdelijk) ter beschikking stellen van civiele mobiliteitsmiddelen ten behoeve van de taakstelling van de Defensie organisatie.
- Het bieden van mobiliteitsondersteuning met een optimale servicegraad.
- Het voeren van het beheer van mobiliteitsmiddelen.
- Het leveren van informatie over gebruik, inzet, effectiviteit en efficiency van mobiliteitsmiddelen.
- Het uitgeven en onderhouden van aanvullende regelgeving met betrekking tot het gebruik van mobiliteitsmiddelen.

Bedrijfsvoering (BV)

Hoofdtaken BV:

- C-DVVO en managementteam DVVO adviseren en ondersteunen bij de bedrijfsvoering.
- Bijdragen leveren aan de voorbereiding, ontwikkeling en implementatie van bedrijfsvoeringsproducten, -diensten, -beleid en -processen.
- Uitvoering geven aan relatiebeheer door het namens C-DVVO contact onderhouden met klantorganisaties en zodoende signaleren van trends en ontwikkelingen in de klantbehoefte.
- Het zorg dragen voor borging en actualisatie van operationele bedrijfsvoeringprocessen en ondersteunen en adviseren van de overige afdelingen van de DVVO met betrekking tot de kwaliteit van de uitvoering van de dienstverlening.
- Het uitvoeren en ondersteunen van de financiële afwikkeling van de bedrijfsprocessen en het genereren van managementinformatie.
- Het zowel structureel als projectmatig zorg dragen voor monitoring, ontwikkeling en implementatie van operationele bedrijfsvoeringssystemen (SAP/TM e.d.) en het verrichtend beheer hiervan.
- Invulling geven aan het Locatie Informatie Management door het monitoren, toetsen en signaleren van behoeften in relatie tot IV/ICT en het afstemmen hiervan met de betreffende dienstverleners.
- Vanuit het *key-user*-schap operationele bedrijfsvoeringssystemen (SAP/TM e.d.) toezien op juist gebruik en invulling geven aan de helpdesk functie t.b.v. de gebruikers.
- Het zorg dragen voor materieelbeheer in de breedste zin voor de gehele DVVO.

Reorganisaties

De twee reorganisaties die in 2021 zijn uitgevoerd, zijn in 2022 geëvalueerd.

2. S 3-zaken: Operationele inzet / oefening en training / logistieke steun aan de krijgsmacht / steunverleningen

NMCC

2022 was vooral een druk jaar en de krapte op de inhuurmarkt en de daarmee samenhangende kosten hebben ons soms voor een uitdaging geplaatst.

Er is in 2022 een nieuw record aan geboekte vliegtickets behaald. Het geeft aan dat de Corona-reisbeperkingen er echt af zijn en dat defensie volop in beweging is voor missies, oefeningen, aankoop materiaal en internationale samenwerking. Vanwege de inzet en het oefenen in het buitenland, maar ook de intensieve internationale samenwerking is Defensie als departement de grootste gebruiker van tickets binnen het Rijk. Dat er te weinig defensie luchtvervoercapaciteit is helpt daar niet bij.

Facts and Figures 2022

Multimodale planning

In 2022 zijn 229 projecten uitgevoerd.

	Aangemeld project of doorlopend project in 2022	Geannuleerd project in 2022	Totaal
Operatieplannen	2	2	4
Missies	21	0	21
VPD's	26	0	26
Evenementen	4	0	4
Oefeningen	150	21	171
Aankoop - Instandhouding Afstoting materieel	17	0	17
<i>Host Nation Support Operatie</i>	3	0	3
Steunverlening aan MCCE	4	2	6
Totaal	229	23	252

Reisbureau Defensie

Meer dan 45.000 vliegtickets (individueel en groepen), 6.807 treintickets, 6.883 hotelovernachtingen en 9.431 autohuur per jaar. Totaal (incl. hotelreserveringen en inhuur auto's): ca 56,7 M€

Modaliteit zeevervoer

Charters: ca. 22 per jaar
Opdrachten linerservices: ca. 163 per jaar
Ferry ("tickets"): ca. PAX 447, VTGN 350 per jaar
Opdrachten tanklichter: 17
Opdrachten lijndienst vredesoperaties: ca 6
Opdrachten charter Vredesoperaties: ca 4
Pilot reis ecosysteem maritiem: 0

Rail Transport Cell

Drie raccordementen ('t Harde, Amersfoort Vlasakkers, Acht)
325 eigen spoorwagon (diverse uitvoeringen) en 55 lease wagons
1 rangeervoertuig
Aantal treinen: ca 105
Vervoerd: ca 60.000 ton (excl brandstof BELMOD)
Uitgaven DB Cargo: ca 9 M€ (NLD: 5,5 M€, BEL 3,7 M€ (incl brandstof))
Uitgaven inhuur Transwagon: ca 90 K€

Modaliteit luchtvervoer

Ca. 36 projecten per jaar met 1 of meerder uitgevoerde vluchten
Ca. 853 bookings per jaar: 60.3% EATC / 7.2% HAW / 11.8% civiel / 7.3% Paradrops /
7.9% Ticket / 3.4% ATARES / 2.1% Overige
ATARES balans gemiddeld = 162, Laagste = 112 , hoogste = 227

Modaliteit wegvervoer

Ca. 190 projecten
Ca. 250 x ATB opgemaakt t.b.v. wegvervoer
Ca. 15.500 ladingen vervoerd middels SAP-TM

Helpdesk Vervoer Gevaarlijke Stoffen

24/7 bereikbaarheid voor advies en assistentie vervoer gevaarlijke stoffen.

Coördinatie & ondersteuning – Customs

In 2022 zijn er 3.313 im- en export goederenzendingen geweest die door bureau's Customs USA en Customs NLD zijn behandeld. Totaal betrof dit 1.607 ton aan goederen, met een waarde van 252 M€.

Coördinatie & ondersteuning – Inzet MOVCON-personeel

Het MOVCon personeel is ingezet op 135 locaties in 34 landen.
Zij zijn 3377 dagen ingezet. Dit is gedaan met een gemiddelde totale bezetting van 26,75 personen. Dat betekent dus dat iedereen gemiddeld ruim 126 dagen op pad is geweest.

PVD

Om de tekorten aan busvervoer op de markt op te vangen en wel aan de vraag vanuit defensie te kunnen voldoen, hebben we vanaf juli t/m december tijdelijk Kroatische touringcars met chauffeurs ingehuurd.
Zowel bij de Werkeenheid VIP als de Werkeenheid PV hebben we, i.v.m. een tekort aan eigen mensen en middelen een extra externe leverancier ingezet om aan de vraag te kunnen blijven voldoen. Dit was ook nodig omdat de vervoersaanvragen na de Corona-tijd gigantisch gingen stijgen en ook het VIP-bestand is uitgebreid van 150 naar circa 180.

Facts and Figures 2022

VIP-vervoer

25x VIP-personenauto's + 4x VW Transporter in VIP-uitvoering.
14.143 ritten VIP-vervoer waarvan er 10.577 uitgevoerd zijn met eigen middelen.

Patiëntenvervoer

26x personenauto's van diverse merken + 4 waterstofvoertuigen.
20.560 aanvragen patiëntenvervoer waarvan er 5.774 met eigen middelen zijn uitgevoerd.

Busvervoer

15x VOLVO 9700 Touringcars.
11.401 ritten waarvan er 4.745 met eigen middelen zijn uitgevoerd.

MPO

De MPO had de eer een bijdrage te mogen leveren aan de in Nederland gehouden *Invictus Games*. Vanaf 16 april 2022 heeft de MPO een hele week een stand bemand in het Nationshome. De reacties van de atleten en relaties waren zeer positief en dankbaar.



De MPO-stand bij de *Invictus Games*

Facts and Figures 2022

NAPO nummers:	260 (locaties wereldwijd)
Post van en naar NAPO-adressen:	160.000 kg
Aangetekende post:	75.000 stuks
Poststukken:	3.300.000 stuks
Postopleidingen:	124 cursisten
Ondersteuning van Thuisfrontdagen:	736 uur

CWB

Het CWB heeft circa 6003 civiele dienstvoertuigen in beheer. Daarmee is het CWB de grootste wagenparkbeheerder van de overheid. Bij de meeste defensiecollega's is het CWB bekend van de Pool Niet-Operationeel Dienstvervoer (PNOD). Dit zijn circa 2.200 Poolvoertuigen die verdeeld over 54 (onbemande) poollocaties in heel Nederland ter beschikking staan van alle defensiemedewerkers. Naast deze pool zijn er circa 1.564 functie gerelateerde (FG) dienstvoertuigen uitgegeven. Bovendien heeft het CWB circa 2.157 functie specifieke (FS) voertuigen in beheer: onder anderen de *striping*-voertuigen van de KMar, speciaal ingerichte voertuigen voor het FBD en brandweervoertuigen voor de verschillende Defensie Onderdelen.

3. Doctrine / wijze van optreden / kennisproductie

Geen bijzonderheden.

4. Opleidingen

Geen bijzonderheden

5. Joint/combined aspecten, dan wel andere samenwerkingsverbanden

EATC: *European Air Transport Command*

Samenwerkingsverband van 7 Europese landen op het gebied van luchttransport

HAW SAC C-17: *Heavy Airlift Wing/Strategic Airlift Command C-17*

Samenwerkingsverband van 12 landen met 3x C-17

MCCE: *Movement Coordination Centre Europe*

Samenwerkingsverband waarin deelnemende landen vrije transportcapaciteit aanbieden en vragen. MCCE coördineert tussen vraag en aanbod en koppelt landen op elkaar. Op deze wijze wordt de beschikbare (strategische) transportcapaciteit zo efficiënt mogelijk ingezet en wordt de zgn. *space available* beschikbaar gesteld aan de andere deelnemende landen.

MCCE/MSSE.

6. Materieelaspecten en infrastructuur

a. Infrastructuur

DVVO is gehuisvest op meerdere locaties:

- *Camp New Amsterdam*, Huis ter Heide: Staf DVVO, NMCC, PVD, CWB

- Frederikkazerne Den Haag: PVD/WE VIP-vervoer

- Bunnik: MPO

- Marine Etablissement Amsterdam: Customs Amsterdam

- Vliegbasis Eindhoven: Customs douaneafhandeling

- Baltimore, USA: Customs USA

- Nieuw dit jaar is het Permanente Militaire Object (PMO) Eemshaven. Het PMO geeft ons meer armslag en wordt intensief gebruikt, ook soms voor oefeningen, maar vooral ten behoeve van laad-/losoperaties van schepen.

b. Materieelaspecten

Ons schip, MV New Amsterdam, is 14 juli 2022 opgeleverd en we hebben sinds die tijd een aantal opdrachten uit kunnen voeren inclusief een rondreis naar USA en de Antillen. De New Amsterdam wordt ingezet voor de vredesbedrijfsvoering. Dit jaar is ook eindelijk de uitbreiding van het aantal spoorwagens gerealiseerd. Totaal zijn er, in drie batches, 57 nieuwe wagons geleverd.



(RoRo-schip New Amsterdam; kol Heiligers met nw spoorwagens: foto sgt Aaron Zwaal)

7. Ontwikkelingen - Verduurzaming

Sinds 2022 is het CWB een stakeholder binnen het project 'Nul-emissie voertuigen' van DOSCO. Het project heeft als doel de transitie van 300-400 civiele dienstvoertuigen van fossiel naar nul-emissie. Inmiddels zijn er 78 nul-emissie voertuigen geleverd en staan er 214 nul-emissie voertuigen in bestelling. De opgedane kennis en ervaring binnen het project zal worden verwerkt in een blauwdruk. Het project zal worden afgerond in december 2024.

8. Bedrijfsvoeringsaspecten

De DVVO voert honderduizenden opdrachten per jaar uit, variërend van het versturen van poststukken, verkeers- en vervoersprojecten, verzorgen van tickets, bus-, patiënten- en VIP-vervoer en wat dies meer zij.

Het aantal klachten bij het uitvoeren van de dienstverlening door de DVVO in 2022 bleef beperkt tot 337.

Eenheid	Type dienstverlening	Aantal	Aantal klachten	% klachten t.o.v. aantal productie	% t.o.v. aantal klachten
PVD	Patiënten-vervoerritten	20560	63	0,31%	18,69%
	Busvervoerritten	11401	36	0,32%	10,68%
	VIP vervoerritten	14143	75	0,53%	22,26%
MPO	Poststukken	3288960	0	0,00%	0,00%
CWB	PNOD toewijzingen	359155	144	0,04%	42,73%
NLCC	NMCC		2		0,59%
	Goederenvervoer - weg		11		3,26%
	Travel Agency - tickets	36197	5	0,01%	1,48%
	Ordermanagement		1		0,30%
	Totaal		337		100,00%

9. Traditie / regimentsaangelegenheden

Geen bijzonderheden.

10. S 1-zaken

- a. Vulling versus Organisatie
Gemiddelde bezetting volgens DVA-rapportage is 305 VTE'n.
De vele vacatures, met name bij het NMCC en de PVD stellen ons continue voor uitdagingen.
- b. Overlijden / ernstige ongevallen / ongelukken / incidenten
Op 8 juli 2022 is onze gewaardeerde collega, de heer R. Kool, onverwacht overleden.
- c. Inzet reservisten of derden
- d. Bijzondere waarderingen / onderscheidingen
Bij zijn afscheid op 13 januari 2022 heeft de scheidende commandant DVVO, Kol G. Dobben, de DVVO-legpenning uitgereikt aan:
 - Maj D.O. Mekking
 - Dhr. D.W. Hoefsmit
 - Dhr. E.D. WalravenDe DVVO-legpenning wordt uitgereikt aan personen voor bijzondere verdiensten die aan de DVVO zijn bewezen of voor een buitengewone wijze waarop de functie bij de DVVO is verricht.

Chronologisch jaaroverzicht 2022:

Januari:

- 13 Aangepaste commando-overdracht (i.v.m. Corona-maatregelen) en afscheid van Kolonel Gert Dobben en uitreiking van drie DVVO-legpenningen

Februari: Geen bijzonderheden

Maart: Geen bijzonderheden

April:

- 01 Viering 40-jarig ambtsjubileum mevrouw Janny van Hees-Bogaards
- 03 Bezoek van de pers aan oefening *Defender* in Vlissingen
- 16 Start ondersteuning van de MPO aan de *Invictus Games*

Mei:

- 23 DVVO Infodag en (verlate) reünie 25 jaar DVVO

Juni:

- 20 Uitreiking Gouden medaille uitreiking Aoo Daalder
- 22 Officiële overdracht nieuw rangeervoertuig
- 28 (Verlate) viering 40-jarig ambtsjubileum mevrouw Simone Hegie

Juli:

- 08 Overlijden van de heer R. Kool
- 25 Ingebruikname RoRo schip New Amsterdam

Augustus: Geen bijzonderheden

September: Geen bijzonderheden

Oktober:

- 04 Overdracht eerste treinwagon en ondertekening contract voor extra 48 stuks
- 13 Uitreiking Gouden medaille uitreiking AOO Mike Peters
- 24 Bezoek Defensieattaché Oostenrijk
- 27 Uitreiking Gouden medaille kpl1 de Hoog

November:

- 10 Werkbezoek IGK aan DVVO
- 23 Werkbezoek HDFC aan DVVO

December:

- 22 40-jarig ambtsjubileum van de heer Fred Bras

Opleidings- en Trainingscentrum Logistiek



1. Organisatie

- a. **Taakstelling**
Het Opleidings- en TrainingsCentrum Logistiek (OTCLog) verzorgt functieopleidingen en loopbaanopleidingen, trainingsondersteuning voor hrstcien en B&T ehdn niv II, III en IV (niet geïntegreerd) en kennisproductie voor het vakgebied Logistiek (m.u.v. GNK), zet zijn kennis in voor de ontwikkeling van de logistieke vakgebieden en draagt bij dit alles zorg voor eenheid van opvatting.
- b. Het OTCLog ondersteunt operationele CLAS-eenheden tijdens oefeningen en Staf CLAS Afdeling *Strategy & Plans* (S&P) bij het ontwikkelen van Logistieke Doctrine en behoeftstellingen. Tevens vormt het OTCLog een fundament en thuisbasis voor het Regiment Bevoorradings- en Transporttroepen, het Regiment Technische Troepen en het Korps Militaire Administratie (en faciliteert het deels het Regiment Geneeskundige Troepen).
- c. **Organisatie en dispositie**
Het OTCLog bestaat uit de Staf (incl. Bureau Regimenten), de School Techniek en Onderhoud (ST&O), de School Materiële en Personele Logistiek (SMPL), de School Initiële en Verdere Opleidingen (SIVO), het Kenniscentrum Logistiek (KC), en de bijzondere organisatie-eenheid Bergings- en Identificatie Dienst KL (BIDKL). Het OTCLog bevindt zich op diverse locaties in de omgeving van Soesterberg met leerbedrijven op de kazernes in Havelte, Oirschot en Schaarsbergen. Daarnaast is er een kleine dependance bij de *Technische Schule des Heeres* in Aken en Eschweiler (DEU).
- d. **Sleutelfunctionarissen**

C-OTCLog	Kol J.H. Jansen	TD	(vanaf 16-07-2021)
CS/Plv C	Lkol H.J. Schaap	B&T	(vanaf 01-02-2022)
OTC Adj	Aoo W.T.A. Augustinus	GNK	(vanaf 01-12-2021)
H-OTZ	Lkol L.F. Wigman	B&T	(vanaf 01-11-2021)
Sie Ost	Maj P. Engels	B&T	(vanaf 1-10-2021)
Sie Log	Maj R. Smeenk	TD	(vanaf 01-03-2015)
C-SMPL	Lkol A.M.M. Veeke	MA	(vanaf 01-04-2019)
C-ST&O	Lkol D.H.M.M. Dols	TD	(vanaf 01-02-2021)
C-SIVO	Lkol M.A.R.C. Souman	B&T	(vanaf 01-12-2021)
H-KC	Lkol E. van de Steenoven	TD	(vanaf 01-04-2021)
C-BIDKL	Kap G. Jonker	B&T	(vanaf 01-03-2017)

2. Inzet

- a. **Algemeen**
Het OTCLog heeft in 2022 een grote bijdrage geleverd aan het opleiden van logistieke collega's van de krijgsmacht/defensie, zowel burgers als militairen. In totaal heeft het OTCLog 5.824 leerlingen en cursisten over de vloer gehad. Door de verminderde invloed van de Coronacrisis in 2022, lag dit aantal aanzienlijk hoger dan voorgaande jaren.
- b. **Aantallen per school:**

2022	BS	CLAS	CLSK	CZSK	DMO	DOSCO	KMar	Totaal
SIVO	0	251	2	2	0	2	0	257
SMPL	8	2.515	760	779	181	122	187	4.552
ST&O	0	896	39	73	5	1	1	1.015
								5.824

(Certificering en bevordering van CZSK-kpl's LDGB bij SMPL)



- c. Het gros van deze cursisten heeft deelgenomen aan SAP-onderwijs. Hierbij gaat het om theoretische en praktische vaardigheden op het Defensiebrede geautomatiseerde bedrijfsvoeringssysteem ERP M&F (*Enterprise Resource Planning*-systeem; domein Materieel en Financiën).
- d. Daarnaast heeft het OTCLog opleidingen verzorgd voor KMS-leerlingen en KMA-cadetten bij de SIVO. Vaak met vervolgoopleidingen bij de SMPL en de ST&O. Ook CZSK- en CLSK-kaderleden en cursisten volgen opleidingen op het OTCLog.
- e. Tot slot levert het OTCLog al meerdere jaren een structurele bijdrage aan het traject Veiligheid en Vakmanschap (VeVa), waarbij ROC-cursisten een MBO-opleiding volgen die leidt tot een diploma in de logistieke sector. De insteek is dat dit leidt tot een structurele instroom van jonge mensen, die dan al een deel van hun opleiding (ook delen van de AMO) hebben gevolgd. Het OTCLog verzorgt zowel enkele initiële algemene delen (VEI) als de Beroeps Praktijk Vorming (BPV) voor logistieke vakrichtingen.
- f. In 2022 zijn verschillende collega's vanuit het OTCLog uitgezonden geweest voor:
 - EFP in Litouwen: majoor Marcel Verschoor (OTZ);
 - Aantal functionarissen die een functie hebben vervuld op de Logistieke HUB in Polen (OTZ).

3. Doctrine- en kennisproductie

- a. Nadat in 2021 de reorganisatie van het opleidingsveld leidde tot een nieuwe organisatievorm van het kenniscentrum, waardoor het nog beter mogelijk was om de logistieke kennis op te bouwen en te delen, kwam in 2022 daar ook nog een functie bij op het gebied van Automatische Identificatietechnologie & *Asset Visibility* (AIT & AV).
- b. De bestaande doctrinepublicaties zijn helaas sterk verouderd, terwijl de omgeving aan verandering onderhevig is. De zogeheten *refocus op combat* dwingt tot herschrijven van de diverse publicaties. In 2021 is een start gemaakt met het herschrijven van *Training Support Packages* (TSPn) om de logistieke eenheden de mogelijkheden te geven invulling te geven aan de ketentraining in 2022. Daarnaast wordt de evaluatie van die TSPn gebruikt als input voor het herschrijven van de doctrine in 2023.
- c. Het CLAS-brede tekort aan logistieke officieren in de rang van kapitein en majoor heeft zich ook in 2022 nog laten vertalen in een lage kwantitatieve vulling van het KC, maar wel kan gesproken worden over een lichte groei en kwaliteitsimpuls. Het KC tracht zo goed mogelijk invulling te geven aan een verbindende rol tussen de eenheden, het opleidingscentrum, Staf CLAS en de Defensiestaf.
- d. Jaarlijks organiseert het OTCLog gezamenlijk met de Vereniging Officieren Logistieke Diensten (VOLD) het Logistieke Symposium, Als gevolg van de van kracht zijnde COVID maatregelen vond dat in 2021 niet plaats, maar in 2022 was dat eindelijk weer mogelijk. Dat heeft in week 38 plaatsgevonden in Oirschot met als thema de operationele logistieke keten.

4. Materieel en infrastructuur

Het OTCLog concentreert zich vooral rond de Du Moulinkazerne (DUMO Kaz) en de Soldaat Ketting Olivier kazerne (SKOK) in Soesterberg. Maar ook bevinden delen van het OTCLog zich op LC Kamp Soesterberg, en op de kazernes in Havelte, Schaarsbergen en Oirschot. Vanuit de ST&O zit er ook een instructiegroep in Duitsland. De infra op veel van de locaties in Nederland is oud en wacht deels op amoveren of rooveren (uitvloeisel project NOVA). Stagnatie van de renovatie hangt deels samen met financiële tekorten bij defensie, maar is ook een gevolg van de centralisatie, en daarmee afhankelijkheid, van alle Rijksoverheid Infra-taken bij het Rijksvastgoedbedrijf.

In 2019 is een start gemaakt met de aanpassing van de legering op de Du Moulinkazerne. Tot nu toe is de legering voor cursisten opgeknapt. Aan de aanpassing van de legering voor het vaste bestand is begonnen in 2020. Gebouw D30 is gerenoveerd. De renovatie van gebouw D15 is in oktober 2021 afgerond. De locatie "Het Zeisterspoor" was in 2020 voorbestemd om als eerste, binnen CLAS, de revitalisatie in te gaan, echter gaandeweg het proces is de uiteindelijke keuze gevallen op de Bernhardkazerne te Amersfoort.

5. Bedrijfsvoeringsaspecten

Het personeel loopt tegen de beperkingen aan van de oude ICT-infra. De in 2018 aangelegde, kazernebrede, WIFI is in 2021 voorzien van nieuwe routers, waardoor de bandbreedte is toegenomen. De in 2020 opgestarte innovaties op onderwijsgebied, i.v.m. Corona, zijn in 2021 verder uitgewerkt en uitgebreid. Diverse computers en video-conferentiesystemen zijn ingevoerd om dit verder te ondersteunen. Benodigde middelen voor verdere ontwikkelingen, onder meer voor goed uitgeruste klaslokalen en modernere Onderwijsleermiddelen (OLM), zijn in 2021 deels

beschikbaar gekomen. Om aangeleerde theoriekennis in de praktijk te kunnen toepassen en logistieke eenheden geïntegreerde trainingsfaciliteiten te bieden wordt er op het OTCLog gewerkt aan het op/inrichten van een Logistiek Simulatie en TrainingsCentrum (LSTC).

6. Traditie en Regimentsaangelegenheden.

- a. Binnen de staf van het OTCLog bevindt zich het Bureau Regimenten, met twee administratief medewerkers en de vier logistieke korps- / regimentsadjudanten. Het OTCLog faciliteert diverse vrijwilligers van drie van de vier logistieke korps- / regimenten (m.u.v. GnKTr).
- b. Het OTCLog faciliteerde/ ondersteunde in 2022 vier dodenherdenkingen vanuit Bur Regimenten, ook die van het Regiment Geneeskundige Troepen. Vanwege de geldende coronamaatregelen hadden deze ceremonies ook qua invulling een sober karakter.
- c. Sinds 2013 levert het OTCLog personele capaciteit vanuit het Kenniscentrum om de drie logistieke korps/regimenten te ondersteunen bij de opgedragen taken op personeelsgebied (loopbaansporen, analyse van bestanden, deelname aan Personeels Advies Raden (PAR'n), enzovoort).

7. Personeelszaken

Vulling versus OT.

Het OTCLog is vergeleken met vorig jaar weer iets minder goed gevuld. Nog steeds zijn er weinig kapiteins en sergeanten beschikbaar in de onderbouw, hierdoor ontstaat een flink tekort aan opleider/trainers, docenten en instructeurs. Ook voor de bovenbouw functies is moeilijk personeel te vinden en bij voortijdig vertrek van personeel ontstaan lange vacatureperiodes. De grote behoefte aan opleidingsontwikkelaars en -ontwerpers wordt nu enigszins gecompenseerd met tijdelijk burgermedewerkers die deze werkzaamheden oppakken.

(Onderhoud militaire basisvaardigheden (MBV), ZHKH-casus)



8. Toekomstige ontwikkelingen

- a. Project "Operationele Gereedstellingsfilosofie" (OGF-21)
De (ver)nieuwde leidraad gereedstellen is in 2021 uitgekomen. Daarnaast is er een start gemaakt met het daadwerkelijk uitvoeren van OGF-21 door middel van nieuwe *Training Support Packages* (TSP'en). Ook is er in 2021 meer aandacht gekomen voor de ketentrainingen onder OGF. Het plan voor 2022 is om dit verder door te ontwikkelen met als doel de geoefendheid/getraindheid bij de eenheden te verbeteren. In 2021 is een vervolg gegeven aan de rationalisatie van de Producten- en Dienstencatalogus (PDC). Hoofddoel hiervan is prioritering in de revisie-opdracht voor de opleidingen en een opschoning van het bestand
- b. Vraag en aanbodmanagement (VAM)
Middels de verdere implementatie van de VAM-systematiek probeert het Opleidings- en Trainings Commando (OTCo) en dus ook het OTCLog meer balans te krijgen in de opleidingsvraag en de beschikbare capaciteit. Middels het Uitvoeringsoverleg (4x per jaar) is er meer gerichte afstemming met de Defensie Onderdelen. Door de destijds geldende Coronabeperkingen is dit in 2021 overigens deels fysiek en deels online (MS Teams) geweest. Na ongeveer 2,5 jaar intensief bezig zijn met de VAM-cyclus is in 2021 een onderzoek opgestart om, in samenwerking met Staf OTCo, te kijken waar en hoe het VAM proces nog kan worden verbeterd.

Opleidings- en Trainingscentrum Rijden en Bergen (OTCRij)



1. Organisatie.

a. Taakstelling

- (1) Het OCRij is een Joint Organisatie Deel die de rol vervult van Kennis Adviseur Rijden en Bergen. In deze rol heeft C-OTCRij twee taken, namelijk Kennis Eigenaar en opleider. Het primaire proces van het OCRij is de productie van kennis en opleidingen voor de vijf door de CDS toegewezen materiedeskundigheidsgebieden.
- (2) Het primaire proces is ingericht volgens de kwalificatieketen en de O&IT keten. Het OCRij verzorgt rijopleidingen, bergingsopleidingen, zgn. specifieke deskundigheid en individuele trainingen voor zowel chauffeurs als bedienaars/machinisten van alle soorten rollend materieel van defensie. C-OTCRij geeft hiervoor in zijn rol van Kennis Adviseur (KA) Rijden en Bergen kwalificaties af.
- (3) Daarnaast is het OCRij belast met de (beleids-)voorbereiding en uitvoering op het gebied van rijopleidingen, van aan rijopleidingen verwante opleidingen en van verkeersveiligheidsaangelegenheden betreffende de rijopleidingen en het chauffeursgedrag.
- (4) Behalve het verzorgen van de rij- en bergingsopleidingen, tracht het OCRij bovendien de gewenste aanvullende scholingsbehoefte te ondersteunen, zoals de chauffeurstraining voorafgaande aan inzet en aan oefeningen in andere omstandigheden dan die in Nederland gebruikelijk zijn.
- (5) Tot slot is het OCRij belast met het opstellen van de benodigde kennisdocumenten.

b. Organisatie en dispositie

Het OCRij bestaat uit een Staf, een logpel, twee instructiecompagnieën en een bedrijfsschool. De moederlocatie is Oirschot, maar de 2^e Instructie werkt ook vanuit de decentrale locaties Schaarsbergen, Stroe, Havelte en Amersfoort. De 1^e Instructie heeft naast de moederbasis Oirschot ook een dependance in Maaldrift.

c. Sleutelfunctionarissen

C-OTCRij	Kol MPSD Walter van Bijlevelt
PLV C/CS	Lkol B&T Yvon Spel
OTC Adj	Aoo TD Dolf Massop
C-1 ^e Cie	Maj INF Werner Blok
C-2 ^e Cie	Maj TD Mario van Hooff
C-Bedrijfsschool	Kap B&T Rinke Groen
C-Logpel	Elnt TD Marc Mijling

2. Inzet

a. Operationeel

Ondanks de groei in personeel en het op structurele basis inhuren van civiele rij instructeurs is het OCRij nog steeds te klein om te kunnen voldoen aan de volledige klantvraag. Desondanks zijn er afgelopen jaar ruim 8000 cursusplaatsen aangeboden, waarvan er ongeveer 4000 zijn aangeboden aan CLAS. Van de ruim 8000 aangeboden cursusplaatsen zijn er slechts 7000 daadwerkelijk gevuld. Vanuit B&Tco hebben ongeveer 400 cursisten deelgenomen aan een opleiding.

b. Trainingsondersteuning en Steunverleningen

Het afgelopen jaar heeft het OCRij slecht heel beperkt geanticipeerd in trainingen en oefeningen. De aanwezige instructiecapaciteit werd volledig ingezet ten behoeve van opleidingen.

3. **Doctrine**

Relevante wet- en regelgeving voor het OTCRij:

a. Belangrijkste wijziging binnen de Verkeersregeling Defensie

- (1) CDS-Instructie 441/04 Brancherichtlijn optische- en geluidsignalen Ministerie van Defensie uitgekomen dit is de vernieuwde versie van de Regeling 1500 brancherichtlijn optische- en geluidssignalen (OGS).
- (2) Het voorwerk is uitgevoerd om in 2023 de nieuwe versie van de CDS-Instructie 441/06 Toelating defensievoertuigen tot het verkeer op de weg uit te geven. De nieuwe versie van Regeling 1600 Regeling toelating voertuigen tot het verkeer op de weg.

b. Reorganisatie, vernieuwing en verandering:

- (1) Afronden van de evaluatie Landmacht van Morgen 74 (LvM.74) en vervolgens de studie LvM.87 en de daaruit voortvloeiende reorganisatie(s).
- (2) Voortzetten van de onderwijsvernieuwing waaronder de Lerende Centraal van C-OTCO, maar ook Operationele Gereedstelling Filosofie 2022 van C-LAS (OGF22). Implementeren van de visie O&iT 2030 van D-DAOG.
- (3) Vervangen van voertuigenpark: Waaronder het invoeren van de IVECO MANTICORE 12kN, de MB AASLT, Militaire Diesel Quad (MDQ) binnen DVOW. Implementeren van verschillende middelen uit het WTB programma.
- (4) Veranderingen aan voertuigenpark: MLU's aan FENNEK, PRB en CV 90. Een MLU op de simulatoren van de CV 90 en de BOXER. Aanvullingen op de BOXER en BUMA.
- (5) Ook veranderingen aan de systemen als SAP (S4/HANA), implementeren van de DO-MAINT app en op de O&iT tooling, waaronder het PRD.
- (6) Naast bovengenoemde wijzigingen met een relatie tot ons expertisegebied van de Kennisadviseur Rijden, Bergen en Slepen (*foto intranet Mindef*), verkeersveiligheid en militaire rijbewijzen is de doorontwikkeling van het DOKS in 2022 voorzien.
- (7) De effecten van KIB waren in 2022 zichtbaar geworden.
- (8) Kleine corona zaken die aanpassingen in de bedrijfsvoering hebben gevraagd.



4. **Operatieconcept**

a. Veiligheid in opleidingen

OTCRij heeft door het verzorgen van opleidingen en trainingen (O&T) een essentiële rol bij het vergroten van de bewustwording omtrent veiligheid bij het defensiepersoneel. Veiligheid dat borgen we in opleidingen en opleidingsdocumenten. En het verbeteren van sociale veiligheid binnen OTCRij.

b. In 2022 zijn er veel projecten opgepakt. Deze projecten hebben wijzigingen tot gevolg in de bedrijfsvoering gehad. Aard en omvang varieert per project, niet alle effecten zijn specifiek inzichtelijk. Volgtijdelijk ontstaat er steeds meer inzicht. In separate aanwijzingen volgen via werkgroepen besprekingen en andere aanwijzingen;

c. OTCRij heeft in lijn van de prioriteitenstelling de opdracht voor 2022 uitgevoerd door optimaal gebruik te maken van de beschikbare personele en materiële middelen in combinatie met het aanspreken van externe capaciteiten. De opdrachten zijn gekoppeld aan

de verwachte beschikbare capaciteit bij de instructie-eenheden. De capaciteit is berekend op het aantal beschikbare instructeurs t.b.v. productie. Integraal tussen OTZ en planningscapaciteit van de eenheden is de uitvoering van de opdracht continu afgestemd. Vanuit dat overleg heeft C-OTCRij voor ieder kwartaal (Q) een gezamenlijke deelopdracht gegeven waarin de verfijning en aanpassingen van de initiële opdracht is verwerkt. Het ritme voor deze (generieke en specifieke) planning is gedicteerd door het opgelegde tijdschema van staf OTCo. Het per kwartaal bijsturen van de planning heeft C-OTCRij inzicht gekregen in de realisatie van zijn opdracht. Per kwartaal koppelen de ondercommandanten hun resultaten terug aan C-OTCRij maar op ieder moment is de voortgang voor C-OTCRij inzichtelijk.

- d. Periodiek heeft C-OTCRij in zijn gereedheid rapportage (GR/triaal) aan C-OTCo de gereedheid, op personeel en materieel gebied, als de voortgang van de realisatie van de opleidingsopdracht teruggekoppeld.
- e. Zwaartepunten voor 2022 waren:
 - (1) 80 % van de gevalideerde klantvraag beantwoord.
 - (2) Onderwijsvernieuwing OTCRij (De Lerende centraal i.r.t. BGO&TT⁴⁰, TROST en decentraal opleiden).
 - (3) P&R tooling, Kennis- en O&Tkalender.
- f. Prioriteitsvolgorde welke gehanteerd wordt voor de beschikbare cursusplaatsen:
 - (1) Missie gerelateerd (U);
 - (2) Potentiële missie (SIC) gerelateerd;
 - (3) Opleiding tot MRI;
 - (4) OG-gerelateerd:
 - (a) Initieel (I);
 - (b) Functiegericht (F);
 - (c) DVOW;
 - (d) Overige OG;
 - (e) TROST.

5. Joint / Combined aspecten dan wel andere samenwerkingsverbanden

Het OTCRij kent geen geformaliseerde samenwerkingsverbanden. Wel zijn er voltooide convenanten, zoals met de Politieacademie en het Regionale Ambulancevervoer (RAV) Haaglanden, welke in beperkte mate samenwerking met externe overheidsinstanties vormgeven. Op deze wijze is structureel gebruik van de opleidingsinfrastructuur van het OTCRij bespreekbaar. Als tegenprestatie zoekt OTCRij naar specifieke rijopleidingen en stageplaatsen voor Defensiepersoneel. Naast overheidsinstanties kent OTCRij ook samenwerkingsverbanden met onder andere de Koninklijke Nederlandse Motorrijders Vereniging (KNMV). Het OTCRij is een verdere samenwerking met het CBR aan het ontwikkelen en aftasten.

Daarnaast is de samenwerking met onze Duitse counterpart geïntensiveerd. Op de verschillende O&IT aspecten is de samenwerking gevonden. Het vergelijken van elkaars opleidingsdocumenten speelt hier een belangrijke rol in. Daarnaast wordt de samenwerking gezocht in een mogelijke uitwisseling van de instructeurs. Al blijft wet- en regelgeving hier de uitdaging in.

6. Materieel en infrastructuur

- a. Het OTCRij is grotendeels gehuisvest op de De Ruyter van Steveninckkazerne te Oirschot en beschikt daar over een zeer moderne infrastructuur, inclusief een 125 ha groot Verkeersoefenterrein (VOT), simulatoren, een lesgebouw waarin ook E-learning plaatsvindt.
- b. Daarnaast heeft het OTCRij vijf dependances; Havelte, Stroe, Schaarsbergen, Amersfoort en Maaldrift.
- c. Het OTCRij beschikt over een kleine 700 hoofdtrustingstukken, veelal lesvoertuigen van de meest uiteenlopende types.

7. Bedrijfsvoeringsaspecten

In 2022 heeft het OTCRij door disbalans in de vraag en het aanbod niet de totale opleidingsopdracht (verstrekkt door C-OTCo) gerealiseerd. De voornaamste reden hiervoor is dat de vraag van rijopleidingen nog steeds overstijgt ten opzichte van de beschikbare instructeurs en zo nu ook het beschikbaar materieel.

⁴⁰ BGO&TT = BeroepsGericht Opleiden en Taakgericht Trainen.

8. Traditie en Regimentsaangelegenheden

In 2022 is het OTCRij aanwezig geweest bij diverse traditie- en Regimentsactiviteiten, waaronder de jaarlijkse Regimentsdodenherdenking.

9. Behaalde en voortdurende doelstellingen 2022

- a. Het OTCRij evolueert door naar een eenheid waarin vraag en aanbod in balans zijn, wat nog een lange adem heeft en nog niet helemaal behaald. We blijven werken aan onze kwaliteit en slagvaardigheid. Doen we de goede dingen en doen we de dingen goed? Doen we dat dan ook voortvarend? Deze vragen zijn in 2022 met "ja" beantwoord beantwoord. Dat betekent ten eerste dat we onze processen bezig zijn op orde te krijgen maar daarnaast doen wat we hebben afgesproken.
- b. Corona heeft nog een bescheiden rol gespeeld in onze bedrijfsvoering en saamhorigheid.
- c. Op 1 mrt 2022 hebben we de evaluatie afgerond van LvM.74. De bevindingen zijn verwerkt en eventuele aanpassingen op de formatie worden of meegenomen in LvM.87 of op een andere manier verwerkt. LvM.87 staat in het teken van de studiefase en de vervolgstappen in het reorganisatieproces. Het oogmerk van C-OTCRij is om LvM.87 te gebruiken om het OTCRij een slagvaardige OTK eenheid te maken die in staat is om kordaat de Defensie brede klantvraag volledig te beantwoorden.
- d. Het leren en beter willen worden in het OTCRij is een belangrijk punt in 2022. Er zijn momenten ingepland waarbij leidinggevendend actief werkt aan hun ontwikkeling. Dat betekent dat in de functioneringsgesprekken leidinggevendend is besproken, dat leidinggevendend zelfstandig werken aan hun ontwikkeling en dat er incidenteel collectieve momenten gepland zijn. Leren en beter willen worden geldt ook voor alle andere medewerkers van het OTCRij en daarvoor maken we gebruik van bestaande instrumenten zoals onze begeleidingslijn maar ook lescontroles maken hier deel van uit.
- e. In week 27 is er een bedrijfsvoeringsweek georganiseerd, waarbij er geen onderwijs gegeven is zodat alle medewerkers deel hebben kunnen nemen.
- f. Het OTCRij is doorgedaan met het tot 130% vullen van de MRI-functies en dat is in 2022 nagenoeg behaald. Naast de inmiddels ingeburgerde instroom van de CLAS sld/kpl zijn we opzoek gegaan binnen de andere DO'n naar kandidaten Spec MRI en tevens actief naar herintreders. De beperking bij de inname zit in de capaciteit van de bedrijfsschool.
- g. We hebben als OTCRij in de rol van Kennisautoriteit Rijden en Bergen en makelaar op het gebied van rijopleidingen onze positie verstevigd op grond van onze geleverde prestaties en kwaliteit. Iedere klantvraag op het gebied van rijden en bergen wordt door ons of via ons beantwoord.
- h. We hadden een ambitieus oogmerk in 2022 wat een vervolg op de reeds ingezette koers was. We hebben dit alleen maar gehaald omdat we nauw in verbinding zijn gebleven met elkaar, elkaar respecteren en vertrouwen. In harmonie samen gedaan en de successen gevierd.

*(Boxer rijopleiding - doorwaden,
foto intranet Mindef)*



Bergings- en Identificatiedienst KL (BIDKL)

1. Organisatie / taakstelling

De BIDKL is sinds 1945 verantwoordelijk voor het opsporen, bergen en identificeren van Tweede Wereldoorlog slachtoffers. De huidige organisatie bestaat uit 4 VTE (Kap, Elnt, Aoo, Sm), conform de nota 2014010846 "Vulling en Doorstroom BIDKL" d.d. 10 juli 2014 van Dir P&O. De 4 VTE zijn momenteel gevuld door een Kap, Elnt, Aoo, Sm (vacature) en een burger (assistent ID-specialist) boven de sterkte.

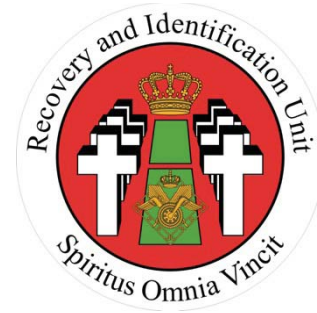

2. Belangrijkste samenwerkingsverbanden

- a. Nationaal:
 - i. Ministerie van Defensie: CZSK, CLSK
 - ii. Ministeries van Veiligheid en Justitie / OCW
 - iii. Nationale Politie
 - iv. Nederlands Forensisch Instituut (NFI)
 - v. Nationaal Archief (NA)
 - vi. Gemeenten
 - vii. Oorlogsgravenstichting (OGS)⁴¹
- b. Internationaal:
 - i. Verenigd Koninkrijk (UK):
 - *Commonwealth War Graves Commission (CWGC)*;
 - *MOD/JCCC (Joint Casualty and Compassionate Centre)*
 - ii. Verenigde Staten van Amerika (USA): *Defense POW/MIA Accounting Agency (DPAA)*
 - iii. Duitsland (DEU): *Volksbund Deutsche Kriegsgräberfürsorge (VDK)*;
 - iv. Polen (P): *Department of Cultural Heritage Abroad and Wartime Losses*
 - v. Ambassades;
- c. Diverse overige stichtingen en organisaties in binnen- en buitenland, etc.;

3. Operationele inzet / taakuitvoering / overige activiteiten

Jan: Vondst en exhumatie van een veldgraf in Plasmolen.

Feb: Start van (6 maanden) stage in het kader van afstudeeronderzoek door een studente van de Hogeschool van Amsterdam.

Mrt: Werkbezoek Britse Ambassadrice aan BIDKL.

Diverse exhumaties op de Duitse Militaire begraafplaats Ysselsteyn tbv identificatieonderzoek.

Zoekactie naar de aanwezigheid van veldgraven in Aalten.

Opleiden van twee groepen LO/S personeel in het kader van Gravendienst.

Exhumatie van vermoedelijk Nederlands oorlogsslachtoffer in Lerbach (D)

Herbegrafenissen van twee Nederlandse oorlogsslachtoffers op het Nationaal Ereveld te Loenen.

Apr: Zoekactie op Kamp Amersfoort naar aanwezigheid veldgraf executieslachtoffer.

Exhumatie van twee aangetroffen veldgraven in Thornse Molen.

Herbegrafenis op Loenen van eerder in Lerbach geexhumeerd oorlogsslachtoffer (geïdentificeerd).

Mei: Identificatie van Waalsdorpervlakte-slachtoffer.

Bezoek (US) *Defense POW/MIA Accounting Agency* aan BIDKL.

Deelname aan tweedaagse Gravendienstoefening in Stroe.

Exhumaties/overbrengingen ihkv het convenant met de OGS².

¹ Het project "de 103 van Loenen" omvat het onderzoek naar de identiteit van 103, nooit eerder door de BIDKL onderzochte, onbekende doden op het Nationaal Ereveld Loenen.

² Op 13 juli 2016 is een convenant ondertekend tussen de Staat (vertegenwoordigd door P-CLAS) en de oorlogsgravenstichting (OGS), welke ingaat op de voortzetting van de steunverlening van BIDKL bij de overbrenging van Rijksoorlogsslachtoffers van civiele begraafplaatsen naar de Erevelden Grebbeberg en Loenen.

Jun: Presentatie aan het Nederlands Forensisch Instituut over de voortgang in het project "de Honderd van Loenen¹".

Herbegravenis van (tijdens vliegtuigberging geborgen stoffelijke resten van) Tsjechische crew van Wellington T2990.

Aanwezigheid bij *Polish Armed Forces Day*.

Succesvolle verdediging van scriptie door stagiaire.

Jul: Opname podcast "Onbekende fronten" van Mediacentrum Defensie.

Aug: Diverse DNA-afnames bij mogelijke nabestaanden.

Deelname aan *European Meeting on Forensic Archaeology* in Dresden (D).

Sept: Deelname aan DPAA *Scientific Summit* in Honolulu (US).

Diverse CWGC- herbegravenissen.

Okt: Deelname aan Dag van de Geschiedenis (NIMH panel-gesprek).

Exhumaties/overbrengingen ihkv het convenant met de OGS²

DNA-afname bij mogelijke nabestaanden.

Steenplaatsing op Nationaal Ereveld Loenen als gevolg van identificatie Waalsdorpervlakte-slachtoffer.

Bezoek Directie Materieel en Diensten aan BIDKL.

Nov: Derde opleiding Gravendienst aan LO/S personeel.

Herbegravenis van Nederlandse gesneuvelde militair op Militair Ereveld Grebbeberg.

Aanwezigheid bij diverse herdenkingen.

Start vliegtuigberging (3 weken) in Angeren, Gemeente Lingewaard.

Exhumatie aangetroffen veldgraf in Oosterbeek.

Dec: Onderzoek in graf op Duitse Militaire begraafplaats te Ysselsteyn in samenwerking met Politie, Eenheid Limburg.

Exhumatie aangetroffen veldgraf in Terheyden.



(Lnt Els Schiltmans-Burema en achterneef Joop Kreukniet bij het graf van Kees Kreukniet op het Nationaal Ereveld te Loenen dat hernoemd wordt. Hij werd in oktober 1944 op de Waalsdorpervlakte gefusilleerd en kon door BIDKL in 2022 worden geïdentificeerd. Foto Mindef)

4. Opleidingen

Geen bijzonderheden

5. Materieelaspecten en infrastructuur

Geen bijzonderheden.

6. Bedrijfsvoeringsaspecten

Geen bijzonderheden.

7. Traditie / regimentsaangelegenheden

Geen bijzonderheden

8. S 1-zaken:

a. Vulling versus OT

Aanvang 2022 is de BIDKL gevuld met drie ID-specialisten en één assistent ID-spec.
2022 Soll: 2/2/0 (kap, elnt, aooi, smi);
2022 Ist: 2/1/1 (kap, elnt, aoo, burger).

b. Belangrijke personele wisselingen

N.v.t.

c. Overlijden / ernstige ongevallen / ongelukken / incidenten

N.v.t.

d. Inzet reservisten of derden

N.v.t.

e. Bijzondere waarderingen / onderscheidingen

N.v.t.

f. Belangrijke ontwikkeling op P-gebied

Geen bijzonderheden.



(Herbegravenis van de 5-koppige Tsjechische crew van Wellington T2990 op het Ereveld in Bergen op Zoom, foto Mindef).

PLC, sectie Functietoewijzing (FTA/FTW B&T)

1. Algemeen

Hieronder vindt u informatie over de gewijzigde zaken op personeelsgebied in het jaar 2022 van het Dienstavak Logistiek, Regiment Bevoorrading en Transport.

Buiten de personele sterktes en de invloeden daarop worden hierin de meest belangrijke zaken op personeelsgebied aangegeven.

2. Personeel sectie FTW B&T

Majoor FTA
Kap LBB Off
Aoo LBB OO
Aoo LBB OO
Bgr LBB OO

Maj Erwin Driessen
Kap Ilse Habraken
Aoo Vacant
Aoo Maikel Nienhuis
Dhr Steven van Doorn

3. P beleid

- Het in 2006 ingevoerde Flexibele Personeel Beleid (FPS) is voor de bovenbouw nog steeds van toepassing.
- Voor de matching onderbouw (onderdeel van project ZELDA) is de verbeter slag van 2018 verder uitgewerkt. Door het opmaken van een Prio lijst per Brigade wordt de toewijzing van functies met eenzelfde functie code op volgorde van prio verdeeld. De afstemming met de Brigades heeft ook dit jaar weer een verbeter slag ondergaan.
- Voor manschappen is nog steeds het Instroom, Doorstroom en Uitstroom (IDU) van toepassing. Door middel van verplaatsingsplannen, die door de Personeelsfunctionaris van de eenheid en de Cdt gemaakt worden, kan deze categorie van functie wisselen.

4. Personele sterkte Regiment Bevoorrading en Transport op 01012022 en 3112022

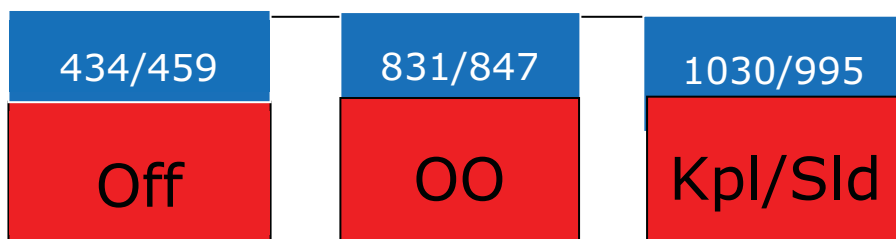

- 1^e cijfer stand per 01012022, 2^e cijfer stand per 31122022

5. Verloop personele sterkte

- 7 Off met FLO/ontslag.
- 44 OO met ontslag/FLO.
- 162 Sld/Kpl met ontslag.
- Knelpunten:
 - Grootste knelpunt is de vulling van sldn/kpl voor zowel B&TCo als DVVO. Veel personen lopen uit hun LIR en kunnen vooralsnog niet verlengd worden. I.v.m. COVID-19 is er ook dit jaar een tijdelijke oplossing om personen een periode langer te houden bij het niet kunnen vinden van een andere burgerfunctie door deze pandemie.
 - Verhoging Off met name door de aanmaak van uitloop Off op functies die niet gevuld konden worden met reguliere off.
 - Verlaging OO B&T gevolg van herindeling SPEC MRI waardoor een 30 tal OO B&T als SPEC MRI te boek staan
 - Irreguliere uitstroom lijkt wat op zijn retour.

- (5) Instroom:
Over het algemeen is de initiële werving in 2022 stabiel en behalen we nagenoeg de benodigde aantallen instroom (AO) voor Off en OO.
Voor manschappen is de AO nog niet geheel hersteld.
(1) Instroom Off 25
(2) Instroom OO 58
(3) Instroom Manschappen 115
- (6) Herintreders
(1) Off 3
(2) OO 9
(3) Manschappen 12

6. Vacatures; O plaat versus P plaat

- (1) Qua werving loopt het voor ons Regiment nog steeds naar behoren, de VTO OO en Off aardig gevuld en is de instroom op een aardig niveau. Voor ons regiment zit het grootste deel tekorten in manschappen en bij de Off in kapiteins. De instroomketen heeft nog steeds prioriteit bij vulling waardoor de tekorten met name bij de operationele eenheden CLAS maar ook bij DOSCO, DVVO en DMO liggen.
- (2) De tekorten in het SAP beheer lopen in 2022 verder op, mede door diverse reorganisaties waarbij het aantal logistieke functies gestaag groeit. Met name in de ervaringsjaren van de personen blijven we achter op de huidige richtlijnen. Vooral de Aoo functies blijven hierdoor veelal leeg. Samen met sectie MLO StClas en de diverse coördinatoren matbeheer wordt hier naar oplossingen gezocht

7. Ontwikkelingen overleg CAO

Er is in 2022 een nieuw arbeidsvoorwaardenakkoord dat tot 31-12-2023 loopt. Belangrijkste financiële zaken zijn een salarisverhoging met een totaal van 8,5%. 1,7% in 2021 en 2,95% in 2022, 3,65% in 2023. Daarnaast een eenmalige bruto uitkering van €1750,- bruto bij een volledig dienstverband. Voor wat betreft plaatsen van militairen komt er de mogelijkheid om tot 7 jaar op dezelfde AP te blijven uiteraard na toestemming van de cdt en FTA.

8. Loopbaansporen B&T

"Specialisme" binnen ons Regiment heeft ook in 2022 weer meer vorm gekregen. In het beheer is voor de Off ook behoefte aan een 'spoor' in Supply Chain Management (SCM), hiervoor zijn de eerste stappen inmiddels gezet. Om het beheersdomein in de OO rangen weer gevuld te krijgen is de JR beheer functie ook als instroomfunctie aangemaakt. Hierdoor kunnen zowel extern als intern personen in dit domein stappen.

9. Mentor-Mentee

In het mentoren en mentees traject is een Enquête gehouden onder de mentoren. Algemeen beeld en ervaringen zijn zeer positief en aantal mentoren verder uitgebreid. Onder de mentees volgt nog een Enquête en waarna we een verbeterslag hopen we maken en het project verder uit willen breiden vwb ontwikkeling en stap naar een (pre) MD traject.

10. Overige ontwikkelingen

Binnen PLC zijn de diverse projectgroepen nog steeds aan de slag met het doorontwikkelen van loopbaanbegeleiding en P&O. Inmiddels is plv DHR kol B&T Peter van der Tuin bevorderd tot Bgen en Dir HR geworden en één van de drijvende krachten achter de HR transitie en talentontwikkeling, welke naar behoud en een aantrekkelijker werkgeverschap moeten leiden.

Vereniging Veteranen Regiment B&T



De samenstelling van het bestuur van de VVRB&T was in 2022 als volgt:

Hans Schulz	Voorzitter
Henk Bouwknegt	Secretaris
Hans Kemink	Penningmeester
Saskia Ubels	Nuldelijnszorg
Jeroen Hoeksel	Activiteitenondersteuning
Willemijn Teerds	Communicatie/PR
Michel Roest	Communicatie/PR
Ger Achterhof	Adviseur
Marc de Voogd	Activiteitenondersteuning
André Leurs	Ledenwerving

De Raad van advies bestond in 2022 uit de volgende personen:

Bgen bd Toine Beukering
Kol bd Loek Habraken
Kol bd Bert Kuijpers

Doelstelling van de vereniging

De VVRB&T ondersteunt het Regiment Bevoorradings- en Transporttroepen bij haar hoofdtaken (traditiehandhaving, bevorderen van saamhorigheid en verlengde personeelszorg). Zij heeft als doel zich, in de breedste zin van het woord en binnen de mogelijkheden van de Vereniging, in te zetten voor de erkenning, waardering en zorg voor alle veteranen van het Regiment Bevoorradings- en Transporttroepen in het algemeen en van haar leden in het bijzonder. Om deze doelstelling te realiseren heeft het bestuur voor 2022 een activiteitenplan ontwikkeld en uitgevoerd.

Vergaderingen, bijeenkomsten en het verenigingsblad 'Veterans B&T'

- Het bestuur heeft in 2022 vijfmaal vergaderd. Deze vergaderingen hebben allen plaats gevonden in het Veteranen Ontmoeting Centrum (VOC). Via deze weg willen wij het bestuur en de vrijwilligers van de Historische Collectie hartelijk danken voor de geboden gastvrijheid.
- Naast de bestuursvergaderingen is het Dagelijks Bestuur separaat ook vijfmaal bijeengewees om lopende zaken te bespreken en vergaderingen voor te bereiden. Verder zijn er in het kader van de georganiseerde reünies diverse bijeenkomsten geweest, om de reünies voor te bereiden en uit te voeren.
- Onze voorzitter heeft, zoals gebruikelijk, onze belangen vertegenwoordigd in het Veteranen Platform (VP).
- Ons verenigingsblad 'VETERANS B&T' is in het jaar 2022 viermaal verschenen. Onze redactie, onder leiding van de nieuwe hoofdredacteur Willemijn Teerds, is er wederom in geslaagd om vier zeer leeswaardige uitgaven het daglicht te laten zien. Het bestuur spreekt haar complimenten uit over de inhoud, vormgeving en professionaliteit. Veterans B&T levert een zeer belangrijke bijdrage aan de cohesie binnen onze vereniging.

Activiteiten

In 2022 zijn de volgende activiteiten georganiseerd:

- Het bestuur is op 26 januari in meerderheid aanwezig geweest bij de Commando-overdracht van het Regiment.
- De Algemene Ledenvergadering is op 14 april georganiseerd. Er waren 33 leden aanwezig en het beleid werd door de ALV unaniem ondersteund.
- Vanuit het bestuur heeft de secretaris namens de vereniging de Nationale dodenherdenking bijgewoond.
- De vereniging heeft op 5 mei met een detachement deelgenomen aan het bevrijdingsdefilé in Wageningen.

5. In het voorjaar zijn twee reünies georganiseerd. Namelijk de reünie van het Support Command en de reünie van de Logistieke Operaties in Afghanistan. Bij beide reünies bleef de belangstelling achter bij de verwachtingen.
6. De Nederlandse Veteranendag was dit jaar een bijzondere dag. Ons regiment kreeg, net als een aantal andere regimenten/eenheden, het Vaandelopschrift Afghanistan uitgereikt door ZKH Koning Willem-Alexander. Tijdens het defilé liepen we mee met een detachement van circa 35 personen.
7. Nationale Taptoe: tijdens de speciale veteranenuitvoering op 9 september waren veel van onze leden aanwezig. Zij hebben genoten van de muziek en het samenzijn.
8. Op 30 september hebben we met een detachement van onze vereniging de *Sunset March* gelopen. Traditioneel doen we dit op de verjaardag van onze vereniging.
9. Op 6 oktober is een afvaardiging van onze vereniging aanwezig geweest bij de Regimentsdodenherdenking.
10. Tijdens het weekend van 7 tot en met 9 oktober hebben 36 leden van de vereniging deelgenomen aan de *Battle Field Tour* (BFT) naar de Ardennen. Onze gids Ton van Eik heeft ons deelgenoot gemaakt van de vele verhalen die er te vertellen zijn over het Ardennen offensief, oftewel *the Battle of the Bulge*. Naast het leerzame aspect was er uiteraard ook veel ruimte voor gezelligheid en een hapje en een drankje.
11. Op 5 november was de reünie van 1 (NL/BE) VN Transportbataljon. De voorbereiding verliep niet geheel rimpeloos en de deelname bleef ook hier achter bij de verwachting.



Sunset March



Battle Field Tour Ardennen (Ton van Eik legt uit)

Ledenbestand

Op 31-12-2022 telde onze vereniging 847 leden. Ten opzichte van een jaar eerder is dat een stijging met 15 leden.

Onze vereniging heeft drie ereleden namelijk:

Kol bd B. Kantborg

Lkol bd W.F. Engelmann

Kol G.A.M.M. van Kuijck

Stichting Historische Collectie Regiment B&T (SHCRB&T)



1. Algemeen

a. Doelstelling

De SHCRB&T ondersteunt het Regiment Bevoorrading- en Transporttroepen bij haar hoofdtaken (traditiehandhaving, bevorderen van saamhorigheid en verlengde personeelszorg). Zij heeft ten doel: het bewaren van militair erfgoed, en voorts al hetgeen met een en ander rechtstreeks of zijdelings verband houdt of daartoe bevorderlijk kan zijn, alles in de ruimste zin van het woord.

b. ANBI-status en stage-adres

De stichting bezit de ANBI-status, waardoor ze aantrekkelijker hoort te zijn voor giften / donaties. Ook wil men maatschappelijke betrokkenheid tonen, mede door de publieke functie, maar ook doordat men een vast stage-adres is voor leerlingen van diverse scholen.

c. Palmpit en VOC Midden Nederland

De Palmpit (MFR/kantine binnen de HC) is ingericht als ruimte waar reünies, FLO-recepties en medaille-uitreikingen kunnen plaatsvinden. Na de versoepelingen rondom Covid 19 is een forse toename aan evenementen geweest, wat de saamhorigheid binnen ons regiment zeker versterkt. Daarnaast geldt nog steeds het convenant dat VVRB&T heeft gesloten met de Stichting Historische Collectie Reg B&T, waarbij afspraken zijn gemaakt om de multifunctionele ruimte (MFR) in gebouw V 20 (Museumplein Kamp Soesterberg) aan te merken en te gebruiken als formeel erkend Veteranenontmoetingscentrum (VOC Midden Nederland). In december 2021 zijn Ikol Henk Plenk en Ikol Michel Vial uitgenodigd geweest voor een lunch bij de Burgemeester van Soest, dhr. Rob Metz. Helaas is er nog geen vervolg gegeven aan dit voornemen, maar staat nog steeds nadrukkelijk op de agenda om te realiseren in 2023/2024. Initiatief ligt nu bij het regiment (RC in overleg met VVRB&T en HC).

2. Bestuur en vrijwilligers

De navolgende personen hebben zich tijdens de verslagperiode als actieve vrijwilliger voor de deelverzamelingen van de historische collectie ingezet.

Lkol bd M.A.J.J. Vial, voorzitter van de Stichting,
Dhr. H.P. IJdo, penningmeester van de Stichting,
Elnt M. van Leijen, secretaris van de Stichting,
Sgt I bd A.M. Rietveld, bestuurslid van de Stichting
Elnt W.M.F.C. Pullens, bestuurslid van de Stichting, tvs vrijwilliger
Maj E. Driessen, bestuurslid van de Stichting, tvs vrijwilliger
Ikol C. Ernstsens, bestuurslid van de Stichting,
Kap bd J.P.M.G. van de Gender, collectiebeheerder HC
Mw. M.A. de Wilde - van Thoor, medewerker bibliotheek
Dhr. P. de Wilde, medewerker, algemeen
Mw. H. Loef-Zandvliet, medewerker, algemeen
Dhr. A. Wijnand, medewerker, algemeen,
Dhr. B. van Thoor, medewerker, algemeen.
Dhr. G. Kroon, medewerker algemeen
Dhr. W. Loef, medewerker algemeen,
Elnt bd AA Janssen, medewerker algemeen
Kap bd T. Klaessen, medewerker algemeen
Aoo bd P. vd Vliet, medewerker algemeen
Aoo bd E. Heijes, medewerker algemeen
Maj bd J. de Vries

3. **Collectie Reg B&T**

a. Infrastructuur

Sinds de verbouwing en heropening in 2017 beschikt de HCRBT in gebouw V20 naast een grote collectieruimte ook over een multifunctionele ruimte (MFR met vergaderzaal en ontvangstruimte) en een eigen archiefruimte voor Bureau Geschiedschrijving (BGB&T).

b. Collectiebeheer

Ook in 2022 heeft de HCRBT weer enkele materiële schenkingen ontvangen. Bijzonder om te noemen is de schenking van de nabestaanden van Kolonel bd Rijpert. Naast een aantal memorabilia heeft de familie ook zijn officierssabel geschonken.

Foto Kinderwagenpeloton 1(NL/BE)VNTBat



c. Activiteiten

In 2022 is de HCRBT in het begin van het jaar gesloten geweest in navolging van het overheidsbeleid aangaande corona. Er zijn een aantal activiteiten doorgegaan, zodra de COVID-bepalingen dit toelieten. De meeste activiteiten die in het weekend plaatsvonden, werden gecaterd door de Stichting 43 Bevocie. Stichting 43 Bevocie levert geweldige service en top-kwaliteit voor een zeer redelijke prijs. Paresto levert in beginsel in de weekenden geen catering, mede door een groot personeelstekort.

Ondanks de beperkingen is de collectie in goede staat. De behoefte aan nieuwe vrijwilligers blijft echter onverkort staan. In 2023 verwachten wij een normalisering en zal het aantal activiteiten hopelijk toenemen.

Het bezoekersaantal voor geheel 2022 bedroeg 694 bezoekers.

4. **Overige zaken van belang**

a. Structuurplan Zeisterspoor

In het structuurplan staat aangegeven dat het Zeisterspoor in de toekomst afgesloten zal gaan worden. Als onderdeel van dit structuurplan is er op de plaats van het Museumpark een KEK-gebouw en legering gepland. De historische collecties gaan op termijn verhuizen naar de gebouwen rondom het "Logistiek Ereplein" van de Dumoulinkazerne.

b. Website

De vernieuwde website (als onderdeel van de regimentswebsite) is gelanceerd en geeft een heel gestructureerd beeld. Dit is een zeer goede, professionele site waar de HC erg tevreden over is.

c. Beheer en continuïteit

De huidige vrijwilligers en beheerder zijn een goed inzetbaar team. Echter, continuïteit is de grootste zorg en punt van aandacht bij de vrijwilligers. In 2021 is een oproep gedaan en dit heeft geresulteerd in vijf nieuwe vrijwilligers, die allen bereid zijn om op vrijdag aanwezig te zijn. Sinds 01 oktober 2021 is de HC ook op vrijdagen geopend.



Bureau Geschiedschrijving Reg B&T (BGB&T)

1. Doelstelling

BGB&T heeft als taak (zoals opgedragen door de Regimentstraditierraad in 2007) om de geschiedenis van het Regiment B&T (en haar stamregimenten), gestructureerd te verzamelen en vast te leggen. Daarbij beoogt het BGB&T om de verzamelde geschiedenis (voor zover mogelijk en zinvol geacht) te digitaliseren en (indien toegestaan) ter beschikking te stellen voor alle belanghebbenden; regimentsgenoten, nabestaanden en andere geïnteresseerden, maar ook voor onderzoek en historisch besef. BGB&T wil zo een bijdrage leveren aan traditiehandhaving en 'esprit de corps'.

2. Organisatie en personeel

- a) Alles wat BGB&T verzamelt en produceert is eigendom van de Stichting Historische Collectie Regiment B&T (SHCRB&T) en staat ter beschikking van de Regimentscommandant.
- b) RegCo en Regimentsraad zijn opdrachtgever, informatiebron en klant.
- c) In 2019 is een privacy-statuuut geschreven, dat voldoet aan de eisen van de Algemene Verordening Gegevensbeheer (AVG).
- d) Geheel 2022 bestond de personele vulling bij Bureau Geschiedschrijving B&T (BGB&T) uit 19 personen, waarvan 12 bd-ers en 7 actief dienend (van elnt tot lkol). Tijdens de maandelijkse vergaderingen worden van de B&T relevante eenheden vertegenwoordigers uitgenodigd, die afhankelijk van hun drukke agenda al of niet het eerste deel van de vergadering kunnen bijwonen. Deze bijdrage is met name relevant om de kern up-to-date te houden en relevante aspecten te onderkennen.

3. Projecten en producten

- a) BGB&T heeft na de verbouwing van de HCRB&T in 2017 een eigen ruimte gekregen in V20 (kamer 23) en is na de fysieke verhuizing en grove ordening van het analoge archief in 2018 gestart met het structureren en digitaal in kaart brengen het analoge archief. De eerste fase van dit omvangrijke project is ultimo 2022 bijna afgerond en legt de basis voor een gedegen en volledig overzicht, voor de toegankelijkheid en daarmee tot meerwaarde voor het regiment. Vanaf 2023 begint de verdiepingsslag.
- b) Het tweede grote meerjarenproject betreft *Faces to Graves*, waarbij gepoogd wordt om achter elke naam op onze twee monumenten een korte beschrijving te achterhalen, met daarin naast de basale persoonsgegevens ook informatie over de eenheid en het optreden tijdens inzet en de omstandigheden waaronder gesneuveld of anderszins omgekomen.
Van 2020 t/m 2022 is veel onderzoek gedaan naar de gesneuvelden in de meidagen van 1940. Tijdens een plechtige ceremonie op 6 oktober is het monument WO II (de zuil) opnieuw onthuld en zijn de eerste twaalf namen ingegraveerd. Nader onderzoek vindt nog plaats. Wat zal leiden tot aanvullende namen op dit monument.
Tot slot is dit jaar een Toetsingskader opgesteld, dat de Regimentsleiding moet helpen bij de besluitvorming om in voorkomend geval nieuwe namen wel/niet op het monument bij te plaatsen. Dit is met name actueel omdat BGB&T momenteel enkele tientallen namen aan het screenen is die wellicht in aanmerking komen voor plaatsing op ons monument.
- c) BGB&T wil – indachtig haar credo – naast verzamelen, ordenen en vastleggen ook publiceren. In 2020 zijn de volgende publicaties uitgebracht:
 - i. Heruitgave thematische publicatie 'Vrouwen en het Regiment B&T' door Willy Engelmann
 - ii. Jaarverslag 2021
 - iii. AAT wegtransport Koude Oorlog door Frits van 't Spijker
 - iv. MLM-artikel 'AAT wegtransport Koude Oorlog' door Piet IJntema
 - v. MLM-artikel 'De Acht van Cloppenburg' door Piet IJntema
 - vi. MLM-artikel 'De AAT gaat overzee' (inzet vm Ned-Indië) door Maarten de Jongh Swemer
 - vii. MLM-artikel 'Faces to Graves' door Arnoud Melenhorst.



- d) BGB&T heeft in 2022 vier interviews afgenomen.
- e) In 2022 had BGB&T twee universitaire stagiairs onder haar hoede. De heer Frank Molkenboer heeft onderzoek gedaan naar de Defensie Pijpleiding Organisatie (DPO) en de B&T-eenheden in de brandstofketen. Mevrouw Jiska van Daal heeft onderzoek gedaan naar 'Legering te velde'. (zie foto's)
- f) O.l.v. BGB&T is een werkgroep bezig met een jubileumboek voor 25 jaar Reg B&T (2025).
- g) BGB&T heeft een start gemaakt met het project Dapperheidsonderscheidingen (DO'n) en Draaginsignes Gewonden (DIG's). Bedoeling is om zicht te krijgen op welke personen en voor de DO'n ook de toekenningsredenen.
- h) BGB&T heeft een inventarisatie gemaakt van het bestand aan Stafadjudanten tot nu toe.



3. Overige aspecten

- a) De Website BGB&T is aangepast om in te kunnen passen op de in 2020 gelanceerde nieuwe regimentswebsite. Het subdeel Publicaties is gevuld. Het subdeel Naslag wordt de komende jaren ingevuld. In 2022 is daarbij gestart met de plaatsing van het archiefbeleid en het privacystatuut. Ook is een eerste ruwe versie geplaatst onder de noemer Genealogie. Hierin staat een overzicht van eenheden door de tijd heen, met enkele relevant geachte bijzonderheden.
- b) BGB&T ondersteunt de Regimentsleiding in de voorbereiding en uitvoering van de jaarlijkse Dodenherdenking B&T. Dit jaar betrof dat de in Korea gesneuvelde korporaal Willem van Dijk. Ook heeft BGB&T de voorbereiding ondersteunt van de Herdenkingsreis en *Battlefield Tour Java*, zoals uitgevoerd door RC, RA en B&TCo.
- c) BGB&T ondersteunt de Regimentsleiding in de voorbereiding en uitvoering van de postume uitreiking van Mobilisatie Oorlogskruizen (MOK) en Eretekens voor Orde en Vrede (EVO). In 2022 betrof dit zes personen.
- d) BGB&T ondersteunt de Vereniging Veteranen Regiment B&T vooraf en tijdens reünies. Dit betreft informatievoorziening over betreffende missie(s) en zo mogelijk het opzetten, inrichten en bemannen van een stand tijdens de feitelijke reünie. In 2022 betreft dit vier reünies; Afghanistan Logistieke Operaties, *Support Command*, *Movers* en 1(NL/BE)VNTbat.
- e) Vanuit diverse bronnen is materiaal aangeleverd, dat deels geschikt bleek voor BGB&T en deels is doorgesluisd naar de Historische Collectie B&T dan wel het NIMH.
- f) Er is geïnvesteerd in de contacten met het NIMH, wat o.a. moet leiden tot synergie op het gebied van fotoarchieven en het gebruik van foto's voor publicaties.
- g) Ondersteuning aan derden:
 - (1) Archief- en fotoscans aan nabestaanden van overleden oud-militairen (met name Indiëgangers):
 - 14 AAT Ned-Indië; kpl Arie van Vliet
 - 32 AAT Ned-Indië; sld I J. Boersma
 - 34 AAT Ned-Indië; kpl C.J.A. van Braam
 - (2) Archiefonderzoek op locatie kantoor BGB&T t.b.v. studies, presentaties, artikelen en boeken:
 - Aan kol bd Pedro Jooren tbv het boek TechnoHub Woerden, voorheen het terrein van 637 Intctrwvpl. (boek met bedankbrief ontvangen op 20 jan 2022)
 - Aan student Frank Molkenboer tbv scriptie 'CEPS'
 - Aan student Jiska van Daal tbv scriptie 'Legering te velde'
 - Aoo bd L de Brie gegevens over St LLC en Bijenpraat uit de jaren '70 en '80

- 220 Tcie (Sld1 Smidt) tbv B&TCo reis naar Indonesië. Adoptie cie 14 AAT, speciale aandacht Bronzen Kruis ontvanger Sld Schilder
 - 220 Tcie (TInt Rijswijk) tbv B&TCo reis naar Indonesië. Adoptie cie 2 AAT, speciale aandacht overleden Sld F. Hoveling
 - 130 Bevocie (Sld 1 Tetteroo en Sgt) tbv B&TCo reis naar Indonesië. Adoptie cie 16 AAT, speciale aandacht overledenen Kpl T Smakman, Sld J Seegers en Sld H van den Akker
 - Aan redactie RTV-programma "Verborgten Verleden" AAT in Indonesië en specifiek 3-1 AAT
- (2) Ondersteuning d.m.v. archiefonderzoek:
- Aan RC tbv schrijven van in memoriam bij overlijden Maj bd AAT Nees van Nes (afscheidsdienst Evert Schut en Geert Peters aanwezig)
 - Aan RC tbv schrijven van in memoriam bij overlijden Lkol bd Theo Rump (afscheidsdienst Willy Engelmann en Hans Edelhausen aanwezig)
 - Aan RC tbv schrijven van in memoriam bij overlijden Elnt bd Kees van 't Zelfde
 - Aan 4 en 5 mei comité Ottoland, door Arnoud Melenhorst
 - Aan RC tbv uitreiking postume medaille op 4 maart aan nabestaanden van Dhr P Blad, KMD (EOV), en Dhr J.H. Versteeg, KNIL (MOK en EOV) bij bezoek aan HCB&T (Geert Peters was hierbij aanwezig)
 - Aan RC tbv uitreiking postume medaille op 18 maart aan nabestaanden van Dhr A.E.E. Herbig, KNIL (MOK en EOV), en Dhr C.M.A.A. Rusche, KNIL (MOK en EOV) bij bezoek aan HCB&T (Geert Peters was hierbij aanwezig)
 - Aan RC tbv uitreiking postume medaille op 29 juli aan nabestaanden van Sld L de Boer, chauffeur bij Korps Motordienst 2e Compagnie-VI-Autobataljon (MOK) bij bezoek aan de HCB&T
 - Aan RC tbv uitreiking postume medaille op 31 augustus aan nabestaanden van Dhr T van den Dungen, chauffeur bij de Artillerie Munitie Trein Licht Divisie (MOK) bij bezoek aan de HCB&T (Arnoud Melenhorst was hierbij aanwezig)
 - Aan RC tbv uitreiking postume medaille op 30 sept aan nabestaanden van Dhr K Betting, KNIL (MOK) bij bezoek aan HCB&T (Geert Peters was hierbij aanwezig)
 - Aan RC voor aanlevering documenten voor VS 2 1592 Hoofdstuk 31 Regiment B&T
 - Aan mevr E Weijs Postma in het kader van *Faces to Graves* van AAT Indië-gangers die gediend hebben bij Hupva eenheden in Nederlands-Indië.

Stichting Vrienden van het Regiment B&T

1. Algemeen

In januari 2022 is dhr. Perry van Gerwen overleden. Hij was *founding father* en oprichter van Heiwegen Consultancy; sinds eind 2017 één van de actiefste members van onze Stichting! Namens de stichting is een bloemstuk gelegd.

Het bestuur heeft op 25 augustus, voorafgaande aan het Regimentsdiner Officieren, de jaarlijkse bestuursvergadering gehouden. In die vergadering is afgesproken het Huishoudelijk Reglement te actualiseren en tevens beter vast te leggen wat de Stichting doet, verder zal het jaarverslag een verantwoordingskarakter krijgen en zullen we intensiever de communicatie zoeken met onze donateurs. Transparantie maar ook een beter zicht op bescherming van de privacy. Last but not least het beschrijven van lange-termijndoelen en daaruit voortvloeiende jaarplannen. Dit gaat niet van de een op de andere dag, maar het bestuur gaat daar in 2023 voortvarend mee bezig.

2. Organisatie en personeel

M.i.v. 25 augustus is kol (bd) Paul Elverding aangetreden als vicevoorzitter. Hij volgt hiermee kol Timo Beaufort op. Algemeen lid lkol b.d. Ton Bouwman stopte per december 2021 met zijn bestuursfunctie binnen de stichting. Tijdens het Member Diner op 22 november is officieel afscheid van hem genomen.

In december is de samenstelling van het Dagelijks Bestuur (DB) veranderd. Het DB bestaat nu uit de vicevoorzitter, penningmeester en secretaris. Het DB bereidt onderwerpen voor om dit later voor te leggen aan het voltallige bestuur.

3. Activiteiten

Er zijn in 2022 twee activiteiten voor de donateurs georganiseerd.

- Op 25 augustus was het Regimentsdiner Officieren. Na jaren van COVID was het weer goed om elkaar in levende lijve te ontmoeten. Daar is ook het idee ontstaan voor het Member Diner. Vanwege de vele nieuwe bestuursleden is besloten een Member Diner te houden om de saamhorigheid te vergroten, maar ook om te inventariseren wat onze leden verwachten.

- Op 22 november is op de thuisbasis van de Inspecteur-Generaal der Krijgsmacht op Landgoed De Zwaluwenberg het 'Member Diner' georganiseerd. Tijdens dit diner is gesproken over de toekomstige richting van de stichting. Naast de altijd geroemde saamhorigheid is de uitkomst dat de meeste leden niet bijdragen om direct hiervoor iets terug te ontvangen, maar dat doen om het Regiment te ondersteunen en men weet dat het geld voor goede zaken wordt gebruikt. Ook werd de 'zachte' kant van de relatie onder de aandacht gebracht. Vooral veteranenzaken werden daarbij aangehaald, omdat dit steeds meer onder de aandacht wordt gebracht, maar ook omdat de bedrijven veteranen in dienst hebben. Ook werd aangegeven dat voorlichtingen zeer worden gewaardeerd, zoals die over MH17 waar menigeen het nog steeds over heeft. Een dergelijke voorlichting zoals over bv. Oekraïne en NATO zijn ook een goede kans om te laten zien hoe Defensie met dit soort crises omgaat.

4. Financiën

In 2022 zijn de uitgaven iets boven de begroting uitgekomen maar dit heeft geen gevolgen gehad voor de goede financiële positie van de Stichting. De uitgaven zijn afgestemd met het Regimentscommando. De Stichting heeft geen gift/legaat ontvangen. De inkomsten in 2022 komen van 9 Gold Members.

Vanwege de pandemie is er de afgelopen jaren minder uitgegeven dan gepland omdat evenementen niet konden worden gehouden. Vooral voor de (kleinere) bedrijven zijn het zware jaren geweest. Daarom is besloten de contributie voor 2022-2023 te halveren. Een aantal bedrijven heeft ondanks deze geste van het Bestuur toch de volledige contributie betaald.

5. Acquisitie en relatiebeheer

Er is geen sprake geweest van actieve acquisitie, voornamelijk vanwege de pandemie. Daarnaast is het Bestuur bezig met een langere-termijnvisie, zodat we (toekomstige) leden beter kunnen informeren waarvoor we deze fondsen nodig hebben/gebruiken. Twee lange-termijndoelen zijn reeds geïdentificeerd: 25 jaar B&T en daarmee samenhangend de uitgifte van een jubileumboek en ondersteuning (op termijn) van de verhuizing van de historische collectie.

6. Overige zaken

Geen

Overleden in 2022 (voor zover dezerzijds bekend)

14 januari	lkol hmv bd	Perry van Gerwen (58 jaar)
8 februari	kap bd	Stefan Nijland (30 jaar; veteraan MINUSMA Mali)
20 februari	maj bd AAT	N.A. (Nees) van Nes (87 jaar)
4 maart	kol bd AAT	C.H.J. (Kees) Veldkamp (82 jaar)
8 maart	bgen bd INT	F.A. (Feiko) Zondag (94 jaar; voormalig Dienstvakoudste INT, Officier in de Orde van Oranje-Nassau)
12 maart	Onbekend	B. Schotanus (Nederlands-Indië-veteraan; 17 AAT)
15 maart	maj bd	Jan van der Stroom (69 jaar; veteraan SFOR en SFIR)
24 maart	maj bd	F.E. (Frans) Rondel (74 jaar, veteraan UNPROFOR) Ridder in de Orde van Oranje-Nassau; Ted Meinesprijs 2019
26 maart	Onbekend	J. Verweij (Nederlands-Indië-veteraan; 33 AAT)
11 april	lkol bd	Th.H.A. (Theo) Rump (74 jaar; Drager Ereplaquette Regiment Intendancetroepen; Ridder in de Orde van Oranje-Nassau)
15 april	res-kap INT	H. (Harry) Künzel (71 jaar)
13 mei	adj bd	Jack Florack (65 jaar; veteraan UNPROFOR vm Joegoslavië)
18 mei	Onbekend	J. van de Glind (Nederlands-Indië-veteraan; 35 AAT)
22 mei	onbekend	J.H. Beltman (96 jaar; Nederlands-Indië-veteraan; 2-1 AAT)
23 mei	elnt bd	C. (Kees) van 't Zelfde (73 jaar, o.a. voormalig BA 200 Bevocht)
29 mei	Onbekend	Willem Venhuizen (97 jaar; Nederlands-Indië-veteraan; 2-1 AAT)
5 juni	Onbekend	J.W. Kolker (Nederlands-Indië-veteraan; 33 AAT)
18 juni	Onbekend	L. Ambachtsheer (97 jaar; Nederlands-Indië-veteraan; 2-1 AAT)
19 juli	maj bd	Han Hokke (67 jaar)
23 juli	onbekend	J. Veldkamp (Nederlands-Indië-veteraan; 4-1 AAT)
15 augustus	elnt	P.A.C.J. (Peter) Maassen (58 jaar; veteraan Bosnië, Afghanistan en Turkije)
23 augustus	adj bd	Gerhard Rohof (63 jaar; veteraan Libanon, Cambodja en Bosnië)
16 oktober	sld/kpl?	Joshua Gideon Klerks (52 jaar; veteraan Bosnië-Dutchbat III)
2 november	Onbekend	H.J. Brinkman (Nederlands-Indië-veteraan; 43 AAT)
27 november	Onbekend	T. Schoonderwoerd (Nederlands-Indië-veteraan; 3-1 AAT)
3 december	Onbekend	W. Balijon (93 jaar; Nederlands-Indië-veteraan; 4-1 AAT)
4 december	Onbekend	L.B. (Louis) Bessems (Nederlands-Indië-veteraan; 113 Tbat)
14 december	Onbekend	Th. Hulshof (Nederlands-Indië-veteraan; 16 AAT)
16 december	Onbekend	B. (Bas) Reehorst (93 jaar; Nederlands-Indië-veteraan; 43 AAT)
26 december	maj ing. bd	H.A.J. (Harry) Görtzen (75 jaar; veteraan UNIFIL Libanon)
Onbekend	onbekend	D. van Nugteren (Nederlands-Indië-veteraan; 31 AAT)
Onbekend	Onbekend	C. van Loenen (Nederlands-Indië-veteraan; 33 AAT)
Onbekend	Onbekend	C. Roodenburg (Nederlands-Indië-veteraan; 113 Tbat)