

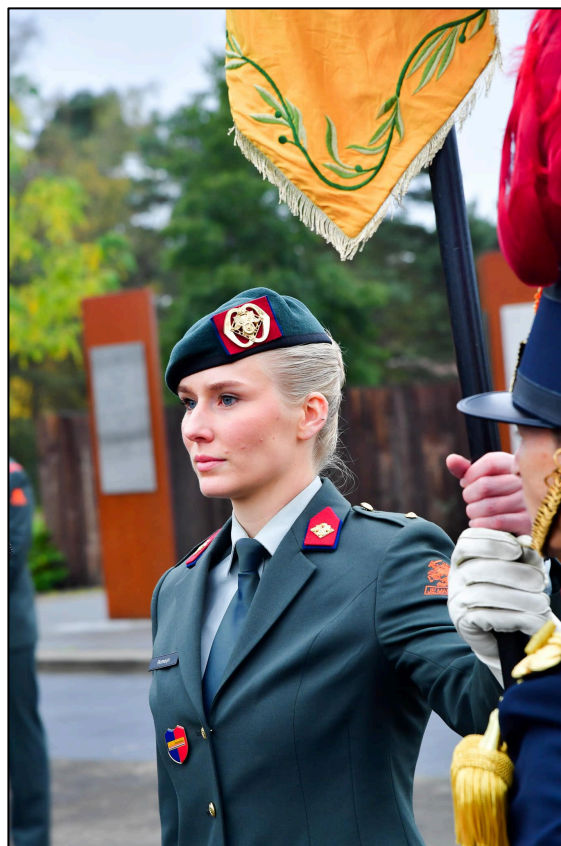

Regiment Bevoorrading- en Transporttroepen



JAARVERSLAG 2023

Inhoudsopgave

Blz. Onderwerp

3	Voorwoord van de Regimentscommandant (RC)
4	Voorwoord voorzitter Bureau Geschiedschrijving Regiment B&T (BGB&T)
5	Terugblik op 2022 (tijdsbeeld / historische context)
97	Regiment B&T
97	introdactie vz BGB&T
98	Overzicht functionarissen Regiment B&T
99	Regimentskalender 2022
101	Jaaroverzicht Regiment B&T door RC en RA
114	Bevoorrading & Transport Commando (B&TCo)
168	11 Bevoorradingscompagnie <i>Air Assault</i> (11 Bevocie AASLT)
174	Defensie Verkeers en Vervoers Organisatie (DVVO)
182	Opleidings- en Trainingscentrum Logistiek (OTCLog)
187	Opleidings- en Trainingscentrum Rijden en Bergen (OTCRij)
192	Bergings- en Identificatiedienst KL (BIDKL)
195	PLC, sectie Functietoewijzingsautoriteit B&T (FTA B&T)
197	Vereniging Veteranen Regiment B&T (VVRB&T)
199	Stichting Historische Collectie Regiment B&T (SHCRB&T)
201	Bureau Geschiedschrijving Regiment B&T (BGB&T)
204	Stichting Vrienden van het Regiment B&T
205	Overleden regimentsgenoten

Noot:

De in het verslagjaar uitgezonden / ingezette mannen en vrouwen van ons regiment (voor zover bij de samenstellers bekend), worden (mede om redenen van privacy en veiligheid) separaat bijgehouden en als losse bijlagen opgeslagen bij BGB&T.

Foto voorzijde: Tlnt Thara Romeijn (B&TCo), beëdiging op 25 oktober 2023; generaal-majoor Kootkazerne in Stroe. Foto met toestemming van Tlnt Romeijn).

Disclaimer: Ook dit jaar is weer getracht om te voldoen aan de wettelijke eisen t.a.v. privacy (AVG) en copyright. Daar waar we onbedoeld inbreuk hebben gemaakt, bieden wij in de eerste plaats onze excuses aan en verzoeken wij u om ons hierop te wijzen.

Voorwoord Regimentscommandant

Beste regimentsgenoten,



Terugkijkend naar 2023 voel ik een diepe trots op ons regiment, maar ook een gevoel van verlies en verdriet. 2023 was een jaar vol hoogte- maar ook enkele dieptepunten, waarbij we zowel geweldige prestaties als pijnlijke momenten hebben meegemaakt. Dit jaar zag onze wereld veel veranderingen en uitdagingen die ook hun weerslag hadden op de Koninklijke Landmacht en ons regiment. Conflicten aan de randen van Europa, het groeiende belang van internationale samenwerking, en de versterking van onze nationale defensie hebben ons werk complexer maar ook belangrijker dan ooit gemaakt. Deze wereldwijde ontwikkelingen hebben ons eens te meer duidelijk gemaakt hoe cruciaal onze logistieke ondersteuning is voor de operaties van de Landmacht.

Ons regiment heeft zich dit jaar met veel enthousiasme ingezet om de saamhorigheid binnen het regiment te vergroten. De geweldige opkomst bij de regimentsdiners was een blijk van die saamhorigheid en kameraadschap die ons verbindt. De twee detachementen van de veteranenverenigingen bij het defilé op Bevrijdingsdag in Wageningen was een indrukwekkend moment van eerbetoon aan hen die ons voorgingen. Ook de aanwezigheid van vele B&Ters aan de Nederlandse Veteranendag onderstreepten onze verbondenheid met de geschiedenis en de waarden van ons regiment.

Toch waren er ook droevige momenten. We stonden stil bij het overlijden van enkele van onze regimentsgenoten, vaak op een te jonge leeftijd. Deze verliezen raken ons diep en herinneren ons aan de kwetsbaarheid van het leven, en aan de verantwoordelijkheid die wij dragen om hun nagedachtenis in ere te houden.

Naast deze momenten van reflectie, was er ook veel om te vieren. We hebben indrukwekkende prestaties geleverd tijdens de diverse oefeningen, en onze bijdrage aan nationale en internationale missies is van onschatbare waarde gebleken. De toewijding en professionaliteit waarmee onze B&Ters hun taak vervullen, vormen de ruggengraat van ons regiment en van de Landmacht als geheel.

Ik wil iedereen hartelijk danken voor de inzet en betrokkenheid. Wij samen zijn de drijvende kracht achter ons succes. Samen staan we sterk, en samen zullen we ons blijven inzetten voor de bescherming van onze waarden en onze manier van leven.

Tot slot wil ik Willy Engelmann hartelijk danken voor de totstandkoming van weer een zeer uitgebreid en aangenaam leesbaar Jaarverslag.

Uw regimentscommandant,

Luitenant-kolonel Marc Souman

Voorwoord voorzitter Bureau Geschiedschrijving

Voor u ligt alweer het achtste jaarverslag dat het Bureau Geschiedschrijving van het Regiment Bevoorradings- en Transporttroepen (Reg B&T) samenstelt ten behoeve van ons mooie regiment. Wij zien de totstandkoming van dit jaarverslag als de bevestiging van een mooie, maar ook noodzakelijke traditie. Niemand anders doet dit voor ons.

Net als we denken dat na de brute inval van Rusland in Oekraïne ons meer dan genoeg bezighoudt, wordt onze aandacht ook getrokken door de brute, wrede en mensonterende aanslag die Hamasstrijders uitvoeren op onschuldige burgers in Israël. Hamastroepen overrompelen een festivalterrein en meer dan 20 Israëlische dorpjes. Mensen worden uit hun huizen gesleurd, (meervoudig) verkracht, verbrand, verminkt, geëxecuteerd (er vinden zelfs onthoofdingen plaats) en Hamas verspreidt beelden van deze executies en andere wrede daden. Hamas ontvoert zo'n 200 Israëliërs (en tientallen buitenlanders), waaronder vrouwen en kinderen. Op één dag worden meer Israëli's gedood dan in de afgelopen 19 jaar bij elkaar. Maar ook de reactie van Israël is gruwelijk en ontziet de burgerbevolking van Gaza niet. Iran en haar bondgenoten laten zich ook gelden. Het geweld van beide kanten is buitensporig en nietsontziend. Er zijn alleen maar verliezers. Verder dreigt het conflict te escaleren tot een regionale oorlog.

Je zou bijna denken dat er in 2023 niets anders was dan deze twee oorlogen en haar gevolgen, dat de moeite waard was om vast te leggen, maar dat is natuurlijk niet zo. Ook in 2023 gaan conflicten, overige oorlogen en andere memorabele gebeurtenissen 'gewoon' door. U zult dat lezen in dit jaarverslag. Zo gebeurt er heel veel binnen de EU/Europa en dat geldt ook voor Afrika, Midden- en Zuid-Amerika. In Nederland valt het kabinet Rutte IV en de NAVO breidt uit.

Intussen blijft het regiment B&T invulling geven aan haar drie hoofdtaken.

De jaarverslagen zijn een gezamenlijk product dat tot stand komt door de bereidwillige medewerking van de leden van de Regimentsraad en enkele andere betrokken regimentsgenoten. Waarvoor nogmaals dank. Wij beseffen als bureau dat geschiedschrijving - terecht - niet de hoogste prioriteit heeft bij de eenheden en dat het 'erbij komt'. Reden te meer om dankbaar te zijn voor de inzet van al deze regimentsgenoten, waarvan velen een drukke functie vervullen in actieve dienst.

Hulde aan de samenstellers!

W.F. (Willy) Engelmann
Luitenant-kolonel buiten dienst B&T

Terugblik op 2023 (tijdsbeeld / historische context)

Overzicht globaal en per regio

Algemeen

Het nieuws in 2023 wordt in het eerste kwartaal mede beheerst door de verwoestende aardbevingen in Turkije, Syrië en Marokko. Het hele jaar wordt beheerst door het tweede jaar van de oorlog in Oekraïne en de directe en indirecte gevolgen daarvan. Maar vanaf 7 oktober ook door de oorlog tussen Israël en Hamas in de Gazastrook. En Afrika is veelvuldig in het nieuws; is het niet door natuurrampen, dan wel door staatsgrepen.

Oorlog in Oekraïne

Terwijl de strijd in 2022 vastloopt en Oekraïne door gebrek aan middelen en menskracht het beoogde voorjaars- en zomeroffensief niet waar kan maken, schakelt Rusland over op een andere strategie; het gokt erop dat de tijd in hun voordeel zal werken en het Westen mentaal zal afhaken en/of de eensgezindheid zal afbreken. Van een gepland winteroffensief (begin 2023) schakelt Poetin over op een defensief en in de bezette gebieden worden – ter voorbereiding op een verwacht offensief van Oekraïne – massaal verdedigingswerken (incl. loopgraven) en mijnevelden aangelegd. Ondanks dat de diverse fronten weinig beweging laten zien, wordt er dagelijks hard gevochten en vallen er massaal doden en gewonden aan beide zijden. Steden en dorpen als Bachmoet (de 'gehaktmolen'), Vuledar, Soledar, Dnjipro, Avdiivka, Koepjansk, Kreminna, Cherson, Zaporizja en Robotyne komen zo niet dagelijks dan wel wekelijks in het nieuws. Na maandenlange gevechten wordt Bachmoet in mei door de Russen (lees: de Wagner Groep) veroverd.

Nadat in 2022 ernstig werd getreuzeld door de USA en de EU-lidstaten, worden in de 2^e helft van 2022 steeds grotere stappen gezet. In 2023 leidt dit uiteindelijk tot de levering van zwaarder materieel, als pantservoertuigen, Patriot-luchtafweersystemen en tot slot ook de door president Zelenski nadrukkelijk bepleite tanks en gevechtsvliegtuigen (w.o. Poolse MiG-29 Fulcrums en, na toestemming USA, F-16's).



14 januari: Rusland zweert wraak na toezegging levering Leopard 2-tanks. Fotocompilatie Getty Images

Ondanks een forse stroom aan materieel en munitie, is het bij lange na niet voldoende om Oekraïne te voorzien van de noodzakelijke middelen en teert het naast de relatief schaarse personele component ook in op de materiële component (met name munitie) en moet het steeds moeilijkere en nijpender keuzes maken waar wel of niet deze steeds schaarsere middelen te gebruiken. Ook slaat een vorm van oorlogsmoeheid toe in Oekraïne. Eind maart stemt de Wit-Russische president Loekasjenko in met de plaatsing van tactische kernwapens uit Rusland op zijn grondgebied. Intussen begint de Russische oorlogseconomie op stoom te raken en betreft het ook meer en meer wapens en munitie van derden, zoals van Iran en Noord-Korea. Ook de werving van rekruten gaat gestaag door, zowel door de regering als door de Wagner Groep. Waarbij men geen schroom heeft om ook in het buitenland en vrouwen en arbeidsmigranten in de gevangenis te 'werven'. Ook wordt de dienstplicht verruimd. Honderdduizenden jonge Russen ontvluchten het land om aan de dienstplicht te ontkomen. Ook lijkt het slecht gesteld met de gevechtsbereidheid van de veelal slecht of ongetrainde Russische troepen. Berucht worden de zogeheten Storm Z-squadrons, die worden ingezet bij de gevaarlijkste delen van de frontlinie. In deze squadrons dienen met name dronken rekruten, opstandige soldaten en veroordeelden.

Oorlogvoering met drones komt in een stroomversnelling. Drones van allerlei soorten en maten worden aangekocht of zelf gefabriceerd. In dit laatste toont Oekraïne zich zeer bekwaam. Naast dat Oekraïne ook heel veel te verduren krijgt van Russische aanvallen met artillerie, raketten en drones, weet het zelf ook af en toe met succes toe te slaan op Russisch grondgebied. Daar waar Rusland massaal en zonder wroeging civiele doelen en burgers aanvalt, gebruikt Oekraïne haar schaarse middelen om zeer precies en vooral militaire doelen aan te vallen, soms zelfs tot ver in Rusland. Zo worden o.a. commandoposten, munitiedepots, artillerieopstellingen, marineschepen, havens, vliegvelden, radarsystemen en luchtafweersystemen bestookt. Ook komen relatief veel hoge Russische officieren (kolonels en generaals) in de strijd om het leven. Daar waar Oekraïne het zwaar heeft op het land, dreigt Moskou door de Oekraïense successen op zee en op en rond de

Krim langzamerhand de controle over de Zwarte Zee te verliezen. Wel blijft Rusland vrijwel het hele jaar de uitvoer van graan via de Zwarte Zee frustreren.

Op 6 juni wordt de Kakhovka-dam in de rivier de Dnipro bij Cherson door de Russen verwoest, waardoor een onbeheersbare waterstroom op gang komt die grote delen van de door Rusland bezette regio onder water zet. Diverse steden en dorpen komen vrijwel direct zonder water te zitten en de damdoorbraak verdrijft vele duizenden uit hun huizen. Op 8 juni begint het langverwachte Oekraïense tegenoffensief, maar dit loopt al snel vast op de door de Russen langdurig voorbereide verdedigingslijnen.

De dubieuze rol van de Wagner Groep en haar leider, Jevgeni Prigozjin, is in de eerste helft van 2023 zeer prominent. Daar waar het reguliere leger bij voortdurende faalt, weet hij wel 'successen' te boeken. Hij overspeelt echter zijn hand als hij op zaterdag 24 juni oprukt naar Moskou en er een staatsgreep dreigt. Op 200 kilometer van Moskou keert het Wagner-leger echter om. Poetin bestempelt Prigozjin tot verrader en zijn lot is bezegeld; op 23 augustus ontploft het vliegtuig waar hij in zit onder verdachte omstandigheden. De rol van de Wagner Groep in deze oorlog is uitgespeeld (maar gaat in Afrika onverminderd door).

Als op 7 oktober de Palestijnse terreurbeweging Hamas een brute slachting aanricht onder Israëliëse bewoners, slaat Israël hard terug en woedt de rest van het jaar een oorlog in de Gazastrook, die de aandacht opeist en daarmee de focus van het Westen wegtrekt van de strijd in Oekraïne. Tevens vreest president Zelenski de Amerikaanse presidentsverkiezingen van november 2024. Mocht Donald Trump worden gekozen, dan zal de Amerikaanse steun voor Oekraïne (die in 2023 al onder druk staat door het verzet van de Republieken) zo goed als zeker afnemen of zelfs wegvallen. Maar ook binnen de EU kalft de steun af. Nog niet bij de Europese Commissie, maar wel bij enkele lidstaten (met name Hongarije), zeker daar waar nieuwe regeringen aantreden (zoals in Slowakije). Ook is de EU niet in staat om de toegezegde munitie op tijd aan Oekraïne te leveren. Het beeld is ultimo 2023 voor Oekraïne niet bijster positief, terwijl de factor tijd in het voordeel van Poetin speelt.

Volgens Amerikaanse cijfers zijn door Rusland medio januari al zo'n 260.000 kinderen gedeporteerd ('ontvoerd') door de Russische bezetters om ze in Rusland ter adoptie aan te bieden en te Russificeren. De VN-waarnemingsmissie in Oekraïne meldt medio november dat meer dan 10.000 burgers in Oekraïne om het leven zijn gekomen door de oorlog die eind februari 2022 uitbrak. Het aantal gewonden ligt dan al boven de 18.500. Onder de doden zijn meer dan 560 kinderen. In de periode van augustus tot en met oktober viel 86 % van de bevestigde slachtoffers in gebieden die onder controle staan van de Oekraïense regering. Bijna de helft van deze slachtoffers was ver weg van de frontlijnen. In de VN-cijfers zijn alleen sterfgevallen meegenomen die door de VN-missie zijn bevestigd. Het werkelijke dodental kan volgens de Verenigde Naties aanzienlijk hoger liggen doordat het lastig is om informatie te verifiëren, iets wat bovendien veel tijd kost.

Verenigde Staten

Binnenland

- **Wetgevende en uitvoerende macht op federaal niveau:**
Beide Kamers van het Amerikaanse Congres worden op 3 januari (na de *Midterm*-verkiezingen van november 2022) beëdigd. Nancy Pelosi (82) moet terugtreden als *Speaker of the House* van het Huis van Afgevaardigden, maar de verkiezing van een Republikeinse opvolger verloopt chaotisch als Kevin McCarthy door toedoen van enkele (pro-Trump) partijgenoten pas na 15 stemmingen de noodzakelijke meerderheid behaald. Dit is voor het eerst in 164 jaar. Na een conflict over de overheidsbegroting moet McCarthy zijn functie afstaan aan Mike Johnson (bondgenoot van Trump).
- **Financieel-economisch:**
 - (1) In de strijd tegen inflatie, verhoogt de *Federal Reserve* (Fed) gedurende het jaar de rente meermaals. In september stopt de Fed met de golf aan renteverhogingen.
 - (2) Janet Yellen, de Amerikaanse minister van Financiën, ontkent een recessie. Ze stelt begin februari dat er een banengroei is van ruim 500.000 arbeidsplaatsen en de laagste werkloosheid in meer dan 50 jaar. De inflatie daalt in 2023 snel, maar de gevreesde recessie blijft uit.
- **Migratie:**
Medio mei ontstaat er een vloedgolf aan illegale migranten, met name uit Midden- en Zuid-Amerika. New York kan de grote stroom, die door de zuidelijke staten doelbewust per bus worden doorgevoerd, niet meer aan. President Biden gaat op de grens met Mexico de door voorganger Trump begonnen bouw van een muur voortzetten. Deze fikse politieke draai levert hem veel hoon op. In december steekt een recordaantal illegale immigranten de grens met Mexico over; 302.000 mensen worden opgepakt. In 2023 komen ruim 3,2 miljoen mensen illegaal de VS binnen, van wie 2,4 miljoen via de zuidgrens. Dat is meer dan een vervijfvoudiging t.o.v. het gemiddelde onder de Trump-regering.

- Oud-president Trump en rechtspraak:
 - (1) Trump start eind januari zijn campagne voor de presidentsverkiezingen van 2024. Trump is onderwerp van tientallen rechtszaken, waarvan vier 'grote'; de poging tot manipulatie van de verkiezingsuitslag in Georgia (2020), het onderzoek naar de bestorming van het Capitool (6 januari 2021), het onderzoek naar de illegaal meegenomen staatsgeheime documenten in zijn verblijf in Mar-a-Lago en tot slot vastgoedfraude in New York.
 - (2) Trump reageert eind maart furieus op het nieuws dat de *grand jury* in New York heeft bepaald dat hij strafrechtelijk vervolgd zal worden voor de betaling van \$ 130.000 zwijggeld aan pornoster Stormy Daniels. Hij moet zich op 5 april melden bij de rechtbank voor de eerste zaak (bestaande uit 34 aanklachten). Hij is de eerste ex-president in de Amerikaanse geschiedenis die dat overkomt. De openbare aanklager in Georgia klaagt medio augustus Trump aan voor onder meer vermeende afpersing en beïnvloeding van de presidentsverkiezingen van 2020. Na de formele aanklacht en de verplichte boevenfoto ('mugshot'¹), mag Trump op borgsom de gevangenis weer verlaten.
 - (3) Trump wordt op 9 mei schuldig bevonden aan seksueel misbruik en smaad jegens mw. E. Jean Carroll in de jaren 90. Het conglomeraat van Donald Trump wordt eind september door een rechter schuldig bevonden aan jarenlange (belasting)fraude. Naast een claim van \$ 250 miljoen kan Trump de controle over zijn miljardenbedrijf kwijtraken.

Overig binnenlands nieuws:

- Abortus:
 - (1) De Amerikaanse gezondheidsautoriteit FDA gaat apotheken toestaan om abortuspillen te verkopen. Daardoor krijgen de Amerikanen makkelijker toegang tot abortus, nadat het Hooggerichtshof afgelopen zomer de abortusrechten in de Verenigde Staten juist inperkte. Het gaat alleen om apotheken in staten waar abortus is toegestaan.
 - (2) Wyoming is vanaf medio maart de eerste Amerikaanse staat waar het gebruik van abortuspillen verboden is. *Morning-after* pillen, voorgeschreven anticonceptiemiddelen die worden gebruikt na de seks maar voordat een zwangerschap kan worden bevestigd, zijn vrijgesteld van het verbod. De gouverneur van de Amerikaanse staat North Dakota ondertekent op 24 april een wet die bijna alle abortussen in de staat verbiedt.
- Geweld:
 - (1) In Memphis mishandelen vijf zwarte politieagenten van de speciale eenheid *Scorpion* eind januari de eveneens zwarte bestuurder van een auto (Tyre Nichols) dusdanig (slaan en schoppen) dat hij een paar dagen later aan zijn verwondingen overlijdt. Van de mishandeling zijn overtuigende beelden en de vijf agenten worden ontslagen en vervolgd.
 - (2) Op 26 oktober hebben er dit jaar al ruim 500 *mass shootings* (minstens vier doden en/of gewonden) plaatsgevonden.
- Een jaarrapport van het Pentagon maakt eind oktober gewag van een toename (801) van meldingen van zogenoemde *Unidentified Anomalous Phenomena* (UAP; voorheen UFO's).
- De gelouterde, succesvolle maar ook omstreden diplomaat en oud-minister van Buitenlandse Zaken Henry Kissinger overlijdt op 30 november op 100-jarige leeftijd.
- Na de terreuraanslag van Hamas op 7 oktober, volgt een harde en weinig ontziende reactie van de extreemrechtse regering van Israël. In de Gazastrook ontaardt dit als snel tot een menselijk drama met veel slachtoffers en ontheemden. Dit leidt, aangemoedigd door goed georganiseerde pro-Palestina groeperingen, tot massale steun op Amerikaanse universiteitscampussen door het hele land, protesten, bezettingen, maar ook tot openlijk antisemitisme. Zelfs besturen van sommige gerenommeerde universiteiten laten hun afkeer van Israël en Joden openlijk blijken, enkelen ook in hoorzittingen van het Congres. Dit leidt in december tot het aftreden van de rector van UPenn.

Buitenland

- China:
 - (1) Nadat begin februari dagenlang een enorme Chinese ballon boven Amerikaans grondgebied zweeft, schiet de VS deze vermeende spionageballon uit de lucht. Dit incident draagt, samen met het verhogen van de aanwezigheid (de VS krijgen toegang tot vier extra militaire bases op de Filipijnen) en paraatheid rond Taiwan, bij aan een verdere verslechtering van de toch al broze en gespannen relatie tussen de USA en China. Sommigen vrezen voor een



¹ Hoewel Ulysses S. Grant de eerste president was die ooit werd gearresteerd (1872; te hard galopperen door de straten van Washington), is Trump die eerste (oud)president van wie een 'mugshot' wordt gemaakt.

- nieuwe Koude Oorlog. De VS informeren na enkele dagen zo'n 40 strategische partners over hun bevindingen. De ballon is volgens hen onderdeel van een al jaren lopend groot spionageprogramma waarmee China niet alleen haar buurlanden bespioneert, maar wereldwijd actief is. China onderschept zo radioberichten, mobiel telefoonverkeer en andere communicatie. Op 11-12 februari haalt de Noord-Amerikaanse luchtverdediging (NORAD) nog eens drie ongeïdentificeerde vliegende objecten neer.
- (2) De VS claimt medio februari aanwijzingen te hebben die erop duiden dat China van plan is wapens en of munitie te leveren aan Rusland. Dat zou een enorme escalatie zijn.
 - (3) De VS en de Filipijnen beginnen op 11 april aan hun grootste gezamenlijke legeroefening tot dusver. De oefening met de naam *Balikatan* (schouder aan schouder) duurt drie weken en komt te midden van opgelopen spanningen in de regio. China is net klaar met een driedaagse legeroefening bij Taiwan, wat een reactie was op een ontmoeting in de VS tussen de Taiwanese president Tsai Ing-wen en de Amerikaanse top politicus Kevin McCarthy, de voorzitter van het Huis van Afgevaardigden. Hoewel Taiwan in feite onafhankelijk is, ziet Beijing het als een afvallige provincie die op een dag weer bij China zal horen. De Filipijnen kunnen vanwege de ligging in Azië een belangrijke partner voor de VS zijn bij een eventuele Chinese invasie in Taiwan.
 - (4) De VS sluiten, tot irritatie van China, eind mei een samenwerkingsovereenkomst met Papoea-Nieuw-Guinea inzake defensie. De VS is het te doen om de strategische ligging (invloed in de regio) en de rijkdom aan grondstoffen.
 - (5) China lijkt zich voor te bereiden op een cyberoorlog met de USA, mocht het conflict over Taiwan escaleren. China zou dan met operatie *Volt Tyfoon* Amerikaanse infrastructuur (netwerken) van bedrijven en overheidsorganisaties willen hacken en platleggen (op zijn minst ernstig verstoren). De operatie zou voornamelijk gericht zijn op doelwitten in en rond de Stille Oceaan, zoals havens aan de Amerikaanse westkust en de militaire basis op het eiland Guam.
- Israël: De relatie tussen de VS en Israël verslechtert eind maart verder na felle kritiek van president Biden in de richting van premier Netanyahu en de voorgestane juridische en constitutionale hervormingen.
 - Iran: Precies op de dag van de herdenking van 9-11 maakt de regering Biden bekend dat het \$ 6 miljard aan bevroren tegoeden van Iran vrijgeeft voor de vrijlating van vijf gevangenen tegen twee Iraniërs. Er volgt een golf van kritiek voor deze deal met de grootste terreursponsor van de wereld.
 - Afrika: Pogingen van de Amerikaanse regering om meer steun te vergaren op het Afrikaanse continent (waar China en Rusland gestaag aan terrein winnen) leveren weinig op, mede doordat vicepresident Harris bij elk staatsbezoek (Ghana, Tanzania en Zambia) haar standpunt over de positie van de LHBTI-gemeenschap openlijk uitspreekt en zo de conservatief-religieuze leiders en gemeenschappen tegen zich in het harnas jaagt.
 - Oekraïne:
 - (1) De USA levert vanaf januari een aanzienlijk aantal Abrams-tanks aan Oekraïne (vooralsnog 30) en zo'n 50 Bradley gevechtsvoertuigen en honderdduizenden artilleriegranaten (die nu zijn opgeslagen in Israël en Zuid-Korea). Daarmee dreigt Israël, dat probeert zoveel mogelijk een neutrale koers te varen, de toorn van Moskou over zich af te roepen. Op 20 februari bezoekt president Biden de Oekraïense hoofdstad Kiev. Hij stelt dat de Verenigde Staten Oekraïne steunen "zolang het nodig is." Biden zegt een nieuw Amerikaans hulppakket toe ter waarde van \$ 500 miljoen dollar. Ook kan Oekraïne rekenen op nieuwe wapenleveranties, waaronder munitie, langeafstandsraketten en radarsystemen om luchtaanvallen te detecteren.
 - (2) In een toespraak tot de Federatieraad en de Doema trekt president Poetin op 21 februari van leer tegen het Westen ("Zij zijn de oorlog begonnen") en schort hij het pas hernieuwde START II-verdrag op. De Verdragen voor Vermindering van Strategische Nucleaire Wapens (*Strategic Arms Reduction Treaty*; START I en II) waren de twee laatste overeenkomsten tussen de Verenigde Staten en de Sovjet-Unie over de vermindering van nucleaire wapens. President Biden verlengde op 5 februari 2021 het aflopende *New Start*-verdrag met vijf jaar. In het verdrag blijft het aantal kernkoppen voor de VS en Rusland beperkt tot 1.550. De vrees bestaat dat het opschorten de weg afsluit van wederzijdse (kern)wapenbeheersing. Een nieuwe kernwapenwedloop dreigt.
 - (3) Op 24 februari legt de VS nieuwe sancties op aan Rusland.
 - (4) President Biden geeft op 19 mei toestemming om Oekraïense piloten te gaan trainen voor de F-16. Op 7 juli wordt bekend dat de USA alsnog omstreden clusterbommen gaat leveren aan Oekraïne, omdat er tijdelijk onvoldoende andere munitie voorradig is om Oekraïne te steunen. De USA hebben aan Oekraïne zo'n 1.000 piepkleine *Black Hornet*-drones geleverd. De Oekraïners gebruiken deze nano-drones om precies vast te stellen waar in de loopgraven de Russische soldaten zich bevinden. Maar ook om gebouwen te verkennen

waar Russen zich in verschansen. De VS geven op 18 augustus toestemming aan Nederland en Denemarken om F-16's aan Oekraïne over te dragen. Oekraïne mag de F-16-straaljagers die door Denemarken en Nederland worden gedoneerd, alleen boven het eigen grondgebied inzetten. Na lang aandringen gaat ook de USA overstag en worden medio oktober M270 raketwerpers met ATACMS-raketten geleverd; geavanceerde precisieraketten voor de lange afstand. Echter niet de versie met een bereik van 300 kilometer, maar de versie met een maximaal bereik van 165 kilometer.

- (5) Eind november dreigt het draagvlak in de USA voor de miljardensteun aan Oekraïne weg te zakken. In het Amerikaanse Congres volhardden de Republikeinen in hun verzet tegen een nieuw militair pakket voor Oekraïne. Ze eisen politiek wisselgeld en een plan hoe Kiev denkt de oorlog met Rusland te kunnen winnen. Het politieke wisselgeld bestaat daarbij uit meer financiële middelen voor grensbewaking aan de grens met Mexico.

China

Binnenland

- China kampt begin 2023 met een enorm aantal slachtoffers van de laatste coronagolf, dramatische economische cijfers en een vastgoedmarkt die op instorten staat.
- Het Nationaal Volkscongres stemt op 10 maart in met een derde termijn van vijf jaar voor staatshoofd en partijleider Xi Jinping als president van de Volksrepubliek China. Zelfs Mao Zedong had deze functie niet zo lang. Door de combinatie van zijn functies als president, opperbevelhebber en partijsecretaris en een politbureau met louter loyalisten, heeft Xi nu voor onbepaalde tijd een zeer sterke autoriteitspositie verworven. Een van de speerpunten van het Chinese beleid is dat het land zichzelf onafhankelijk wil maken op zowel technologisch als geopolitiek terrein. Verder zal China zich onverminderd assertief opstellen in haar buitenlandbeleid. Li Qiang wordt benoemd tot nieuwe premier. Hij roept op tot meer samenwerking met de VS, maar doet dat vanuit de optiek dat de VS de opkomst van China wil voorkomen door middel van insluiting en isolatie.
- De Chinese vastgoedreuzen *Evergrande* (al sinds 2021) en *Country Garden* verkeren eind augustus in zware financiële problemen. *Evergrande* heeft een schuld van zo'n \$ 300 miljard. Gaan de twee concerns failliet, dan heeft dat niet alleen in China grote impact.
- China intensiveert eind november het de-islamiseringsbeleid en ontmantelt honderden moskeeën.
- China kent het laagste aantal geboortes ooit. 2023 is het tweede jaar dat China te maken heeft met een bevolkingskrimp; een afname van zo'n 2,08 miljoen.
- Minstens 16 grote Chinese (voornamelijk staats)bedrijven richten in 2023 hun eigen legers op. De 'privelegers' bestaan uit 'vrijwilligers' die binnen China worden ingezet. Het gaat om burgers die hun reguliere baan behouden en als reserve of hulp dienen voor het Chinese leger. Ze kunnen worden ingezet voor reddingsacties bij rampen, het handhaven van de sociale orde of optreden tijdens een oorlog. Sinds de jaren 70 (de tijd van Mao Zedong) was dat nog zelden voorgekomen, maar op deze manier versterkt de Chinese regering het interne veiligheidsbeleid, maakt het reguliere troepen vrij voor buitenlands optreden en wordt het binnenlandse risico op 'sociale instabiliteit' verkleind nu de economische situatie in het land verslechtert.

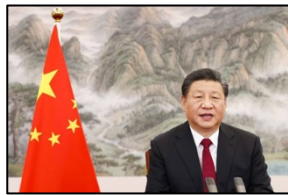

Buitenland

- Volgens de MIVD (Jaarverslag 2023) laat China in 2023 haar eigen strategische belangen verder prevaleren boven het behouden van een goede relatie met het Westen. De nieuwe contraspionagewet maakt, in theorie, alle Chinezen, ook die buiten China verblijven, verantwoordelijk voor het leveren van een bijdrage aan China's nationale veiligheid. Daarnaast laten ook de wet op de buitenlandse relaties en de dataproctiewet zien dat de controle van de CCP op de Chinese samenleving en buitenlandse bedrijven in China toeneemt.
- In de Zuid-Chinese Zee, een voor de wereldhandel belangrijke economische corridor, voeren het optreden van de Chinese krijgsmacht en de kustwacht de spanningen verder op. China toont zich in toenemende mate bereid om haar soevereiniteitsclaims over delen van dit gebied met woord en daad te verdedigen. Ook voert China de druk op Taiwan verder op.
- China en Rusland intensiveren hun economische, politieke en militaire samenwerking. Beide landen ambiëren een meer multipolaire wereld, waarbij de rol van de VS (en NAVO) teruggebracht wordt en waarbij China en Rusland een prominentere stem hebben in de regionale en wereldpolitiek. China gebruikt haar positie om Poetin en zijn oorlog tegen Oekraïne af te schermen van gerechtvaardigde kritiek en maatregelen. China werpt zich op als bemiddelaar in het conflict. De VS claimen aanwijzingen te hebben die erop duiden dat China van plan is wapens en of munitie te leveren aan Rusland. Dat zou een enorme escalatie zijn.

- China blijft veel investeren in militaire capaciteiten en technologie. Het aantal en de kwaliteit van de Chinese ruimtecapaciteiten is inmiddels dusdanig dat aan de dominantie van de VS in de ruimte wordt getornd. De dreiging die uitgaat van de huidige en toekomstige Chinese militaire capaciteiten voor het Westen is groot.
- *The Wall Street Journal* schrijft in maart dat het Chinese bedrijf ZPMC in havens over de hele wereld (ook in Rotterdam) kranen heeft geïnstalleerd, die ook ingezet zouden kunnen worden voor spionage en havenbedrijven plat zouden kunnen leggen. [foto ANP HH]
- China is van plan om op Cuba een militaire trainingsbasis aan te leggen. De VS zijn fel tegen. De bouw zou onderdeel zijn van het zogenoemde Project 141 – het initiatief om het Chinese militair netwerk uit te breiden.
- In Johannesburg (Zuid-Afrika) vindt in augustus de top plaats van de regeringsleiders van de zogenoemde BRICS²-landen (een economische samenwerkingsverband). Alleen president Poetin ontbreekt vanwege de aanklacht van het Internationaal Strafhof in Den Haag (ICC). De BRICS-leden, goed voor 40% van de wereldbevolking, streven naar een minder door de VS gedomineerd wereldsysteem met internationale organisaties als G7, IMF en de Wereldbank (het 'Westen' vertegenwoordigt nog maar 10% van de wereldbevolking). De BRICS-landen werken aan een gezamenlijke digitale munt (waarschijnlijk volledig gedekt door goud), die de dominantie en het monopolie van de Amerikaanse dollar moet ondermijnen. Poetin en Xi Jinping streven naar een uitbreiding van BRICS, vooral in de *Global South*, met name in Afrika, Latijns-Amerika en delen van Azië. Er hebben zich al 23 potentiële nieuwe leden gemeld, waarvan Saoedi-Arabië, Iran, Argentinië, de Verenigde Arabische Emiraten, Ethiopië en Egypte met ingang van 1 januari 2024 zullen toetreden. VN SG Guterres steunt deze hervorming van de internationale wereldorde.



Iran

Binnenland

- Nadat in december 2022 al de eerste demonstranten waren geëxecuteerd, volgen dit jaar nog meer executies. De uiterst strenge repressie, de tientallen doodvonnisen en de openbare executies leiden medio januari tot een afname van de sinds september 2022 aanhoudende protesten. De massale protesten maken plaats voor groeiende burgerlijke ongehoorzaamheid. Burgers lappen steeds meer de islamitische regels in het land aan hun laars. Maar de autoriteiten treden nu ook daar keihard tegen op. Als in juli de protesten tegen het regime langzaam uitdoven (inmiddels vonden zeker 500 burgers de dood en werden er meer dan 20.000 opgepakt), voelt het regime zich sterk genoeg om de religieuze teugels weer aan te trekken en treedt de zedenpolitie weer hardhandig op tegen vrouwen die zich niet houden aan de hoofddoekplicht. De straf kan gaan oplopen tot 10 jaar gevangenis. Dit leidt wederom tot massale protesten. Ondanks de strenge repressie en veiligheidsmaatregelen gaan op 17 september op verschillende plekken mensen de straat op om te herdenken dat een jaar geleden Mahsa Amini om het leven kwam door geweld van de zedenpolitie.
- Het religieuze establishment is in toenemende mate doelwit van geweld. Nadat het 'geweld' zich eerst beperkte tot plagerijen (het afslaan van de tulbanden van hun hoofden), vinden er vanaf april gerichte aanvallen en aanslagen plaats. Zeker drie geestelijken worden aangevallen en de vooraanstaande geestelijke ayatollah Abbasali Soleimani wordt in april geliquideerd.
- De bevolking keert zich massaal af van de moskee. Tweederde van de gebedshuizen is medio 2023 al gesloten. Liefst 81% van de bevolking is tegenstander van de Islamitische Republiek. Ongeveer hetzelfde aantal steunt de recente protesten in het land.

Buitenland

- Iran stelt zich hard op tegen de internationale controleorganen (zoals het VN Atoomagentschap IAEA) die onder meer toezien op nucleaire programma's. Iran blijft controle en toezicht steeds verder inperken en blokkeren en breidt in 2023 haar ballistische raketcapaciteiten verder uit met o.a. de vermeend hypersonische *Fattah II* raket. Iran beschikt volgens het IAEA begin 2023 over genoeg hoogverrijkt uranium (maar nog net niet hoog genoeg verrijkt) voor verschillende kernwapens. In maart stelt het IAEA dat in Iran sporen zijn aangetroffen van hoogverrijkt uranium tot 84%. Dat is nog maar een kleine stap verwijderd van de 90% die geschikt is voor een atoombom. Iran heeft volgens het VN Atoomagentschap in de laatste maanden van 2023 de productie van hoogverrijkt uranium verdrievoudigd. Rond 17 september ontzegt Iran een derde van de VN-inspecteurs van de IAEA toegang tot het land.

² BRICS = Brazilië, Rusland, India, China en Zuid-Afrika.

- Als reactie op de resolutie van het Europees Parlement (januari) om de Iraanse Revolutionaire Garde³ op de lijst van terreurorganisaties te zetten, dreigt Iran de legers van EU-landen tot 'terroristische entiteit' te verklaren.



- Iran boekt in maart een groot diplomatiek succes doordat het de diplomatieke banden met aartsrivaal Saoedi-Arabië weet te herstellen (verbroken in 2016). [foto ANP Anadolu Agency] Iran troeft daarmee zowel de USA als Israël af. Het zelfvertrouwen van Iran lijkt toegenomen. Er is een akkoord met Saoedi-Arabië, het werkt op militair gebied samen met Rusland, is inmiddels dicht bij een kernwapen en ziet handenwrijvend toe hoe China (een strategische partner) de rol van de VS in het Midden-Oosten probeert over te nemen. Ook blijkt Iran inmiddels in staat om, via zwaarbewapende milities en terreurgroepen, op verschillende fronten tegelijkertijd gecoördineerde aanvallen op Israël uit te voeren. Volgens Hezbollah is het doel een brede opstand tegen Israël.
- In de schaduwoorlog met Iran, rommelt het flink aan de noordgrens van Israël. Israël legt begin 2023 de vliegvelden van Damascus en Aleppo plat en onderneemt actie tegen vermeende Iraanse wapentransporten en -opslagplaatsen. Israël beschuldigt Iran ervan geavanceerde wapens via Syrië aan de Libanese terreurbeweging Hezbollah te leveren. In maart raakt een Israëliër zwaargewond bij een aanslag met een bermbom. Israëliische soldaten schieten de dader (die een bomgordel droeg) dood. Begin april haalt het Israëliische leger een Iraanse drone neer die het luchtruim was binnengedrongen. Israël vreest nu dat tijdens Pesach haar inwoners doelwit van aanslagen worden als zij op vakantie in het buitenland zijn (zoals in de Emiraten, Turkije en Azerbeidzjan).
- Eind mei raken het Iraanse leger en troepen van de Afghaanse Taliban slaags en komen zeker drie mensen om. Oorzaak is een langslpend conflict over het water in de Helmandrivier. Iran beschuldigt Afghanistan ervan veel minder te geven dan in 1973 is afgesproken. Niet alleen droogte, maar ook de in Afghanistan opgevoerde papaverproductie dragen bij aan het watertekort aan de Iraanse kant.
- Volgens CNN (gebaseerd op satellietbeelden; eind mei) stuurt Iran via de Kaspische Zee wapens naar Rusland.
- Iran en de VS liggen medio dit jaar op ramkoers in de Perzische Golf. De oplopende spanningen komen tegen de achtergrond van mislukte onderhandelingen over een nucleaire deal met Iran en de flinke stappen die Iran heeft gezet in de ontwikkeling van een kernwapen. Teheran begint begin augustus met een onaangekondigde marine-oefening, terwijl de Amerikanen bezig zijn aan een militaire opbouw. Zij overwegen zelfs om zwaarbewapende mariniers op commerciële schepen te posteren, omdat Iran in toenemende mate het verkeer in deze zeer belangrijke scheepvaartroute frustreert. Het confisqueerde of hinderde daar de afgelopen twee jaar al bijna 20 schepen. De VS voorkwamen in juli nog dat Iran twee olietankers in beslag zou nemen. De VS is bezig met een troepenopbouw met oorlogsschepen, gevechtsvliegtuigen en drones. Iran beschikt niet over een machtige marine, maar weet met zijn kleine en snelle bootjes veel overlast te veroorzaken, met name rond de Straat van Hormuz. Bovendien onthult het te beschikken over een nieuwe kruisraket, met een bereik van 1.000 km, die speciaal bedoeld is om in te zetten tegen Amerikaanse vliegdekschepen.
- Iran sluit eind augustus een pact met Wit-Rusland en haalt de banden aan met Servië. Achter de schermen onderhandelt Iran zowel met de VS (over de vrijlating van vijf Amerikaanse gevangenen) als met Rusland (over nauwere militaire samenwerking). Het Verenigd Koninkrijk waarschuwt voor de gevaarlijke link tussen Iran en de georganiseerde misdaad.
- Iran presenteert een nieuwe, geavanceerde aanvalsdronne, die Israël kan bereiken.
- Het internationaal wapenembargo tegen Iran loopt in oktober af. Iran mag nu weer geavanceerd wapentuig exporteren.

Rusland

Binnenland

- De Russische munt (Roebel) zakt medio augustus op de valutamarkten hard weg t.o.v. de dollar en bereikt het laagste niveau sinds maart 2022, de start van de oorlog in Oekraïne. De Russische centrale bank grijpt in en verhoogt de rente.
- President Poetin stelt zich in december wederom kandidaat voor de presidentsverkiezingen van maart 2024.

³ De Iraanse Revolutionaire Garde bestaat naast de reguliere strijdkrachten en is de enige terreurorganisatie ter wereld met een leger, marine, *special forces* en tientallen miljarden aan zakelijke belangen.

- De omzet van het Russische staatsbedrijf Gazprom daalt in 2023 met 40% en voor het eerst sinds 1999 leidt het bedrijf verlies; € 64 miljard. Analisten wijten dit aan de uiteindelijke impact van alle door het Westen opgelegde sancties.

Buitenland

Rusland ziet zichzelf in een existentieel conflict met het Westen. Rusland pleegt aanhoudend cyberaanvallen op Westerse landen als Polen, Litouwen, Slowakije, Zweden, Tsjechië en Duitsland. Hierbij zijn o.a. overheidsinstellingen, politieke partijen (zoals de Duitse SPD), maar ook kennisinstituten, technologische bedrijven en kritieke infrastructuur het doelwit. In een Scandinavische documentaire wordt medio april geschetst dat de Russen sabotageplannen voorbereiden in het geval er een grootschalig conflict komt met het Westen. Zo zou er een hele vloot aan vissers- en onderzoeksschepen zijn die in werkelijkheid de vitale infrastructuur op de bodem van de Noordzee in kaart brengen. Te denken valt hierbij aan datakabels voor internetverkeer en windmolens, maar ook olie- en gasleidingen.

Rusland houdt in juni met zijn Pacifische vloot in de zee van Ochotsk en de Japanse Zee grote marine-oefeningen. Tegelijkertijd houdt de Oostzeevloot een oefening in de Baltische Zee. Nadat Rusland in februari al de deelname aan het nieuwe START-verdrag⁴ opschortte, draait de Doema medio oktober de ratificatie terug van het in 1996 opgestelde CTBT-verdrag⁵ (beter bekend als het 'Kernstopverdrag').



De oorlog in Oekraïne woedt in alle hevigheid door, ondanks dat de fronten weinig bewegen. Rusland bestookt Oekraïne met artillerie, raketten en drones en richt daarbij doelbewust niet alleen op militaire doelen, maar vooral ook op civiele doelen (woningen, ziekenhuizen) en essentiële infrastructuur als elektriciteitscentrales en watervoorzieningen. Het regime van president Poetin schroomt daarbij niet om duizenden van haar soldaten met zeer beperkte (of geen) opleiding en training en inadequaat middelen de dood in te jagen.

[Rusland valt Kiev aan; Foto Wikimedia Commons]

In de voormalige Sovjetstaten Georgië, Moldavië, Armenië en Kazachstan neemt het wantrouwen tegen het Kremlin snel toe. In Tbilisi (Georgië) trekken (vooral jonge) mensen dagenlang de straat op uit onvrede over een wetsvoorstel waarmee organisaties als buitenlandse agenten kunnen worden aangemerkt als ze meer dan 20% van hun financiering uit het buitenland ontvangen. Men is bang voor Russische toestanden, die dergelijke wetgeving gebruikt om journalisten en andere critici monddood te maken. De protesten tegen de regering houden aan, zelfs nadat de wet is ingetrokken. Armenië voelt zich in de steek gelaten door Rusland. De in 2020 in Nagorno-Karabach gestationeerde Russische vredesmacht is sinds de Russische inval in Oekraïne passief en de Azeri's hebben de enige landcorridor (Lachin-corridor) die Armenië met Nagorno-Karabach verbindt bezet. De enclave zit sindsdien met grote voedsel-, medicijn en energietekorten. In Kazachstan ziet men Rusland niet langer meer als relatief stabiel, maar als onvoorspelbaar en gevaarlijk. Niet alleen jongeren, maar ook de politieke elite wil het Kremlin op armlengte afstand houden.

Turkije

Binnenland

- Het zuiden van Turkije wordt op 6 februari getroffen door twee zware aardbevingen (7,8 en 7,5 op de Schaal van Richter), die alleen al in Turkije zorgen voor meer dan 53.000 doden, tienduizenden gewonden, ruim 850.000 ontheemde kinderen en enorm veel schade. De Turkse regering kondigt een noodtoestand van drie maanden af. In Turkije alleen al zouden meer dan 13 miljoen mensen geraakt zijn door de bevingen. Er is veel kritiek op vermeende bouwfraude, die zou hebben bijgedragen aan de enorme hoeveelheid ingestorte gebouwen. Op 20 februari volgt een nieuwe beving (6,4 op de Schaal van Richter) in de al zwaar getroffen provincie Hatay.



⁴ De Verdragen voor Vermindering van Strategische Nucleaire wapens (*Strategic Arms Reduction Treaty*; START I en II) waren de twee laatste overeenkomsten tussen de VS en de Sovjet-Unie over de vermindering van nucleaire wapens. President Biden verlengde op 5 februari 2021 het aflopende *New Start*-verdrag met vijf jaar.

⁵ Rusland en de USA tekenden in 1996 dit verdrag, dat bijna alle tests met kernwapens en andere nucleaire explosies stopt. Maar, zowel de USA als China en Israël hebben het nooit geratificeerd. Doordat van de negen landen met nucleaire wapens alleen Frankrijk, Engeland en Rusland het CTBT-verdrag hebben geratificeerd, is het formeel nooit van kracht geworden.

- Ondanks een noodzakelijke tweede ronde, wint zittend president Erdogan in mei de presidentsverkiezingen. Bij de parlementsverkiezingen wordt de AKP van Erdogan wederom met afstand de grootste partij. Gevolg is wel dat de Turkse lira in waarde daalt. Erdogan maakt wel een forse ommekeer in zijn economische beleid. De regering verhoogt in juli onder meer de belasting op benzine met bijna 200%. De inflatie loopt begin september weer verder op; in augustus tot bijna 60%. In december stijgen de prijzen met 65% t.o.v. december 2022. De Turkse centrale bank verliest in dit jaar ruim 818 miljard lira (ruim € 23 miljard). Naast gestegen kosten door een hogere rente, is dit vooral veroorzaakt door een zelf gecreëerd mechanisme dat moet beschermen tegen koersdalingen van de lira.
- Op 29 oktober viert Turkije dat de republiek 100 jaar bestaat.

Buitenland

President Erdogan past ook zijn diplomatieke koers aan; van confrontatie naar coördinatie en verzoening. Hij zoekt vriendschap met verschillende regio's en instituties. Vandaar dat hij uiteindelijk zijn bezwaren laat varen tegen het NAVO-lidmaatschap van Zweden. De relatie met Griekenland is verbeterd en hij hoopt alsnog lid te kunnen worden van de EU. Daarnaast wordt de toenadering tot zowel Egypte als Israël voortgezet.

Turkije balanceert tussen Rusland en de NAVO. Het heeft al jaren financiële problemen en kan het zich ondanks de oorlog in Oekraïne niet veroorloven Rusland de rug toe te keren. Turkije is sterk afhankelijk van Russisch gas. Bovendien is Rusland een belangrijke handelspartner en kan Turkije de jaarlijkse inkomsten van vijf miljoen Russische toeristen niet missen. Verder investeren Russen massaal in Turks onroerend goed. President Erdogan heeft verbaal de Russische inval in Oekraïne veroordeeld, maar hij blijft in gesprek met president Poetin en werpt zich zelfs op als vredesbemiddelaar. Hij weigert mee te doen met de westerse sancties. Maar de Turken doen ook goede zaken met Oekraïne. Niet alleen als bemiddelaar, maar ook als wapenleverancier (b.v. geavanceerde drones).

Turkije neemt eind april het vliegdekschip de *TCG Anadolu* in gebruik; het is het grootste Turkse marineschip ooit, is met name geschikt voor amfibische operaties en het eerste schip dat voornamelijk is uitgerust met onbemande vliegtuigjes (drones). Deze maritieme trots past binnen de Blauwe Vaderland doctrine (*Mavi Vatan*) die president Erdogan uitdraagt en waarbij Turkije (te) brede maritieme rechten claimt in de Oostelijke Middellandse Zee, de Egeïsche Zee en de Zwarte Zee.



Op 7 december ondertekenen president Erdogan en de Griekse premier Mitsotakis een Verklaring van Vriendschap en Goed Nabuurschap. Na de steun van Griekenland bij de verwoestende aardbeving begin 2023, zijn de altijd gespannen relaties verbeterd, namen de grensconflicten af en wordt de vluchtelingenstroom beter ingedamd. Maar, de Grieken vrezen nog steeds de Turkse maritieme claims, waaronder de *Mavi Vatan* ('Blauw Vaderland'); waarbij 176 Griekse eilanden en eilandjes weer bij Turkije zouden worden getrokken. De rechtvaardiging zit volgens Turkije in het Verdrag van Lausanne uit 1923.

Midden-Oosten

Islamitische Staat (IS): Een operatie van de Turkse militaire inlichtingendienst MIT in een Syrisch dorpje aan de grens met Turkije maakt eind april een einde aan het leven van IS-leider Abu Hussein al-Qurashi. Hij is de vierde 'kalief' die in 3,5 jaar tijd om het leven komt. Abi Hafsan al-Hashimi al-Qurashi is zijn opvolger.

Syrië: Israël voert vaak aanvallen uit op Syrische militaire doelen, die in verband worden gebracht met de aanwezigheid van vijand Iran. Teheran probeert de invloed in Israël's buurlanden te vergroten door bijvoorbeeld wapens te leveren aan Syrische strijdkrachten of het Libanese Hezbollah.

Twee zware aardbevingen (7,8 en 7,5 op de Schaal van Richter), zorgen op 6 februari in Turkije en Syrië voor tienduizenden doden, een enorm aantal gewonden en enorm veel schade. Vanwege de kou, regen en sneeuw overlijden nog meer mensen. Het noordwesten van Syrië is door de burgeroorlog vrijwel afgesneden van hulp, omdat het regime van Assad dit verhindert. De verwoestende aardbevingen leiden tot een verlossing van de Syrische leider Bashar al-Assad uit zijn internationale isolement. Steeds meer Arabische landen knopen betrekkingen aan met de Syrische dictator Assad. Arabische ministers erkennen de soevereiniteit van diens bewind over het hele Syrische grondgebied. Ook stellen zij dat er een einde moet komen aan de aanwezigheid van gewapende groepen, die enkele jaren geleden nog door een deel van diezelfde Arabische landen werd gesteund. Syrië is na 12 jaar isolement weer lid van de Arabische Liga. Begin mei is Assad gastheer van de Iraanse president Raisi. In Riyad (Saoedi-Arabië) vindt in mei een top plaats van

de Arabische Liga, met twee bijzondere gasten. De Oekraïense president Zelenski mag de top toespreken en de Syrische president Bashar al-Assad wordt weer in genade aangenomen. De Liga hoopt zo bij te dragen aan een oplossing voor de aanhoudende crisis in Syrië, de aanpak van de omvangrijke drugshandel (belangrijkste bron van inkomsten van Assad) en de terugkeer van vluchtelingen. De VS en Europa zijn niet van plan om Assad weer in genade aan te nemen.

Syrië is in de ban van een gigantische economische crisis. De nationale munt is nauwelijks iets waard en mensen hebben geen geld meer om in hun eerste levensbehoeften te voorzien. Negen op de tien Syriërs leven inmiddels onder de armoedegrens. Het zuiden van Syrië is eind augustus opnieuw het toneel van protesten tegen het regime van Assad. De murw gebeukte bevolking gaat ondanks twaalf jaar oorlog, meer dan een half miljoen doden en een ongekende reeks gruwelijkheden in toenemende mate de straat op om het einde van het bewind te eisen. Zorgwekkend voor Assad is vooral dat ook onder zijn eigen achterban de onvrede groeit over de miserabele economische situatie in het verwoeste land. Prominente Alawieten, de minderheid waartoe de dictator behoort, uiten zich uitermate kritisch over de man die ondanks de bloedige burgeroorlog nog steeds aan de macht is. Maar ook over diens vrouw Asma, die als voorzitter van een schimmige economische raad een belangrijk stempel drukt op Syrië. Directe oorzaak voor de opleving van de protesten is het schrappen van de brandstof-subsidies door het bewind in Damascus. Daarop gaan Syriërs in de provincies Suweida en Deraa de straat op om, met gevaar voor eigen leven, hun woede te uiten. De demonstraties houden meerdere weken aan. Het regime staat deze oogluikend toe, wetende dat gewelddadig ingrijpen de boel alleen maar verder op scherp zal zetten.

In de stad Homs vindt op 5 oktober een dodelijke drone-aanval plaats op een militaire academie. Als reactie bestookt het regime van president Assad op 5 en 6 oktober gebieden die in handen zijn van de rebellen met artillerie- en luchtaanvallen, zoals de provincie Idlib en de omgeving van de stad Aleppo. Zeker 13 doden en tientallen gewonden. Het OPCW concludeert dat het Syrische regime verantwoordelijk is voor meerdere gifgasaanvallen.

Na een maandenlang staakt-het-vuren, leiden de spanningen rond Gaza eind oktober tot een flinke confrontatie tussen Saoedi-Arabië en de Houthi-rebellen in Jemen.

Israël

Binnenland

- Israël viert en herdenkt (eind april) haar 75-jarig bestaan, terwijl het land in een politieke crisis verkeert. Benjamin Netanyahu (73 jaar; die terechtstaat in drie corruptiezaken) keerde eind december 2022 terug als premier in een rechts-radical coalitie met ultraorthodoxen en diverse omstrede en zelfs veroordeelde ministers. Het aantreden van het nieuwe kabinet komt op een precair moment. Er is sprake van een flinke escalatie van geweld in Israël en op de Westelijke Jordaanoever, met een serie terreuraanslagen en bloedige confrontaties tussen Palestijnse militanten en Israëliëse veiligheidstroepen. De nieuwe regering treedt keihard en provocerend op, waarbij de kersverse minister van Nationale Veiligheid, de omstrede Itamar Ben-Gvir, het gezicht van die provocatie is. Tegelijkertijd zet Israël vaart achter de uitbreiding van nederzettingen op de bezette Westelijke Jordaanoever. De regering komt in conflict met het eigen veiligheidsestablishment (politie, leger en veiligheidsdiensten). Volgens de regering zijn leger en politie te soft tegenover Palestijnen en links-liberale demonstranten, terwijl het wel hard optreedt tegen rechtse betogers en kolonisten. Grootste twistpunt is de Westelijke Jordaanoever, waar de kolonisten en hun partners in de regering lijnrecht staan tegenover de verschillende ordediensten. De Arabische wereld komt in het geweer en de in 2020 getekende Abraham-akkoorden staan onder druk.
- Naast een politieke is er ook een staatsrechtelijke crisis. De regering Netanyahu wil de macht van het Hooggerechtshof inperken, zodat het parlement in de toekomst besluiten van het Hooggerechtshof kan verwerpen. Als in juli het parlement instemt met een wet die de macht van het Hooggerechtshof inperkt, gaan tienduizenden burgers de straat op om te protesteren tegen deze omstrede juridische hervorming en de stapsgewijze, sluipende uitholling van de rechtsstaat. Medio juli dreigt massale munitie als duizenden reservisten van leger, luchtmacht en enkele elite-eenheden dreigen niet langer op te komen dagen als de regering doorzet. Ook veel dokters en verplegend personeel dreigen het werk neer te leggen. De samenleving dreigt uiteen te vallen in twee kampen. De shekel daalt in waarde. En de regering wil nog meer omstrede hervormingen doorvoeren. Ondertussen zet de regering in Jeruzalem de eerste stap naar een wet die de doodstraf voor terroristen mogelijk maakt.
- 2023 verloopt de eerste maanden ongekend bloedig. Begin april vonden al meer dan 90 Palestijnen de dood, veelal tijdens vuurgevechten met binnenvallende Israëliëse troepen. Zeker 17 Israëliërs kwamen om bij aanslagen, terwijl volgens veiligheidsdienst *Shin Bet* dit jaar

al zo'n 200 aanslagen zijn voorkomen. Een Palestijnse NGO becijfert dat Israël dit jaar al 2.200 Palestijnen heeft opgepakt. De geweldsgolf doet velen vrezen voor een nieuwe intifada.

Buitenland

- Israël doodt op 9 mei tijdens nachtelijke luchtaanvallen op Gaza minstens 13 mensen, waaronder vier kinderen en drie commandanten van de Islamitische Jihad. Islamitische Jihad is de belangrijkste bondgenoot van Iran in de Gazastrook. Islamitische Jihad vocht de afgelopen jaren twee keer eerder alleen een militaire confrontatie met Israël uit. Na drie dagen zijn er aan Palestijnse zijde al 28 doden gevallen en zijn meer dan 800 raketten op Israël afgevuurd. Op 11 mei schakelt Israël nog twee commandanten van de Islamitische Jihad uit.
- De Mossad weet begin juli in Iran wederom een vermeende terrorist (Abbaslilo) op te pakken, die volgens hen bezig was met voorbereidingen om Israël's op Cyprus te doden.
- Op **7 oktober** staat Israël op de drempel van een historisch akkoord met Saoedi-Arabië. De Palestijnse terreurorganisatie Hamas⁶ voert (wellicht daarom), op de Joodse feestdag *Shemini Atzeret* en op de dag nauwkeurig 50 jaar na de Jom Kipoer-oorlog, een grote verrassingsaanval uit op Israël; operatie 'Al-Aqsa Vloed'. De Israëlische veiligheidsdiensten hebben schijnbaar gefaald. Zo'n 3.000 Hamas-strijders vallen Israël binnen via parachutes, paragliders en met bootjes. Er worden volgens Hamas ruim 5.000 raketten afgevuurd, een barrage van Palestijnse raketten op onder meer Jeruzalem en Tel Aviv. Hamas dringt met speels gemak legerbases en een politiebureau binnen en Hamastroepen overrompelen een festivalterrein en meer dan 20 Israëlische dorpjes. Mensen worden uit hun huizen gesleurd, (meervoudig) verkracht, verbrand, verminkt, geëxecuteerd (er vinden zelfs onthoofdingen plaats) en Hamas verspreidt



beelden van deze executies en andere wreedheden. Hamas ontvoert zo'n 200 Israëliërs (en tientallen buitenlanders), waaronder vrouwen en kinderen. Op één dag worden meer Israëli's gedood dan in de afgelopen 19 jaar bij elkaar. Israël verklaart dat ze in oorlog zijn en reageert met het aanvallen van Hamas-doelen in Gaza; honderden Palestijnen komen om. Ook volgt een volledige blokkade van de Gaza-strook; water, voedsel, elektriciteit en brandstof komen er niet meer in (dit wordt iets later onder zware internationale druk een beetje losgelaten). Hoewel Iran ontkent, twijfelt niemand eraan dat Iran

achter de schermen de grote regisseur is.

Israël mobiliseert zo'n 360.000 reservisten (ook uit het buitenland). Premier Netanyahu formeert een oorlogskabinet met oppositieleider Benny Gantz. De USA sturen een tweede *Carrier Strike Group* (met daarin o.a. vliegdekschip USS Dwight D. Eisenhower) naar het oosten van de Middellandse Zee. Ook worden door de VS gevechtsvliegtuigen, raketafweersystemen en een amfibische strijdmacht met 2.000 mariniers naar het Midden-Oosten gedirigeerd. Nog eens 2.000 andere militairen staan paraat. Dit alles om vooral aan Hezbollah en Iran een stevig signaal af te geven. Hezbollah geeft aan dat ze klaar is om vanuit Libanon deel te nemen aan de strijd. Zowel door Hezbollah vanuit Libanon, Hamas vanuit Gaza als vanuit Syrië worden aanvallen uitgevoerd op posities van het Israëlische leger, dat reageert met helikopter- en luchtaanvallen. Ook Amerikaanse legerbases in Irak en Syrië zijn het doelwit van pro-Iraanse milities (zeker 24 soldaten raken gewond). Het dodental in Israël is inmiddels opgelopen tot voorbij 4.000. Aan Palestijnse kant zijn al minimaal 2.600 doden gevallen.

Israël valt na enkele weken luchtaanvallen de Gazastrook in oktober ook fysiek binnen met troepen en er volgt een langdurige strijd, die gepaard gaat met overmatig gebruik van militair geweld waarbij honderden, zo niet duizenden, Palestijnse burgers omkomen en die gepaard gaat met een enorme fysieke verwoesting, zeer veel menselijk leed, honger onder de Palestijnse bevolking en een aanhoudende vluchtelingenstroom. Palestijnse burgers kunnen geen kant op en worden van 'veilige locatie' naar 'veilige locatie' gedirigeerd, maar komen desondanks onder vuur. Omdat Hamas ziekenhuizen misbruikt, worden deze door Israël beschouwd als legitiem militair doel en ook bestookt. De aanvoer van voedsel, water en medicijnen wordt door Israël stelselmatig geblokkeerd of zeer minimaal toegelaten. Egypte speelt ook een zeer dubieuze rol. Egypte is bang voor het toelaten van Hamasstrijders en houdt de grens bij Rafah dicht voor Palestijnse vluchtelingen. Op 8 december heeft Israël het noorden van Gaza bijna volledig onder controle en start het een offensief in het zuiden, met als eerste doel de stad Khan Younis.

⁶ Hamas is een acroniem voor *Harakat al-Muqawama al-Islamiya* – Islamitische Verzetsbeweging.

Hamas eist de vrijlating van alle Palestijnse gevangenen in Israël in ruil voor de gijzelaars die de terreurbeweging vasthoudt in de Gazastrook. Israël weigert aanvankelijk in te stemmen met een tijdelijk staakt-het-vuren, zolang er geen gijzelaars door Hamas worden vrijgelaten. Het Israëlische kabinet aanvaardt op 22 november een overeenkomst voor een tijdelijk staakt-het-vuren met Hamas. De wapenstilstand zal minimaal vier dagen duren en moet ook humanitaire hulp aan Gaza mogelijk maken. Op 24 november begint een eerste gijzelaars-/gevangenenruil. Het betreft vooral jonge, bejaarde en vrouwelijke gijzelaars. Het staakt-het-vuren wordt verlengd tot 1 december, maar dan hervat Israël de strijd tegen Hamas nadat deze weigeren enkele vrouwen en kinderen vrij te laten en vervolgens een raket afvuurt op Israël. Israël beschuldigt Hamas ervan daarmee het bestand te hebben geschonden.

Volgens de VN zijn er inmiddels 1,5 miljoen inwoners van Gaza uit hun huizen gevlucht. De autoriteiten in de Gazastrook (Hamas) stellen dat er inmiddels meer dan 11.000 inwoners van de Gazastrook zijn gedood, waaronder veel kinderen. De VN meldt meer dan 100 gedode VN-medewerkers. Intussen jagen extremistische Joodse kolonisten steeds meer Palestijnse bewoners van de Westelijke Jordaanoever weg door intimidatie en landje-pik. Binnen een maand tijd komen door gewelddadigheden ruim 120 Palestijnen om.

Het overgrote deel van de Israëlische bevolking is woedend op premier Netanyahu. Vanwege de situatie rond de gijzelaars, maar ook vanwege diens falen rond de aanslag op 7 oktober en het feit dat hij nog altijd weigert daarvoor zijn verantwoordelijkheid te nemen. Op 1 december wordt openbaar dat Israëlische veiligheidsdiensten al een jaar op de hoogte waren van een Hamas-plan om Israël op deze manier aan te vallen. Cruciaal is de vraag waarom de regering hier niet op heeft geanticipeerd. Rond 12 november zwelt de kritiek over de vele duizenden Palestijnse burgerdoden aan als meerdere ziekenhuizen in het noorden van de Gazastrook hun levensreddende zorg moeten staken vanwege een gebrek aan brandstof en aanhoudende gevechten. Intussen laait het geweld aan de Israëlisch-Libanese grens flink op. Israël raakt er steeds meer van overtuigd dat het een oorlog tegen Hezbollah moet beginnen om de veiligheid van haar noordgrens te herstellen, zodat tienduizenden geëvacueerde burgers daar kunnen terugkeren. Israël eist dat Hezbollah zich terugtrekt achter de Litani-rivier, zo'n 30 km van de grens. Israël verwacht in het nieuwe jaar een escalatie van het conflict met Hezbollah. De door Iran gesponsorde terreurbeweging bestookt Israël sinds 7 oktober al met zo'n 2.500 raketten en mortiergranaten. Op 27 december vindt een van de grootste raketbarrages tot dan toe plaats, een dag later gevolgd door nog een forse aanval. Tot dan toe zijn sinds 7 oktober in het noorden 13 Israëli's omgekomen. In het zuiden van Libanon is het dodental al de 150 gepasseerd; het merendeel terroristen van Hezbollah.

De rol van Iran achter de schermen wordt meer en meer duidelijk. Pro-Iraanse milities voeren aanvallen uit op Amerikaanse legerbases in Syrië en Irak. Israël stuurt extra marineschepen naar de Rode Zee, omdat het in toenemende mate met raketten en drones onder vuur wordt genomen door de pro-Iraanse en door Iran gesponsorde Houthi-rebellen in Jemen. De Houthi's voeren steeds meer aanvallen uit op een Amerikaans oorlogsschip (*USS Carney*) en verschillende andere civiele schepen in de Rode Zee. De Houthi-rebellen uit Jemen vechten al jaren tegen de soennitische regering van Jemen en Saoedi-Arabië. De Houthi's krijgen daarbij steun van Iran, dat ook sjiietisch is. Al vlak na de reactie van Israël op de inval van Hamas, maken de Houthi's de Rode Zee en het Suezkanaal onveilig voor vooral civiele containerschepen door aanvallen met (door Iran geleverde) drones, raketten en zelfs kapingen van schepen. Dit maakt deel uit van een campagne om Israël internationaal onder druk te zetten. Dit treft een van de slagaders van de wereldhandel, waardoor rederijen besluiten om een andere langere en daarmee duurdere route (om Afrika) te kiezen, verzekeraars de premies fors verhogen en de olieprijs stijgen. Medio november kapen de Houthi-rebellen een schip op de Rode Zee (de *Galaxy Leader*), waarvan de eigenaar een Brits bedrijf zou zijn waarin een Israëlische zakenman een belangrijk aandeel heeft. Algemeen wordt gevreesd voor een stagnatie in een van de belangrijkste handelsroutes ter wereld. In november en december worden door Houthi's ruim 100 aanvallen uitgevoerd op civiele handelsschepen in de Rode Zee. De Amerikaanse marine probeert de handelsroute door de Rode Zee zeker te stellen en haalt medio december tientallen door Houthi's gelanceerde raketten en drones neer. Enkele grotere rederijen besluiten hierop om weer via de Rode Zee en het Suezkanaal te gaan varen.

De angst voor een regionale escalatie neemt toe. Liquidaties, aanslagen, explosies; aan alle fronten nemen de spanningen toe. De Houthi's uit Jemen plegen ook op 26 december weer aanslagen op schepen. Als Israël met een luchtaanval in Syrië een hoge generaal van de Iraanse Revolutionaire Garde doodt, neemt Iran wraak met een drone-aanval op een schip voor de kust van India. Op 26 december stelt de Israëlische minister van Defensie dat Israël inmiddels aan zeven fronten strijd levert. Hiermee doelt hij op Gaza, de Westelijke Jordaanoever, Libanon, Irak, Syrië, Jemen en Iran.

Overig binnenlands nieuws:

Een schimmig bedrijf in Israël (Team Jorge) beïnvloedt, tegen betaling, al jaren overal ter wereld verkiezingen en andere campagnes. Doelwitten waren onder meer het Catalaanse referendum voor onafhankelijkheid en verkiezingen in Nigeria, Kenia en Indonesië.

Overig buitenlands nieuws:

Soedan erkent Israël en beide landen sluiten een historisch vredesverdrag.

Noord-Afrika

De centrale Sahel blijft de Verenigde Naties zorgen baren wat betreft veiligheid en de humanitaire situatie [*Foto; droogte in Afrika*]. Van Mauritanië in het westen, via Mali, Burkina Faso, Ivoorkust, Ghana, Togo, Benin, Niger, Nigeria, Tsjaad, de Centraal Afrikaanse Republiek naar Eritrea en Somalië aan de oostzijde, zijn er etnische spanningen, extremistische bewegingen, falende overheden die niet in staat zijn om veiligheid en welvaart te bieden en overheerst chaos, geweld en armoede. De 15 leden van de Economische Gemeenschap van West-Afrikaanse Staten (ECOWAS⁷) besluiten in december 2022 om een vredesmacht op te richten om jihadisme in de regio te bestrijden en bij te dragen aan het herstel van de rechtsorde in het door staatsgrepen geteisterde West-Afrika.



Frankrijk heeft 400 mariniers gestationeerd in Burkina Faso voor de strijd tegen terrorisme, maar het anti-Franse sentiment is (net als Mali) sterk gegroeid ten gunste van de banden met Rusland. De Franse troepen krijgen eind januari een maand de tijd om Burkina Faso te verlaten.

Egypte en Ethiopië hebben al jarenlang een fundamenteel meningsverschil over de door Ethiopië gebouwde *Grand Ethiopian Renaissance Dam*. Ethiopië heeft de dam nodig om haar bevolking te voorzien van elektriciteit en daarmee welvaart. Egypte is voor haar water bijna volledig afhankelijk van de Nijl en kampt al jaren met een grote waterschaarste. In september wordt het gigantische reservoir van de dam volledig gevuld en lopen de spanningen verder op. Egypte kampt intussen met een gigantische economische crisis en een inflatie van rond de 40%. De bevolking is aan de bedelstaf en hun vrijheden zijn flink aan banden gelegd. De president steekt miljarden in een reeks grote (megalomane) infrastructuurprojecten, waar met name het leger aan verdiend. President Abdel-Fatah al-Sisi wint desondanks opnieuw met grote meerderheid de niet zo vrije verkiezingen.

⁷ ECOWAS is een intergouvernementele organisatie met als deelnemende landen Benin, Burkina Faso, Gambia, Ghana, Guinee-Bissau, Kaapverdië, Liberia, Mali, Nigeria, Senegal, Sierra Leone en Togo.

Na een lange burgeroorlog heeft Liberia sinds 20 jaar een functionerende democratie. De eerste ronde van de presidentsverkiezingen (10 oktober) verlopen vreedzaam. Zittend president George Weah (sinds 2018) feliciteert op 18 november Joseph Boakai met de winst van de presidentsverkiezingen. Opmerkelijk in een regio vol staatsgrepen.

Sinds 2014 woedt in Libië de Tweede Burgeroorlog (de eerste was in 2011). Een zware storm (Daniel) raast op 11 september door het Middellandse Zeegebied; zware overstromingen leiden tot twee dambreuken bij Derna (in oost-Libië, onder controle van krijgshoofd Khalifa Haftar) minimaal 15.000 doden, duizenden mensen worden vermist (vrees voor 20.000 doden). Op veel plaatsen is geen schoon drinkwater of voedsel voorhanden. Er liggen overal zo veel lijken dat deze in massagraven worden gedumpt, uit angst voor de uitbraak van ziektes. Aan de kust spoelen voortdurend lichamen aan. Er is veel kritiek op en woede onder de bevolking over de trage hulpverlening, maar vooral over het nalatige optreden van de autoriteiten voorafgaand aan de storm (dammen slecht onderhouden en de evacuatie werd overruled).

De Verenigde Naties willen onafhankelijk onderzoek doen naar vermeende oorlogsmisdaden en misdaden tegen de menselijkheid in Mali sinds 2021 door zowel Malinese regeringstroepen als door de Russische Wagner Groep. De Veiligheidsraad van de VN stemt eind juni voor het beëindigen van de uit 2013 stammende vredesmissie MINUSMA in Mali. De militaire junta van het West-Afrikaanse land had de Raad twee weken daarvoor 'verzocht' de 13.000 man sterke troepenmacht "onverwijd" te laten vertrekken. Het einde van de operatie volgt op jaren van spanningen en overheidsbeperkingen die de lucht- en grondoperaties van de vredesmacht hebben belemmerd. Het bewind in Mali werkt sinds 2021 samen met het Russische huurlingenleger Wagner. In het noorden (zo stelt de regering) vinden begin september twee jihadistische terreuraanslagen plaats door JNIM; minimaal 49 burgers en 15 militairen komen om het leven. Overal in Mali zijn de nationale strijdkrachten druk met het uitkammen van dorpen en oases waar jihadisten zich zouden schuilhouden. Medio november worden Tuareg-separatisten (die streven naar een eigen staat in het noorden) verdreven uit de noordelijke stad Kidal.

Op 8 september wordt Marokko (provincie Al-Haouz) getroffen door een aardbeving; minimaal 2.700 doden. Niger kampt met grote verschillen tussen arm en rijk en er zijn jihadisten actief. Bij een staatsgreep medio juli wordt president Mohamed Bazoum vastgezet. Er wordt door de coupgelegers (o.l.v. kolonel-majoor Amadou Abdramane) een avondklok ingesteld. Gevreesd wordt dat de Wagner-Groep van de situatie gebruik maakt om ook hier aan invloed te winnen. De Afrikaanse Unie keurt de staatsgreep af. De USA en de EU dreigen met het stopzetten van financiële hulp. De meeste leden van de ECOWAS eisen op 30 juli binnen een week herstel van de afgezette regering onder dreiging van gewelddadig ingrijpen. Burkina Faso en Mali echter steunen de coupgelegers en beschouwen iedere militaire interventie in Niger als oorlogsverklaring. De senaat in Nigeria (met 223.000 soldaten het sterkste leger binnen ECOWAS) stemt tegen het sturen van Nigeriaanse soldaten naar Niger. Frankrijk heeft medio 2023 zo'n 1.500 soldaten in Niger, die samen met het Nigerese leger het jihadisme bestrijden. Sinds de coup is zulke samenwerking onmogelijk. Frankrijk bouwt de militaire aanwezigheid geleidelijk af. Eind 2023 zijn alle Franse soldaten uit Niger vertrokken. Nigeria is het dichtstbevolkte land van Afrika, kampt met een werkloosheid van zo'n 40%, een staatsschuld van meer dan € 100 miljard en enorme



voedseltekorten, mede veroorzaakt door grote onveiligheid op het platteland. Gewapende bendes zorgen al langere tijd voor onrust door gewelddadige overvallen te plegen. Sinds een jaar of zes is er een wildgroei aan gewapende bendes, die vooral het platteland onveilig maken. Het aantal ontvoeringen neemt ook sterk toe. Op 25 februari zijn er verkiezingen. Voorafgaand aan de verkiezingen vindt een omstrede grote geldzuivering plaats van de lokale *naira* als maatregel tegen witwassen van zwart geld, valsemunterij en het in omloop krijgen van geld dat bij mensen thuis ligt (geschat zo'n 80% van het totale geldvolume) en vaak gebruikt wordt door politici om stemmen te kopen. Zittend president Muhammadu Buhari wil dit laatste voorkomen in aanloop naar de verkiezingen. Hoewel de uitslag wordt omstrede door de andere partijen is Bola Tinubu (70) van de

islamitische regeringspartij *All Progressives Congress* (APC) met een ruime meerderheid gekozen tot de nieuwe president. Hij wordt op 28 mei beëdigd. Medio maart zijn de nieuwe bankbiljetten echter maar heel beperkt beschikbaar en het tekort aan contant geld wordt nijpend.

[Nigeria Noord versus Zuid Graphic EW Bron World Christian database]

Senegal is al vele jaren een baken van democratie en stabiliteit in een onrustige regio, maar na de veroordeling tot twee jaar cel van oppositieleider Ousmane Sonko (PASTEF) breken eind mei rellen

uit, waarbij meer dan 15 mensen omkomen. Sonoko is populair onder de jeugd en de armeren. Zij verzetten zich tegen een mogelijke derde termijn voor de zittende president Macky Sall, die de grondwet hiertoe wil aanpassen. Met de sluiting van Senegalese consulaten wereldwijd krijgt de onrust een internationale dimensie.

Soedan verkeert in een zware economische en politieke crisis. De werkloosheid is groot en de voedselprijzen zijn hoog. Medio april breekt er geweld uit tussen het door Egypte gesteunde regeringsleger (SAF) van junta-leider Abdel Fattah al-Burhan en de door de VAE gesteunde paramilitaire *Rapid Support Forces* (RSF: 100.000 man) van opponent Mohamed 'Hemeti' Hamdan Dagalo. Burhan wil de RSF binnen 2 jaar op laten gaan in het regeringsleger en Hemeti wil dat in 10 jaar. Bewoners vluchten massaal weg uit de hoofdstad Khartoem. Begin mei is het dodental al boven de 500. Het aanhoudende geweld leidt tot de uittocht van honderdduizenden burgers (op 18 mei al 700.000) naar het Soedanese platteland en naar de buurlanden zoals Egypte en Tsjaad. Het conflict dreigt over te slaan naar de buurlanden als er gevechten plaatsvinden in de zuid-westelijke regio Darfur. Op 12 mei wordt een broos akkoord bereikt dat hulpverlening zou moeten toestaan. Intussen gaan de gevechten onverminderd door. Een herhaalde (elfde) oproep (11 juli) van het regionale blok IGAD⁸ voor een staakt-het-vuren leidt tot niets.

De oorlog woedt voornamelijk in hoofdstad Khartoum en in de regio Darfur (de thuisbasis van de RSF), waar zich volgens waarnemers een genocide afspeelt onder de van oorsprong Afrikaanse stam de Masalit. In Darfur worden eind juli in een massagraf de lijken van minstens 87 mensen, voornamelijk van de lokale Masalit-stam, aangetroffen. Bij luchtaanvallen van het leger op een markt in hoofdstad Khartoum (10 september) vallen minstens 40 doden en tientallen gewonden. De RSF nemen een tweede stad (Nyala) in. Huizen en publieke gebouwen worden geplunderd. Terwijl veel inwoners de RSF toejuichen, ontvluchten tienduizenden anderen de stad. Op 8 november wordt een akkoord bereikt. De *Sudan Armed Forces* (SAF) en de RSF beloven onbelemmerd toegang te verlenen voor hulpgoederen. De gevechten kostten medio december naar schatting al het leven aan 10.000 mensen. Bovendien zijn 25 miljoen mensen op de vlucht geslagen slaan, waarvan volgens de UNHCR een miljoen mensen op de vlucht voor het geweld naar vijf buurlanden, waaronder Zuid-Soedan.

President Kais Saied van Tunesië heeft in 2021 het parlement geschorst en regeert per decreet. De parlementsverkiezingen in december 2022 kennen een wereldwijd historisch laagterecord qua opkomst⁹; slechts 8,8 procent van het electoraat komt opdagen. Op 20 januari 2023 volgt een tweede ronde. Veel politieke partijen boycotten de stembusgang, omdat zij die zien als het sluitstuk van de machtsgreep door de omstreden president Kais Saied. Het land kent een inflatie die in de dubbele cijfers loopt. Op 9 mei is er een aanslag op een synagoge op het eiland Djerba; minstens vier doden, negen gewonden. Het racistisch geweld tegen zwarte Afrikanen neemt toe. Migranten worden in elkaar geslagen, neergestoken en uit hun huizen gegooid. Aanleiding is een racistische speech van president Saied, die de aandacht af wil leiden van de grote economische problemen en de migranten de schuld geeft van de stijgende criminaliteit en van een vooropgezet plan om de demografische samenstelling van Tunesië te veranderen. Landen als Mali, Guinea en Ivoorkust voeren repatriëringsvluchten uit om hun landgenoten terug te halen.

Centraal-Afrika

Leiders van de zeven lidstaten van de Oost-Afrikaanse Gemeenschap (OAG¹⁰) besloten in april 2022 tot de oprichting van een gezamenlijke strijdmacht. Die moet gewapende bendes die de regio bestoken gaan bestrijden.

De Democratische Republiek Congo (DRC) wordt al ruim 25 jaar verscheurd door een bittere burgeroorlog. In Nairobi (Kenia) beginnen in december 2022 de onderhandelingen voor het vredesproces. De onderhandelingen worden gevoerd met zo'n 100 gewapende groepen die bij het conflict betrokken zijn. DRC wordt al jaren geteisterd door geweld van groeperingen als ADF en de rebellengroep M23. De overheid heeft de strijd tegen de oppositielegers in het oosten weer opgepakt, maar krijgt nu ook te maken met IS. IS claimt op 19 maart bij haar eerste aanval in de regio de verantwoordelijkheid voor tien doden in Oost-Congo. Op 20 december zijn er meerdere verkiezingen. De zittende president Felix Tshisekedi wordt eind december herkozen voor een tweede ambtstermijn. De oppositie heeft de verkiezingen afgedaan als frauduleus. De uitslag van de parlementsverkiezingen volgt pas na een tweede ronde.

⁸ IGAD is een samenwerkingsverband van de landen rond de Hoorn van Afrika; Soedan is lid.

⁹ In 2015 kwam in Haïti zo'n 18 procent van het electoraat opdagen.

¹⁰ OAG is een intergouvernementele organisatie met als deelnemende landen Burundi, DR Congo, Kenia, Uganda, Rwanda, Tanzania en Zuid-Soedan.

Sinds november 2020 woedt in noord-Ethiopië een burgeroorlog tussen de voormalige machthebbers uit Tigray en de federale regering. Op 3 november 2022 tekenden de strijdende partijen in Pretoria een tijdelijk bestand dat tot stand kwam door bemiddeling van de Afrikaanse Unie (AU). Inmiddels zijn er volgens internationale schattingen sinds het uitbreken van het conflict door de strijd, maar ook door droogte, voedseltekorten, een sprinkhanenplaag en de coronapandemie al zeker 500.000 doden gevallen. Door de oorlog is hulpverlening in het gebied volkomen stil komen te liggen. Egypte, Soedan en Ethiopië ruziën al een decennium over een reusachtige dam in de Blauwe Nijl. Ethiopië begon in 2011 met de bouw van een dam die miljoenen Ethiopiërs van stroom moet voorzien. Dat is belangrijk voor het land dat wordt geteisterd door armoede en conflicten. Zomer 2020 begint men met het vullen van het stuwwaer. Egypte en Soedan vrezen dat de dam de toevoer van water verder en drastisch afsnijdt. Amerika leidt vredesbesprekingen tussen beide landen om een wateroorlog te voorkomen. Op 20 februari 2022 neemt Ethiopië de omstreden Grote Ethiopische Renaissancedam in gebruik. In september wordt het gigantische reservoir van de dam volledig gevuld en lopen de spanningen verder op.

Op 26 augustus zijn er presidentsverkiezingen in Gabon. De familie Bongo heeft het al decennia voor het zeggen in het olierijke Gabon. Ali Bongo Ondimba trad in 2009 aan als president, na het overlijden van zijn vader Omar. Die heerste sinds 1967 over het land. Ali Bongo claimt de overwinning en daarmee zijn derde ambtstermijn. Zijn belangrijkste tegenstander Albert Ondo Ossa heeft Bongo herhaaldelijk beschuldigd van fraude bij de verkiezingen. Officieren van het Gabonese leger grijpen een dag na de verkiezingen de macht. Ze laten op de nationale televisie weten dat ze de macht hebben gegrepen om een einde te maken aan het bewind van president Ali Bongo.

Noot: De afgelopen vijf jaar hebben maar liefst 10 staatsgrepen plaatsgevonden door militairen: Soedan (2x), Mali (2x), Tunesië, Guinee, Burkina Faso, Niger en Gabon.

In Kenia breken in 2022 rellen uit na de bekendmaking van de betwiste winnaar (vicepresident William Ruto) van de presidentsverkiezingen. Op 21 maart zijn er weer onlusten in hoofdstad Nairobi. Met de voorgenomen mars naar de ambtswoning van president Ruto geven demonstranten gehoor aan een oproep tot protest van oppositieleider Raila Odinga tegen de hoge kosten voor levensonderhoud in het land. Ook trekt Odinga de legaliteit van het huidige presidentschap in twijfel. Odinga blijft de rest van het jaar regelmatig oproepen tot protesten, zoals in juli tegen de hoge kosten voor levensonderhoud (voedsel en benzine).

Delen van Somalië gaan al jaren gebukt onder het extremisme van de islamitische militante groepering Al-Shabaab dat een strikte vorm van de islam (*Sharia*) oplegt. Een vredesmacht van de Afrikaanse Unie probeert al 17 jaar met beperkt succes Al-Shabaab terug te dringen. Somalië en het sinds 1991 afgescheide Somaliland leven op gespannen voet. Terwijl Somalië al decennia lijdt onder het juk van Al-Shabaab, heeft Somaliland zich in vrede ontwikkeld en kent een hoog democratisch gehalte. Maar vanwege het woestijnachtige gebied kent het nauwelijks economische ontwikkeling door een gebrek aan natuurlijke grondstoffen. Het belangrijkste exportproduct was vee. Maar nu is er olie gevonden in Somaliland en eist Somalië alle grondstoffen op als haar rechtmatige eigendom.

Op 1 juli loopt het mandaat af van de troepenmacht (ATMIS) van de Afrikaanse Unie in Somalië. Met het aanstaande vertrek van de 18.000 militairen van ATMIS komt een einde aan een vredesoperatie die begon in 2007 (eerst als AMISOM) toen Al-Shabaab zich over Somalië verspreidde en zelfs de hoofdstad Mogadishu innam. Het Somalische reguliere leger zal nu op eigen kracht moeten strijden tegen Al-Shabaab dat nog steeds grote delen van het Somalische platteland onder controle heeft, waar het een Islamitisch kalifaat uitoefent.

Zuid-Soedan is sinds 2011 onafhankelijk en wordt sinds 2013 geteisterd door een burgeroorlog. In het land is een stammenstrijd gaande tussen de Nuer en de Dinka, waartoe president Salva Kiir Mayardit behoort. Rivaliserende partijen ondertekenden in 2022, op basis van een akkoord uit 2018, een verdrag om te komen tot een gezamenlijk leger. Zowel Soedan als Zuid-Soedan claimen de olierijke regio Abyei. Functionarissen uit beide landen besturen het gebied sinds Zuid-Soedan in 2011 de onafhankelijkheid uitriep. Het geweld door rivaliserende etnische groepen in de regio neemt toe nadat Zuid-Soedan in maart 2023 troepen naar Abyei stuurt.

Zuidelijk-Afrika

Zuidelijk Afrika wordt in maart tweemaal getroffen door cycloon Freddy; een van de zwaarste stormen in de regio ooit. Vooral Malawi wordt tweemaal hard getroffen. Bij de ramp komen, mede door een aardverschuiving, meer dan 400 inwoners om. Zimbabwe wordt al jaren geteisterd door een economische crisis en een torenhoge inflatie. In mei 2023 is de inflatie 131,7%. Op 23

augustus zijn er presidentsverkiezingen. ZANU-PF van zittend president Emmerson Mnangagwa claimt de winst en hij wordt beëdigd voor een tweede termijn.

Zuid-Afrika: In december 2022 wordt, ondanks grove corruptieschandalen, Cyril Ramaphosa door het ANC-partijcongres herkozen als de partijkandidaat voor de presidentsverkiezingen van 2024. China, Rusland en Zuid-Afrika houden in februari een gezamenlijke marine-oefening voor de kust van de havenplaatsen Durban en Richards Bay. Oud-president Zuma staat terecht in een grote corruptiezaak. Hij wordt verdacht van fraude, oplichting en afpersing.

Zuid- en Midden-Amerika

Argentinië: Door de zwakke groei van de economie en de onderlinge meningsverschillen in de linkse regeringscoalitie kampt het land met een miljardenschuld, een enorme inflatie (boven de 140%), 40% van de Argentijnen leeft in armoede, gebrek aan dollars en een ongekennde economische crisis overschaduwden de presidentsverkiezingen. De uiterst rechtse excentrieke outsider (libertair econoom en zelfverklaarde markt-anarchist) Javier Milei wint de verkiezingen en wordt op 10 december beëdigd. Hij kondigt strenge bezuinigingen aan en brengt het aantal ministeries fors terug. Hij wil de Centrale Bank opheffen, de peso vervangen door de dollar en alle 34 staatsbedrijven privatiseren. Meteen na zijn ambtsaanvaarding devalueert hij de peso met 50%, waardoor de koopkracht van de Argentijnen nog verder daalt, omdat de waarde van salarissen en pensioenen daarmee ook met de helft vermindert.

Bij de presidentsverkiezingen in Brazilië (oktober 2022) wint de linkse en eerder voor corruptie veroordeelde ex-president Luiz Inácio Lula da Silva (77) na een verbeterde strijd nipt van de zittende president Jaír Bolsonaro. Hij wordt op 1 januari 2023 beëdigd. Op 8 januari bestormen aanhangers van Bolsonaro regeringsgebouwen in de hoofdstad Brasilia. Er worden zo'n 1.500 aanhangers van Bolsonaro gearresteerd. Omdat de nieuwe regering van mening is dat de militairen en de federale politie hebben samengespannen met de repressievolgers volgt er een zuivering in de top van de politie. Het hooggerechtshof veroordeelt in mei voormalig president Fernando Collor de Mello tot 8 jaar en 10 maanden gevangenisstraf voor corruptie en witwassen. De Braziliaanse ex-president Jair Bolsonaro (68) wordt eind juli schuldig bevonden aan machtsmisbruik en mag de komende acht jaar niet meedoen aan verkiezingen. Brazilië en Argentinië overwegen een muntunie op te zetten. Met een gemeenschappelijke munt, potentieel de op twee na grootste muntunie van de wereld, denken ze sterker te staan, de handel te versoepelen en externe kwetsbaarheid te verminderen.

Colombia wordt nog steeds geteisterd door geweld van dissidente FARC-leden, rebelligroepen en drugskartels. Inmiddels zijn meer dan 200.000 Colombianen omgekomen, worden honderdduizenden mensen vermist en zijn 8 miljoen Colombianen ontheemd. Na een gewapende aanval van het Golfkartel op de politie (maart), zegt de regering de wapenstilstand met het kartel per direct op. De machtigste drugsorganisatie van het Zuid-Amerikaanse land is een van de partijen waarmee de regering onderhandelde om een eind te maken aan het land.

Op 26 maart zijn er parlementsverkiezingen in Cuba (getrapt). President Miguel Diaz-Canel mag op voor een tweede termijn. Het land kent een diepe economische crisis en een toenemende politieke repressie.

Op 20 augustus zijn er vervroegde presidents- en parlementsverkiezingen in Ecuador. In de aanloop hier naartoe trekt een spoor van dodelijk geweld door het land. Mexicaanse drugskartels en de Italiaanse maffia hebben de afgelopen jaren voet aan de grond gekregen in Ecuador. Met aanslagen op en later de moord op een burgemeester en een parlements-kandidaat en met een dodelijke gevangenisrel laat de georganiseerde misdaad haar macht gelden. Op 10 augustus komt presidentskandidaat Fernando Villavicencio bij een gewapende aanval om het leven. Het is de eerste moord ooit op een presidentskandidaat in Ecuador. De noodtoestand wordt uitgeroepen. De verkiezingen verlopen vreedzaam, maar een tweede ronde is nodig. De centrumrechtse zakenman Daniel Noboa (35) wordt de jongste president in de geschiedenis van het land. Hij treedt in november aan.

President Nayib Bukele van El Salvador legt zijn ambt voor de duur van een halfjaar neer. Het is de laatste stap in zijn omstrede poging om zich voor de tweede achtereenvolgende keer tot president te laten kiezen. Dat is volgens de Salvadoraanse grondwet verboden. Toch probeert Bukele (42) de wet al jaren naar zijn hand te zetten met het doel in totaal tien jaar aan de macht te blijven. Bukeles vijfjarige termijn loopt op 1 juni volgend jaar af. De presidentsverkiezingen zijn op 4 februari 2024.

In Guatemala staat de rechtsstaat al langer onder druk. Tientallen officieren van justitie, rechters en journalisten die tegen corruptie strijden, zijn de afgelopen jaren naar het buitenland gevlucht, uit angst voor vervolging. Sociaaldemocraat en anti-corruptie-kandidaat Bernardo Arévalo wint op 25 juni verrassend de tweede ronde van de presidentsverkiezingen.

In Haiti is het onrustig sinds de moord (2021) op president Moïse. Sindsdien is er geen vervanger aangesteld en er zijn evenmin verkiezingen gehouden. Het gevolg is langdurige onrust en geweld. Daarbij vallen in 2023 zo'n 5.000 doden.

Honduras: Nadat eind juni in een vrouwengevangenis 46 gevangenen omkomen bij benedegeweld tussen rivaliserende bendes, kopieert president Castro de aanpak van benedegeweld in buurland El Salvador en neemt drastische maatregelen.

Mexico: Op 5 januari wordt in de staat Sinaloa Ovidio Guzmán opgepakt. Hij is een zoon van drugsbaron Joaquín 'El Chapo' Guzmán Loera die in een zwaarbewaakte gevangenis in de Verenigde Staten een levenslange gevangenisstraf uitzit. Ovidio Guzmán wordt gezien als een van de belangrijkste producenten van en handelaren in fentanyl, een drug die in de VS talloze levens eist, en als een van de leiders van het Sinaloakartel. Na zijn arrestatie zijn er in verschillende delen van Culiacán confrontaties tussen leden van de georganiseerde misdaad en de ordetroepen. Er vallen aan beide zijden enkele tientallen doden. Ultimo 2023 is er een explosieve toename van het aantal Afrikaanse (60.000) en Venezolaanse (222.000) migranten, waarvan de meesten via Mexico willen doorreizen naar de USA.

Dictator Daniel Ortega van Nicaragua kampt met zware (persoonlijke) sancties van de VS en wil de relatie met Amerika opnieuw opstarten. Hij deporteert in februari geheel onverwacht 222 politieke gevangenen naar de VS.

Het OM in Peru gaat de rol onderzoeken van de nieuwe president Dina Boluarte bij de dodelijke protesten in december 2022, na de afzetting van president Pedro Castillo. Hierbij vielen in december 2022 zeker 28 doden. Na een korte wapenstilstand tijdens Kerstmis en de jaarwisseling vallen op 9 januari bij opgelaaide demonstraties in de stad Juliaca nog eens 18 doden. Daarmee komt het dodental op 46. De afgezette Pedro Castillo zit sinds 7 december 2022 in afwachting van zijn proces gevangen op beschuldiging van rebellie. Het blijft onrustig in Peru. Betogers eisen het vertrek van president Boluarte en willen nieuwe verkiezingen.

Suriname kent, als erfenis van de diverse vorige regeringen (m.n. die van Bouterse), een torenhoge buitenlandse schuldenlast, met name bij China dat al jarenlang wegen, winkels en woningen bouwt in Suriname. Hierdoor bestaat er een sterke afhankelijkheid richting China dat zelf geïnteresseerd is in de in het land aanwezige grondstoffen zoals goud, bauxiet en olievoorraden voor de kust. Op 17 februari breken rellen uit, waarbij o.a. overheidsgebouwen worden bestormd en vernield. Er is grote frustratie over de belabberde economische situatie (met inflatie van 54%) en men is ontevreden over de strenge hervormingen door de regering Santokhi. Deze werd echter in 2020 geconfronteerd met een door de regering Bouterse leeggeplunderde staatskas en met een enorme schuldenlast. Oud-president Desi Bouterse wordt op 20 december ook in hoger beroep veroordeeld tot 20 jaar gevangenisstraf wegens zijn betrokkenheid bij de Decembermoorden op 15 politieke tegenstanders in 1982, waarbij 15 criticasters van het toenmalige militaire regime werden gemarteld en vermoord. De onmiddellijke gevangenneming van Bouterse is verworpen. De regering vreest voor grote ordeverstoringen. Bouterse verzoekt om gratie.

Venezuela vormt nog altijd een dreiging voor de politieke, economische en sociale stabiliteit in de regio. Het land bevindt zich sinds 2017 in een economische en politieke crisis en de daaruit voortvloeiende onveiligheid en instabiliteit houden aan. Hierbij spelen o.a. geopolitieke belangen van grootmachten als de VS, Rusland en China nog steeds een rol. Daarnaast heeft ook de vervlechting van georganiseerde misdaad en de Venezolaanse strijdkrachten bij illegale handel in drugs, goud en wapens in Venezuela een destabiliserende werking op de regio. Juan Guaidó, jarenlang het gezicht van het verzet tegen het autoritaire regime van president Nicolás Maduro van Venezuela, verliest rond de jaarwisseling het vertrouwen van de oppositie en daarmee 'valt' de zelfbenoemde 'interim-regering'.

In 2018 wordt voor de kust van Essequibo (buurland Guyana) olie gevonden. Venezuela claimt ultimo 2023 dat de regio al 200 jaar behoort tot Venezuela.

Azië (minus China), Australië, Nieuw-Zeeland en Oceanië

In Afghanistan voert de Taliban sinds 2021 wederom een radicaal, conservatief en absolutistisch bewind. Het regime is nog door geen enkel ander land formeel erkend. Het land bevindt zich in een ernstige economische crisis; 90 procent van de inwoners heeft niet genoeg geld voor voedsel. Verder is er een gebrek aan zorg en onderwijs. Vrouwen en etnische minderheden staan buitenspel. Daarnaast vinden weer officiële openbare lijfstraffen en terechtstellingen plaats. Hoewel de economische en humanitaire situatie slecht is, consolideert de Taliban haar machtspositie. De Taliban leggen na aanvankelijke toestemming alsnog steeds meer beperkingen op aan met name vrouwen. Er vinden nog steeds regelmatig aanslagen plaats van rivaliserende islamitische groeperingen, zoals ISKP (de Afghaanse tak van IS). In de provincie Herat vinden in oktober drie aardbevingen vlak na elkaar plaats. Dit kost het leven aan minstens 2.000 mensen.

Er is in september 2022 een kortstondige geweldsuitbarsting tussen Armenië en Azerbeidzjan over de enclave Nagorno-Karabach. Meer dan 100 doden. Na een staakt-het-vuren onder bemiddeling van Moskou verliest Armenië alle gebieden rondom en delen van Nagorno-Karabach zelf. In december blokkeren de Azeri's de enige landcorridor (Lachin-corridor) die Armenië met Nagorno-Karabach verbindt. De enclave zit sindsdien met grote voedsel-, medicijn en energietekorten. Als op 19 september Azerbeidzjan de aanval inzet op Nagorno-Karabach, kijkt de Russische 'vredesmacht' slechts toe. Na een dag capituleert de Armeense premier Nikol Pasjinjan en treedt een wapenstilstand in werking; minstens 32 doden en 200 gewonden. Armenië belooft de wapens neer te leggen en het gezag over het grondgebied over te dragen aan Azerbeidzjan. Het 'Vredesleger van Nagorno-Karabach' moet ontwapend en ontbonden worden. Armeense betogers eisen het vertrek van Pasjinjan. De Armeense bevolking vreest een etnische en culturele zuivering en slaat massaal op de vlucht. Eind september besluit de regering van Nagorno-Karabach om, na 30 jaar, de enclave op te heffen als zelfstandige entiteit. Op 2 oktober vertrekt de laatste bus met etnische Armeniërs uit de regio. Meer dan 100.000 vluchtelingen hebben dan de enclave verlaten.

Australië: Een ruime meerderheid van de bevolking stemt eind oktober in een referendum tegen meer politieke rechten voor de Aboriginals; de oorspronkelijke bewoners van het continent, die bijna 4 % van de bevolking uitmaken. Op 11 november worden verschillende havens stilgelegd na een cyberaanval. Het gaat om havens in Sydney, Melbourne, Brisbane en Fremantle die in beheer zijn van logistiek concern DP World.

In Cambodja draagt premier Hun Sen (70), een van de langs zittende autoritaire leiders ter wereld (al 38 jaar aan de macht), zijn ambt op 10 augustus over aan zijn zoon; Hun Manet. Hun's partij (CPP) won de 'verkiezingen' eind juli, nadat alle oppositie was gediskwalificeerd. Cambodja blijft een van de armste landen in Azië. De bevolking worstelt met hoge brandstofprijzen, stagnerende lonen en wijdverbreide corruptie.

India (Bharat):

- De minister van Volksgezondheid van de deelstaat Odisha, Naba Das, wordt op 29 januari neergeschoten en bezwijkt kort daarna aan zijn verwondingen.
- Niemand weet precies wanneer, maar volgens de VN overstijgt in 2023 het aantal inwoners van India dat van China. Volgens de VN zijn de verhoudingen dan dat er 2,9 miljoen meer Indiërs (1,4286 miljard) zullen rondlopen dan Chinezen (1,4257 miljard). Daarbij komt dat de bevolking van China vergrijsd en krimpt en die van India toeneemt en gemiddeld veel jonger is.
- Het lijkt erop dat India, nadat eerder diverse steden werden omgedoopt¹¹, ook de naam van het land wil veranderen. Bij de uitnodiging voor de G20 ondertekent de Indiase president Draupadi Murmu met 'de president van Bharat'¹².
- De onafhankelijke media staan onder druk door de nationalistische koers die premier Modi en zijn BJP-partij varen. Journalisten lopen het risico te worden aangeduid als 'vijand van de staat'.

Indonesië besluit formeel om de hoofdstad Jakarta (30 miljoen inwoners) in 2024 te verhuizen naar het afgelegen Kalimantan, in het oostelijk (Indonesische) deel van Borneo. Aanleiding is de voortschrijdende verzakking van Jakarta. De nieuwe hoofdstad moet 'Nusantara' gaan heten. Een verhuizing naar het geografische hart van de eilandenstaat is noodzakelijk, omdat Jakarta verzakt, dichtslibt en kampt met terugkerende overstromingen. Critici maken zich zorgen over de natuur, betaalbaarheid en corruptie. President Joko Widodo (Indonesië) spreekt in januari in het openbaar zijn diepe spijt uit over de grove mensenrechtenschendingen die in de afgelopen decennia hebben plaatsgevonden. Hij refereert naar twaalf gebeurtenissen, waaronder de ontvoering van activisten voor democratie die protesteerden tegen het regime van voormalig president Soeharto, de anticommunistische massamoorden in de jaren zestig en het geweld van de strijdkrachten tegen inheemse volkeren in de onrustige provincie Papoea.

Japan maakt zich grote zorgen over een mogelijke oorlog tussen China en de VS over Taiwan. Ook vier op de vijf Japanners ziet China als een gevaar voor de vrede in de regio. Het Japanse parlement keurt in februari een historische hervorming van de nationale defensie goed en gaat akkoord met een verdubbeling van het defensiebudget. In de komende vijf jaar gaat Japan ruim \$ 315 miljard extra investeren in defensie. Er moeten onder meer langeafstandsraketten komen die China kunnen bereiken. Omdat Japan zich ook zorgen maakt over de Russische invasie van Oekraïne en de intensieve militaire samenwerking tussen Moskou en China, gaat Japan de banden

¹¹ Zo werd Bombay Mumbai, Calcutta werd Kolkata en Madras werd Chennai.

¹² Modi's partij, Bharatiya Janta, vindt 'India' een koloniale naam en heeft de voorkeur voor Bharat dat verwijst naar het epos *Mahabharata*, een belangrijke tekst in de Hindoeïstische cultuur.

met de NAVO versterken. Onder meer op de gebieden maritieme veiligheid en het bestrijden van cybercrime. Ondanks dat het IAEA benadrukt dat het veilig is, ontstaat er grote onrust en boosheid in de regio als Japan begin september besluit om nucleair afvalwater uit de kerncentrale van Fukushima in de zee te lozen.

Myanmar: Het militaire regime ontbindt eind maart de NLD; partij van Nobelprijswinnares Aung San Suu Kyi (78 jaar). Op 11 april komen minstens 100 mensen om het leven bij de dodelijkste aanvallen door het leger sinds de staatsgreep twee jaar geleden. De junta krijgt maar geen controle over het land. Er zijn eind mei naar schatting inmiddels 65.000 opstandelingen. Daarnaast groeit de muiterij in het leger. Als afschrikkingsmiddel bombardeert het leger dorpen met bommenwerpers van Chinese makelij. Het leger bombardeert in mei ook een dorp met Myanmarese vlak over de grens met India. De oppositie is intussen uitgeschakeld. Leaders van de oppositie zijn gevlucht, geëxecuteerd of veroordeeld tot lange gevangenisstraffen. Oud-regeringsleider en Nobelprijswinnares Aung San Suu Kyi kreeg een gevangenisstraf van meer dan 70 jaar wegens corruptie. Toch willen de militaire machtshebbers snel verkiezingen organiseren om zo hun macht te legitimeren. Op 1 augustus wordt door het regime de gevangenisstraf van Suu Kyi met zes jaar verkort, waardoor ze nog 27 jaar van haar straf moet uitzitten. De oppositie blijft haar vrijlating eisen. Na een jaar eenzame opsluiting krijgt Suu Kyi eind juli huisarrest. Gewapende verzetsstrijders starten 'Operatie 1027' (noordgrens met China) en veroveren in november steeds meer dorpen in het berggebied in het zuiden. Ook elders in Myanmar nemen etnische groepen en gewapende verzetsgroepen (samenwerkend als de 'Broederschapsalliantie') de wapens op tegen de militaire junta. Medio december zouden al meer dan 200 militaire posten zijn ingenomen. En strategische grenssteden en vitale handelsroutes zijn veroverd. Het regime probeert zich op meerdere fronten te verdedigen. De militaire leiders zetten gevechtsvliegtuigen in. Bij een bombardement op een school vallen volgens ooggetuigen elf doden, onder wie acht kinderen.

Een aardbeving in het westen van Nepal (4-5 november) kost minimaal 157 mensen het leven.

Nieuw-Zeeland: De centrum-linkse premier Jacinda Ardern (Labour) verrast vriend en vijand door op 19 januari haar vertrek aan te kondigen. Ze stopt, door gebrek aan energie, als premier. De 44-jarige Chris Hipkins (44), minister van Onderwijs, Politie en Publieke Diensten, neemt haar plaats in. Bij de parlementsverkiezingen in oktober is de Nationale Partij van de conservatieve Christopher Luxon de grote winnaar. In februari teistert natuurgeweld het land: kort na cycloon Gabrielle, die zorgde voor aardverschuivingen en grote delen van het land onder water zet, volgt een zware aardbeving. Ultimo 2023 bedraagt de netto-migratie 173.000 mensen, wat de regering 'onhoudbaar' vindt.

Noord-Korea stelt zich hard op tegen de internationale controleorganen die onder meer toezien op nucleaire programma's. Het presenteert in maart een nieuw ontwikkelde kernkop, die bedoeld zou zijn voor tactische nucleaire inzet. Het vuurt gedurende het jaar regelmatig ballistische- en kruisraketten af, voornamelijk richting de Japanse Zee. Daarnaast lanceert ze in 2023 voor het eerst een intercontinentale ballistische raket die gebruikmaakt van vaste brandstof. Ook presenteert het in september een nieuwe onderzeeër voor tactische nucleaire wapens. Deze is toegewezen aan de vloot die patrouilleert in de zee tussen het Koreaanse schiereiland en Japan. Noord-Korea doet twee mislukte pogingen om een militaire satelliet te lanceren. Het haalt de banden aan met Rusland dat naarstig op zoek is naar wapens, munitie en mankracht voor de oorlog in Oekraïne en Noord-Korea heeft behoefte aan voedsel, ruimtevaart- en rakettechnologie.

Noord-Koreaanse leider Kim Jong-un toont steeds vaker zijn 11-jarige dochter Kim Ju-ae in het openbaar. Het voedt de speculaties dat Kim het meisje klaarstoomt als zijn opvolgster. Ook wordt vrouwelijke onderdanen verboden om dezelfde voornaam als zijn mogelijke troonopvolgster te dragen. Dit geldt ook voor vrouwen die al hun hele leven Ju-ae heten. Zij moeten hun naam veranderen.

Pakistan: Er breken in mei rellen uit na de arrestatie van de voormalige premier Imran Khan. Bijna 2.000 mensen worden gearresteerd, er vallen zeker 10 doden en talrijke gewonden. Het Hoogerechtshof acht de arrestatie onwettig. Khan komt op borgtocht vrij. Op 28 oktober zijn er parlementsverkiezingen. De onafhankelijke Anwar ul Haq Kakar wordt premier. Pakistan stelt dat sinds de Taliban in 2021 de macht hebben gegrepen in Afghanistan, de terreur in de grensstreek met bijna 70% is toegenomen. In 2023 zouden zeker 700 mensen zijn gedood. Eind oktober geeft de regering honderdduizenden illegaal in het land verblijvende Afghanen tot 1 november de tijd om het land te verlaten. Meer dan 300.000 Afghanen verlaten Pakistan en keren terug naar hun eigen land. Gedurende het jaar vinden zeker twee aanslagen plaats: op 30 januari op een moskee in Peshawar (zeker 47 doden, voornamelijk politieagenten, en minstens 147 gewonden) en op 30 juli (bij een zelfmoordaanslag in Khar vallen zeker 44 doden en 120 gewonden).

Taiwan is na Singapore het meest welvarende land van Azië met een behoorlijk handelsoverschot. Taiwan is bezig met een ongekend kostbare versterking van haar krijgsmacht, zowel meer traditioneel zoals met (kruis)raketten, gevechtsvliegtuigen, tanks, marineschepen en een uitbreiding van haar onderzeebootvloot, zoals met de eerste in eigen land gebouwde onderzeeër; de Narwal. Maar ook met de opbouw van strategische voorraden van munitie en met 'nieuwe' robuuste, mobiele asymmetrische wapens als (onderwater)drones, onbemande aanvalsbotten uitgerust met raketten. China blijft ernaar streven om Taiwan weer in te lijven bij het 'moederland' en blijft hiertoe ook in 2023 Taiwan intimideren met verbaal en militair vertoon. Zo vliegen begin maart enkele tientallen Chinese gevechtsvliegtuigen in de luchtverdedigingszone van Taiwan. China noemt de militaire activiteiten in het gebied "gerechtvaardigd", omdat het zo zijn "territoriale integriteit" verdedigt. De VS versterken de aanwezigheid op Taiwan. De 30 al aanwezige militairen krijgen steun van tussen de 100 en 200 collega's. Het betekent de grootste aanwezigheid van Amerikaanse militairen op Taiwan sinds tientallen jaren. Op 5 april reageert China woedend op het gesprek dat de Taiwanese president Tsai Ing-wen in Californië voert met de voorzitter van het Amerikaanse Huis van Afgevaardigden; Kevin McCarthy. Er volgt o.a. een indrukwekkende driedaagse oefening rond Taiwan. Begin juni ondertekenen de USA en Taiwan een handelsakkoord. In ruil voor de bouw van een hydro-elektrische dam, verbreekt Honduras in maart de diplomatieke banden met Taiwan en haalt deze aan met China. Het aantal landen dat diplomatieke banden heeft met Taiwan is nu gedaald tot 13.

In de afgelopen 20 jaar zag Thailand twee staatsgrepen, twee nieuwe grondwetten en een reeks gerechtelijke ontbindingen van partijen op dubieuze gronden. Op 14 mei zijn er parlementsverkiezingen. De Thai gaan massaal stemmen en kiezen voor verandering na negen jaar militaire junta, onderdrukking en een onschendbare koning die zich buitensporig misdraagt. De twee belangrijkste oppositiepartijen (*Move Forward* en *Pheu Tai*) behalen een verkiezingsoverwinning. De Thaise junta blijft echter verhinderen dat de winnaar (Pita Limjaroenrat) tot premier wordt verkozen. Op 13 juli en op 19 juli weet hij in een stemming onvoldoende stemmen te vergaren. Pita wordt zelfs geschorst uit het parlement. Hiermee is zijn kans op het premierschap voorbij. Op 22 augustus keert de omstreden Thaise oud-premier Thaksin Shinawatra na zeventien jaar van zelfopgelegde ballingschap terug naar zijn vaderland, enkele uren voordat het Thaise parlement stemt voor een nieuwe premier. Hij wordt meteen voorgeleid en verdwijnt in de gevangenis. Alleen door een omstreden deal te sluiten met de partijen van het leger (*United Thai Nation* en *Phalang Prachath*) kan verkiezingswinnaar *Pheu Tai* van vastgoedmagnaat Srettha Thavisin voldoende stemmen behalen om een coalitieregering te gaan vormen.

Vietnam heeft een jonge en hoogopgeleide beroepsbevolking. Het land heeft zich snel ontwikkeld tot tweede exporteur van hightech naar Europa. De VS halen de banden met Vietnam verder aan en tekenen een strategisch partnerschap, dat zich vooralsnog richt op samenwerking op het gebied van *cloud computing*, halfgeleiders en kunstmatige intelligentie.

Zuid-Korea: De USA sluiten eind april een nieuwe samenwerkingsovereenkomst met Zuid-Korea; de *Washington Declaration*. Een van de uitvloeisels is dat voor het eerst in decennia weer Amerikaanse nucleaire onderzeeërs met kernraketten aan boord Zuid-Koreaanse havens zullen aandoen. Eind mei houdt Zuid-Korea op haar grondgebied de grootste gezamenlijke (samen met de USA) militaire oefening ooit. Terwijl medio juli de eerste vergadering van de *Nuclear Consultative Group* (USA en Zuid-Korea) plaatsvindt in Seoul, doet voor het eerst in decennia een Amerikaanse ballistische atoomonderzeeër de Zuid-Koreaanse haven Busan aan, als signaal dat de USA haar nucleaire bescherming van Zuid-Korea serieus neemt. De VS willen daartoe ook B-2 bommenwerpers en vliegdekschepen naar hun bondgenoot sturen. De USA en Zuid-Korea houden eind oktober een gezamenlijke luchtmachtoefening, waarbij voor het eerst in meer dan 30 jaar een Amerikaanse B-52H bommenwerper op Zuid-Koreaanse bodem landt.

Andere trends en ontwikkelingen

Economisch-financieel:

- De techsector ontslaat in januari massaal personeel. Alphabet (het moederbedrijf van Google) 12.000, Microsoft 10.000, Amazon 18.000, Meta Platforms (moederbedrijf Facebook) 11.000 mensen, Twitter de helft van het personeel.
- Per 1 januari 2023 treedt de Libanees-Canadese Wael Sawan aan als nieuwe ceo van Shell. Hij volgt de Nederlander Ben van Beurden op.
- De daling van de olieprijs in 2022 maakt een ommekeer in januari. Een vat Brent-Noordzeeolie (11 december nog \$ 76) kost medio januari \$ 87. In Nederland komt de adviesprijs voor Euro95/E10 (na een laagte van € 1,57 in december) op 26 januari alweer uit boven de 2 euro. Medio maart stijgen de olieprijsen weer met ongeveer een kwart.
- Op 10 maart valt (mede door de snel stijgende rente) de Amerikaanse *Silicon Valley Bank* (SVB; de geldschieter van *start-ups* in de techsector) om, nadat uit wantrouwen een bankrun

ontstaat op de liquide middelen. Kort daarna vallen ook *First Republic* en *Signature* om. Ook komt het Zwitserse *Credit Suisse* in de problemen. Bankaandelen komen wereldwijd onder grote druk. Ondanks snelle steunmaatregelen en sussende woorden, blijkt het bankstelsel ook na de financiële crisis van 2008 nog steeds erg fragiel, mede doordat de buffers te laag zijn gebleven en de schuldenlast (van banken en landen) extreem hoog. De zorgen over de financiële sector nemen snel toe. De Zwitserse zakenbank UBS neemt op 19 maart *Credit Suisse* over, waarmee een wereldwijde bankencrisis voorlopig is afgewend. Op 24 maart daalt de beurskoers van *Deutsche Bank* met 13%. Bankaandelen gaan in heel Europa onderuit. Op 27 maart lijkt de rust in de bankensector wereldwijd weer terug te keren. Toch moet de Amerikaanse grootbank *JP Morgan Chase* begin mei de noodlijdende *First Republic Bank* redden van de ondergang. Op 4 mei blijken *PacWest* en *First Horizon* ook in problemen te zijn.

- De OPEC besluit begin april onverwacht (de olieprijs zit weer langzaam in de lift) vanaf mei tot een verlaging van de productie van meer dan 1 miljoen vaten per dag.
- De rijkste man en vrouw ter wereld zijn (april) beiden Frans; Bernard Arnault (de topman van luxeconcern LVMH; geschat vermogen meer dan \$ 201 miljard) en Françoise Bettencourt Meyers (70 jaar: erfgename van L'Oréal; geschat vermogen \$ 73,8 miljard). Arnault is pas de derde persoon die de grens van \$ 200 miljard doorbreekt. Meyers (70) is eind december de eerste vrouw ooit die de vermogensgrens van \$ 100 miljard overschrijdt.
- Op 2 juni wordt Ajay Banga [foto], een in India geboren Amerikaanse zakenman, de nieuwe president van de Wereldbank.
- Tijdens de top van de G20 (10 september) wordt (nadat eerder de EU al lid werd) nu ook de Afrikaanse Unie volwaardig lid.
- Nadat eerder (november 2022) cryptobedrijf FTX was omgevallen, hebben inmiddels ook andere bedrijven zoals kredietverstrekker Celsius, platform Terra en cryptobank Silvergate moeten stoppen. Na een forse terugval van de bitcoin eind 2022, stijgt de digitale munteenheid medio oktober bijna 25% in waarde tot boven de \$ 35.000; het hoogste niveau sinds mei 2021.
- ALG eind december: Hoewel Tesla over het hele jaar meer elektrische auto's verkoopt, wordt het bedrijf in het laatste kwartaal voorbijgestreefd door het Chinese BYD als wereldwijde marktleider.



Klimaat, milieu:

- De *American Meteorological Society* meldt in januari dat de ozonlaag om de aarde waarschijnlijk binnen vier decennia is hersteld tot de waarden van 1980.
- Lidstaten van de Verenigde Naties stellen op 4 maart, na 17 jaar onderhandelen, de tekst vast van een overeenkomst over het behoud van de biodiversiteit in oceanen. Het *High Seas*-akkoord moet de internationale wateren, zo'n twee derde van het oceaanoppervlak, beschermen.
- De Verenigde Naties kopen in maart een schip om 1 miljoen vaten ruwe olie te transporteren. De olie bevindt zich nu aan boord van een roestende tanker die al meer dan 30 jaar voor de kust van Jemen voor anker ligt. De VN hopen zo een ecologische ramp te voorkomen.
- Voor het eerst in 50 jaar organiseert de VN een internationale waterconferentie (maart). De VN stellen schoon water en sanitaire voorzieningen voor iedereen als doelen voor duurzame ontwikkeling. Onder leiding van Nederland en Tadzjikistan probeert men te komen tot een bindende *Water Action Agenda*.
- Canada wordt maandenlang geteisterd door massale bosbranden van west naar oost. Begin juni staat de teller op zo'n 500 bosbranden; ruim tweemaal zoveel als normaal. Medio september woeden de bosbranden nog steeds. Het aantal natuurbranden is over het geheel genomen afgenomen en de meeste bosbranden komen door menselijk (al of niet nalatig) toedoen. Maar door de opwarming van de aarde duurt het brandseizoen langer en zijn de bossen droger. Hierdoor woekert het vuur hardnekkiger door.
- Zuid-Europa wordt medio 2023 geteisterd door hittegolven Cleon en Cerberus. In Griekenland woeden ernstige (al of niet aangestoken) bosbranden op Rhodos en Korfu. Begin augustus wordt zuid-Europa geteisterd door hittegolven en bosbranden. Door extreme droogte ontstaan in mei watertekorten in zuid-Frankrijk en Spanje. In Spanje zakt het waterniveau in de stuwmeren inmiddels tot onder de 50% en op sommige plekken in Catalonië en Andalusië zelfs tot onder de 10%.
- In Azië veroorzaakt tyfoon Doksuri begin augustus veel regenval, overstromingen, schade en massale evacuaties. De Chinese hoofdstad Peking kampt zelfs met de zwaarste regenval in bijna anderhalve eeuw (1891; 609 mm). In een tijdspanne van 40 uur valt maar liefst 744,8 mm. Alleen al in China komen minstens 34 mensen om het leven. In Bangladesh worden begin augustus meer dan 1 miljoen mensen getroffen door noodweer. Stortregens veroorzaken overstromingen en aardverschuivingen, waardoor zeker 55 mensen om het leven komen.

- Europa wordt, na de extreme hitte en droogte, begin augustus in korte tijd geteisterd door extreme regenval, die in Slovenië en Oostenrijk leidt tot grote overstromingen en aardverschuivingen. In Noorwegen zorgt de extreme regenval op 10 augustus voor overstromingen en een dambreuk. In totaal 14.000 mensen moeten worden geëvacueerd vanwege de wateroverlast. Eind augustus zorgt extreme regenval voor overstromingen in delen van zuid-Duitsland en in de Alpen (Oostenrijk, Zwitserland en noord-Italië). In Frankrijk, Griekenland en op Tenerife zijn er juist extreme bosbranden. Verdenkingen gaan uit naar brandstichting.
- Op 30 november start de controversiële klimaatconferentie COP28 in Dubai; de VAE zijn massaproducteur van fossiele brandstoffen en de voorzitter (sultan Ahmed Al Jaber) is ook de baas van de nationale oliemaatschappij ADNOC. Op de eerste dag wordt al een omstrede 'succes' geboekt; er is overeenstemming over een klimaatschadefonds. Het voornemen om fossiele brandstoffen af te bouwen wordt verwaterd tot een inspanningsverplichting met als doel *net zero* (klimaatneutraal) in 2050.
- Brazilië zucht eind november onder een ongekende hittegolf tot wel 42 graden Celsius en een gevoelstemperatuur van 58 graden.

Wetenschap en technologie:

- Ruimtevaart:
 - Er vindt een nieuwe race naar de maan plaats tussen de USA en China. Belangrijkste argument dit keer zijn de vermeende grondstoffen.
 - Terwijl de USA en Rusland op de meeste terreinen elkaars vijanden zijn (niet alleen in de oorlog in Oekraïne), zijn ze tot elkaar veroordeeld als het gaat om het gebruik van het *International Space Station* (ISS). Rusland kan niet stoppen, omdat China fors investeert in de ruimte en het de aansluiting niet wil kwijtraken. De Amerikanen kunnen ook niet zonder de Russen, want cruciale systemen in het ruimtestation zijn Russisch. En zo wisselen de gecombineerde Amerikaans-Russische ploegen elkaar nog steeds af.
 - De Europese ruimteorganisatie ESA lanceert op 13 april de Ariane-5, met als bestemming Jupiter. Kort na de lancering van de *Starship* door *SpaceX* (20 april) moet de zelfvernietiging geactiveerd worden. De grootste raket ter wereld moest een testvlucht maken en uiteindelijk over een paar jaar 'voor een prikje' toeristische rondjes om de maan gaan vliegen en uiteindelijk zelfs mensen naar Mars brengen. De ruimtebus moet in zijn geheel veilig kunnen opstijgen en landen en vliegt op methaan, dat kan worden gemaakt op Mars. De ambitie is om nog vóór 2030 voet aan wal te zetten op de 'rode planeet'.
 - Een Japans bedrijf probeert met het project Hakuto-R een maanlander (Witte Konijn) heel voorzichtig en gecontroleerd op het oppervlak van de maan te zetten. Dat is slechts een paar landen ooit gelukt, maar nog nooit slaagde een commerciële organisatie daarin. Ook nu lijkt het te zijn mislukt.
 - Rayyanah Barnawi is in mei de eerste Saoedi-Arabisch vrouw in de ruimte. Ze doet acht dagen onderzoek in het Internationaal Ruimtestation. Enkele dagen later stuurt China voor het eerst een burger de ruimte in met de Shenzhou-16.
 - Op 29 juni voert *Virgin Galactic* (het bedrijf van zakenman Richard Branson) een eerste commerciële testvlucht uit naar de rand van de atmosfeer. Begin augustus komen de eerste fors betalende 'privé-astronauten' aan boord.
 - Rusland lanceert op 11 augustus een raket met maanlander en probeert zo na een halve eeuw weer terug te keren naar de maan. De onbemande maanlander (Luna-25) stort op 20 augustus echter neer op het maanoppervlak.
 - India weet op 23 augustus maanlander Chandrayaan-3 succesvol op de zuidpool (achterzijde) van de maan te laten landen en is daarmee het vierde land dat de Maan succesvol bereikt en het eerste land dat een ruimtevaartuig op de zuidpool van de Maan heeft neergezet. Echter, na de eerste nacht blijven verdere signalen vooralsnog uit.
 - Op 28 augustus lanceert Japan een onbemande raket naar de maan met de *Smart Lander for Investigating Moon* (SLIM). In 2022 mislukte de eerste Japanse poging tot een maanlanding.
 - India lanceert op 1 september, na de succesvolle maanlanding, nu ook een eerste zonnemissie. De Aditya-L1 heeft apparatuur aan boord om de buitenste lagen van de ster te bestuderen. Het toestel gaat vier maanden door de ruimte reizen en legt in die periode een afstand af van zo'n 1,5 miljoen kilometer. Dat is een fractie van de totale afstand tot de zon. Als de missie een succes is, zou het de eerste keer zijn dat een Aziatisch land zo'n sonde in een baan om de zon brengt.
 - Na een reis van zeven jaar keert *Osiris Rex* (een NASA-missie) eind september terug op aarde met asteroïdegruis van mini-asteroïde Bennu. Het gruis bevat hopelijk aanwijzingen voor het ontstaan van leven.

- De James Webb ruimtetelescoop ontdekt eind september op Europa (de met ijs bedekte maan van Jupiter) sporen van een zoute oceaan onder de ijskorst en sporen van koolstofdioxide. De combinatie koolstof en water zijn noodzakelijke ingrediënten voor leven.
- Computertechnologie:
 - Na de lancering in november 2022 van de slimme applicatie ChatGPT door OpenAI, zijn chatbots in korte tijd ongekend populair geworden bij het grote publiek, o.a. bij studenten. Techreuzen buitelen over elkaar heen om een chatbot te lanceren. Microsoft, Google en Baidu investeren miljarden. [foto ANP HH] Vanwege privacyzorgen verbant Italië de slimme chatapplicatie. Ook Duitsland, Frankrijk en Ierland overwegen dit.
 - Prominenten uit de Amerikaanse techwereld, onder wie Apple-medeooprichter Steve Wozniak, Elon Musk en historicus/schrijver Yuval Harari, slaan in maart alarm over kunstmatige intelligentie (AI), die zo slim wordt dat het de vraag is of de mens haar nog onder controle kan houden. Ze pleiten voor een *time-out* van zes maanden om regels en toezicht op AI in stelling te brengen.
 - Het creëren van realistische nepbeelden (*deep fake*; bewerkte, valse beelden foto's en filmpjes) bereikt een nieuw niveau in april met de vijfde versie van de krachtige en in korte tijd immens populaire online beeldgenerator *Midjourney*.
 - De FBI haalt begin april met *Operation Cookiemonster* een website (Genesis Market) offline waarop het mogelijk was tegen geringe betaling de computeridentiteit van personen wereldwijd te klonen. Daarmee konden criminelen bankrekeningen plunderen en online bestellingen doen. De schade is astronomisch. In 17 landen zijn vele honderden politieacties.
 - Vanaf april verschijnen op steeds meer tv-stations in Azië (India, Taiwan en Maleisië) door kunstmatige intelligentie (AI) gegenereerde nieuwslezers in menselijke gedaante die het nieuws presenteren.
 - Apple lanceert begin juni de *Vision Pro*; een 'mixed reality'-bril, waarbij de werkelijkheid wordt vermengd met de virtuele wereld (*augmented reality*).
 - Op 4 september bestaat de populaire zoekmachine Google 25 jaar
 - De Amerikaanse chipmaker Nvidia vertienvoudigt in een jaar tijd haar nettokwartaal winst over het tweede kwartaal. Het bedrijf maakt o.a. chips voor AI-datacentra.



Medisch:

- Ecuador meldt op 10 januari dat voor het eerst vogelgriep van een dier naar de mens is overgesprongen. Het gaat om een negenjarig meisje.
- De VN luiden begin april de noodklok over de forse toename van cholera in Afrika.
- In China overlijdt begin april een vrouw aan vogelgriep van het type H3N8.
- Malaria doodt volgens de WHO nog steeds één kind per minuut. Ghana zit in de top 15 wat betreft malariagevallen in Afrika en is nu het eerste land dat het nieuwe malariavaccin R21 voor jonge kinderen goedkeurt.
- Het officiële dodental van COVID-19 ligt eind mei op ongeveer 6,9 miljoen. Door de uitbraak van het virus zijn volgens de WHO 336,8 miljoen levensjaren verloren gegaan in 2020 en 2021.
- In China wordt op 7 augustus het eerste geval gemeld van iemand die besmet is met de builenpest. Op 13 augustus worden twee nieuwe gevallen bekendgemaakt. Deze variant van de pest is zeer besmettelijk en zonder behandeling dodelijk.
- De zombiedrug 'tranq' heeft na de Verenigde Staten (70.000 dode Amerikanen in een jaar tijd) in augustus nu ook Europa (in ieder geval België) bereikt. De goedkope drug leidt tot misvormingen en zweren en eindigt meestal met de dood.
- Nadat het Nipah-virus de afgelopen 20 jaar al eerder was opgedoken in Bangladesh, Maleisië en Myanmar, duikt het begin september op in India. India neemt maatregelen tegen een uitbraak en sluit enkele dorpen in de regio Kerala af en in de stad Kozhikode zijn scholen en kantoren gesloten.

Overige trends en ontwikkelingen:

- Er ontstaat brede ophef als zogenoemde 'sensitivity readers' van de Britse uitgeverij Puffin de uitermate populaire kinderboeken van Roald Dahl censureren. Diverse woorden (zoals 'dik', 'lelijk', 'gek' en zelfs 'aantrekkelijk') en passages worden aangepast zodat niemand zich gekwetst kan voelen.
- De laatste iconische Boeing 747 rolt 31 januari van de band in de fabriek in de VS.



• In de *Geography Research Journals* verschijnt een publicatie, die – op basis van seismische metingen – aangeeft dat Afrika op termijn (zo'n 10 miljoen jaar) in twee stukken zal 'scheuren' doordat twee grote tektonische platen langzaam maar zeker uit elkaar schuiven. De scheuring ontstaat langs de zogeheten *Rift Valley* (Grote Slenk; *Graphic Times of India*); een scheur van 7.000 kilometer die dwars door het Afrikaanse continent loopt en al merkbaar is bij het Malawi meer, het Tanganyika meer en het Turkana meer.

- Hoewel harde bewijzen ontbreken, vrezen westerse landen steeds meer het gebruik van de vooral onder jongeren zeer populaire Chinese App TikTok. De angst is dat de Chinese overheid via de app kan beïnvloeden en spioneren. Reden waarom steeds meer landen beperkingen of zelfs verboden opleggen voor het gebruik van de app op apparaten van de overheid. Eerder deden dat India, Taiwan en het Amerikaanse Huis van Afgevaardigden. In 2022 volgen Canada, de EU voor haar eigen ambtenaren en het EP, België, het Verenigd Koninkrijk, Nieuw-Zeeland, het Letse ministerie van Buitenlandse zaken en het Deense ministerie van Defensie.
 Vrijwel in lijn met de EU en enkele andere naties, roept de Rijksoverheid haar ambtenaren (zeker ook van Defensie) dringend op om bepaalde applicaties onmiddellijk te verwijderen van mobiele werkapparatuur. Het gaat hierbij om apps die zijn gemaakt in landen met een offensief cyberprogramma tegen Nederland en Nederlandse belangen en daardoor een verhoogd risico met zich meebrengen. Zonder het zo te noemen wordt hier met name geduid op China, Iran en Rusland en vooral op de populaire en spionagegevoelige Chinese app TikTok.
- Eind mei wordt stilgestaan bij 75 jaar VN-vredesmissies.
- Op de Noordzee breekt eind juli brand uit op een enorm containervrachterschip (*Fremantle Highway*) dat duizenden auto's vervoert, waaronder veel elektrische auto's. De brand van vooral de accu's van deze elektrische auto's is vrijwel niet te blussen en het schip wordt met moeite stabiel gehouden. Na een week dooft de brand uit en wordt het instabiele schip versleept naar de Eemshaven.
- Na de zeer gewelddadige inval van Hamas in Israël (7 oktober) en de met veel militair geweld uitgevoerde harde tegenreactie van Israël hierop, zijn er vooral in het Westen zeer veel luidruchtige (agressieve) demonstraties pro-Hamas/Palestijnen en wordt hierbij openlijk opgeroepen tot haat tegen zowel Joden in het algemeen en de totale vernietiging van Israël in het bijzonder. In het Westen laait een golf van antisemitisme op. Joden, Joodse woningen en instellingen worden bedreigd en vertoon van sympathie voor Israël of Joden in het algemeen wordt niet getolereerd. Dit alles zaait angst in de Westerse samenlevingen en roept herinneringen op aan nazi-Duitsland.



NAVO (Bron: o.a. NATO website en *The Secretary General's Annual Report 2023*)

Algemeen en politiek-bestuurlijk

De NAVO bestaat sinds 2020 (toetreding Noord-Macedonië) uit 30 lidstaten. De drie hoofdtaken van de NAVO blijven bondgenootschappelijke verdediging, crisismangement en veiligheid door samenwerking¹³. Het hoogste politiek-besluitvormende orgaan is de Noord-Atlantische Raad (*North Atlantic Council*). Secretaris-generaal (sinds 2014) is Jens Stoltenberg (NO). De Nederlandse luitenant-admiraal Rob Bauer is vanaf juni 2021 voorzitter van het Militair Comité. Begin juli wordt bekend gemaakt dat Jens Stoltenberg (nu al de langst zittende NAVO SG) nog een jaar langer dan gepland SG van de NAVO blijft (tot oktober 2024). [Foto NAVO Hoofdkwartier]



De NAVO steunt sinds de inval in februari 2022 Oekraïne in haar strijd tegen de agressor (Rusland), o.a. met het *Comprehensive Assistance Package for Ukraine* en vanaf juli met de *NATO-Ukraine Council*.

De NAVO-bondgenoten gaan nog meer samenwerken in het ruimtedomein en bij de aanschaf van militair materieel. Het doel is om meer gezamenlijke standaarden te ontwikkelen. Op 15 februari tekenden de ministers van Defensie verschillende overeenkomsten en intentieverklaringen. Nederland zal hierbij o.a. bijdragen aan de eisen voor grondgebonden luchtverdediging. Verder is gesproken over de versnelde vervanging van de huidige 14 AWACS-vliegtuigen van de NAVO. Zij bereiken in 2035 het einde van hun levensduur. Ook breidt het aantal landen dat deelneemt aan het *Multinational Ammunition Warehousing Initiatives* (MAWI)-project uit van 12 tot 20. Nederland doet hier al twee jaar aan mee. Tezelfdertijd maken de ministers de eerste bijdrage bekend uit het vorig jaar opgerichte *International Fund for Ukraine* (IFU). Oekraïne krijgt snel de beschikking over direct bij de industrie gekochte nieuwe munitie (m.n. artillerie), reserveonderdelen en luchtverdedigingssystemen.

Vanaf 4 april (als de NAVO haar 74^e verjaardag viert) maakt **Finland als 31^e lid** officieel deel uit van het bondgenootschap. Voor NAVO-begrippen is de toetreding, ondanks strubbelingen met Turkije en Hongarije, in recordtempo geregeld. In NAVO-kringen werd snelheid noodzakelijk geacht: Finland telt een ruim 1.300 kilometer lange grens met Rusland en is om die reden kwetsbaar. Finland heeft een moderne strijdmacht met aanzienlijke militaire capaciteiten¹⁴, is in hoge mate interoperabel met de NAVO en zit qua defensie-uitgaven ruim boven de norm van 2% BBP. Aanvankelijk waren Finland en Zweden van plan om tegelijkertijd toe te treden. Maar Turkije en Hongarije liggen dwars richting Zweden.

Op de NAVO-top in Vilnius (11-12 juli in Litouwen) mag de Oekraïense president Zelenski als speciale gast de top bijwonen. Het is ook de officiële start van de *NATO-Ukraine Council*. Oekraïne hoopt nog steeds snel lid te kunnen worden van de NAVO, maar dat lijkt uitgesloten zo lang het land nog in oorlog is. Wel hoopt het een perspectief voor de korte termijn te krijgen. Verrassend is wel dat Turkije aangeeft een voorstander te zijn van toetreding. In de slotverklaring wordt herhaald (2008) dat Oekraïne op termijn NAVO-lid gaat worden. Uiteindelijk moet Zelenski voorlopig (naast de ruime financiële, morele en materiële steun in de oorlog) genoegen nemen met de *NATO-Ukraine Council* en veiligheidsverzekeringen voor Oekraïne, vergelijkbaar met de langjarige militaire steun aan Israël. Heikel punt is de versnelde toetreding van Zweden. Hongarije en Turkije strubbelen tegen, zodat de toetreding van Zweden naar 2024 schuift.

In het jaarverslag van de alliantie wordt de schatting gemaakt dat in 2024 slechts zeven van de 30 lidstaten de in 2014 afgesproken harde norm van 2% BNP zullen halen. SG Stoltenberg vindt dat er door de lidstaten meer moet worden gedaan én sneller. Alle bondgenoten commiteren zich in juli aan de *Defence Investment Pledge*, wat wil zeggen dat de 2% BBP-norm voortaan geldt als absoluut minimum en niet als streefgetal. Hoewel Nederland fors meer is gaan spenderen aan Defensie, voldoet Nederland door de groei van de economie in 2023 wederom niet aan de afgesproken minimumnorm van 2% BBP (1,53% tegen 1,64% in 2022).

De Russische militaire, politieke en economische dreiging is er een van de lange termijn. Rusland probeert de Europese veiligheidsarchitectuur ingrijpend te wijzigen door de NAVO en de EU te ondermijnen. Volgens de MIVD is een conflict met de NAVO voorstelbaar geworden. Rusland bereidt zich voor op een *post-conflict* situatie waarin de NAVO de belangrijkste tegenstander is.

¹³ *Deterrence and defence, crisis prevention and management and cooperative security.*

¹⁴ Jaarlijks worden 27.000 dienstplichtigen opgeleid. Het land telt 900.000 oproepbare reservisten.

Rusland heeft de deelname aan het strategisch kernwapenverdrag START¹⁵ bevroren, waardoor dit verdrag zijn waarde heeft verloren. Daarnaast heeft Rusland de ratificatie van het *Comprehensive Nuclear-Test-Ban Treaty* ongedaan gemaakt. Op 8 oktober blijkt de onderzeese gaspijpleiding tussen Finland en Estland een lek te vertonen en is een telecomkabel beschadigd. Er is een vermoeden van sabotage. Eind november laat de Russische viceminister van Buitenlandse Zaken (Sergej Tjabkov) in een interview weten dat Rusland klaar is voor een conflict met de NAVO. Ook ziet hij herstel van de banden tussen Oost en West als onmogelijk.

De NAVO werkt al jaren nauw samen met enkele Indo-Pacifische partners; Australië, Nieuw-Zeeland, Japan en Zuid-Korea.

[Carrier Strike Group; Foto Keith Nowak US Navy]



Militair operationeel

Als onderdeel van de modernisering van de NAVO komt er een nieuwe troepenstructuur; het *NATO Force Model* (NFM), vanaf 2025 de opvolger van de *NATO Response Force* (NRF, incl. VJTF) en de *enhanced NRF* (eNRF). Het is gebaseerd op een drieslag in gereedheid/paraatheid (*Notice To Move*; NTM). Tier 1 eenheden staan op een NTM van 0-10 dagen. Tier 2 eenheden een NTM van 10-20 dagen en Tier 3 eenheden een NTM van 30-180 dagen. Het eerder afgesproken *NATO Readiness Initiative* (NRI) wordt verder ontwikkeld tot een *NATO Readiness Process*, dat de paraatheidscultuur moet vergroten. Ook is het niet meer toegestaan om eenheden aan meerdere opdrachten te koppelen (*double- or tripple hatted*). De NAVO vraagt niet alleen geld in de vorm van de 2%, maar er worden met name ook *capacities and capabilities* gevraagd; wezenlijke bijdrages. Het NFM moet ertoe leiden dat 300.000 militairen onmiddellijk paraat staan bij een aanval op een lidstaat.

Nederland kan een aantal van die capaciteiten niet leveren. Een van die *priority targets* is het leveren van een volwaardige gemechaniseerde brigade en een volwaardige gemotoriseerde brigade. Maar ook de beschikbaarheid en alarmering van de eenheden wordt aangescherpt. De *Very High Readiness Joint Task Force* (de NAVO-flitsmacht) wordt de reservecapaciteit van de hoogste NAVO-baas, wordt flink uitgebreid (verachtvoudigd van ongeveer 40.000 naar ruim 300.000 militairen) en krijgt een andere naam; *Allied Response Force*. Daarnaast krijgen lidstaten het verzoek om troepen aan te bieden. Eenheden die zich, zoals bijvoorbeeld de *battlegroups* in Estland en Litouwen, met een permanente aanwezigheid of op basis van veelvuldig oefenen, committeren aan een specifieke regio op de oostflank van de NAVO. Tot slot komen eenheden permanent op een hogere graad van gereedheid te staan.

Duitsland stelt 35.000 militairen ter beschikking voor de nieuw te vormen snelle reactiemacht van de NAVO.



NATO missies en operaties:

- *enhanced Forward Presence* (eFP) / *Operation Atlantic Resolve* (AR).
Permanente ontplooiing oostflank NAVO als afschrikking (*deterrence*) tegen een mogelijke Russische inval. De eFP geldt als een permanent fysiek 'struikeldraad' bij een onverhoedse aanval. De eFP moet zo naast afschrikking ook tijd en ruimte creëren om bij een inval de Amerikaanse *follow-on forces* (*Atlantic Resolve*) van over de Atlantische Oceaan zich hierbij te kunnen laten voegen.
- *NATO Mission Iraq* (NM-I)
De NM-I is de hoeksteen van de bemoeienissen van de NAVO in het Midden-Oosten, *the Global coalition to Defeat Daesh/ISIS*. Het is een *non-combat, advisory, training and capacity building mission*, die de Iraakse autoriteiten moet helpen bij het opbouwen en versterken van hun veiligheidsapparaat en strijdkrachten.
- *NATO Mission in Kosovo* (KFOR)
Deze missie is actief sinds 1999 en moet helpen om van Kosovo een stabiel, democratisch, multi-etnisch en vredig land te maken. Bij ongeregelheden met etnisch Servische demonstranten in het noorden van Kosovo raken eind mei 25 NAVO-militairen van de vredesmacht KFOR gewond. De spanning in de regio bestaat al sinds 2022, maar lopen op na de verkiezingen in april waar (door de lage opkomst, omdat veel Serven de verkiezingen boycotten) in vier 'Servische' gemeenten Albanese burgemeesters werden gekozen. De NAVO

¹⁵ START = *Strategic Arms Reduction Treaty*.

stuurt 700 extra militairen naar het gebied. De spanningen tussen Servië en Kosovo laaien eind september weer op.

- *NATO Operations and Activities at Sea*
De NAVO heeft permanent vier vlootverbanden paraat en ingezet; de *Standing NATO Maritime Groups* (SNMGs). SNMG1 opereert voornamelijk in en rondom het noordelijk deel van de Atlantische Oceaan, de Noordzee en de Baltische Zee. SNMG2 opereert doorgaans in de Middellandse- en Zwarte Zee. Daarnaast heeft de NAVO op permanente basis twee vlootverbanden voor mijnenbestrijding; de snel inzetbare *Standard NATO Minecounter Measures Group 1* (SNMCMG1; met als inzetgebied de noordelijke wateren, zoals de Noord-Atlantische Oceaan, de Noordzee en Oostzee) en de SNMCMG 2 (opsporing en vernietiging van mijnen in de Middellandse Zee of de Zwarte Zee en haar tussenliggende wateren). Tot slot loopt er een permanente Operatie *Sea Guardian* (Middellandse Zee)
- *Disaster Response*
De NAVO ondersteunt Turkije en Syrië na de verwoestende aardbevingen van februari, o.a. door het opzetten van een luchtbrug voor het vervoer van tenten, maar ook het verschepen van zo'n 1.000 zeecontainers als tijdelijke huisvesting. In augustus schiet de NAVO te hulp bij overstromingen in Slovenië.

Begin december 2022 startte de bouw van het nieuwe hoofdkwartier van het *Joint Logistics Support Group Brunssum* (JLSGBS HQ), een van de twee permanent bemande, uitzendbare logistieke hoofdkwartieren. Op dezelfde locatie als het JFCBS. Medio maart wordt bekendgemaakt dat het hoofdkantoor van het in juli te lanceren *NATO Innovation Fund* in Nederland wordt gevestigd. In juni viert het *Allied Joint Force Command* (JFC) in Brunssum haar 70-jarig bestaan.

Duitsland heeft medio 2023 zo'n 800 manschappen (als onderdeel van een internationaal samengesteld bataljon) als bijdrage aan de *enhanced Forward Presence* (eFP) in Litouwen (aan de grens met Wit-Rusland en vlakbij de grens met Rusland). Duitsland kondigt in juni aan dat men het aantal soldaten wil verviervoudigen tot een brigade van zo'n 4.000 militairen, die men zelfs met hun gezinnen wil onderbrengen in Litouwen. De brigade moet in 2025 FOC zijn.

De NAVO beschikt vanaf de zomer over een Airbus A330 voor *Medical Evacuation* voor het vervoer van zes *intensive care*-plaatsen, 16 *medium care*-plaatsen en speciale stoelen voor medisch personeel. Het in vier uur om te bouwen toestel is niet alleen inzetbaar voor militaire doeleinden, maar ook bij humanitaire rampen.

Oefeningen (selectie):

Air Defender '23 (air); Arctic Challenge Exercise 2023 (air); Aurora 23; BALTOPS '23 (52e editie Baltic Operations; maritime, anti-submarine, anti-mine and air defence); Breeze 23 (maritime); Crystal Arrow 2023; CWIX 23 (Coalition Warrior Interoperability eXploration, eXperimentation, eXamination and eXercise; C4ISR interoperability); Cyber Coalition 23; Defender 23 (interoperability and deployment); Dynamic Front 2023 (live firing heavy weapons); Dynamic Manta 23 (maritime); Dynamic Mariner 23 (maritime); Dynamic Mongoose 23 (annual: anti-submarine warfare; ASW); Dynamic Messenger 23 (maritime); Engineer Thunder (eFP Litouwen); Formidable Shield '23 (tweejaarlijks; maritime); Freezing Winds (maritime); Frisian Flag 23 (air); Griffin Shock 2023; Griffin Storm 2023; Hemex-Orion 23 (multi domain); Iron Wolf (eFP Litouwen); Joint Project Optic Windmill (lucht- en raketverdediging); Joint Viking (maritime); Joint Warrior (maritime); Locked Shields 2023 (cyber); Noble Jump 23 (1GNC; VJTF); Northern Challenge 23 (explosive ordnance); Northern Coasts 2023 (NOCOS23; maritime); Northern Forest; Nusret 23 (mine warfare); Poggio Dart 23; Rapid Viking 2023; REPMUS 2023 (Robotic Experimentation and Prototyping exercise augmented by Maritime Unmanned Systems); Sandy Coast 23 (mijnenbestrijding en havenbescherming); Steadfast Cobalt 23 (CIS); Steadfast Jackal 23 (CAX/CPX); Steadfast Jupiter 2023 (CPX); Steadfast Noon (jaarlijkse oefening voor nucleaire inzet); Strong Balkan 23 (SOF); Swift Response 23 (airborne and airmobile); Toxic Trip 23 (CBRN); Unified Vision 23 (JISR).

Europa / Europese Unie (EU)

De Europese Unie, haar beleid en haar instituties

Het jaar wordt naast de 'gebruikelijke' dossiers sterk gedomineerd door de oorlog in Oekraïne en de directe en indirecte gevolgen daarvan. Naast dit dossier spelen nog de dossiers migratie, klimaat/milieu/energie, de handelsconflicten met de USA en China, de interne conflicten met enkele lidstaten, de verdere (poging tot) afdracht van bevoegdheden van de lidstaten gekoppeld aan de uitbreiding van de macht van de Europese Commissie en de verdeeldheid over hoe om te gaan met de in oktober uitbrekende oorlog in Gaza. Tot slot werpen de verkiezingen van 2024 hun schaduw vooruit.

Op 1 januari treedt Zweden aan als nieuwe voorzitter van de Europese Unie. Op 1 juli volgt Spanje.

Dit jaar vindt twee keer een top plaats van de vorig jaar opgerichte Europese Politieke Gemeenschap (EPG). Dit toptoverleg van bijna alle (dus ook niet-EU) Europese landen (minus Rusland en Wit-Rusland) moet een platform creëren waar deze 44 geografisch tot Europa behorende landen (incl. Israël) nauwer kunnen samenwerken op het gebied van bijvoorbeeld migratie, energie, economie en klimaat, zonder de beperkingen die intern de EU gelden¹⁶. Belangrijke onderwerpen dit jaar zijn de (gevolgen van de) oorlog in Oekraïne en de oplopende spanningen in Kosovo.

In aanloop naar de samenstelling van een nieuwe Europese Commissie (verkiezingen Europees Parlement juni 2024) vertrekken meerdere Eurocommissarissen voortijdig. De Bulgaarse Marija Gabriel (Innovatie) in juni, Margrethe Vestager (Mededinging) is voorgedragen om directeur te worden van de Europese Investeringsbank en Frans Timmermans (vicevoorzitter en verantwoordelijk voor de *Green Deal*) is lijsttrekker voor PvdA/GL bij de landelijke parlementsverkiezingen in november. Omdat Frans Timmermans in Nederland wordt verkozen tot lijsttrekker van de combinatie PvdA/GL, moet Nederland voor het laatste termijnjaar een nieuwe eurocommissaris voordragen. Deze wordt echter geen vice-voorzitter. Op 29 augustus wordt Wopke Hoekstra (minister van Buitenlandse Zaken) door Ursula von der Leyen voorgedragen als nieuwe Nederlandse Eurocommissaris van Klimaat (ter vervanging van Frans Timmermans). Na een uiterst ongeloofwaardige hoorzitting in het Europees Parlement, kan hij op 9 oktober al deelnemen aan de klimaatop in Dubai.



Op 13 september houdt commissievoorzitter Von der Leyen haar jaarlijkse *State of the Union*-rede. Ze haalt hard uit naar China, o.a. naar de prijzenoorlog met elektrische auto's. Met het vertrek van Timmermans naar Nederland, klinkt opeens een mildere toon naar de agrarische sector. Von der Leyen sorteert voor op een 2^e termijn en pleit voor meer dialoog en minder polarisatie.

Op 22 november stemt het Europees Parlement (EP) in met een wijziging van de Europese Verdragen. Dit heeft tot gevolg dat op 65 beleidsterreinen het vetorecht van de lidstaten wordt afgeschaft.

Uitbreiding EU

Oekraïne dringt begin februari wederom aan op een snelle toetreding tot de EU, maar de EU eist dat het land eerst nog meer werk maakt van de strijd tegen corruptie; een van de grootste struikelblokken voor toetreding. Tijdens een EU-top in Granada (Spanje) buigen de regeringsleiders van de EU zich o.a. over de voorliggende uitbreiding van de EU met maximaal 10 landen¹⁷, waardoor de besluitvorming en bestuurbaarheid nog verder onder druk komen te staan.

De Hongaarse premier Orbán zet de EU-top van medio december onder druk met de dreiging van een veto voor verdere steun aan en een vervolgstap in de toetreding tot de Unie van Oekraïne. Om dit te voorkomen, wordt vlak voor de top ruim € 10 miljard van de geblokkeerde subsidies

¹⁶ Naast de EPG kennen we nog de Europese Unie (27 lidstaten), Raad van Europa (46 leden), NAVO (31), OVSE (57) en OESO (38).

¹⁷ Mogelijke uitbreiding EU met de kandidaat-lidstaten Albanië, Bosnië-Herzegovina, Moldavië, Servië, Montenegro, Noord-Macedonië, Oekraïne, Georgië, Kosovo en Turkije (toetredingsproces bevroren).

vrijgegeven. Op 14 december stemmen de EU-leiders in met het openen van de toetredings-
onderhandelingen met Oekraïne en Moldavië. Georgië wordt kandidaat-lid.

Migratie Na jaren aanmodderen is de migratiecrisis weer actueel geworden. Op een extra EU-top (9-10 februari) worden in hoofdlijnen afspraken gemaakt over de al jaren onbeheersbare migratie. Nog geen kwart van de economische migranten die geen recht hebben op een vluchtelingenstatus vertrekt uit de EU. De 27 EU-lidstaten eisen dat oude afspraken (zoals de Dublin-richtlijn; land van aankomst is verantwoordelijk) worden nageleefd en dat onmiddellijk aanzienlijke EU-fondsen worden ingezet om de lidstaten te ondersteunen bij grensinfrastructuur (het bouwen van hekken en muren). Op 16 juli wordt door de EU (Von der Leyen met de premiers Mark Rutte en Giorgia Meloni) een vage anti-migratie-overeenkomst bereikt, waarbij Tunesië aanzienlijke financiële steun krijgt als het meewerkt aan de terugkeer van illegalen, grensbewaking en aanpak van mensensmokkelaars. Terwijl de migratiedeal met Tunesië nog haar beslag moet krijgen, is augustus de drukste migratiemaand voor Italië sinds 2016. Begin december stagneert de uitwerking van de migratiedeal met Tunesië op de uitwerking van een aantal belangrijke onderdelen, waaronder afspraken over de terugkeer van uitgeprocedeerde asielzoekers met de Tunesische nationaliteit.

Sinds 2016 proberen lidstaten en EP samen een nieuw migratiebeleid te maken. Het dossier zit muurvast en de huidige regels zijn failliet. Op 5 oktober worden binnen de EPG wel afspraken gemaakt over de strijd tegen mensensmokkelaars. Ook wil men informatie uitwisselen en een breder front vormen voor meer afspraken met vertreklanden. Onder druk van de Europese verkiezingen (juni 2024) wordt op 20 december alsnog een nieuw akkoord bereikt over een EU-asiel- en migratiebeleid dat de migratiechaos beter beheersbaar moet maken. Migranten uit veilige landen (zoals Marokko en Tunesië) worden met een flitsprocedure aan de buitengrenzen gestopt in een gesloten opvangkamp. Echte vluchtelingen worden eerlijker verdeeld over het landenblok; dan wel kunnen lidstaten hun deel afkopen voor € 20.000 per asielzoeker. De Dublinregels worden nageleefd. De effecten worden echter pas ná 2026 zichtbaar.

Op 13 december stemt de Nederlandse Tweede Kamer in met een 'historische' motie voor een *opt-out* voor EU asiel- en migratiebeleid.

Ondanks talloze beloftes en beleidsinitiatieven om de asielinstroom te verlagen, komen in 2023 flink meer asielzoekers aan in de EU. Het totale aantal asielverzoeken ligt volgens het EU-asielagentschap EUAA ruim boven een miljoen. Over geheel 2023 komen 1.049.020 asielaanvragers naar de EU (over 2022 was dit 873.680). Ook nemen asielzoekers steeds weer andere routes richting Europa, merkt EU-grensbeheerder Frontex. De oversteek van West-Afrika naar de Canarische Eilanden is plots zeer populair. Frontex telde in 2023 een aantal van ongeveer 380.000 illegale immigranten; 17% meer dan in 2022.

Financieel/economisch

Op 1 januari wordt Kroatië het twintigste lid van de eurozone. Het land neemt afscheid van de Kroatische kuna.

Het Verdrag van Schengen (1985) over grenscontroles en het vrije verkeer van personen en goederen binnen de 'Schengenzone' staat zwaar onder druk. Elf¹⁸ van de 27 deelnemende EU-lidstaten hebben feitelijk weer structurele grenscontroles onder druk van falend migratiebeleid en angst voor islamitisch terrorisme. Op 1 januari mag Kroatië toetreden tot de Schengenzone. Bulgarije en Roemenië moeten (na een veto van Nederland en Oostenrijk) vanwege zorgen over migratie (en corruptie) nog langer wachten voor de grenscontroles kunnen worden opgeheven. Nederland stopt na 12 jaar de blokkade tegen de toetreding van Bulgarije tot de Schengenzone. Oostenrijk overweegt echter nog steeds een veto.

Op 8 juni wordt bekend dat de eurozone formeel in een recessie zit. Door de opeenvolging van de coronacrisis en de energiecrisis is er te veel op ondernemers en consumenten afgekomen.

EU-Commissievoorzitter Von der Leyen wil de meerjarenbegroting 2021-2027 openbreken en vraagt € 66 miljard extra. Medio oktober zijn de lidstaten hierover nog steeds sterk verdeeld. De huidige begrotingsregels (die zijn vastgelegd in het zogeheten Stabiliteits- en Groeipact) werden al massaal geschonden, zijn door corona uitgesteld en worden niet meer werkbaar geacht. De Commissie wil dat er meer ruimte komt voor lidstaten om te blijven investeren in klimaatprojecten

¹⁸ Noorwegen, Zweden, Denemarken, Duitsland, Polen, Tsjechië, Slowakije, Frankrijk, Slovenië en Italië.

en digitale technologie. Tegelijkertijd moeten landen serieuzer aan de slag met de afbouw van schulden. In het voorjaar van 2024 komt men met een voorstel. De EU-ministers van financiën bereiken op 20 december alvast een akkoord over soepelere begrotingsregels vanaf 2025. Lidstaten krijgen in samenspraak met Brussel veel meer tijd om via hervormingen en investeringen hun begroting op orde te krijgen. Het EP moet nog instemmen. Het EP wekt wederom onvrede bij de lidstaten door een bovenmatige budgetverhoging te wensen. Europese instellingen zijn volgens een richtlijn gehouden aan een maximale budgetverhoging van 2 procent. Nadat het EP voor 2022 zich hier al niet aan had gehouden, wenst men wederom een groei van ruim zes procent. Voor 2024 wil het EP een begroting van ruim € 2,4 miljard, waarvan ruim € 27 miljoen voor de eigen salarissen. Dit wekt wederom irritatie bij de lidstaten.

De EU wil haar afhankelijkheid van China verkleinen, o.a. op het gebied van grondstoffen:

- Het Zweedse mijnbouwbedrijf LKAB meldt op 12 januari de vondst van de grootste Europese hoeveelheid zeldzame metalen (minstens een miljoen ton erts). De metalen kunnen onder meer worden gebruikt voor de bouw van elektrische auto's, zonnepanelen en windmolens en maakt Europa zo veel minder afhankelijk van dubieuze leveranciers als China. Het zou voldoende moeten zijn om te voorzien in een groot deel van de toekomstige Europese vraag.
- In de wereldwijde jacht op zilver, nikkel, magnesium, platinum en andere zeldzame aardmetalen (als neodymium, vanadium, indium, kobalt, lithium en grafiet) komt de Europese Commissie met een voorstel (de '*Critical Raw Materials Act*'). Met dit plan moet de beschikbaarheid van ruim 20 van dergelijke kritische grondstoffen en op halfproducten (o.a. voor de vergroening en digitalisering) worden veilig gesteld. De lidstaten en het EP moeten zich hier nog over buigen.
- De EU zoekt dringend nieuwe leveranciers van kritieke grondstoffen om minder afhankelijk te worden van China, olie en gas om Rusland te vermijden en steun voor Oekraïne. Medio juli vindt er daarom een speciale EU-top plaats met 'Celac', het samenwerkingsverband van 33 landen in Midden- en Zuid-Amerika.
- De Europese Commissie wil vier cruciale technologieën uit handen van China en andere rivalen houden. Het gaat om de modernste halfgeleidertechnieken (b.v. van ASML), kunstmatige intelligentie (AI), quantumtechnologie en biotech.

De isolationistische Amerikaanse *Inflation Reduction Act* (IRA) van de regering Biden (ingaaend op 1 januari 2023), zorgt volgens de EU voor oneerlijke concurrentie. Europese bedrijven komen op achterstand door goedkope energie en staatssteun in de VS. Er dreigt na de periode Trump zelfs een nieuwe handelsoorlog. Het EU-doel om Europa koploper te maken in de groene industriële revolutie loopt ernstig gevaar. Ook stokt de *Green Deal* door personeelstekorten, bureaucratie en schaarste aan grondstoffen. Een deel van de bedrijven binnen de EU overweegt daarom te vertrekken en er dreigt nu zelfs de-industrialisatie. De EU wil hier maatregelen tegen nemen. De EU moet volgens Brussel de bakermat worden van schone technologie die nodig is voor een duurzame samenleving. Daarnaast dwingen klimaatverandering en afhankelijkheid van Rusland en China tot een koerswijziging. De Commissie stelt het *Green Deal Industrial Plan* voor met daarin o.a. een *Net Zero Industry Act*. Deze laatste moet bedrijven helpen over te schakelen naar wind- en zonne-energie, warmtepompen en waterstof. Een andere poot van het industrieplan is extra staatssteun voor schone industrieën, plus belastingvoordelen. Omdat niet alle lidstaten dit kunnen financieren, wil de Commissie bij de EU-top begin februari de Zuid-Europese lidstaten een nieuwe financiële injectie geven van honderden miljarden aan EU-subsidies; een soevereiniteitsfonds. Nettobetalers Nederland en Duitsland, maar ook landen als Oostenrijk, Estland, Finland en Ierland, willen van nog een fonds vooralsnog niets weten. Tijdens de extra EU-top van 9-10 februari worden de lidstaten het in hoofdlijnen eens over de versoepeling van staatssteunregels.

De EU en Nieuw-Zeeland tekenen begin juli een vrijhandelsverdrag en beloven veel importheffingen te verlagen of af te schaffen. Het verdrag moet nog worden goedgekeurd door het EP.

Inflatie en rente

In maart wordt in heel Europa de energie goedkoper, maar stijgt de inflatie toch door de prijsstijging bij voedingsmiddelen, diensten en goederen.

Na de duikvlucht van de euro t.o.v. de dollar in 2022 (dieptepunt oktober, waarbij de euro daalde tot \$ 0,95 dollar) wordt in januari de opgaande lijn stevig ingezet. De euro staat op 23 januari op \$ 1,09 dollar. De Europese Centrale Bank (ECB) verhoogt in enkele stappen de rente. Dat is in haar ogen goed voor de financiële stabiliteit (waar de bankensector op dit moment behoefte aan heeft) en de ECB kiest daarmee voor haar primaire taak; het beperken van de extreme inflatie binnen de eurozone. Halverwege 2022 was de depositorente nog negatief, met een tarief van -0,5%.

Sindsdien is de rente met een ongekend snelle reeks rentestappen verhoogd. Eind december zet de ECB een punt achter de opeenvolgende renteverhogingen en sluit 2023 af met een rentetarief van 4%, een piek sinds het ontstaan van de ECB. Het ECB-beleid om de inflatie te bestrijden (hoge rente), heeft de bank zelf een verlies opgeleverd van € 8 miljard over 2023. Het eerste verlies in bijna 20 jaar.

Energie

De Europese Commissie dringt al tijden aan op de vaststelling van de zogeheten 'groene taxonomie' voor energiebronnen; een lijst waarmee investeerders en bedrijven kunnen beoordelen welke economische activiteiten volgens de EU duurzaam zijn. De rol van kernenergie en gas is echter een forse splijtzwam tussen de lidstaten. Voorstanders (w.o. Frankrijk) zien nucleaire investeringen als noodzaak om klimaatdoelen te halen en minder afhankelijk te worden van Russisch gas. Tegenstanders (w.o. de Duitse regering) bijten zich vast in een ideologisch getint anti-nuclearisme. Deze laatste groep omarmt aardgas als transitiebrandstof. Begin februari 2022 werden aardgas (onder druk van Duitsland) en kernenergie tijdelijk (tot 2045) en onder strenge voorwaarden aangemerkt als 'oranje' en daarmee voorsnog opgenomen binnen de 'groene taxonomie'. Commissievoorzitter Ursula von der Leyen kondigt eind maart aan dat kernenergie weliswaar 'duurzaam' is, maar binnen de EU niet als 'structureel' wordt gezien en daarom niet in aanmerking komt voor EU-subsidie. Elf EU-lidstaten (waaronder Nederland) gaan nauwer samenwerken op het gebied van kernenergie.

Na de Russische inval in Oekraïne (24 februari 2022) en de sancties tegen Rusland is leveringszekerheid van energie weer een *hot topic*, gekoppeld aan de sterke afhankelijkheid van Russisch gas en olie. De Europese Commissie komt met voorstellen voor de noodzakelijke hervorming van de elektriciteitsmarkt.

De Europese gasprijs zakt, na weken van daling, op 18 mei voor het eerst in bijna twee jaar weer onder de € 30 per megawattuur. Daarmee is de gasprijs sinds begin 2023 gehalveerd. Dit komt door de nog altijd goed gevulde Europese voorraden en het ruime aanbod van de invoer van Ing.

Het Haags Centrum voor Strategische Studies (HCSS) waarschuwt op 7 november voor energietekorten en hoge olie- en gasprijzen in heel Europa en pleit ervoor dat Nederland langer meer olie- en gasproductie moet toestaan. Bijna 80% van de energie komt in de EU namelijk nog van 'fossiel' (kolen, gas of olie). Ook Nederland leunt er goeddeels op, bijvoorbeeld voor de chemie. Terwijl fossiel hier nog maar nauwelijks wordt geproduceerd. De EU-lidstaten dreigen volledig afhankelijk te worden van het buitenland en dan vooral van Rusland en China.

Klimaat, natuur en milieu

Het Europees Parlement vindt de Commissievoorstellen voor de woningbouw niet 'groen' genoeg. Het Parlement wil de richtlijn voor bouwvoorschriften verder aanscherpen. Zo moeten in alle EU-landen vanaf 2028 huizen zo worden ontworpen dat ze geschikt zijn voor zonnepanelen, een laadpunt hebben voor elektrische (bak)fietsen en dito auto's. Ook moeten er parkeerplaatsen komen voor de fiets, desnoods ten koste van ruimte voor auto's. Vanaf 2030 moeten alle nieuwe woningen emissievrij zijn. Daarnaast wensen de parlementariërs stevige renovatiedwang. Zo zou 15% van de minst zuinige woningen tegen 2030 opgewaardeerd moeten zijn naar energielabel F en drie jaar later zelfs label D. De EU-lidstaten trappen juist op de rem en wijzen naar de grote verschillen per land. Ze vrezen bovendien dat 'klimaathaast' zal aanlopen tegen praktische problemen zoals personeelstekorten en schaarste aan isolatiemateriaal. Tot slot vrezen ze weerstand bij huizenbezitters en ondernemers.

Op 23 maart bereiken de lidstaten en het EP een akkoord over het opleggen van klimaatregels aan de internationale scheepvaart. Vanaf 2025 moet de CO₂-uitstoot in de maritieme sector met 2% zijn afgenomen t.o.v. het niveau in 2022. Tegen 2050 moet de uitstoot van broeikasgassen met 80% zijn teruggedrongen. In maart wordt een akkoord bereikt om binnen vijf jaar op de belangrijkste Europese wegen om de 60 km een oplaadpunt te hebben voor elektrische auto's. Het is ook de bedoeling dat tegen 2030 langs Europese snelwegen om de 200 km een waterstofpomp komt voor met name bussen en vrachtwagens. Ook zeeschepen en vliegtuigen moeten 'aan de stekker'. EU-landen moeten volgens de nieuwe regels werk maken van walstroom op grote vliegvelden en in zeehavens. Het EP en EU-lidstaten moeten het akkoord nog bekrachtigen. Op 28 maart wordt een akkoord bereikt over een EU-verbod op de verkoop van nieuwe benzine- en dieselwagens vanaf 2035. Wel wordt er een uitzondering gemaakt voor nieuwe auto's met een verbrandingsmotor als ze op CO₂-vrije synthetische brandstoffen rijden ('e-fuel-auto'). Onder druk van autofabrikanten bereiken op 17 september de EU-lidstaten een akkoord over een flinke

afzwakking van de uitstootregels voor nieuwe auto's; de Euro 7-norm, die vanaf juli 2025 voor auto's en vanaf 2027 voor vrachtwagens en bussen moet gaan gelden. Het EP moet nog instemmen.

De Europese Commissie wil in Natura 2000-gebieden de visserij verder aan banden leggen door 'bodemberoerende' visserij te verbieden. Dit heeft verregaande consequenties voor de platvis- en garnalenvisserij en voor de schelpdiersector langs kustgebieden. Er is harde kritiek uit Duitsland, Frankrijk, Spanje en Nederland.

Op 25 april gaan de lidstaten akkoord met vijf grote klimaatwetten, die meer sectoren laat betalen voor CO₂-uitstoot. Het gaat om een uitbreiding en aanscherping van het emissiehandelssysteem ETS, de komst van een CO₂-grensheffing (CBAM¹⁹) en de introductie van een klimaatfonds, waarmee vooral arme lidstaten hun inwoners en kleine ondernemers kunnen beschermen tegen de groene lastenverzwaringen. De wetten gaan, naar verwachting, o.a. zorgen voor duurdere vliegtickets, een stijging van de energieprijzen en een hogere rekening aan de benzinepomp. Per 1 oktober legt de EU een heffing op de import van goedkope vervuilende productie. Cement, ijzer, aluminium en kunstmest worden extra beprijsd om dumping uit vooral Azië te voorkomen.

De EU komt met de eerste belangrijke wetgeving voor biodiversiteit sinds de Habitatrichtlijn van 1992. Met de Verordening Natuurherstel (een belangrijke pijler van de *Green Deal*) wil de Commissie bewerkstelligen dat tegen 2050 de beschadigde ecosystemen en de biodiversiteit in heel Europa zijn hersteld, met als nulmeting 70 jaar geleden. Het voorstel omvat onder meer een 'verslechteringsverbod' voor natuur op landbouwgrond, in zeeën en bossen en in stedelijke omgevingen. De wet zal grote invloed hebben op alle actoren in de openbare ruimte: industrie, landbouwers en natuur. EU-commissaris Timmermans weet medio juli, na forse amendementen, ook het sterk verdeelde EP nipt achter zijn omstreden Natuurherstelwet te krijgen. Lidstaten en het EP gaan nu onderhandelen over een definitieve wet. Wel heeft Timmermans het omstreden verslechteringsverbod moeten wijzigen in een inspanningsverplichting (inclusief noodrem bij calamiteiten op andere terreinen). Nederland vreest een tweede juridisch gedomineerde stikstofcrisis, o.a. door de opgedragen verplichtingen. In november sneuvelt in het EP het plan om het gebruik van pesticiden te halveren.

Op 13 juni besluit de Europese Commissie dat investeringen en beleggingen in luchtvaart onder strenge voorwaarden toch een 'groen' stempel krijgen.

Eurocommissaris Timmermans lanceert op 5 juli voorstellen voor nieuwe EU-regels op het gebied van textielafval, bodemverontreiniging en voedselverspilling. Daarnaast wil hij de regels rond genetische modificatie voor de productie van voedsel (zoals zadenveredeling) versoepelen.

De Europese Rekenkamer slaat medio september alarm over de massale bouw van windturbines op zee. Ze stelt dat er onvoldoende kennis is over de gevolgen voor de natuur en de visserijgemeenschap.

M.i.v. oktober geldt binnen de EU een verbod op vervuilende en niet-afbreekbare microplastics, die o.a. heel veel voorkomen in verzorgingsproducten als tandpasta, zonnebrandcrèmes en dagcrèmes. Uitzonderingen gelden vooralsnog in o.a. de bouwsector.

Medio november worden de EU-lidstaten en het EP het eens over een pakket aan maatregelen om de uitstoot van het broeikasgas methaan terug te dringen. De verplichtingen gelden ook voor buitenlandse bedrijven die naar de EU exporteren. Vanaf 2030 kunnen EU-importeurs worden opgedragen niet meer bij de meest vervuilende bedrijven te kopen.

Buitenlands-, veiligheids- en defensiebeleid

De EU heeft een Gemeenschappelijk Veiligheids- en Defensiebeleid (GVDB), dat in handen ligt van de Hoge Vertegenwoordiger Josep Borell Fontelles. Sinds juni 2023 is de Nederlandse luitenant-generaal Michiel van der Laan Directeur-Generaal van *EU Military Staff* (EUMS), tevens Directeur van de *Military Planning and Conduct Capability* (MPCC). Ultimo 2023 voert de EU 21 GVDB-missies en operaties uit, waarvan 12 civiele en 9 militaire. Het in 2022 bekrachtigde Strategisch Kompas onderstreept o.a. de urgentie om de Europese defensie-uitgaven te verhogen. Het Kompas besteedt ook aandacht aan militaire capaciteit en mobiliteit. Het meldt prominent het belang van

¹⁹ CBAM = *Carbon Border Adjustment Mechanism*. De eerste CO₂-belasting ter wereld die over grenzen en continenten gaat. Zes CO₂-intensieve sectoren gaan hieronder vallen; cement, staal, aluminium, kunstmest, elektriciteit en waterstof.

het strategische partnerschap van de EU met de NAVO. Een ander belangrijk punt is de *Rapid Deployment Capacity* (RDC), waarmee binnen korte tijd zo'n 5.000 Europese militairen op de been zijn te brengen. Dit bouwt voort op een verbeterde versie van de huidige *EU Battle Group* (EUBG) en moet volgens planning in 2025 operationeel zijn. Het is de bedoeling dat het operationele hoofdkwartier (*Military Planning and Conduct Capability*) in Brussel de eenheid gaat aansturen.

Enkele EU-missies en operaties (civiel en militair²⁰):

- De EU-missie EUFOR (Operatie 'Althea') zet zich in voor politieke en sociale stabiliteit in Bosnië-Herzegovina (BiH). De missie neemt in belang toe als de *Republika Srpska* (pro-Russisch) broedt op plannen om zich af te scheiden van BiH.
- 3 missies Oekraïne (EUAM, EUBAM en EUMAM)
- 2 missies Moldavië (EUBAM en EU Partnership Mission voor Moldavië).
- EUNAVFOR MED (Operatie 'Irinì')
- Verder nog missies in Armenië, de Centraal Afrikaanse Republiek (CAR), Georgië, Golf van Guinea, Libië, Mali, Mozambique, Niger, (voor de kust van) Somalië en enkele in het Midden-Oosten.

De EU overweegt begin januari om de Iraanse Revolutionaire Garde aan te merken als terroristische organisatie (dat gebeurt al door de VS, Canada en Israël). De Garde is de Iraanse elitemacht die tegenstanders van het regime in binnen- en buitenland op de korrel neemt. De Garde beschikt als enige terroristische organisatie ter wereld over een leger, marine, *special forces* en tientallen miljarden aan zakelijke belangen. Plaatsing op de terreurlijst zou de definitieve doodsteek betekenen voor de nucleaire deal. Op 23 januari wordt hierover, op vermeende juridische gronden, voorsnog geen overeenstemming bereikt.



Op 23 februari verbiedt de Europese Commissie alle Brusselse ambtenaren en de Raad om de app TikTok nog op hun werktelefoon te installeren. Het Europees Parlement volgt waarschijnlijk snel. Men is bang voor spionage en beïnvloeding door China.

Op 6 april bezoekt Commissievoorzitter Von der Leyen, samen met de Franse president Macron, de Chinese president Xi Jinping [foto ANP HH]. Von der Leyen waarschuwt China dat als China wapens levert aan Rusland, dit de betrekkingen ernstig zou schaden.

Na de brute aanval van Hamas-terroristen vanuit de Gazastrook op Israël (7 oktober) breekt de zoveelste oorlog uit tussen Israël en de Palestijnen. Zowel een verdeelde Europese Commissie, de Europese Raad als diverse lidstaten worstelen met hun tegenstrijdige reacties op dit drama. Mede omdat in veel lidstaten de daar aanwezige aanhangers/voorstanders van de Palestijnse zaak zich omstandig en zonder gêne laten zien en horen en geen tegenspraak dulden. Antisemitisme wordt openlijk beleden en in veel landen en steden 'moeten' Joodse burgers uit angst hun openbare leven inperken.

Oorlog in Oekraïne

In Oost-Oekraïne woedt sinds 2014 (ondanks een formeel bestand) een *proxy* oorlog met Rusland, waarbij (anno april 2021) al 14.000 doden zijn gevallen. Op 24 februari 2022 valt Rusland Oekraïne binnen. De NAVO en de EU reageren op de Russische inval door Oekraïne vanaf het begin te steunen, zowel moreel als met sancties, geld en middelen. Oekraïne vraagt het lidmaatschap van zowel de NAVO als de EU aan. Die eerste is een brug te ver, maar de toetreding tot de EU komt in een stroomversnelling terecht.

Nadat in 2022 al acht sanctiepakketten waren aangenomen, loopt de teller in 2023 op tot in totaal elf sanctiepakketten. Op 5 februari treedt het laatste onderdeel van het achtste EU-sanctiepakket in werking. De boycot geldt nu ook voor alle geraffineerde Russische olieproducten, zoals diesel en stookolie.

Eurocommissaris Thierry Breton (Interne markt) stelt op 7 maart dat de EU de productie van de wapenindustrie moet opschalen naar het niveau van een oorlogseconomie. Daarvoor moet

²⁰ EUAM = EU Advisory Mission; EUBAM = EU Border Assistance Mission; EUMAM = EU Military Assistance Mission; EUCAP = EU Capacity Building Mission.

volgens hem een beroep worden gedaan op de EU-begroting en aast hij op investeringen van de Europese Investeringsbank (EIB). Op 20 maart bereiken de EU-lidstaten een akkoord over de vrijwillige gezamenlijke inkoop van munitie voor Oekraïne. Na deze eerste hulp aan Oekraïne, moeten de EU-lidstaten hun eigen voorraden aanvullen. In de strijd tegen Rusland schieten de Oekraïense strijdkrachten meer granaten af dan Europa nu kan produceren. Begin mei komt Breton met een plan om de productie(capaciteit) op te kunnen voeren. De EU is echter dit hele jaar niet in staat om de toegezegde munitie op tijd aan Oekraïne te leveren. Eind november dreigt het draagvlak voor de miljardensteun aan Oekraïne in de EU weg te zakken.

Tot grote woede van andere EU-lidstaten blijven Polen, Slowakije en Hongarije ook vanaf 15 september vasthouden aan een ban op Oekraïens graan. Sterker nog: ook andere producten, zoals vlees en honing, zijn volgens hen niet meer welkom.

De speciale status van de miljoenen vluchtelingen uit Oekraïne wordt binnen de EU verlengd tot maart 2025.

Normen en waarden

Op 9 december 2022 werd het EP opgeschrikt door een corruptieschandaal. Het corruptieschandaal ('Qatargate' genoemd) draait om vermeende omkoping van Europarlementariërs door Qatar en Marokko. Beide landen zouden hebben geprobeerd om Europees mensenrechtenbeleid te beïnvloeden. Daarnaast lijkt het te gaan om visserijbeleid (Marokko) en het versoepelen van visumregels (Qatar). Kort daarna duikt een fraudezaak op, waarbij binnen het EP is gesjoemeld met de vergoedingen van kantoorpersoneel. Op 2 februari 2023 wordt de politieke onschendbaarheid van Europarlementariërs Tarabella en Cozzolino opgeheven. Eind februari komt de Italiaanse Europarlementariër Zambelli in opspraak. Ze zou hebben gefraudeerd met vergoedingen voor personeel.

Onder druk van straffkortingen op de tientallen miljarden uit het coronaherstelfonds, gaat Polen alsnog de rechtsstaat hervormen.

De Europese Ombudsman eist opheldering van de Europese Commissie over negen door Qatar betaalde businessclass-vluchten voor een EU-topambtenaar.

Er ontstaat eind maart ophef als blijkt dat Frankrijk, met medeweten van de Europese Commissie, bijna € 4 miljoen uitgeeft om onrendabele lijnvluchten te onderhouden tussen Amsterdam en Straatsburg voor Europarlementariërs en EU-ambtenaren. Achterliggend doel van Frankrijk is om de omstreden deelhoofdstad van de EU (Straatsburg) aantrekkelijk te houden als vergaderlocatie.

Overige beleidsterreinen

- De wet digitale markten (*Digital Markets Act; DMA*) en de wet digitale diensten (*Digital Services Act; DSA*) zijn in werking getreden dan wel treden in werking (DSA m.i.v. 25 augustus) en beginnen effect te sorteren. Vanaf 1 januari zijn digitale platforms vanuit de EU verplicht aan de Belastingdienst te melden als een verkoper meer dan 30 transacties doet óf meer dan € 2.000 per jaar aan omzet draait. De Wet digitale markten (DMA) moet de macht van techreuzen zoals Alphabet (Google), Apple en Meta (Facebook) verminderen en de positie van consumenten en ondernemers verbeteren. De dominante marktpositie van deze techreuzen verdrijft concurrenten en heeft een dominante invloed op online consumentengedrag. De DMA wordt vanaf de lente van 2024 gehandhaafd. Op 6 september wijst de Europese Commissie zes techgiganten aan als 'poortwachter'. Deze bedrijven, onder wie Meta (Facebook), Microsoft, Apple en de Chinese eigenaar van TikTok, moeten binnen zes maanden zorgen dat bij 22 van hun digitale diensten of platformen stevige aanpassingen worden verricht (o.a. ook bij Instagram, LinkedIn en besturingssystemen Windows, iOS en Google Android). De poorten mogen niet langer gesloten blijven voor concurrenten.
- Moederbedrijf Meta (o.a. Facebook en Instagram) krijgt van de EU toezichthouder een boete van € 1,2 miljard vanwege het naar servers in de VS overbrengen van persoonsgegevens van Europese gebruikers, zonder dat daarvoor een juridische basis bestaat. Begin november deelt de *European Data Protection Board* (EDPB) mee dat Meta binnen drie weken moet stoppen met gepersonaliseerde advertenties. Dit is juist de basis van hun verdienmodel.
- De Europese Commissie komt met een zeer omstreden wetsvoorstel om online kindermisbruik aan te pakken. Ontwikkelaars worden dan verplicht om in de gaten te houden of er via hun platforms kindermisbruik plaatsvindt, waaronder kinderlokkerij en de verspreiding van afbeeldingen van kinderporno. Experts, Europese toezichthouders en de mensenrechtenraad van de VN hebben grote zorgen over de grootschalige ondermijning van grondrechten van EU-burgers en van hun privacy.
- Op 10 december bereiken de Europese Commissie, het EP en de EU-lidstaten een historisch akkoord over baanbrekende wetgeving voor kunstmatige intelligentie (*AI Act*). De bedoeling is dat er eisen worden gesteld aan wat er kan en mag met de technologie. Zo komen er o.a. bindende regels voor *chatbots* (als ChatGPT). Ook moet het voor gebruikers duidelijk zijn dat

een robot een bepaalde foto of video heeft gecreëerd. Dat is van belang in de strijd tegen *deep fake*. Begin 2024 moet er nog een definitieve stemming plaatsvinden. De regels gaan waarschijnlijk eind 2025 in, de verboden al eerder.

- Medio maart geeft het EP groen licht voor de start van onderhandelingen met EU-lidstaten over de invoering van een omstreden 'Europese digitale identiteit' (eID²¹); een soort Europese variant van de DigiD, maar met ook een digitale portemonnee, kluis en digitaal EU-rijbewijs. De Europese Commissie pleit daarbij voor het mogelijk maken van een Europese rijontzegging voor wegpiraten. Streven is de digitale identiteit tegen 2025 in de hele EU in te voeren. Met zo'n eID moeten inwoners van de EU in de toekomst met hun smartphone (*e-wallet*) in het hele landenblok zich kunnen identificeren bij overheden én bedrijven. Naast het voorziene gemak en de uniformiteit, is er ook veel kritiek en zijn er zorgen over privacy, 'over-identificatie' (meer vragen dan nodig is), de opslag en bescherming van data en de betrouwbaarheid van technologieën.
- De Europese Commissie en de Europese Centrale Bank (ECB) willen een 'digitale euro' invoeren als aanvulling op het bestaande systeem. Een van de argumenten is een betere controle op terrorismefinanciering en witwassen. Naast de digitale euro wil de Commissie dat contant geld (biljetten en munten) blijft bestaan en geaccepteerd moet blijven worden. Op 28 juni wordt een wetsvoorstel hiertoe gelanceerd. Criticasters vrezen voor een uitholling van de functie van commerciële banken en een verder verlies van privacy. Na de onderzoeksfase start in november de voorbereidingsfase. Deze eindigt in oktober 2025. De ECB moet dan besluiten of ze dit nieuwe betaalmiddel daadwerkelijk wil invoeren.
- Het Europees Parlement neemt het omstreden besluit om haar zeer kosteninefficiënte infrastructuur in Straatsburg verder uit te breiden met een extra nieuw groot en duur kantoorgebouw; het zogeheten Osmosegebouw, pal naast het bestaande vergadergebouw.
- Binnen de EU neemt het aantal besmettingen met mazelen snel toe. In heel 2023 worden 2.361 bevestigde besmettingen geregistreerd.

Verenigd Koninkrijk

Regering:

Op 25 oktober 2022 is Rishi Sunak aangetreden als premier. Nadat een parlementaire commissie concludeert dat oud-premier Johnson het parlement heeft misleid over de feestjes in Downing Street 10 tijdens de corona-lockdowns, moet hij eind juni zijn zetel in het Lagerhuis opgeven. Na openlijke onenigheid wordt de Britse minister van Binnenlandse Zaken (Suella Braverman) medio november ontslagen. James Cleverly, minister van buitenlandse zaken, volgt haar op. Diens post wordt verrassend ingenomen door voormalig premier David Cameron.

Noord-Ierland:

In Noord-Ierland stagneert de vorming van een regering. De Noord-Ierse tak van *Sinn Féin* won in mei 2022 de verkiezingen, maar er kan geen regering gevormd worden, omdat de DUP weigert zitting te nemen in de regering, vanwege de Brexit-problemen (waardoor handelsbelemmeringen ontstaan met Engeland, Schotland en Wales). De DUP was voorheen de grootste van het land en is nog altijd de grootste unionistische partij; de voorstanders van de unie met Groot-Brittannië. Premier Sunak sluit eind februari een nieuwe deal (het '*Windsor Framework*') met de EU over de Noord-Ierse kwestie. Het leeuwendeel van de handel tussen Noord-Ierland en de rest van het Verenigd Koninkrijk wordt vrijwel onbelemmerd (uitzondering is dat deel dat bestemd is voor Ierland) en het Noord-Ierse parlement (Stormont) krijgt van Sunak ook een veto voor nieuwe EU-wetgeving die het land raakt; de zogenoemde Stormont Rem. De Noord-Ierse unionisten (DUP) stemmen tegen het plan. Op 10 april bestaat het Goede Vrijdagakkoord 25 jaar, maar intussen nemen de tegenstellingen en spanningen weer toe. Bij regionale verkiezingen voor de gemeenteraden in Noord-Ierland (mei) is de pro-Ierse en katholieke *Sinn Féin* de grote winnaar. Bij de parlementsverkiezingen van vorig jaar was de winst op de unionistische DUP marginaal, maar nu aanzienlijk groter (32% versus 23%). *Sinn Féin* hoopt dat de DUP de coalitievorming op landelijk niveau nu niet langer blokkeert en dat Michelle O'Neill premier kan worden. Ultimo 2023 zit Noord-Ierland al bijna twee jaar zonder regering.

Schotland:

Het Britse *Supreme Court* oordeelde in 2022 dat Schotland niet op eigen houtje een referendum mag uitschrijven over de Schotse onafhankelijkheid. Op 17 januari gebruikt de Britse regering voor het eerst in de parlementaire geschiedenis een veto; het blokkeert de in november 2022 door de Schotten ingevoerde regels rond het veranderen van geslacht. Nicola Sturgeon, jarenlang het gezicht en de drijvende kracht achter de Schotse wens voor onafhankelijkheid, legt op 15 februari

²¹ De Europese DigiD kent vele werknamen; zoals European Digital Identity-wallet, ID-wallet of eIDAS 2.0.

haar functie als partijleider van de Schotse SNP en daarmee als premier van Schotland neer. Op 27 maart wordt zij opgevolgd als partijleider en premier door Humza Yousaf (met Pakistaanse *roots*). Sturgeon wordt op 11 juni opgepakt en verhoord over haar vermeende betrokkenheid bij het verduisteren van partijgelden van de Schotse SNP.

Migratie:

Migratie blijft een *hot topic*. De Britse regering presenteert in maart een plan dat het onmogelijk moet maken voor illegale immigranten om asiel te krijgen in het VK. Het plan is om hen terug te sturen naar het land waar ze het laatst waren, meestal Frankrijk, of naar een 'veilig land', waarbij vooral wordt gedacht aan Rwanda. Voordat het plan in werking kan treden zullen echter nog heel veel juridische hobbels moeten worden genomen. Het Britse *Supreme Court* oordeelt op 15 november afwijzend op het omstreden wetsvoorstel om asielzoekers tijdens hun procedure uit te zetten naar Rwanda. Het hof acht Rwanda niet veilig voor asielzoekers. Begin december sluit het VK een nieuwe overeenkomst met Rwanda in de hoop (een deel van) deze bezwaren op te heffen. Het Lagerhuis gaat medio december voorlopig akkoord met een ander wetsvoorstel, maar het moet wel worden aangescherpt en het Hogerhuis moet nog oordelen.



Koninklijk Huis:

Op 6 mei wordt Charles III gekroond tot koning. Hij volgt hiermee de op 8 september 2022 overleden koningin Elizabeth II op.

Overig nieuws:

- Argentinië wil weer onderhandelen over de soevereiniteit van de Falklandeilanden (nu nog Brits).
- In Nottingham pleegt een man op 13 juni drie moorden en verwondt hij een vierde persoon. Terrorisme wordt niet uitgesloten.
- De regering geeft eind juli toestemming voor mogelijk honderden nieuwe olie- en gasprojecten in de Noordzee. Volgens de regering zullen de projecten helpen bij het realiseren van een CO₂-neutrale uitstoot in 2050.
- De *London Stock Exchange* (LSE) ondervindt de gevolgen van de Brexit. Daar waar de LSE ooit het grootste financiële centrum van de Europese Unie was, is de dagelijkse handel op de Euronextbeurzen medio 2023 inmiddels twee keer zo groot. Ook nieuwkomers wijken steeds vaker uit naar het vasteland of de USA.
- Minister van Binnenlandse Zaken Suella Braverman herhaalt in een interview de stelling van haar voorganger (in februari) dat de Iraanse Revolutionaire Garde momenteel de grootste bedreiging vormt voor de binnenlandse veiligheid. De Iraanse regering werd in februari al gelinkt aan ten minste 15 geloofwaardige dreigingen om Britse burgers te doden. Ook de BBC heeft te maken met Iraanse dreigementen.
- Steeds meer steden raken dusdanig in de financiële problemen dat ze faillissement moeten aanvragen. Na zeven kleinere steden moet ook Birmingham begin september faillissement aanvragen. Tientallen andere gemeenten in het VK verkeren in vergelijkbare posities.
- De regering besluit in september om het milieubeleid af te zwakken. Het verbod om nieuwe benzine- en dieselauto's te verkopen wordt vertraagd van 2030 naar 2035.
- Vanaf augustus 2021 heeft er gedurende lange tijd een massale cyberaanval plaatsgevonden op het Britse kiesregister, waarbij de gegevens van mogelijk 40 miljoen Britse kiezers zijn verzameld en kritische Britse parlementariërs zijn bestookt. In maart 2024 wordt openbaar dat China verantwoordelijk is voor de aanval.

Duitsland

Politiek-bestuurlijk:

- De Duitse regering heeft volgens *Bild Zeitung* in juni 2020 in het geheim overleg gevoerd met Facebook en Google over 'foute' berichtgeving over het coronavirus. De krant *Bild* bericht dat dit is bevestigd door de huidige regering. Doel van een bijeenkomst op 20 juni 2022 was om informatie die volgens het Duitse ministerie niet deugde uit de media te weren in het belang van de volksgezondheid.
- In Berlijn verliest de SPD de lokale verkiezingen ten gunste van de CDU. De deelstaatverkiezingen in Beieren en Hessen leveren verlies op voor de SPD van bondskanselier Scholz en winst voor rechtse partijen. De Bondsdag neemt op 17 maart een wijziging aan van de kieswet, waarmee een maximum van 630 leden van de Bondsdag wordt vastgesteld.
- Bondskanselier Scholz haalt zich rond 12 mei de woede op de hals van zijn kabinet, coalitiepartijen, de oppositie, maar ook van de rest van de EU(-lidstaten) door toe te staan dat China een deel van de haven van Hamburg mag kopen. Dit terwijl China juist wordt beschouwd

als een systeemrivaal en men de toenemende invloed van China in de Europese infrastructuur wil terugdringen.

- De regering wil 'strategische fouten uit het verleden' (lees: de visie van Merkel) rechtzetten. Het gaat een nieuwe Strategie van Nationale Veiligheid schrijven, waarbij het begrip veiligheid breed wordt gedefinieerd. Niet alleen defensie en diplomatie, maar ook de bescherming van cruciale infrastructuur (waaronder stroomnetwerken, fabrieken, ziekenhuizen en apotheken), de toegang tot zeldzame grondstoffen en de gegarandeerde levering van levensmiddelen en medicijnen.

Migratie:

- Duitsland kent een enorm tekort aan arbeidskrachten in allerlei sectoren. De kwakkelende economie heeft behoefte aan zeven miljoen arbeidsmigranten. De regering Scholz komt met een omstreden wetsvoorstel om de arbeidsmigratie te versimpelen en te stimuleren. Als in september de snel aanzwellende stroom asielzoekers uit de hand loopt (7.000 illegale immigranten steken grensrivier de Oder over), grijpt de Duitse deelstaat Brandenburg in en voert (in strijd met het Schengen-verdrag) weer grenscontroles in. Dit zorgt voor een daling van 60%. Naast meerdere deelstaten, luidt nu ook de Bondspresident (Steinmeier) de noodklok. Ook hij vindt dat de grens bereikt is.
- Om de crises in Duitsland (immigratie, woningmarkt en bestaanszekerheid) te beteugelen, besluit regeringspartij SPD in de loop van het jaar om de oost- en zuidgrenzen strenger te controleren, uitkeringen te verhogen en de energiekosten laag te houden. Maar, dat leidt weer tot een niet-sluitende begroting voor 2024.

Energie, klimaat en milieu:

Duitsland sluit medio april zijn laatste kerncentrale, waarmee de *Atomausstieg* is afgerond. Meer vervuulende kolen- en gascentrales moeten de capaciteit opvangen.

Overig nieuws:

- Duitsland claimt met het oppakken van een Iraniër een door islamitisch extremisme geïnspireerde biologische aanslag met ricine en cyanide te hebben voorkomen.
- Bij een schietpartij in een gebouw van de Jehova's Getuigen in Hamburg (9 maart) vallen zeven doden en veel gewonden.
- Medio maart worden (net als in december 2022) op meerdere plaatsen wederom rechts-extremisten gearresteerd, die zich identificeren als '*Reichsbürger*', de Duitse staat niet erkennen en met gebruik van geweld omver willen werpen.
- Terwijl de bevolking groeit, kampt Duitsland met een grote stagnatie bij de nieuwbouw van woningen. Hoge rentes, sterk gestegen materiaalkosten staan tegenover dalende huizenprijzen, waardoor investeerders afhaken.
- De Duitse politie doet 23 november invallen bij zowel islamistische Hamas-sympatisanten als bij extreem-rechtse Rijksburgers. De rechtbank in Beieren verbiedt de landelijke activistische klimaatbeweging *Letzte Generation*. Deze laatste wordt aangemerkt als criminele organisatie.
- De Duitse economie is (volgens voorlopige cijfers) ultimo 2023 voor het eerst sinds de coronapandemie gekrompen; met 0,3%, vergeleken met 2022.

Frankrijk

Politiek-bestuurlijk:

De Franse premier Elisabeth Borne maakt op 10 januari de pensioenplannen van de regering bekend. Men wil de pensioenleeftijd (stapsgewijs tot aan 2030) verhogen van 62 naar 64 jaar, omdat de financiering al langer niet houdbaar is. Hier is al jarenlang felle weerstand tegen, o.a. door de zogeheten *Gillets Jaunes* (Gele hesjes). Miljoenen mensen gaan de straat op om hier tot in mei tegen te protesteren. Als president Macron op 16 maart zijn grondwettelijke bevoegdheid gebruikt en de pensioenplannen buiten het parlement om doordrukt, ontstaat een politieke crisis. Het grootste probleem ligt echter bij de Fransen zelf, die weigeren twee jaar langer door te werken. De protesten op straat nemen dan ook over het hele land toe. Op 28 maart zijn er op verschillende plekken in het land weer heftige protesten en onlusten. Ook als het Constitutionele Hof geen belemmeringen opwerpt, houden de protesten nog even aan met een massale ontlading op 1 mei. Het protest ontspoorde in veel steden.

Het hele voorjaar staken Franse verkeersleiders voor betere arbeidsvoorwaarden.

Binnenlandse veiligheid, migratie, asiel en integratie:

- Frankrijk wordt ook in 2023 weer geteisterd door terreuraanvallen door moslimradicalen, zoals in Parijs, Annecy, Nanterre en Arras. De Franse *Assemblée* (Tweede Kamer) behandelt op 11 december een nieuw en omstreden wetsvoorstel voor Immigratie en Integratie. Eén van de

heetste hangijzers is de legalisatie van immigranten die werkzaam zijn in sectoren waar grote tekorten zijn, zoals de bouw, zorg, beveiliging en horeca. Het parlement stemt de wet weg.

- In het land met de grootste Joodse gemeenschap van Europa verviervoudigd het aantal anti-semitische incidenten t.o.v. 2022.
- Frankrijk verbiedt begin september met ingang van het nieuwe schooljaar de *abaya*, een gewaad dat sommige moslimvrouwen over normale kleren dragen, op openbare scholen. Het kledingstuk is in strijd met de Franse wetgeving, die een strikte scheiding van staat en religie kent²².
- Nog niet eerder vroegen zoveel mensen asiel aan in Frankrijk als in 2023. De Franse vluchtelingenautoriteit (OFPRA) telt in 2023 142.500 asielaanvragen, een stijging van 8 % vergeleken met een jaar eerder. Ongeveer een derde van de aanvragen wordt geaccepteerd.

Buitenlands beleid:

Frankrijk kondigt eind september aan dat het zijn troepen terugtrekt uit Niger. Voor Frankrijk is dit (na Mali en Burkina Faso) het derde land sinds 2021 waar het zijn militaire aanwezigheid opgeeft. Het luidt de volgende fase in van de verdere destabilisering van de Sahelregio.

Overig nieuws:

Medio november kampt Noord-Frankrijk met enorme hoeveelheden regenwater, die leiden tot overstromingen.

Andere landen in Europa / EU

a. België:

- (1) In Brussel wordt begin maart massaal (ruim 2.700 tractoren) geprotesteerd door Vlaamse boeren, die zich verzetten tegen de stikstofplannen van de Vlaamse regering.
- (2) Ondanks het oorspronkelijke plan van de Belgische federale regering tot een volledige kernuitstap in 2025, besluit de regering in juni alsnog om de levensduur van de kernreactoren Tihange 3 en Doel 4 voor een periode van 10 jaar te verlengen. De oorlog in Oekraïne en de daaruit voortvloeiende leveringsonzekerheid maakt kernenergie van paria tot de hoeksteen van de Belgische energiestrategie.
- (3) Ook in België groeit het aantal asielzoekers enorm. Om tegen te gaan dat families met kinderen op straat belanden stopt België in september met het opvangen van alleenstaande mannelijke asielzoekers. Critici geven aan dat dit strijdig is met nationaal en EU-recht.
- (4) In Brussel vindt op 16 oktober een aanslag plaats. Een illegale schutter met jihadistische motieven veroorzaakt twee Zweedse doden en een zwaargewonde.

b. Estland: De centrum-rechtse premier Kaja Kallas wint de parlementsverkiezingen in maart met overmacht.

c. Finland:

- (1) De rechtse Nationale Coalitiepartij (NCP) van Petteri Orpo wint op 2 april de parlementsverkiezingen van de sociaaldemocratische partij van premier Sanna Marin (SDP).
- (2) Vanaf 4 april is Finland formeel lid van de NAVO.
- (3) Op 8 oktober ontstaan er (een of) meerdere lekken in een sinds begin 2020 in gebruik zijnde onderzeese gaspijplijn tussen Finland en Estland. Sinds 2022 is het de enige pijpleiding waarmee Finland gas kan importeren, want het Russische staatsgasbedrijf Gazprom stopte de gaslevering vorig jaar omdat Finland weigerde gas af te rekenen in roebels. Het vermoeden is dat deze is veroorzaakt door 'externe activiteiten', lees: sabotage.
- (4) Op 29 november sluit Finland de grens met Rusland, nadat Rusland sinds de zomer ruim 800 migranten uit het Midden-Oosten en Afrika de grens met Finland overzet.

d. Griekenland:

- (1) Op 4 februari wordt op het Griekse deel van Cyprus president Nikos Anastasiades herkozen.
- (2) Op 1 maart vindt een treinramp plaats; zeker 57 doden en tientallen gewonden. Er is al lang sprake van een verouderde infrastructuur, achterstallig onderhoud en een falend beveiligingssysteem op het spoor.
- (3) Bij de parlementsverkiezingen blijft de conservatieve partij van zittend premier Mitsotakis de grootste en heeft nu een absolute meerderheid.

²² Frankrijk hanteert een streng verbod op religieuze tekens in openbare scholen sinds wetten in de 19e eeuw een einde maakten aan elke traditionele katholieke invloed op het onderwijs. In 2004 werden hoofddoekjes op scholen verboden en in 2010 werd een verbod op gezichtssluiers in het openbaar aangenomen, tot woede van een deel van de vijf miljoen moslims in Frankrijk.

- e. Hongarije:
- (1) In april 2022 is Viktor Orbán opnieuw gekozen tot premier. Met een tweederde meerderheid kan hij verdere grondwetswijzigingen doorvoeren.
 - (2) Na de media en de rechterlijke macht wil de regering Orbán begin juli ook het onderwijs haar wil opleggen. Zo'n 5.000 leraren kondigen aan ontslag te nemen.
- f. Italië:
- (1) Op 16 januari wordt de al 30 jaar gezochte beruchte maffiabaas Matteo Messina Denaro gearresteerd. Hij was de meest gezochte maffiabaas van Italië.
 - (2) Italië wordt ook in 2023 overspoeld met migranten die via de Middellandse Zee uit Noord-Afrika op het eiland Lampedusa aankomen. In 2023 komen in Italië 155.754 illegale immigranten aan. Dat is 50% hoger dan het jaar ervoor. In een poging om de enorme toename het hoofd te bieden, roept de regering van premier Meloni voor zes maanden de noodtoestand uit over het hele land. Daarnaast wil de regering met het uitroepen van de noodtoestand aan de EU een signaal afgeven over de extreme situatie. Om mensensmokkelaars en potentiële asielzoekers af te schrikken sluit Italië medio september een vijfjarige immigratiedeal met Albanië, waarbij dit laatste land vanaf voorjaar 2024 voorlopig 3.000 opvangplaatsen per maand gaat bieden voor migranten die via zee illegaal naar Italië komen om asiel aan te vragen. Uit onderzoek van enkele Italiaanse media blijkt dat Het Vaticaan discutabele internationale ngo's financiert, die continu migranten in de Middellandse Zee oppikken en vervolgens afzetten in Italië.
 - (3) Het Italiaanse bevolkingsaantal gaat, ondanks forse immigratie, achteruit.
 - (4) Eind mei wordt de regio Emilia-Romagna na dagenlange zware regenbuien getroffen door zware overstromingen en aardverschuivingen. Minstens 10 doden en meer dan 10.000 mensen zijn geëvacueerd.
 - (5) Op 12 juni overlijdt de omstreden maar ook immens populaire Italiaanse zakentoon, mediamagnaat en politicus (drie maal premier) Silvio Berlusconi (86).
 - (6) Italië kent ultimo 2023 een historisch record aantal armen. Ondanks een economische groei van de afgelopen jaren en een (in 2024 gematigder) basisinkomen, blijven de salarissen en de koopkracht van de lagere en middenklasse achter.
 - (7) Italië zal in maart 2024 het in maart 2019 afgesloten akkoord met China (*Belt and Road Initiative*) niet verlengen.
- g. Kosovo: Bij ongeregelde demonstraties met etnisch Servische demonstranten in het noorden van Kosovo raken eind mei 25 NAVO-militairen van de vredesmacht KFOR gewond. De spanning in de regio bestaat al sinds 2022, maar lopen op na de verkiezingen in april waar (door de lage opkomst, omdat veel Serven de verkiezingen boycotten) in vier 'Servische' gemeenten Albanese burgemeesters werden gekozen. De NAVO stuurt 700 extra militairen naar het gebied. De spanningen tussen Servië en Kosovo laaien eind september weer op. Een groep van zo'n dertig zwaarbewapende en gemaskerde mannen stormt een dorp in het noorden van Kosovo binnen met gepantserde voertuigen. Daarbij worden een Kosovaarse politieagent en drie van de overvallers gedood.
- h. Luxemburg: Bij de parlementsverkiezingen (7 oktober) verliest de regeringscoalitie haar nipte meerderheid. De conservatieve christendemocraat Luc Frieden wordt premier.
- i. Moldavië: In EU-kandidaatlidstaat Moldavië dient de pro-Europese premier Natalia Gavrilita op 10 februari het ontslag van haar regering in. De oppositie bestaat uit pro-Russische politici. De eveneens pro-Europese Dorin Recean volgt haar op. Russische dreigingen en georganiseerd 'verzet' zorgen voor grote spanningen. Moldavië is een van de armste landen van Europa en afhankelijk van Russisch gas, terwijl Rusland militair de afvallige regio Transnistrië steunt. De onrust in het land houdt medio maart aan (massale pro-Russische protesten sinds september 2022) en er wordt gevreesd voor Russische provocaties tegen de zittende regering en een *false flag*-operatie die aanleiding moet worden voor Russische annexatie (analoog aan de Krim in 2014). Medio mei gaan tienduizenden mensen de straat op om te pleiten voor het EU-lidmaatschap.
- 
- j. Polen: Bij de parlementsverkiezingen op 15 oktober is regeringspartij PiS de winnaar, maar weet het geen meerderheid te behalen. Op 13 november kiest het Poolse parlement een nieuwe progressieve voorzitter. Een nieuwe nationalistische regering valt al na enkele dagen (11 december). Op 13 december (twee dagen nadat het Grondwettelijk Hof oordeelde dat Pools recht boven EU-recht gaat) wordt Donald Tusk benoemd tot premier. Zijn belangrijkste agendapunten worden het herstel van de rechtsstaat (m.n. de rechterlijke macht) en de persvrijheid. Ook is zijn regering pro-EU.

- k. Portugal:
 - (1) Op 28 maart vindt in hoofdstad Lissabon een aanslag plaats door een Afghaanse vluchteling met een groot mes in een islamitisch centrum; twee doden en meerdere gewonden.
 - (2) Premier António Costa stapt op 7 november op, op basis van een diepgravend onderzoek naar corruptie rond de 'groene' lithium- en waterstofsector. Meerdere politici worden als verdachte aangemerkt.
 - (3) Portugal kent een tegenvallende economie, lage lonen, duurder wordend levensonderhoud en een gigantisch huisvestingsprobleem.
- l. Servië: Eind mei vinden binnen twee dagen twee aanslagen plaats, waarbij een van de aanslagplegers slechts 13 jaar oud was; er vallen 17 doden waaronder kinderen. De politie geeft een maand amnestie om illegaal wapentuig in te leveren. Dit levert binnen een week al een opbrengst op van ruim 13.500 vuurwapens, veel handgranaten en zelfs raketwerpers.
- m. Slowakije: Oud-premier Robert Fico, een tegenstander van de EU en van steun aan Oekraïne, wint op 1 oktober de parlementsverkiezingen. Hij vormt een coalitie met de pro-Russische SNS en de linkse HLAS.
- n. Spanje: De vervroegde parlementsverkiezingen worden gewonnen door de rechtse *Partido Popular* van Alberto Nuñez Feijóo, maar het linkse blok met o.a. de PSOE van zittend premier Pedro Sánchez blijft het grootst. Na een amnestie-akkoord met *Junts*, de partij van de Catalaanse separatisten, kan zittend premier Pedro Sánchez opnieuw vier jaar regeren.
- o. Tsjechië: Bij de presidentsverkiezingen op 27 januari wint de voormalige communist en oud-generaal Petr Pavel van oud-premier en miljardair Andrej Babis. Pavel heeft zich reeds lang geleden afgekeerd van het communisme, is pro-EU en zit op de lijn van Polen en de Baltische staten, die ervan overtuigd zijn dat als het Westen Kiev niet volop steunt de bezettingsdrang van Poetin niet bij Oekraïne stopt.
Op 21 december doodt oud-student David Kozak minstens 15 mensen op en rond de Karelsuniversiteit, waarna hij zelfmoord pleegt. Het is het ergste bloedbad in de Tsjechische historie.
- p. Wit-Rusland: De Wit-Russische oppositieleidster Svetlana Tichanovskaja wordt begin maart bij verstek veroordeeld tot 15 jaar gevangenisstraf. Eind maart stemt president Loekasjenko in met de plaatsing van tactische kernwapens uit Rusland op zijn grondgebied.
- q. IJsland: In het westen van IJsland zorgt een vulkaanuitbarsting medio december voor een forse lavastroom.
- r. Zweden:
 - (1) De islamitische wereld is begin juli woedend op de Zweedse regering na een Koranverbranding in Stockholm.
 - (2) Zweden zucht onder een golf van steeds verder escalerend wapengeweld door een bendeoorlog in zijn straten. De schutters worden steeds jonger. In de maand september alleen al komt het aantal schietpartijen uit op elf, een diepterecord sinds december 2019. In heel 2023 zijn tot dit moment al 42 mensen doodgeschoten. Het Zweedse leger gaat de politie tijdelijk assisteren.
Er zijn dit jaar meer dan 350 schietpartijen, waarbij 53 doden vallen.
- s. Zwitserland: In het kanton Jura wordt op 1 januari 20,2 graden Celsius gemeten, een warmtorecord voor deze datum. Op 22 oktober is de rechts-populistische regeringspartij SVP/UDC de winnaar van de parlementsverkiezingen. Verlies onder meer voor de Groene Partij.

Andere trends en ontwikkelingen in de EU / Europa

De H2Med-pijpleiding, een corridor voor waterstof die door Portugal, Spanje en Frankrijk loopt, wordt uitgebreid naar Duitsland.

Nationaal

2023 wordt gedomineerd door de indirecte gevolgen van de voortdurende oorlog in Oekraïne, aanhoudende personeelstekorten, meervoudige crises (stikstof en de boeren, asiel, energie, wonen, onderwijs, etc.), politieke onrust (o.a. leidend tot de opkomst van politieke partij BBB en de val van het kabinet) en maatschappelijke onrust die leidt tot een verharding van het debat, polarisatie en verharding in de maatschappij, openlijk geweld (van demonstranten, hooligans tot criminele afrekening) en een verdergaande afkeer van en wantrouwen in gezagsdragers.

Algemeen

Begin februari ontstaat er grote politieke en maatschappelijke ophef als blijkt dat tijdens de energiecrisis zowel de grote energiemaatschappijen (Shell, Exxon Mobil en Chevron), grootbanken (ING, ABN-Amro), levensmiddelenfabrikant Unilever als supermarktketen Ahold-Delhaize over 2022 enorme (record)winsten konden bijschrijven.

In de Voorjaarsnota (28 april) worden forse bezuinigingen aangekondigd. Voor het eerst sinds jaren moet er worden bezuinigd, minister Kaag (Financiën) blijft echter spreken van 'een koerswijziging'. Dat gebeurt voornamelijk met de kaasschaafmethode. Alle ministeries moeten bezuinigen, alleen op armoedebeleid en defensie wordt niet gekort. Intussen loopt de staatsschuld fors op.

Status en bezetting regering en parlement

- a. Op 15 maart zijn de verkiezingen Provinciale Staten en Waterschappen. Voor het eerst kunnen Nederlanders in het buitenland stemmen voor de Provinciale Staten. Dat wil zeggen, voor een fictieve 'extra' provincie, waarmee hun stem telt voor de samenstelling van de Eerste Kamer. De uitslag voor de Provinciale Staten leidt tot een ongekende afstraffing van de landelijke coalitie (VVD, D66, CDA en CU) en een historische winst van de BoerBurgerBeweging (BBB), die vanuit het niets in elke provincie de grootste wordt en omgerekend 17 Eerste Kamer-zetels veroverd. Ook bij de waterschapverkiezingen scoort BBB hoog. Er komt een record aantal vrouwen in de Eerste Kamer; 30 (40%). Op provinciaal niveau gaat BBB in 10 van de 12 provincies meebesturen.
- b. Op 30 april zit Koning Willem-Alexander 10 jaar op de troon.
- c. Na aanhoudende klachten over en het volharden in zijn gedrag (schreeuwen en woede-uitbarstingen, ook in zijn vorige functies), treedt minister Wiersma (VVD; Primair en Voortgezet Onderwijs) op 22 juni af. Als op 21 juli Mariëlle Paul tot minister van Onderwijs wordt benoemd (vervanger Dennis Wiersma) telt het kabinet voor het eerst in de geschiedenis meer vrouwen dan mannen (11 ministers en 4 staatssecretarissen).
- d. Prinses Alexia (tweede in lijn voor troonsopvolging) wordt op 26 juni 18 jaar en kan nu onverhoopt staatshoofd worden. Op 19 september (Prinsjesdag) is zij voor het eerst aanwezig bij de troonrede.
- e. Premier Rutte zet de coalitiepartners onder zware druk op het dossier migratie. De VVD eist o.a. inperking van gezinshereniging. Dat is voor de CU onverteerbaar. Op 7 juli valt het kabinet Rutte IV. Mark Rutte (die op 14 oktober 13 jaar premier is) geeft op 10 juli aan dat hij geen lijsttrekker zal zijn en na het aantreden van een nieuw kabinet de politiek zal verlaten. Dit geldt ook voor enkele andere hoofdrolspelers (Kaag, De Jonge, Schouten). Er volgt een exodus van ervaren (toonaangevende) Kamerleden/politici.
- f. Nadat eerder dit jaar al werd besloten om de Eerste Kamerfracties de facto ineen te smelten, besluiten GroenLinks en de PvdA in aanloop naar de vervroegde verkiezingen (22 november) om als één lijst de Tweede Kamerverkiezingen in te gaan. Klaver (GL) en Kuiken (PvdA) laten het lijsttrekkerschap van de gezamenlijke kieslijst aan EU-vicevoorzitter Frans Timmermans.
- g. Op 20 augustus maakt Pieter Omtzigt bekend dat hij een nieuwe partij heeft opgericht (Nieuw Sociaal Contract). Deze partij heeft de potentie om op 22 november meteen de grootste partij van Nederland te worden.
- h. Op 29 augustus wordt Wopke Hoekstra (minister van Buitenlandse Zaken) door Ursula von der Leyen voorgedragen als Nederlands eurocommissaris (ter vervanging van Frans Timmermans). Demissionair minister van Binnenlandse Zaken (BiZa) Hanke Bruins-Slot volgt Hoekstra op en demissionair minister Hugo de Jonge (Wonen) zal nu ook BiZa op zich nemen.



- i. Op 22 november zijn de vervroegde verkiezingen voor de Tweede Kamer. De PVV van Geert Wilders wordt met afstand de grootste partij (37 zetels) en is in 258 van de 342 gemeenten de grootste partij; PvdA/GL volgen op gepaste afstand. Nieuwkomer NSC van Pieter Omtzigt komt van niets op 20 zetels en BBB komt op 7 zetels. Het CDA en D66 leiden fors verlies. Enkele kleinere partijen komen niet meer terug, waardoor het aantal fracties in de Kamer afneemt tot 15. Sinds de Tweede Wereldoorlog heeft een coalitie niet zulke slechte resultaten geboekt; de coalitie houdt slechts 41 zetels over aan de regeringsdeelname. De nieuwe Tweede Kamer kent 80 nieuwkomers.
- j. Vanwege remmingen bij VVD en NSC om met de PVV in een regering te gaan zitten, verloopt de formatie uiterst moeizaam.
- k. Vanaf 4 december neemt Geoffrey van Leeuwen tijdelijk de functie waar van minister voor Buitenlandse Handel en Ontwikkelingssamenwerking. Demissionair minister Liesje Schreinemacher is als eerste minister in de Nederlandse politieke geschiedenis met zwangerschapsverlof²³.
- l. Op 14 december wordt PVV-er Martin Bosma gekozen tot nieuwe voorzitter van de Tweede Kamer.

Lopende affaires

a. Kinderopvangtoeslagaffaire

De afhandeling van de kinderopvangtoeslagaffaire sleept zich tergend langzaam voort. De afhandeling van de bezwaren op toegewezen compensatie loopt vast op gebrek aan capaciteit en een achterstand doordat er veel meer dan verwacht en daaronder zeer veel onterechte bezwaren worden ingediend. De wettelijke bezwaartermijn wordt structureel overschreden. Staatssecretaris Aukje de Vries stelt begin februari dat de gedupeerden van de kinderopvangtoeslagaffaire sneller duidelijkheid moeten krijgen over hun compensatie; 2025 i.p.v. 2027. Begin juni maakt het kabinet bekend dat de bewijslast voor ouders wordt verlaagd en dat bezwaren sneller worden afgehandeld. Als uitvloeisel van de kinderopvangtoeslagaffaire beginnen in september de openbare verhoren in de breder opgezette parlementaire enquête Fraudebeleid en Dienstverlening (van de overheid).

b. Aardgasschade Groningen

De Parlementaire Enquêtecommissie Aardgaswinning Groningen presenteert op 24 februari in Zeerijp (Gr) haar eindrapport; 'Groningers boven gas' over 60 jaar gaswinning en meer dan 1.600 aardbevingen. Volgens de commissie hebben zowel de Tweede Kamer als de diverse kabinetten het volledig laten afweten, zijn de belangen van de Groningers structureel genegeerd, kwam de politiek veel te laat in actie en zijn adviezen van deskundigen weggewuifd. De overheid had vooral oog voor de leveringszekerheid en de omvangrijke gasopbrengsten en minder voor de veiligheid van haar burgers. De oliemaatschappijen (Shell en Exxon-Mobil) hadden via de NAM vooral commerciële belangen en namen geen verantwoordelijkheid voor de gevolgen van hun lucratieve bedrijvigheid in Groningen. Voor langetermijnrisico's was geen oog. Voor de regio waren de gevolgen 'rampzalig' en er wordt gesproken van 'een ongekend systeemfalen' in het gasdossier.



- c. De digitale infrastructuur van de overheid piept en kraakt al jaren. Meest pregnante voorbeeld is de al decennialang sterk verouderde en wankele ICT van de Belastingdienst. Staatssecretaris Van Rij moet eind februari zelfs erkennen dat in deze kabinetsperiode er geen ict-capaciteit meer is voor grote fiscale hervormingen. Maar ook bij het UWV valt op 28 februari de website stil na een technische storing, juist op het moment dat er een nieuwe ronde aanvragen voor het STAP-budget gaande is. Op 1 maart loopt, op de eerste dag dat de aangifte inkomstenbelasting kan worden gedaan, het DigiD-portaal vast.
- d. De renovatie van het Binnenhof pakt fors duurder uit (al 50%) en loopt ook door de stikstofproblematiek en strengere veiligheidseisen jaren vertraging op.
- e. De parlementaire enquête naar de aanpak van de coronacrisis gaat op de lange baan. De meeste partijen willen wachten op het derde deelrapport van de OVV en door vermeende tegenstrijdige belangen en onenigheid wordt door een deel van de Tweede Kamer getwijfeld aan de noodzakelijke neutraliteit. De verhoren beginnen pas voorjaar 2025. De Onderzoeksraad voor Veiligheid (OVV) presenteert op 25 oktober het derde en afsluitende deelrapport over de aanpak van de coronacrisis. Het kabinet hield tijdens de coronacrisis te lang vast aan de gekozen kortetermijnstrategie. De doelstellingen uit het begin van de crisis bleven tijdens de

²³ In 2004 was Karien van Gennip de eerste staatssecretaris met zwangerschapsverlof.

gehele periode leidend voor de besluitvorming. Ook toen de crisis van een acute gezondheidscrisis overging in een langdurige crisis met brede maatschappelijke impact.

Andere politieke items

- a. Oorlog in Oekraïne: Zie *Army Support to Ukraine* (Bij Krijgsmacht).
- b. Medio april komt een onderzoek naar buiten waarin wordt gesteld dat het dagelijks bestuur van de Tweede Kamer (o.l.v. voorzitter Bergkamp) zich schuldig maakt aan 'intimideren, schofferen, buitensluiten, negeren en pesten'. Intussen sleept het onderzoek in de zaak-Arib zich voort terwijl een jaar na dato de 'verdachte' Arib nog geen inzage heeft gekregen in de aanklacht en overige stukken. Op 31 oktober stellen de onderzoekers dat diverse Kamermedewerkers 'emotioneel hebben geleden' onder het gedrag van Arib en dat er onder haar leiding sprake was van negeren en uitsluiten.
- c. Bedreigingen tegen politici blijven ook in 2023 veelvuldig plaatsvinden. Het aanhoudend agressieve en bedreigende gedrag tegen politici weerhoudt met name steeds meer vrouwen om (nog langer) politiek actief te worden of te blijven. Eind augustus wordt inmiddels ruim een kwart (41) van de Tweede Kamerleden beveiligd.
- d. Het kabinet en de Tweede Kamer blijven worstelen met de stijl en omstrede uitspraken van de parlementariërs van Forum voor Democratie (FvD). Omdat de FvD-fractieleden in de Tweede Kamer blijven weigeren hun nevenactiviteiten op te geven, wordt medio december de hele fractie voor een week geschorst.
- e. Minister Bruins Slot (Binnenlandse Zaken), burgemeesters en commissarissen van de Koning maken zich steeds meer zorgen over ernstige integriteitsschendingen, ondermijnende activiteiten binnen het openbaar bestuur en de inmenging door criminelen via raadsleden.
- f. Tussen 2015 en 2021 vond de NAVO-missie *Resolute Support* (RSM) plaats in Afghanistan. Ook Nederland droeg bij aan deze missie. In mei verschijnt een zeer kritisch eindrapport van de Directie Internationaal Onderzoek en Beleidsevaluatie (IOB; Min BiZa). IOB stelt dat de voorwaarden voor deelname te ambitieus en niet voldoende onderbouwd waren, het hoofddoel niet werd behaald en dat ook tijdens de missie men niet op weg was de doelen te behalen. Er was, zeker op politiek-ambtelijk en hoog militair niveau, sprake van wensdenken. Bovendien werd de voortgang van de missie te positief voorgesteld door Nederland en de NAVO. Op 6 oktober presenteert de commissie-Ruys haar rapport over de chaotisch verlopen evacuatie van Nederlanders en Afghaans personeel vanuit het door de Taliban overrompelde Kabul in augustus 2021. Er was een enorm verschil in *sense of urgency*, focus en prioriteitstelling tussen Den Haag en Kabul. Toenmalig minister van Buitenlandse Zaken Kaag had volgens de commissie eerder handelend moeten optreden en (steviger) de regie moeten nemen. De drie betrokken bewindslieden en departementen werkten zeer slecht samen en m.u.v. Defensie waren hun crisisteams niet voorbereid op een dergelijk scenario. Ook de Tweede Kamer krijgt verwijten; parlementariërs hadden zich tijdens deze crisisperiode terughoudend moeten opstellen en de bewindslieden en hun departementen niet moeten afleiden met talloze Kamervragen en debatten. De commissie is zeer te spreken over het ambassadepersoneel ter plekke en de inzet van de uiteindelijk met spoed ingevlogen Nederlandse *special forces*.
- g. In een debat over het omstreden onderzoeksprogramma *Onafhankelijkheid, dekolonisatie, geweld en oorlog in Indonesië 1945-1950* stelt premier Rutte dat Indonesië op 17 augustus 1945 onafhankelijk werd. Tot dan toe hield de Nederlandse regering decennialang vast aan 27 december 1949, de dag van de soevereiniteitsoverdracht.
- h. Tijdens de jaarlijkse Nationale Herdenking Slavernijverleden in Amsterdam (1 juli) houdt Koning Willem-Alexander [foto] een historische toespraak, waarin hij niet alleen namens de regering excuses aanbiedt aan alle slachtoffers en hun nazaten, maar ook als nazaat van de Oranje-Nassaus om vergiffenis vraagt voor wat zij als stadhouders-vorsten nalieten.
- i. Als op 7 oktober Israël massaal en brutaal wordt aangevallen door Palestijnse Hamas-terroristen vanuit de Gazastrook, leidt dit zowel onder de verdeelde Nederlandse bevolking als in de politiek tot een tweespalt tussen mensen die deze aanval afkeuren en Israël steunen en mensen die Hamas en/of de Palestijnen steunen. Er vinden door het land felle antisemitische betogingen plaats, waarbij het vlagvertoon op of over de rand van het toelaatbare is. Tegen deze demonstraties wordt maar mondjesmaat opgetreden. Op 23 oktober legt premier Rutte een bliksembezoek af aan Israël (premier Netanyahu) en bezoekt hij de Palestijnse president Abbas.
- j. Het wantrouwen in de integriteit en het probleemoplossend vermogen van de landelijke politiek blijft afnemen. Uit een onderzoek van het SCP blijkt eind december dat onder de bevolking het



vertrouwen in de politiek erg laag is en de onvrede erg groot. Men voelt zich niet gehoord. Een op de drie Nederlanders vindt zelfs dat hardere actie tegen de overheid nodig is als die niet naar mensen luistert. 18% vindt zelfs dat de overheid zo slecht functioneert dat 'het hele systeem het beste omvergeworpen kan worden'.

Economie, arbeidsmarkt en werkgelegenheid

Algemeen

- a. De coalitie is medio januari verdeeld over het wetsvoorstel voor maatschappelijk verantwoord ondernemen (MVO); de 'Initiatiefwet verantwoord en duurzaam internationaal ondernemen'. Kern van het wetsvoorstel is dat bedrijven verantwoordelijk en aansprakelijk worden gehouden (zorgplicht) voor de gevolgen voor milieu, klimaat, kinderarbeid en arbeidsomstandigheden in hun activiteiten waar ook ter wereld. Werkgeversorganisatie VNO-NCW verwacht dat na Shell, Unilever en DSM nog meer (grote) bedrijven (hun hoofdkantoor) uit ons land verplaatsen naar elders. Boskalis vindt dat het wetsvoorstel onvoldoende specifiek is, te ver gaat en overweegt ook uit Nederland te vertrekken.
- b. Ondanks de dalende energieprijzen zien banken en werkgeversorganisatie VNO-NCW nog zware tijden aankomen. Veel fabrieken zijn al stilgelegd of hebben afgeschaald, maar beide partijen vrezen dat Nederland haar strategische autonomie aan het verliezen is en langzamerhand haar basisindustrie kwijtraakt.
- c. De president van De Nederlandse Bank (Klaas Knot) stelt op 23 maart dat het begrotingstekort te hoog oploopt en hij vindt dat het kabinet moet ingrijpen; belastingverhogingen doorvoeren of met spoed bezuinigen.
- d. Minister Adriaansens (Economische zaken) werpt een drempel op voor fabrikanten van buiten de Europese Unie die hun producten (zowel fysiek als online) hier willen verkopen. Makers van overzeese spullen moeten in het vervolg ook een vestiging of aanspreekpunt in de EU hebben, anders mogen ze in Nederland niet meer verkopen. Volgens de minister is de maatregel nodig om consumenten te beschermen tegen zowel onveilige spullen als ondeugdelijke spullen (veelal goedkoop aangeboden), waarbij reclamering vrijwel onmogelijk is. Er komen ook strengere regels voor terughaalacties bij onveilige producten. Daarnaast gaat m.i.v. 1 juni de Wet veiligheidstoets investeringen, fusies en overnames (vifo) in. Hiermee wil de minister meer grip krijgen op investeringen en overnames die de nationale veiligheid bedreigen, zoals bij vitale sectoren.
- e. Nieuw begrip/modewoord: 'graaiflatie'. Uit onderzoek van de Rabobank bleek dat het Nederlandse bedrijfsleven de prijzen met een vijfde meer heeft verhoogd dan hun eigen kostenstijging rechtvaardigt.
- f. Volgens de DNB is de groei van de Nederlandse economie in 2023 zo goed als stilgevallen en zal dit in 2024 niet veel beter zijn. DNB noemt met name de richting waarin het begrotingstekort zich beweegt 'zorgelijk'. Doordat er na drie kwartalen krimp weer een lichte groei was eind 2023 (0,4%), is Nederland volgens het CBS uit een lichte recessie geklommen.

Arbeidsmarkt

- a. Uit onderzoek van uitkeringsinstantie UWV blijkt in januari dat Nederlanders massaal (trend is een-op-vijf werkenden) van baan en bedrijf veranderen. Door de krappe arbeidsmarkt durven mensen schijnbaar meer risico's te nemen. Vergeleken met tien jaar geleden wisselen Nederlanders nu twee keer zo vaak van baan.
- b. Philips schraapt, drie maanden na de vorige grote ontslagronde (oktober 2022), wederom wereldwijd 6.000 banen, waarvan 1.100 in Nederland.
- c. ABN Amro constateert medio oktober dat er een nijpend tekort is aan personeel "aan de onderkant van de arbeidsmarkt", zoals beveiligers, glazenwassers, schoonmakers en hoveniers. Deze zijn nauwelijks te vinden.
- d. Bij autofabrikant VDL Nedcar verdwijnen per 1 november ruim 1.800 banen.
- e. Door een wereldwijd (al of niet tijdelijke) afnemende vraag naar staal en door hoge energie- en productiekosten schraapt Tata Steel zo'n 800 banen in IJmuiden.
- f. Op 3 april presenteert minister Van Gennip (Sociale Zaken) haar plannen voor de hervorming van de scheefgegroeide arbeidsmarkt. Volgens het kabinet moet de doorgesloten flexibilisering (40% van werkenden heeft een flexcontract) worden teruggebracht tot een aanvaardbaar niveau, zodat de meeste werknemers en ondernemers weer meer (bestaans)zekerheid hebben. Er komt een nieuw basiscontract en ze wil een minimumtarief voor zzp'ers. Het nulurencontract wordt uitgebannen, behalve voor studenten. Ook voor oproep- en uitzendcontracten komen strengere regels. Zelfstandigen moeten een arbeidsongeschiktheidsverzekering (AOV) afsluiten. Kleine bedrijven mogen zieke werknemers na een jaar vervangen. En er komt een regeling voor bedrijven in crisissituaties.
- g. De in het Regeerakkoord afgesproken bijna gratis kinderopvang wordt twee jaar uitgesteld (tot 2027), omdat het voorlopig niet haalbaar is.

- h. Het UWV constateert over 2023 dat de krapte op de arbeidsmarkt aan het minderen is; het is niet langer 'zeer krap'. Hbo-afgestudeerden doen het goed op de arbeidsmarkt. Ongeveer 90% van alle voltijdsstudenten heeft binnen drie maanden een baan gevonden; 80% direct op minimaal hbo-niveau.

Sectoren

- a. ASML uit Veldhoven is de grootste chipmachinefabrikant ter wereld en marktleider. Mede onder jarenlange druk van de USA besluit het kabinet op 8 maart dat de Brabantse chipmachinefabrikant minder chipmachines naar China mag exporteren. De allernieuwste machines mochten al niet naar China worden geëxporteerd, maar daar komt nu een vergunningplicht bij voor een deel van de meest geavanceerde oude modellen. Belangrijkste argument is de nationale en bondgenootschappelijke veiligheid; het gebruik van de zeer geavanceerde technologie voor militaire toepassingen. Ook wil Nederland het technologisch leiderschap houden en de strategische afhankelijkheid van China afbouwen. Als tegenmaatregel beperkt China de export van voor de bouw van deze machines essentiële grondstoffen (gallium en germanium).
- b. Het RIVM constateert op 28 maart dat net als drie jaar eerder Tata Steel in IJmuiden nog steeds te veel lood en kankerwekkende PAK-verbindingen uitstoot. Zoveel dat dit ongewenst is voor de gezondheid van jonge kinderen.
- c. HCSS waarschuwt begin juni dat de maritieme industrie uit Nederland dreigt te verdwijnen door het almaar verslechterende klimaat voor bedrijven. Kabinet en maritieme sector spreken af in 2024 en 2025 een bedrag van € 60 miljoen uit te trekken voor de innovatieve versterking van de (voor zowel de economie als onze veiligheid) van strategisch belang geachte scheepsbouwsector in Nederland.
- d. Medio augustus investeert de Italiaanse familie Agnelli (Fiat en Juventus) via het bedrijf Exor fors in het in moeilijkheden verkerende Philips (problemen met apneu-apparaten) en wordt zo meteen de grootste aandeelhouder. De beurs reageert positief op dit nieuws.
- e. KLM dreigt door de voorziene krimp 1.135 vluchten naar de VS (22%) te verliezen.
- f. Naast de Nederlandse Noordzeevissers dreigt ook de vloot garnalenvissers op de Waddenzee aangepakt te worden door zowel de overheid (Ministerie van LNV) als milieu- en natuurclubs. Ook wil de EU tegen 2030 een groot deel van de wateren afsluiten voor de bodemvisserij. Dat zou het einde betekenen van de garnalenvisserij in Nederland, omdat het visgebied voor de sector volledig in Natura 2000-gebied ligt. In 2023 brengen tientallen vissers ruim 50 kotters gesubsidieerd (saneringsregeling) definitief aan wal.
- g. Sinds 2010 nam het aantal fysieke winkels juist alleen maar af, op een opleving in 2021 na. Ultimo 2023 is volgens het CBS het aantal fysieke winkels toegenomen; ruim 83.000. Zo'n 1.100 meer dan een jaar eerder. Maar het aanbod is nog niet terug op pre-corona niveau.

Benoemingen

Op 1 april wordt Frans Everts de opvolger van Marjan van Loon als president-directeur van Shell-Nederland.

Koopkracht [Foto Shutterstock]

- a. Op 1 januari stijgt het bruto minimumloon met 10,15% tot € 12,40. De tijdelijke energietoeslag geldt ook in 2023. Omdat de energiekosten voor burgers en bedrijven extreem zijn gestegen door de oorlog in Oekraïne, geldt er vanaf 1 januari vooralsnog (tot eind 2023) een prijsplafond; een maximumtarief voor gas, stroom en stadsverwarming tot een vastgesteld gebruik. Daarboven geldt de marktprijs.
- b. De zorgpremie gaat flink omhoog.
- c. In het eerste half jaar is sprake van een loongolf met een recordpiek in mei (gemiddeld 8,2% loonsverhoging). Volgens het CBS zijn de cao-lonen in 2023 twee keer zo hard gestegen als in 2022. De gemiddelde loonstijging komt uit op 6,1%, de grootste toename in veertig jaar. Toch was dat niet genoeg om alle prijsstijgingen op te vangen.
- d. Wijzigingen/aanpassingen per 1 juli:
- Doordat de tijdelijke accijnskorting van vorig jaar (oorlog in Oekraïne) ophoudt, stijgt de prijs van een liter benzine aan de pomp met bijna 14 cent en diesel met bijna 10 cent;
 - Belastingrente stijgt van 4 naar 6 procent;
 - De maximale kredietrente (tijdens de coronaperiode verlaagd) komt weer op maximaal 14%;
 - De kinderbijslag gaat omlaag;
 - Het minimumloon en het minimumjeugdloon stijgen;
 - De AOW en andere uitkeringen (zoals die voor werklozen en arbeidsongeschikten) stijgen;



- Plastic bekertjes en voedselverpakkingen mogen in winkels niet meer gratis worden weggegeven.
- e. Hoewel het kabinet vanaf 7 juli demissionair is, neemt het kabinet (mede met het oog op de aanstaande verkiezingen) toch enkele maatregelen om de koopkracht voor 2024 te stutten en daarmee de anders fors stijgende (kinder)armoede tegen te gaan:
 - Hogere huurtoeslag (de zorgtoeslag wordt echter lager)
 - Verhoging kindgebonden budget en arbeidskorting
 - Stijging minimumloon (juli 2024)
- f. Het kabinet gaat niets doen aan de stijgende prijzen (zoals voor energie) en belastingen op brandstof. Zo valt de energiesteun weg.
- g. De inflatiecijfers van het CBS zijn omstrepen omdat het CBS de methode voor het berekenen van de energieprijzen heeft aangepast. De inflatie over 2023 was gemiddeld 3,8%, niet genoeg om de prijsstijgingen (10%) bij te houden.

Pensioenen en AOW [Foto Shutterstock]

Na veel ophef gaat ook de Eerste Kamer, na 15 jaar overleg en debat, op 30 mei akkoord met de omstrepen nieuwe Pensioenwet; de Wet Toekomst Pensioenen (Wtp). Als gebaar naar de Eerste Kamer moet minister Schouten de ingangsdatum wederom een jaar verschuiven, naar begin 2028. Op 7 december staken de onderhandelingen tussen vakbonden en werkgevers over de uitwerking van het in 2019 bereikte Pensioenakkoord. Struikelblok is de uitwerking van een vroegpensioenregeling voor zware beroepen. De tijdelijke regeling loopt tot eind 2025.



Pensioenfondsen PFZW verhoogt/indexeert vanaf 1 januari 2023 de pensioenen met 6%. Metaalfonds PMT ook vanaf 1 januari met 4,2% en PFZW met 6%. Het ABP (het grootste pensioenfonds in Nederland) per 1 januari met bijna 12%. Bpfbouw komt zelfs met een verhoging van 14,52%.

Omdat het kabinet in september 2022 besluit dat ook de AOW wordt geïndexeerd, stijgt deze per 1 januari 2023 met 10,5%, evenredig aan de groei van het minimumloon. Op 1 juli stijgt de AOW ook weer. Door de stijgende levensverwachting zal de AOW-leeftijd vanaf 2028 naar verwachting met drie maanden stijgen.

Het Rijk moet veel geld (geschat is tot € 1 miljard) bijpassen om de pensioenen van wethouders, gedeputeerden en Kamerleden over te hevelen ('invaren') naar het nieuwe pensioenstelsel.

N.a.v. een uitspraak van de Hoge Raad over schijnzelfstandigen (bij maaltijdbezorger Deliveroo) verwachten pensioenfondsen claims van ZZP'ers die met terugwerkende kracht aanspraak maken op pensioenrechten. De rekening kan oplopen tot € 1,3 miljard.

Belastingen en belastingdienst

De sterk verouderde ict-systemen van de Belastingdienst (inmiddels zo'n 900 waarvan de oudste uit 1982) voldoen al vele jaren niet meer, zijn aan onderhoud en volledige revisie toe en zijn zeker niet meer in staat om meerdere aanpassingen van belasting of accijns aan te kunnen. O.a. de door de Hoge Raad geëiste miljardenkostende terugbetaling en compensatie van onterecht gevorderde 'spartaaks' (vermogensrendementsheffing) gekoppeld aan een aanpassing van de belasting op vermogen laten nog jaren op zich wachten. Staatssecretaris van Rijk [Fotocompilatie De Telegraaf] moet eind april aankondigen dat de invoering van de vermogenstaks²⁴ weer een jaar vertraging oploopt (nu 1 januari 2027). De kosten van de diverse vertragingen lopen inmiddels op tot € 780 miljoen. De rechter oordeelt eind juni dat ook de reparatiewet (uit 2022) om de belastingheffing op spaargeld en aandelen wél eerlijk te maken (spartaaks), geen standhoudt. De reparatiewet is oneerlijk als het werkelijke rendement 'significant' lager is dan het fictieve



rendement. Ook de advocaat-generaal adviseert insgelijks aan de Hoge Raad. Op 6 september besluiten de coalitiepartijen om de nieuwe box 3-vermogensbelasting ('spartaaks') om te vormen tot een mengeling van belastingvormen voor verschillende soorten vermogen. Een

²⁴ Een nieuwe, eerlijker box 3-belasting op het rendement dat mensen daadwerkelijk behalen over spaargeld en beleggingen.

vermogensaanwasbelasting (over waardeestijging) en een vermogenswinstbelasting (over daadwerkelijk verzilverde winst). Invoering kan niet eerder dan in 2027.

Naast de 'spartaaks' blijkt door de Belastingdienst nu ook een fors fictief rendement te worden gehanteerd bij 'overige bezittingen'; zo'n 6,17% voor mensen met meer dan € 50.000 aan vermogen dat niet onder de categorie 'banktegoeden' valt.

Staatssecretaris van Rij roept zowel kabinet als Tweede Kamer op om niet allerlei nieuwe wensen neer te leggen bij de fiscus, omdat de dienst geen grote belastinghervormingen meer kan doorvoeren. De Belastingdienst heeft bijna alle mankracht nodig om de computersystemen te moderniseren.

De Belastingdienst gaat voor het eerst een groot ict-project (nieuw systeem voor btw-heffing) uitbesteden.

Per 1 januari 2023 wordt de belasting op vliegen significant opgehoogd; van € 7,95 naar € 28,58.

M.i.v. september gaat de Belastingdienst vanwege corona uitgestelde belastingschulden van ondernemers weer innen. Medio oktober zijn zo'n 60.000 bedrijven ernstig in financiële problemen. Vooral kleine bedrijven hebben moeite met het terugbetalen van belastingschulden die zijn ontstaan tijdens de coronapandemie. Ruim 20.000 ondernemers hebben dusdanig veel problemen dat ze een faillissement hebben aangevraagd, of proberen een doorstart te maken na een schuldsaneringstraject.

Banken, beurzen, financiële instellingen

- a. Uit een onderzoek van De Nederlandse Bank (DNB) komt naar voren dat bankzaken zelfstandig uitvoeren (al of niet digitaal) voor een op de zes Nederlanders (18%; 2,6 miljoen mensen) een te grote opgave is.
- b. De Staat bouwt het belang in ABN Amro af.
- c. Op 13 februari houdt de Tweede Kamer een rondetafelgesprek over de toekomst van de euro. Enkele prominente (oud)directeuren van DNB, oud-ministers van Financiën, hoogleraren en economen slaan alarm over de houdbaarheid van de euro. De relatief lage pensioenleeftijden (b.v. Frankrijk), de torenhoge schuldenlast van zuidelijke eurolanden zoals Italië, het kortetermijnbeleid van de ECB (opkopen) alsmede het structureel overtreden van alle afspraken rond begrotingsnormen en het centraal steunen van schuldenlanden zorgen volgens hen voor een onhoudbare situatie. De risico's op een financiële crisis nemen enorm toe, waarbij Nederland nu al de grootste nettobetaler is.
- d. Per 16 februari verhoogt de Rabobank, als eerste van de grootbanken, de spaarrente van 0,25 procent naar 0,50 procent. De rest van de grootbanken volgt snel. Bij de ECB krijgen banken eind januari inmiddels 2 procent rente. Bij de grote banken wordt 'rood staan' flink duurder; van 9,9% naar 11,9%. Bij de Rabobank al vanaf 1 april, bij ING in het najaar.
- e. Op 1 juni 2023 verdwijnt na 46 jaar de acceptgiro als betaalmiddel/-methode.
- f. Medio 2023 blijken de Nederlandse grootbanken (ING, ABN Amro en Rabobank) flink te profiteren van de hogere rente. De banken weten hun winst bijna te verdubbelen, maar de consumenten merken daar vooralsnog relatief weinig van op hun spaarrekening, waarop de spaarrente maar mondjesmaat stijgt terwijl de hypotheekrente wel sneller oploopt.
- g. De Nederlandse Bank (DNB) leidt zelf in 2023 voor € 3,5 miljard verlies en kan zo jarenlang geen dividend uitkeren, waardoor ook de schatkist forse bedragen misloopt. De oorzaak ligt in het beleid van kwantitatieve verruiming dat de ECB voerde om de economie te stimuleren.
- h. De AEX sloot ultimo 2022 net onder de 690 punten. Vervolgens gaan de koersen in januari fors omhoog. Ultimo 2023 sluit de AEX-index op 786.8 punten, een plus van zo'n 15% op jaarbasis.

Ruimtelijke ordening, wonen

Politiek-bestuurlijk

- a. M.i.v. 1 januari 2022 zou, na het zoveelste uitstel, de al sinds 2011 in te voeren Omgevingswet van kracht worden. Deze wet moet regels rond ruimtelijke ontwikkeling versimpelen. De wet vervangt honderden regels en wetten op het gebied van de leefomgeving. Met name de daarin opgenomen nieuwe rekenregels voor geluidsnormen zullen volgens o.a. gemeenten, provincies en Bouwend Nederland, bovenop de malaise door stikstof en PFAS (poly- en perfluoralkylstoffen), de zo noodzakelijk geachte woningbouw lam leggen. Ook de haven van Rotterdam verwacht grote problemen. Minister De Jonge stelde in 2022 de inwerkingtreding uit, voornamelijk vanwege de ict-problemen. Ondernemerskoepels klagen echter vooral over de onoverzichtelijkheid van het nieuwe Digitale Stelsel Omgevingswet (DSO), een digitaal loket waarbij ondernemers het spoor volledig bijster raken. Uiteindelijk gaat deze in op 1 januari 2024.
- b. Ondanks de bouwambities van minister De Jonge (Wonen) zijn er ultimo 2022 maar zo'n 75.000 i.p.v. 100.000 nieuwbouwwoningen gebouwd. Dat gaat zakken naar 50.000. Belemmeringen

liggen met name in de hoge rente, stikstofregels, inflatie, migratie, duurdere materialen, personeelstekorten, jarenlange procedures, het door de minister aan banden leggen van de huurmarkt, de eis dat nieuwbouw voor 60% 'betaalbaar' moet zijn, gebrek aan locaties, bureaucratie en micro-management bij en door het ministerie van Wonen. Ook worden woningcorporaties beperkt in hun investeringen en middelgrote steden worden uitgesloten van extra steun voor betaalbare woningen. Bovendien komt de bouwopdracht zonder geld (en stikstofruimte) voor wegen of spoorlijnen. Minister de Jonge dient op 27 februari een wetsvoorstel in waarbij hij landelijk meer de regie en doorzettingsmacht wil krijgen om zo meer grip te krijgen op de woningmarkt. Op 30 maart moet minister de Jonge erkennen dat het aantal bouwvergunningen afneemt, projecten worden geschrapt en investeerders weglopen. Begin mei moet de minister melden dat de bouw van duizenden 'flexwoningen' (neer te zetten voor 15 jaar en vooral bedoeld voor statushouders) fors achterloopt bij de planning. ABN Amro constateert medio juli dat de nieuwbouw door alle perikelen nu ook geplaagd wordt door een sterk dalend consumentenvertrouwen. Men durft in deze onzekere tijden de stap niet aan. Demissionair minister de Jonge voorziet medio oktober dat naast zijn bestaande plannen er in de tien jaar na 2030 nog eens zo'n miljoen woningen moeten worden gebouwd in Nederland, zelfs als het lukt om immigratie te beperken. Hij wil daarom meer inzetten op grootschalige woningbouw, met name buiten de al overvolle Randstad.

- c. Veel senioren willen best verhuizen, maar het aanbod op de woningmarkt sluit totaal niet aan op hun wensen; goedkoper, kleiner maar geen appartement. Men wil een tuintje.
- d. Amsterdam wil ouders die in een sociale huurwoning wonen, op het moment dat hun kinderen uit huis zijn, gaan verplichten om te verhuizen om zo de doorstroom te bevorderen.
- e. Groeistad Almere meldt in oktober dat nieuwe huizen geen aansluiting krijgen op het elektriciteitsnet, omdat er op dat netwerk geen vrije capaciteit meer is.
- f. Terwijl de bevolking sterk doorgroeit en de woningnood stijgt, is in 2023 het aantal bouwvergunningen verder gedaald naar 55.000 stuks. Een forse daling van ruim 20% in twee jaar tijd en het laagste punt in zeven jaar. De terugval is het sterkst bij koophuizen. Het aantal gebouwde woningen is gedaald tot 68.000. Volgens het CBS zijn in 2023 slechts 73.000 van de gehoopte 100- tot 120.000 nieuwe woningen opgeleverd. Ook de woningcorporaties blijven fors achter. Van de beloofde 25.000 tot 30.000 sociale- en middenhuurwoningen per jaar, komen zij in 2023 niet verder dan ruim 7.200 woningen. Dit zou volgens hen vooral komen door gebrek aan locaties en stroperige procedures. Het tekort aan woningen loopt op naar 400.000.

Huursector

- De omstreden verhuurdersheffing is per 1 januari afgeschaft, met als doel meer betaalbare woningen te bouwen.
- Op 11 mei stemt de Tweede Kamer in met een initiatiefwetsvoorstel (PvdA) waarbij tijdelijke huurcontracten vrijwel worden verboden en vaste huurcontracten weer de norm worden (behalve als de eigenaar een ouder of kind in het huis wil laten wonen).
- Medio oktober is de situatie voor woningzoekenden op de huurmarkt steeds uitzichtlozer. Veel beleggers trekken zich door de strenge regels terug en de noodzakelijke investeringen in nieuwe huurwoningen blijven uit. Het gebrekkige aanbod (daling van 31% t.o.v. vorig jaar) leidt tot hoge huurprijzen en lange wachtlijsten. Bij de Woonbond komen dagelijks klachten binnen van huurders die woekerprijzen moeten betalen voor hun woning in de vrije sector.

Koopsector

- De gemiddelde WOZ-waarde is hoger dan ooit (door de huizenprijzen op 1 jan 2022); gemiddelde WOZ-waarde ligt volgens het CBS nu op € 369.000 (plus 16%).
- M.i.v. 1 januari 2023 wordt de hypotheekrenteaftrek weer verder beperkt. Vanaf 2023 worden de leennormen voor een koopwoning aangepast, waardoor met een gelijk loon men minder hypotheek kan krijgen.
- In 2023 gaat de grens voor een hypotheek met de Nationale Hypotheek Garantie (NHG) fors omhoog, van € 355.000 naar € 405.000. Door de gestegen rente, de inflatie en de opgelopen energielasten dalen de prijzen voor koopwoningen eind 2022/begin 2023 fors.
- De hypotheekrente zit begin maart fors in de lift. Eind 2023 zakt de hypotheekrente naar het laagste niveau in ruim een jaar. Dat is nog steeds aanzienlijk hoger dan begin 2022 (1,07%).
- Hoewel er tekenen zijn dat de woningmarkt zich langzaam herstelt, halveert (volgens De Hypotheker) in het eerste kwartaal van 2023 het aantal hypotheekaanvragen. De oorzaak wordt gezocht in een forse daling van het aantal oversluiters.
- Volgens het CBS zakte de prijzen van bestaande koopwoningen voor het eerst sinds 2013 (in die periode een verdubbeling van de prijzen). De daling t.o.v. 2022 is 2,8%.

Zorg en gezondheid

Politiek-bestuurlijk

- a. De zorgpremie gaat in 2023 flink omhoog.
- b. Medio september 2022 werd een moeizaam tot stand gekomen Integraal Zorgakkoord ondertekend. Dit akkoord moet de zorg voor de toekomst betaalbaar en toegankelijk houden voor alle Nederlanders.
- c. De Patiëntenfederatie Nederland klaagt veelvuldig over wantoestanden binnen commerciële huisartsenketen *Centric Health*, nadat eerder al een onderzoek was ingesteld naar Co-Med. Deze snel oprukkende ketens, die huisartsenpraktijken overnemen, zouden veel geld opstrijken van zorgverzekeraars, maar nauwelijks zorg leveren. Het gaat om ruim 100.000 patiënten. Echter, zowel de Inspectie Gezondheidszorg als de Nederlandse Zorgautoriteit (NZa) kunnen door gebrek aan wettelijke bevoegdheden niet ingrijpen.
- d. Een groep van 50 wijkverpleegkundigen, 200 thuiszorgorganisaties en enkele prominente zorgjuristen en -economen slaan alarm over het beknibben van zorgverzekeraars op de thuiszorg. Ouderen en andere hulpbehoevenden krijgen volgens hen veel minder thuiszorg dan waar ze wettelijk recht op hebben.
- e. Op 16 maart staakt het zorgpersoneel op 64 ziekenhuislokaties voor een hoger salaris en betere arbeidsvoorwaarden. Eind maart bereikt de Nederlandse Vereniging van Ziekenhuizen een cao-akkoord met de vakbonden over een salarisstijging voor het personeel van 15 procent, verdeeld over twee jaar. De verpleeg- en verzorgingshuizen en de thuiszorg willen niet achterblijven en willen de bestaande cao openbreken. Het probleem is alleen dat de financiering voor de loonsverhoging niet gedekt is. Ook zullen de zorgkosten significant toenemen, wat weer gevolgen heeft voor de premies.
- h. Minister Kuipers gaat het op korte termijn mogelijk maken dat de levens van kinderen van 1 tot 12 jaar mogen worden beëindigd als er sprake is van ondraaglijk lijden.
- i. De Onderzoeksraad voor de Veiligheid (OVV) concludeert in een rapport dat overheden in Nederland omwonenden onvoldoende beschermen tegen bijvoorbeeld giftige industriële uitstoot van bedrijven als Tata Steel (IJmuiden), Chemour (Delft) en asfaltcentrale APN in Nijmegen. Bedrijven overtraden de regels, luisteren niet naar de klachten van burgers en ook de controlediensten verzaakten in hun toezicht en handhaving. Op 22 september blijkt uit een onderzoek van het RIVM dat grote hoeveelheden fijnstof, stikstofoxiden, kankerverwekkende PAK's en metalen in de lucht - afkomstig van Tata Steel - ervoor zorgen dat inwoners van Wijk aan Zee gemiddeld 2,5 maand korter leven. Daarnaast leidt de uitstoot tot een grotere kans op longkanker.
- j. Op 23 mei stemt de Eerste Kamer over de nieuwe Wet publieke gezondheid (Wpg); in de volksmond 'Pandemiewet' genoemd. Tegenstanders vrezen bij een nieuwe gezondheids crisis ongrondwettelijke dwang en onevenredig zware vrijheidsbeperkingen.
- k. Zonder maatregelen zullen de uitgaven voor wijkverpleging, verpleeghuiszorg en huishoudelijke hulp tussen nu en 2040 verdubbelen. Honderden zorgorganisaties luiden begin juli echter de noodklok over de in juni door minister Helder (Langdurige Zorg) gepresenteerde plannen om nog eens € 900 miljoen extra te bezuinigen op de verpleeghuiszorg. Er komt een lagere vergoeding voor de zorg en minder compensatie voor de huisvestingskosten. Ondertussen stijgen de kosten voor bijvoorbeeld personeel, energie en vastgoed.
- l. De Nationaal Rapporteur Verslavingen meldt eind september dat "onnodig veel" mensen in de problemen zijn gekomen door de legalisering van online gokken twee jaar geleden.
- m. In het najaar mogen enkele gemeenten (Breda en Tilburg) starten met de 'wietproef'; een proef met legaal geteelde 'staatswiet', die duidelijk moet maken of gereguleerde productie, distributie en verkoop van cannabis mogelijk is.
- n. Het Trimbos-Instituut meldt een schrikbarende toename van jongeren die roken en/of 'vaperen'; e-sigaretten met smaakjes die uitermate populair, maar ook zeer verslavend zijn. Het doel van een rookvrije generatie in 2024 lijkt een illusie.
- o. De Nederlandse Zorgautoriteit (NZa) onderzoekt meldingen over zorgaanbieders die patiënten een extra bedrag in rekening brengen boven het vastgestelde tarief. De zorgverleners vragen meer geld aan de zorgverzekeraars omdat ze de tarieven niet kostendekkend vinden. Op 21 december tikt de rechter de NZa op de vingers en stelt in het vonnis dat de tarieven voor huisartsenzorg te laag zijn vastgesteld.
- p. Volgens de Vereniging Nederlandse Gemeenten (VNG) hebben malafide zorgaanbieders in 2023 voor honderden miljoenen gefraudeerd met zorggeld (voornamelijk met PGB-gelden). Hoewel de zorgfraude is opgelopen tot zeker € 4 miljard per jaar, sporen de meeste zorgverzekeraars en zorgkantoren bij elkaar opgeteld steeds minder vaak zorgfraude op (in 2021 nog 649 zaken, in 2023 nog maar 306). De pakkans is nagenoeg nihil en als ze het ontdekken, leidt het



vervolgens nauwelijks tot strafrechtelijk onderzoek of terugvordering (€ 80 miljoen in 2019 tegen € 16 miljoen in 2023). De enorme fraude leidt tot steeds grotere onbetaalbaarheid van de zorg en hogere premies.

Nasleep corona

- Op 17 maart sluiten na bijna drie jaar de GGD-coronateststraten (GGD-prikstraten blijven nog wel open). Wie zich toch nog wil laten testen, bijvoorbeeld voor een herstelbewijs voor het buitenland, moet dan naar een commerciële aanbieder toe.
- Van alle mensen die covid oplopen, houdt naar schatting ongeveer één op de acht langdurige klachten. Is dat na drie maanden nog steeds het geval, dan spreekt men van *longcovid* (of *post-covid*). Minister Kuipers trekt begin juni ruim € 100 miljoen uit voor onderzoek naar en herstel van *longcovid*. Ook komt er een nationaal expertisecentrum. *Longcovid*patiënten krijgen nu al paramedische herstellzorg vergoed, zoals diëtik en fysiotherapie. Zorgmedewerkers met langdurige Covid, die arbeidsongeschikt zijn geraakt in de eerste coronagolf, kunnen een vergoeding krijgen van € 15.000 per persoon.
Tot nu toe is er geen effectieve behandeling tegen *longcovid*. Nederlandse wetenschappers beginnen met de voorbereidingen voor een groot, internationaal onderzoek, waaraan ons land meedoet. Daarin wordt vanaf begin 2024 gekeken of al bestaande medicijnen symptomen van *longcovid* kunnen verminderen.
- Op 18 augustus ligt er geen enkele coronapatiënt meer op de intensive care van de ziekenhuizen. Dat is voor het eerst sinds februari 2020, toen het virus in Nederland opdook.
- De WHO roept op 7 september op tot meer waakzaamheid. In Nederland liggen op 7 september zes coronapatiënten op de ic en iets meer dan 100 op de verpleegafdelingen. Precies een jaar geleden bedroegen die cijfers nog respectievelijk 29 en 444. De eris-variant wint terrein. Die wordt ook wel de EG.5-variant genoemd en stamt af van de XBB-versie die nu dominant is in ons land.
- Op 2 oktober start de laatste najaars-coronaherhaalvaccinatiecampagne voor 60-plussers, volwassenen uit de griepkrijgroep, volwassenen en kinderen uit medische risicogroepen, alsmede voor zwangeren en zorgmedewerkers. Tijdens deze campagne wordt geprikt met de nieuwste XBB-vaccins. Op 19 december heeft net iets minder dan de helft van de 60-plussers een vaccinatie genomen. Hoewel uit rioolwaterdeeltjes blijkt dat Nederland te maken heeft met de hoogste coronagolf tot dan toe, leidt dit niet tot serieuze volksgezondheidsproblemen.
- Het CBS meldt medio oktober dat de levensverwachting van 65-jarigen nog altijd lager ligt dan vóór de coronacrisis. Deskundigen wijten dit aan door corona opgelopen schade, waardoor mensen ook ná hun infectie een verhoogd risico hebben op (extra problemen bij) andere aandoeningen.
- In Nederland liggen op 28 december 793 patiënten met corona in ziekenhuizen.
- Volgens het CBS behoort corona eind 2023 niet langer tot de belangrijkste doodsoorzaken in Nederland.

Capaciteit zorg

- a. Er is een enorm tekort aan huisartsen en door een pensioneringsgolf gaat dit snel oplopen. Uit een rapport van ABN Amro blijkt dat meer dan de helft (60%) van de Nederlandse huisartsenpraktijken nu al geen nieuwe patiënten meer aanneemt. Dit terwijl Nederlanders juist vaker een beroep doen op de huisarts door de vergrijzing, doordat ouderen langer thuis blijven wonen en ook jongeren vaker naar de dokter gaan. Huisartsenpraktijken worden overspoeld met psychisch leed. Hen rest slechts doorverwijzen. Volgens de LHV kan bijna de helft van alle huisartsenpraktijken in Nederland geen nieuwe patiënten meer aannemen vanwege ruimtegebrek in de praktijk. Uitbreiding is niet mogelijk vanwege een groot tekort aan geschikte bouwlocaties en het feit dat nieuwbouw of renovatie te duur is. Medio juni zitten ruim 3.500 mensen zonder eigen huisarts.
- b. Bijna een op de drie tandartspraktijken in Nederland heeft eind 2023 een patiëntenstop.
- c. Apothekers, huisartsen, medisch specialisten en patiëntenverenigingen maken zich eind januari ernstig zorgen over de olopemde medicijntekorten. Volgens KNMP Farmanco zijn er rond 24 januari tekorten aan 1.500 verschillende medicijnen. De schaarste is het grootst in Nederland, omdat leveranciers in Nederland een bodemprijs krijgen, waardoor men eerst levert aan landen die meer betalen. Eind januari besluit minister Kuipers om de maximumprijzen van diverse medicijnen op te hogen. In de eerste zes maanden van 2023 is 1.179 keer een medicijn niet beschikbaar. Geheel 2023 krijgen maar liefst 5 miljoen Nederlanders bij de apotheek te horen dat een voorgeschreven geneesmiddel niet beschikbaar is.
- d. Terwijl het kabinet insteekt op zo lang mogelijk thuis wonen en daar de benodigde zorg krijgen, waarschuwt brancheorganisatie Actiz begin maart dat het zorgstelsel dreigt vast te lopen als de overheid niet snel start met de bouw van 40.000 verpleegzorgwoningen nieuwe stijl. Huisartsen raken verder overbelast, in het ziekenhuis lopen wachtlijsten op en ook de

thuiszorg is er niet klaar voor. Intussen wachten zo'n 22.000 ouderen met zware dementiezorg op een plekje in een verpleegtehuis.

- e. Door de vergrijzing zullen de komende jaren steeds meer ouderen overlijden. Dit zal de vraag naar palliatieve zorg alleen maar doen toenemen. Verpleeg- en thuiszorgorganisaties stellen dat het steeds moeilijker wordt om thuis te kunnen sterven, nadat ze in het ziekenhuis terecht zijn gekomen. Ze stellen dat de zorgverzekeraars bezuinigen op de budgetten voor deze dure palliatieve thuiszorg.
- f. Op 18 april bereiken het Rijk en de gemeenten een financieel akkoord over de noodzakelijke hervormingen in de jeugdzorg.
- g. Bij een aantal ziekenhuizen raken eind augustus al de met de zorgverzekeraars afgesproken maximale jaarbudgetten voor zorg op. Ziekenhuizen houden nauwelijks geld over om investeringen te doen. En die investeringen zijn juist hard nodig om de steeds groter wordende zorgvraag op te kunnen vangen.
- h. Een op de zes zorgprofessionals heeft te kampen met emotionele uitputting. Onder jongere werknemers is dat zelfs een op de vijf. Belangrijkste oorzaken zijn de hoge werkdruk, onnodige bureaucratie en de psychische belasting.
- i. Sinds 2016 stijgt het aantal zelfstandigen in de zorgsector. Belangrijkste redenen zijn regie over arbeidsvoorwaarden en werktijden. Vanwege de personeelskrapte maken steeds meer zorgorganisaties gebruik van zzp'ers of uitzendkrachten.
- j. Het aantal zorgmedewerkers dat met een vals diploma of Verklaring Omtrent het Gedrag (VOG) aan de slag gaat en uiteindelijk is betrapt, is gestegen. In 2023 worden in totaal 118 diploma- en VOG-fraudeurs betrapt, tegen 106 in 2022, 48 in 2021 en 17 in 2020.

Overig nieuws zorg en gezondheid

- De overheid gaat strenger controleren of artsen worden omgekocht.
- Het CBS stopt met het gebruik van het containerbegrip 'burn-out', omdat het te vaag zou zijn en alleen maar tot verwarring leidt. Men spreekt van 'psychische vermoeidheid door het werk'.
- Met de Wet elektronische gegevensuitwisseling in de zorg (Wegiz) komt er per 1 juli uiteindelijk toch een elektronisch patiëntendossier.
- De online verkoop van (e)tabaksgoederen is per 1 juli verboden.
- Vanaf 1 januari 2023 wordt, vanwege de grote gezondheidsrisico's, het bezit en de verkoop van lachgas verboden. Het middel mag nog wel worden gebruikt voor 'toevoeging aan voedingsmiddelen', zoals in slagroomspuiten.
- Meerdere Nederlandse ziekenhuizen worden eind januari getroffen door een cyberaanval (DDOS) van de pro-Russische hackersgroep *Killnet*. De oprichter van *Killnet* schrijft dat hij landen als Nederland wil straffen voor het steunen van "de nazi's" in Oekraïne.
- Begin april start de rechtszaak die Bureau Clara Wichmann namens 60.000 vrouwen voert tegen de Amerikaanse farmaceut Abbvie, omdat volgens eiser deze vrouwen gebrekkige borstimplantaten zouden hebben gekregen die ernstige gezondheidschade heeft veroorzaakt.
- De in 2021 opgelegde maatregelen tegen de weer opgedoken Vogelgriep zijn nog steeds van kracht. Sinds 5 oktober 2022 geldt een landelijke ophok- en afschermplicht voor pluimvee en andere vogelsoorten. Eind januari moet een bedrijf in Friesland worden geruimd. Op 6 juli besluit minister Adema (Landbouw) dat de ophok- en afschermplicht per direct wordt ingetrokken, behalve in de Gelderse Vallei en de Limburgse Peel, omdat het gevaar voor besmetting voldoende is geweken. Op 24 juli duikt de Vogelgriep echter na bijna een half jaar alweer op bij een bedrijf in Flevoland (Biddinghuizen).
- Bij een veehouderij in Zuid-Holland wordt op 1 februari BSE²⁵ (de gekkekoeienziekte) aangetroffen.
- De Aziatische tijgermug hoort niet in Nederland thuis. De mug kan meer dan twintig virusziektes overbrengen, waaronder knokkelkoorts en zika, en wordt daarom bestreden. De mug, die ernstige ziektes kan overbrengen op mensen, wordt in de zomer al in acht provincies gesignaleerd. De mug werd in dertien woonwijken gevonden en daarnaast op andere plaatsen zoals bij bandenbedrijven en in tuincentra. De Nederlandse Voedsel- en Warenautoriteit (NVWA) meldt tot eind augustus ongeveer 65 vindplaatsen.
- Het voor schapen dodelijke blauwtongvirus verspreidt zich vanaf september razendsnel. Ultimo 2023 zijn er al 61.000 schapen overleden; zo'n 8% van het totaal.
- Het aantal Nederlanders dat afziet van zorg vanwege de kosten ('zorgmijders') neemt langzaam toe.

²⁵ BSE tast het centrale zenuwstelsel van rundvee aan en is tevens een zoönose die bij mensen de dodelijke hersenziekte Creutzfeldt-Jacob kan veroorzaken. Mensen kunnen besmet raken door het consumeren van producten afkomstig uit BSE-geïnfecteerde runderen.

Veiligheid en Justitie

Wetgeving:

- a. Verdachten van ernstige zeden- en geweldsmisdrijven zijn voortaan verplicht aanwezig op de zitting en bij de uitspraak in hun strafzaak. Ook wordt het spreekrecht voor slachtoffers verruimd.
- b. De maximumstraf voor doodslag is opgehoogd van 15 naar 25 jaar.
- c. In de strijd tegen drugscriminaliteit verbieden ministers Kuipers (Volksgezondheid) en Yesilgöz (Justitie) vanaf 1 april meer dan 100 chemische grondstoffen voor harddrugs. De zwarte lijst moet de productie van drugs in laboratoria een slag toebrengen.
- d. Minister Weerwind (Rechtsbescherming) scherpt het regime aan in de Extra Beveiligde Inrichting (EBI) en bij de Afdeling Intensief Toezicht (AIT), waar de zwaarste criminelen gevangen zitten. Hij komt met een wetsvoorstel waarmee communicatie, het aantal advocaten en contactmomenten voor de zwaarste criminelen kunnen worden beperkt. Eind oktober dient de VVD een initiatiefwet in om deze maatregelen nog verder aan te scherpen.
- e. Per 1 juli worden zogenoemde pedo-handboeken verboden. Dat zijn handleidingen voor misbruik door pedofielen.
- f. Het kabinet komt met een verbod op het in het openbaar ontkennen, bagatelliseren of vergoelijken van de Holocaust.
- g. Eind september sluit Nederland een concept-verdrag met Colombia. Hiermee moeten beide landen gemakkelijker drugscriminelen kunnen opsporen en uitleveren. Ook is er een rechtshulpverdrag in de maak.
- h. Eind september sluiten de Benelux-landen een uniek nieuw politieverdrag (wereldprimeur), waarbij vanaf oktober agenten zonder problemen de grens van een van de twee andere landen mag oversteken om verkeershufters en criminelen in de kraag te vatten.
- i. Medio oktober komt naar buiten dat in de afgelopen vier jaar wel 22 Verklaringen Omtrent Gedrag (VOG) aan 13 personen zijn versterkt aan in Nederland veroordeelde terroristen. De beleidsregels worden aangescherpt.

Politiek/bestuurlijk:

- a. Nadat Nederland eerder tientallen IS-vrouwen terughaalde uit Syrië om een dreigend einde aan strafzaken te voorkomen, vragen advocaten nu aan Justitie om ook IS-mannen terug te halen. In Koerdisch Syrië zitten 14 Nederlandse IS-mannen.
- b. De Onderzoeksraad voor Veiligheid (OVV) concludeert op 1 maart dat een opeenstapeling van inschattingsfouten, miscommunicatie en onderschatting van risico's door Politie en Openbaar Ministerie zorgden voor een falende beveiliging van de vermoorde broer (Redouan B.), advocaat (Derk Wiersum) en vertrouwenspersoon (Peter R. de Vries) van kroongetuige Nabil B (Marengo-proces). De OVV spreekt van 'systeemfouten' bij bewaken en beveiligen door het OM. Eind maart neemt minister Yesilgöz alle aanbevelingen over en wordt het stelsel Bewaken en Beveiligen fundamenteel gewijzigd. Om de verkoking en suboptimale geheimhouding bij de verschillende instanties te doorbreken, wordt het stelsel gecentraliseerd onder leiding van de Nationaal Coördinator Terrorismebestrijding en Veiligheid (NCTV).
- c. Nederland en België maken afspraken met de grootste rederijen om de drugssmokkel via de havens van Rotterdam en Antwerpen te bestrijden. Begin juni slaan meerdere Europese landen (Nederland, België, Duitsland, Frankrijk, Spanje en Italië) de handen ineen om in de belangrijkste Europese havens drugstransporten en -import verder te blokkeren en het verdienmodel af te breken.
- d. Nadat in 2022 vijf grote 'bulkdatasets' moesten worden vernietigd pleiten de AIVD en de MIVD op 28 april voor meer bewegingsruimte, omdat volgens hen de dreiging van digitale aanvallen uit het buitenland (met name vanuit China, Rusland en Iran) snel toeneemt. Op korte termijn komt er een tijdelijke wet, die meer ruimte geeft, in afwachting van de lopende wetswijziging.
- e. Nederland sluit een uitleveringsverdrag met Marokko.
- f. Minister Yesilgöz (Justitie) past de kledingvoorschriften voor de politie zodanig aan, dat zichtbare uitingen van geloofsovertuiging (zoals hoofddoeken, keppels en kruisjes) verboden zijn voor geüniformeerde agenten. Het College van B&W in Arnhem staat handhavers (boa's) vanaf 15 december echter toe om zichtbaar religieuze uitingen te dragen bij hun uniform.
- g. Begin juli verschijnen opnieuw twee onthutsende rapporten van de Inspectie Justitie en Veiligheid over een jeugdinstelling. Er gaat in dergelijke instellingen veel mis door een tekort aan (ervaren) personeel, waardoor er te weinig tijd is voor behandeling, begeleiding en beveiliging van veroordeelden. In Breda leidde dit tot een gijzeling die fataal afliep.
- h. Den Haag voert in september een messenverbod in voor de openbare ruimte.
- i. De Nationale Politie moet van de rechter een schadevergoeding van € 4 miljoen betalen omdat ze een civiele partij heeft benadeeld, die ondernemingen helpt bij het vorderen van boetes. Ook was de politie onzorgvuldig bij het verstrekken van informatie van burgers.

- j. Op 1 oktober vertrekt Korpschef Nationale Politie Henk van Essen. Hij wordt voorjaar 2024 opgevolgd door Janny Knol; de eerste vrouwelijke korpschef.
- k. De Nationale Politie kampt met een enorme leegloop, die de al bestaande structurele onderbezetting vergroot. In 2024 verwacht men een tekort van maar liefst 1.500 agenten.
- l. In december moet demissionair minister Weerwind een pakket noodmaatregelen afkondigen, omdat zowel de gevangenis, penitentiaire inrichtingen als tbs-klinieken overvol, zijn. Belangrijkste oorzaken zijn eerdere bezuinigingen, personeelstekorten en renovatie van vastgoed. Hierdoor blijven veroordeelden noodgedwongen vrij rondlopen en kunnen zo'n 150 tbs'ers niet worden overgeplaatst vanuit een gevangenis naar een kliniek.

Trends / ontwikkelingen:

- a. De Algemene Inlichtingen- en Veiligheidsdienst (AIVD) en de Militaire Inlichtingen- en Veiligheidsdienst (MIVD) melden in hun openbare Jaarverslagen 2023:

- (1) Dat de internationale betrekkingen zo precair zijn omdat de machtsbalans die er lang was, uit evenwicht is geraakt. Veel landen proberen hun positie te versterken, ongeacht de gevolgen voor andere landen. Dat doen ze door spionage, cyberaanvallen, het uitbuiten van economische voordelen en het opbouwen van wapenarsenalen. Nederland wordt dagelijks geconfronteerd met veelal onzichtbare acties van statelijke en niet-statale tegenstanders. In de *grey zone*, het schemergebied tussen oorlog en vrede, bedreigen tegenstanders met een scala van heimelijk en digitale methoden de vrede en veiligheid, onze open en vrije samenleving en onze welvaart.

- (2) De MIVD constateert een aanhoudende grote dreiging vanuit Rusland. Nederland is volgens de dienst een aantrekkelijk doelwit voor spionage, verstoring en sabotage, niet alleen vanwege de nationale vitale infrastructuur [foto], kennis-economie (b.v.

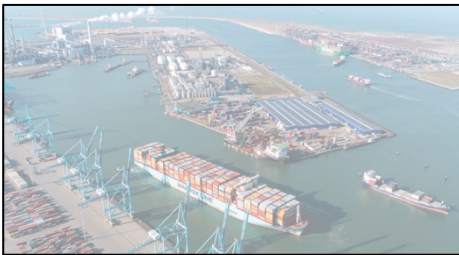

halfgeleiders), kennisinstellingen en defensie-industrie, maar ook omdat het een belangrijk militair knooppunt is. Ook liggen er in de Noordzee veel dataknooppunten, waarin Rusland geïnteresseerd is om mogelijk fysiek te saboteren. De diensten concluderen dat Nederland er rekening mee moet houden dat de oorlog in Oekraïne en de gevolgen daarvan waarschijnlijk

- nog lang kunnen gaan duren.
- (3) De MIVD ziet sinds de Russische inval in Oekraïne een toename in cyberspionage en digitale beïnvloeding, zowel vanuit Rusland, China als Iran en Noord-Korea. Beide diensten (AIVD en MIVD) verzamelen inlichtingen en nemen acties tegen (pogingen tot) cyberaanvallen. Niet alleen nationaal en bondgenootschappelijk, zoals voor Oekraïne en ter bescherming van internationale organisaties in Nederland (zoals ICC en OPCW).



- (4) De diensten stellen dat, naast de dreiging vanuit Rusland, de grootste statelijke dreiging daarbij komt van China. China is inmiddels een van de leidende wereldmachten en gebruikt haar economische en politieke macht om de verhoudingen in de wereld te veranderen. Het is in die positie gekomen door bijna elk middel in te zetten: de AIVD waarschuwt al jaren dat China het verdienvermogen van het Nederlandse bedrijfsleven aantast door cyberaanvallen, gebruik van spionage, insiders, heimelijke investeringen en illegale export. Niet voor niets was het ontdekken en voorkomen daarvan in 2023 een van de prioriteiten voor de AIVD.
- (5) De spanningen tussen de VS en China hebben in 2023 gevolgen voor Nederlandse bedrijven, Rusland heeft (vanwege de oorlog in Oekraïne) de hand in demonstraties in Nederland en het conflict in Gaza zorgde voor verharding bij extremistische en terroristische groepen hier. Het gevaar van jihadistische aanslagen was in 2023 groter, onder meer omdat terroristische organisaties Nederland beschouwen als legitiem doel, na koranvernielingen hier. Op 12 december wordt het dreigingsniveau van jihadistisch terrorisme (op een schaal van 5) verhoogd van niveau 3 (aanzienlijke dreiging) naar niveau 4 (substantiële dreiging; reële kans op een aanslag in Nederland). Dankzij inlichtingenonderzoek zijn tal van terroristische aanslagplots in Nederland en in het buitenland verijdeld, is spionage voorkomen, en kon Nederland waar nodig bestuurlijke, diplomatieke of strafrechtelijke maatregelen nemen tegen andere landen.
- (6) Criminele netwerken ondermijnen van binnenuit de democratische rechtsorde, onder meer door aanslagen en liquidaties gericht tegen de rechtspraak, journalistiek en openbaar bestuur. Maar ook door (openlijk) extreem geweld, infiltratie en corruptie.

- (7) Gemeenten, de Belastingdienst, de politie en de rechtspraak worstelen met zelfverklaarde 'soevereinen' die vinden dat wetten en regels niet voor hen gelden. Een kleine, radicale subgroep bereidt zich voor om de 'kwaadaardige elite' met geweld te bestrijden.
- b. De Douane ziet vaker 'kleine' zendingen bij drugsvangsten en een toenemend gebruik van kleinere havens voor drugstransporten. Men wijt dit aan risicospreiding.
 - c. Volgens de Nationale Politie is Nederland trendsettend als productie leider op het gebied van *crystal meth*, andere synthetische drugs en cocaïne. In totaal worden in 2023 151 drugsproductielocaties ('drugslabs') ontmanteld (105 in heel 2022), waarvan 20 *methlabs* (afgelopen twee jaar 15).
 - d. De drugsmafia schakelt van het 'ouderwets' recht-toe-recht-aan illegaal dumpen of lozen van schadelijk afval over op ingenieuze grootschalige nog veel schadelijker maar minder zichtbare lozingsystemen. Met name Noord-Brabant wordt geteisterd door de synthetische drugsindustrie, met catastrofale gevolgen voor de natuur. Los van de schade aan de natuur (grond, grondwater, flora en fauna) loopt de financiële schade (opruimen) door dumping van drugsafval in de miljoenen. Het opruimen gaat jaren duren.
 - e. Op het internet worden vrijwel dagelijks video's gepost van groeps mishandelingen, vaak verwerkt in *drillraps*, die dergelijk gedrag stimuleren en verheerlijken.
 - f. Groeistad Almere heeft te maken met grootstedelijke veiligheidsvraagstukken. Georganiseerde misdaad, *drillrappers* en motorbendes die horeca intimideren en jongeren ronselen voor (cyber)criminaliteit.
 - g. Op 14 maart wordt voor het eerst in Nederland iemand veroordeeld voor 'stealthing'; het hebben van gedwongen onveilige seks. De seks heeft dan wel vrijwillig plaatsgevonden, maar tegen de wil van de partner zonder (een stiekem afgedaan) condoom.
 - h. Het fenomeen 'borgtocht' lijkt langzaam te verdwijnen; het betalen van een geldbedrag als garantie voor (tijdelijke) vrijheid in afwachting van een proces.
 - i. Vrijwel in lijn met de EU en enkele andere naties, roept de Rijksoverheid haar ambtenaren (zeker ook van Defensie) dringend op om bepaalde applicaties onmiddellijk te verwijderen van mobiele werkapparatuur. Het gaat hierbij om apps die zijn gemaakt in landen met een offensief cyberprogramma tegen Nederland en Nederlandse belangen en daardoor een verhoogd risico met zich meebrengen. Zonder het zo te noemen wordt hier met name geduid op China, Iran en Rusland en vooral op de populaire en spionagegevoelige Chinese app TikTok. Ook de Belastingdienst wil dit beleid volgen.
 - j. Cybercrime neemt jaarlijks met zo'n 25% toe en gaat steeds vaker hand in hand met de georganiseerde misdaad. Er is steeds meer geweld, jongeren worden met het vooruitzicht van forse buit en status geworven en er zijn zelfs helpdesks die ze op weg helpen bij bijvoorbeeld bankhelpdeskfraude. De schade door bankhelpdeskfraude is in 2023 wel met 45% gedaald.
 - k. De handel in het illegale vuurwerk Cobra neemt fors toe en vormt een groot gevaar voor de burgers en hulpverleners. De onderwereld gebruikt de zware explosieven voor aanslagen en plofkraken, demonstranten en hooligans belagen de politie ermee.
 - l. Strafrechtadvocaten hebben in toenemende mate te maken met overspannen verwachtingen, druk en zelfs dreigementen van hun eigen cliënten. Zo wordt op 21 april Inez Weski [foto ANP HH], de vermaarde advocate van Ridouan Taghi, gearresteerd op verdenking van het doorspelen van informatie van Taghi vanuit zijn cel en zo deel te nemen aan een criminele organisatie. Daarnaast wordt ze verdacht van het schenden van geheimen. 
 - m. Eind april / begin mei is er een kentering in de manier waarop voetbalclubs, de KNVB en de politie omgaan met verbale en fysieke agressie en geweld op het veld, op de tribunes en daarbuiten. Stilleggen of zelfs stoppen van wedstrijden, het oppakken van agressievelingen en forse stadionverboden moeten leiden tot minder voetbalvandalisme en vernielingen.
 - n. In lijn met het Jaarverslag over 2022 maakt de AIVD zich zorgen over de langere termijn ondermijnende effecten van anti-institutioneel extremisme. Kenmerkend hierbij is de boodschap dat in Nederland een kwaadaardige elite aan de macht is, die 'de vijand' is van de Nederlandse bevolking.
 - o. In de eerste helft van 2023 (tot 4 juli) vinden al 303 aanslagen plaats op woningen en andere gebouwen; in heel 2022 waren dat er 325. De meeste ontploffingen hebben volgens de Politie te maken met conflicten over drugs.
 - p. In de eerste helft van 2023 is het aantal aangiften van zakkenrollen fors gestegen; 6.500 aangiften tegen 4.664 in de eerste helft van 2022 (stijging van bijna 40%). Het zijn vooral 'mobiele bendes' ingevlogen uit Zuid-Amerika, Noord-Afrika en oost-Europa die op grote evenementen toeslaan.
 - q. In 2023 stijgt het aantal diefstallen van elektrische fietsen enorm; dagelijks zo'n 250, het hele jaar stijgt de aangifte tot 90.000 (een record en een stijging van 42% in twee jaar tijd). Vooral de uiterst populaire, vaak omgebouwde en opgevoerde 'fatbike' (nog geen helmplicht) is

doelwit. Reden voor de ANWB om eind augustus te stoppen met het verzekeren van deze fietsen. Eerder had men dat al gedaan met de meeste elektrische bakfietsen.

- r. Jongeren worden via apps geronseld voor criminele zaken, zoals overvallen. Het aantal overvallen in Nederland (467) daalt dit jaar met 30% t.o.v. 2022. Cybercriminaliteit en drugshandel zijn veel lucratiever en minder risicovol.
- s. De oorlog tussen Israël en Hamas leidt in Nederland tot veel anti-Israëlprotesten en antisemitische uitingen en geweld.
- t. Omdat er steeds minder politie op straat is, houden bezorgde buurtbewoners steeds vaker zelf via appgroepen of patrouillerende burgerwachten de veiligheid in hun eigen buurt in de gaten. In 2016 telde de Politie nog 122 burgerwachten, in 2023 liep dit volgens het Centrum voor Criminaliteitspreventie en Veiligheid (CCV) op tot minimaal 653.
- u. Hoewel het totale aantal voertuigdiefstallen daalt met 11% t.o.v. 2022, worden de politie en verzekeraars door de steeds betere beveiliging van personenauto's geconfronteerd met een nieuwe trend waarbij uitgeleende lease- of huurauto's massaal worden verduisterd bij het autoverhuurbedrijf of de leasemaatschappij.
- v. Van de meldingen die bij de politie binnenkomen stijgt het aantal dat gerelateerd is aan verwarde personen zorgwekkend. In 2012 waren er 44.571 meldingen, in 2023 al 141.724. Het maakt inmiddels 75-80% uit van het totaal aantal meldingen. Belangrijkste oorzaak wordt gezocht in de bezuinigingen op de geestelijke gezondheidszorg.
- w. Criminele bendes klonen transportbedrijven (*'fake carrier'*-methode), doen zich voor als vervoerder en roven zo complete ladingen met dure metalen, elektronica of zonnepanelen. De buit was in 2023 tientallen miljoenen euro's.
- x. Het geweld tegen politieagenten is vrijwel gelijk gebleven, maar blijft schrikbarend hoog.

Spraakmakende geweldsincidenten en andere criminele manifestaties:

- a. Na twee vuurwerkloze oud en nieuw-vieringen mag er rond de jaarwisseling weer consumentenvuurwerk worden afgestoken. Er geldt echter wel voor het eerst een algeheel verbod op knalvuurwerk, Chinese matten en losse vuurpijlen. Zeker twaalf gemeenten stellen een algeheel vuurwerkverbod in, maar verder is er een lappendeken aan lokale regelgeving. De eerste coronavrije nieuwjaarsviering leidt ondanks bagatelliserende woorden van politici en bestuurders toch weer tot veel geweld en chaos. Er valt een dode bij het carbidschieten. De ingestelde vuurwerkbeperkingen worden niet nageleefd, het geweld tegen hulpverleners is weer aanwezig. De brandweer moet 15.000 mensen inzetten en 3.833 keer uitrukken en wordt regelmatig belaagd. De politie moet minder vaak in actie komen dan de voorgaande jaren, maar politieagenten worden bekogeld en bestookt met zwaar vuurwerk, waardoor meerdere agenten gewond raken en sommigen zelfs blijvende gehoorschade oplopen. Ondanks een oproep van Politiebaas van Essen, wil de landelijke politiek nog niet meegaan in een landelijk algeheel vuurwerkverbod.
Uiteindelijk besluiten 16 gemeenten tot een algeheel verbod op vuurwerk (4 meer dan een jaar eerder) voor oud-nieuw 2023-2024; maar er wordt (uitzonderingen daargelaten) niet actief gehandhaafd.
- b. Huizen bestoken met explosieven is een nieuwe trend onder criminelen, die een appeltje te schillen hebben met elkaar. De afrekeningen lijken het vaakst voor te komen in de Randstad.
- c. Amsterdam en Rotterdam liggen in de eerste helft van 2023 bijna letterlijk onder vuur van de cocaïnemaffia, die volgens de politie achter vrijwel alle aanslagen met explosieven zit. Twee tot drie keer per week is het raak en de teller staat op 24 mei al op honderd aanslagen in alleen deze twee steden (meer dan in heel 2022 in beide steden). In december is er weer een golf van explosies bij woningen en horeca- en bedrijfspanden in de regio Rotterdam-Rijnmond.
- d. Medio juni leggen pro-Russische hackers de websites van Nederlandse havens (Rotterdam, Amsterdam en Den Helder) plat met digitale DDoS-aanvallen. Het hackerscollectief stelt dat de aanvallen een reactie zijn op het Nederlandse voornemen om Zwitserse tanks te kopen voor Oekraïne.
- e. Begin november worden twee mensen aangehouden die als medewerker van de Nationaal Coördinator Terrorismebestrijding en Veiligheid (NCTV) staatsgeheimen zouden doorspelen naar derden. Het wordt gezien als een van de grootste en meest gevoelige spionage-onderzoeken van dit millennium.

Preventie, handhaving en opsporing:

- a. Begin februari worden in Istanbul 20 personen, verbonden aan IS-KP, gearresteerd voor aanslagplannen op diplomatieke posten van westerse landen, waaronder het Nederlandse en Zweedse consulaat in Istanbul, kerken en synagogen.
- b. Opspringsteam FastNL (*Fugitive Active Search Teams*) jaagt op voortvluchtigen. In 2023 weet het 305 voortvluchtigen uit binnen- en buitenland op te sporen.

- c. Begin maart levert Denemarken Julian H. uit aan Nederland. H. (23 jaar) wordt verdacht van wapenbezit, het gebruiken van niet-openbare gegevens, valsheid in geschrifte, identiteitsfraude, ernstige bedreiging van mensen, grootschalige oplichting en het belemmeren en frustreren van interne systemen van instellingen zoals ziekenhuizen, politie-eenheden en gevangnissen.
- d. Begin 2023 blijkt dat drugsuithalers in de Rotterdamse haven hun vrachtwagenrijbewijs halen om vervolgens makkelijker op de terminals te komen.
- e. De politie boekt een aantal (grote) successen in de strijd tegen drugscriminaliteit:
 - (1) Op basis van gehackte pgp-berichten van cryptodienst Exclu worden begin februari in een grootscheepse internationale operatie (o.a. Nederland) 40 verdachten gearresteerd, die worden omschreven als sleutelfiguren in de internationale drugsmaffia.
 - (2) Op 15 april wordt wederom een kopstuk van de Mocro-maffia opgepakt. De Nederlander Dennis G. wordt in de Dominicaanse Republiek opgepakt en zal zo snel mogelijk worden uitgeleverd.
 - (3) Nadat enkele dagen daarvoor zijn rechterhand is gearresteerd, wordt op 25 juni drugsbaron Isaac B. (samen met negen anderen) in Turkije opgepakt. B. – alias Bom – is de zakenpartner van Nederlands meest gezochte crimineel Jos Leijdekkers, die ook wel 'Bolle Jos' of 'Josje Breda' wordt genoemd.
 - (4) In juli en augustus worden in Colombia meerdere voortvluchtige drugscriminelen opgepakt, die ook in Nederland worden gezocht. De belangrijkste hiervan is de in 180 landen gezochte Albanese Besnik N. (bijnaam Nico of *El Gordo 'de Dikke'*). In Spanje wordt een andere Albanese drugscrimineel opgepakt.
 - (5) Begin augustus wordt Faissal Taghi (oudste zoon van) in Dubai gearresteerd. Hij wordt ervan verdacht de criminele activiteiten van zijn vader voort te zetten.
 - (6) Medio augustus wordt in de haven van Rotterdam 8.064 kg cocaine onderschept; de grootste vangst ooit.
 - (7) Bij het oprollen van drugsblads en het aantreffen van dumpplekken voor drugsafval probeert men een andere aanpak. In plaats van op snelle actie, richt men zich bij een succesvol proefproject (Proeftuin Syndru) nu veel meer op uitgebreid sporenonderzoek.
- f. De politie boekt tevens een aantal (grote) successen in de strijd tegen cybercrime:
 - (1) Op 23 januari arresteert de politie drie mannen die verdacht worden van misschien wel de grootste roof uit de Nederlandse geschiedenis. De drie (waarvan één werkzaam was als cyberbeveiligingsexpert) hackten duizenden bedrijven en persten ze daarna af, waarbij zo'n € 2,5 miljoen zou zijn buitgemaakt. Ze verkochten persoonlijke gegevens door aan criminelen. Tientallen miljoenen privacygevoelige persoonsgegevens zijn als gevolg van de datadiefstal en -handel in handen gekomen van criminelen.
 - (2) Ransomware-bende *Deadbolt* en de internationale spoofingdienst *iSpoof* worden beiden opgerold.
 - (3) Er worden drie mannen gearresteerd voor witwassen, computervredebreek, datadiefstal, afpersing, afdreiging van duizenden kleine bedrijven en instellingen wereldwijd.
 - (4) Samen met verkoopplatform Marktplaats weet men betaalverzoekfraude terug te dringen.
 - (5) De FBI haalt met *Operation Cookiemonster* een website (*Genesis Market*) offline waarop het mogelijk was tegen geringe betaling de computeridentiteit van personen wereldwijd te klonen. Daarmee konden criminelen bankrekeningen plunderen en online bestellingen doen. De schade is astronomisch. In Nederland en in zestien andere landen zijn vele honderden politieacties. Operatie Noya is het omvangrijkste cybercrimeonderzoek tot nu toe in Nederland.



toe in Nederland. [Copyright foto Politie] Op 18 juli wordt de Nederlandse hoofdverdachte in Brazilië opgepakt.



- (6) In het weekend van 26-27 augustus wordt Qakbot, wereldwijd een van de grootste netwerken van gekaapte computers (botnet), onschadelijk gemaakt. Het wordt de grootste operatie ooit genoemd en is uitgevoerd door de autoriteiten in de VS, Nederland, Duitsland, Frankrijk, het Verenigd Koninkrijk, Roemenië en Litouwen.
- (7) Het cybercrimeonderzoek Kandaman leidt o.a. tot het arresteren van meerdere leden van een hackersnetwerk dat van duizenden bedrijven data stal en te koop aanbood op een

hackersite. Opbrengst vele miljoenen. Volgens Justitie is dit een van de grootste en meest complexe cyberzaken ooit in Nederland.

Openbaar ministerie en rechterlijke macht:

- a. In het zeer omvangrijke Marengo-proces (de grootste rechtszaak ooit in Nederland) staan Ridouan Taghi en 16 medeverdachten terecht voor een reeks liquidaties en vier moordpogingen. Op 24 januari veroordeelt de rechtbank een van de advocaten van Taghi (zijn volle neef mr. Youssef Taghi) tot 5,5 jaar celstraf. Hij speelde een sleutelrol in de heimelijke communicatie met de criminele organisatie van Taghi. Medio maart stoppen de twee advocaten van kroongetuige Nabil B. met hun bijstand. Het Gerechtshof Amsterdam veroordeelt de twee verdachten van de moord op advocaat Derk Wiersum tot 30 jaar gevangenisstraf. Dat is de langst mogelijke tijdelijke straf.
- b. Vanaf medio februari staan in totaal 12 jihadvrouwen terecht die eind 2022 door de overheid werden gerepatriëerd uit gevangenschap. Voor het eerst staat een Nederlandse terecht voor slavernij; Hasna A. wordt ervan verdacht een Jezidi-vrouw als slaaf te hebben gehouden.
- c. Het Gerechtshof Den Haag oordeelt in hoger beroep dat de KMar moet stoppen met discriminatie door 'etnisch profileren' (huidskleur/ras) te gebruiken als een van de criteria om over te gaan tot controle en fouillering (o.a. bij grenscontroles).
- d. Op 6 maart begint de inhoudelijke behandeling van de grote strafzaak Taxus, tegen 35 verdachten die onder leiding van 'Dikke Piet' S. een criminele organisatie zouden hebben gevormd die zich o.a. bezig hield met drugshandel. De rechtbank straft veel verdachten zwaarder dan door het OM geëist. Topman Piet S. wordt veroordeeld tot 17 jaar celstraf.
- e. De rechtbank veroordeelt Khalid Latif, een Pakistaanse oud-cricketspeler, tot 12 jaar cel voor het in 2018 via internet uitloven van een bedrag van omgerekend € 21.000 voor het doden van Geert Wilders. Latif verblijft echter in Pakistan.
- f. Het OM besluit medio september om FvD Tweede Kamerlid Gideon van Meijeren te vervolgen voor opruiing. Hij zou meermaals openbaar hebben verklaard dat geweld tegen de overheid toelaatbaar is.
- g. Eind september wordt chemiebedrijf Chemours (voorheen DuPont) door de rechter aansprakelijk gesteld voor de aangerichte schade en vervuiling in Dordrecht en omliggende gemeenten (o.a. de voor teflon gebruikte stof PFOA). Vanaf 1984 tot 1998 wist het bedrijf dat de lozingen niet zonder ernstig risico was voor mens en milieu.
- h. Het Gerechtshof Den Bosch veroordeelt Martien R. uit Oss tot 16 jaar cel, voor onder meer wapen- en drugshandel. Ook 12 medeverdachten worden veroordeeld.
- i. Recherche en OM beschouwen '26Koper' als een moordcommando, dat voor Ridouan Taghi en andere criminelen liquidaties uitvoerde. De groep werd in 2016 opgerold en daarna grotendeels al veroordeeld voor het voorbereiden en uitvoeren van moorden. Medio november worden meerdere andere liquidaties ook aan deze groep gekoppeld.
- j. Criminelen gebruiken vaak cryptomunten om buit weg te sluisen. In een baanbrekend vonnis bevestigt de rechtbank eind november gestolen digitale munten (cryptomunten).
- k. De voorzitter van het College van procureurs-generaal (de hoogste baas van het OM; mr. Rinus Otte) geeft eind december aan dat hij niet alle zaken meer zal aannemen. Zware criminaliteit en zedenzaken hebben absolute prioriteit, maar veel wat daaronder zit krijgt minder aandacht van het OM.

Demografie, migratie, asiel en integratie

Demografie/migratie

- a. Nederlandse vrouwen krijgen volgens het CBS steeds minder baby's. Gemiddeld nog maar 1,49 kind per in Nederland geboren vrouw; een historisch dieptepunt. Het vinden van een woning, een vaste baan of een stabiel inkomen speelt een grote rol.
- b. De verzorgingsstaat komt de komende jaren flink onder druk te staan door vergrijzing: in 2040 is bijna een kwart van de Nederlanders met pensioen.
- c. Volgens het CBS zal Nederland in 2024 18 miljoen inwoners tellen. Belangrijkste oorzaak is immigratie.

Asiel en integratie

- a. Ook in 2023 staat het asioldossier hoog op de politieke en maatschappelijke agenda. Het kabinet Rutte IV krijgt geen grip op dit taaie en complexe dossier. Opvanglocaties kunnen de toestroom van asielzoekers niet aan en veel gemeenten zijn erg terughoudend bij het toekennen van tijdelijke, laat staan permanente opvanglocaties. Ook doorstroom naar woningen van statushouders blokkeert door de landelijke woon- en stikstofcrisis. Bij het aanmeldcentrum in ter Apel slapen asielzoekers regelmatig buiten. Meerdere rechtelijke uitspraken eind 2022 dwingen het kabinet om actie te nemen, zeker als uitstel



van gezinshereniging door de rechter onwettig wordt verklaard. Staatssecretaris (Van der Burg; foto) moet noodgedwongen steeds vaker crisishulpverlening toepassen. In de speurtocht naar extra opvangplekken kijkt het kabinet o.a. naar Lelystad Airport, boten, leegstaande kerkgebouwen en overheidsgebouwen om asielzoekers met een verblijfsstatus daar onder te brengen. Ook worden 'overlooplocaties' en 'doorstroomlocaties' gecreëerd. Intussen stijgt het aantal asielaanvragen. Na Estland en Ierland is Nederland de EU-staat die in 2023 relatief de meeste asielaanvragen goedkeurt. Het zogenoemde inwilligingspercentage in ons land ligt in 2023 net boven de 80% (België zit b.v op 44,7%).

- b. Op 14 februari neemt de Tweede Kamer een motie (JA21) aan waarin het kabinet moet onderzoeken of asielzoekers (analoog aan Denemarken) buiten de EU hun asielprocedure kunnen doorlopen. Intussen is er grote weerstand vanuit de Vereniging Nederlandse Gemeenten (VNG), de provincies, de Adviesraad Migratie, het College voor de Rechten van de Mens en de Raad voor het Openbaar Bestuur tegen het wetsvoorstel voor een Spreidingswet ('asiel dwangwet'). De verwachting is dat de wet niet voor 2024 wordt ingevoerd. Op de avond van 7 juli valt het kabinet. Op 13 december besluit de nieuwe Tweede Kamer om pas op de plaats te maken met de omstrede 'asiel dwangwet'.
- c. Er is een historische piek in asielzoekerscentra. De bezetting was in 20 jaar niet zo hoog (september); vooralsnog 56.634. Op 18 december staat de teller van asielverzoeken voor dit jaar op ongeveer 48.400 mensen.
- d. De kosten voor de opvang van asielzoekers zijn volgens het Coa in 2023 opgelopen tot € 2,7 miljard. De belangrijkste reden is het grootschalige gebruik van noodlocaties, zoals cruiseschepen, evenementenhallen en tientallen hotels. De IND betaalde in 2023 ruim € 11 miljoen aan dwangsommen doordat de beslistermijn wordt overschreden.
- e. Na jaren van tegenstribbelen door Marokko lukt het Nederland eindelijk om serieuze aantallen illegale en uitgeprocedeerde Marokkanen terug te sturen.
- f. Op 13 december stemt de Tweede Kamer in met een 'historische' motie voor een *opt-out* voor EU asiel- en migratiebeleid.
- g. Uit rapportages van het Coa blijkt dat asielzoekers in 2023 zorgen voor toenemende agressie in de opvanglocaties. Er is sprake van drugsgebruik, er zijn steekpartijen, vernielingen en bedreigingen van personeel. Er wordt regelmatig aan zelfverminking gedaan of gedreigd met zelfmoord. Incidenten in de nood- en crisishulpverlening zijn hierbij nog niet meegerekend. In het dorp ter Apel (aanmeldcentrum) is overlast van asielzoekers aan de orde van de dag, burgers hebben een stadwacht georganiseerd om overlast en diefstal tegen te gaan.
- h. De inburgering en integratie van asielzoekers loopt vast op wachtlijsten in gemeenten.
- i. De IND moet begin 2024 toegeven dat men geen zicht heeft op hoeveel migranten er in navolging van alleenstaande minderjarige vreemdelingen (amv's) naar Nederland komen (nareizigers), omdat men dit niet bijhoudt. Het aantal amv's stijgt echter significant; in 2021 nog 2.191, in 2022 een verdubbeling en in 2023 zelfs 6.000.

Klimaat, natuur, milieu en energie

Ook in het tweede regeerjaar krijgt het kabinet geen grip op de stikstofcrisis, de voorgestane klimaatadaptatie en loopt de geforceerde energietransitie spaak.

Klimaat, natuur en milieu (incl. stikstof)

a. Wetgeving.

Vanaf 1 januari zijn verpakkingsproducenten verantwoordelijk voor het verzamelen en verwerken van verpakkingen die vrijkomen in het bedrijfsproces. Ze moeten ook verplicht meebetalen aan het opruimen van zwerfafval. De invoering van statiegeld op blikjes is per 1 april 2023. Per 1 juli zijn (na eerder al het plastic rietje) plastic wegwerpverpakkingen (als snackbarbakjes en koffiebekers) in de ban. Ondernemers mogen deze alleen nog tegen betaling verstrekken. Vanaf 1 januari 2024 zijn plastic wegwerpbekers bij wet verboden.

b. Stikstofcrisis

- (1) Het kabinet wil uiterlijk in juli 2023 voor elk natuurgebied in Nederland weten welke maatregelen nodig zijn om de stikstofuitstoot te verminderen. Hiervoor moeten de provincies vóór 1 juli een plan indienen, maar door de uitslagen van de verkiezingen voor de Provinciale Staten blijkt dit onhaalbaar. Begin mei meldt minister Van der Wal dat PAS-melders²⁶ prioriteit krijgen bij het aanwijzen van stikstofruimte. Eind september verklaart de Eerste Kamer het Stikstoffonds van het inmiddels demissionaire kabinet tot controversieel onderwerp. Het wetsvoorstel waarin de halvering van de stikstofuitstoot vervroegd werd van 2035 naar 2030 wordt alsnog niet naar de Kamer gestuurd.

²⁶ PAS-melders zijn boeren die tussen 2015 en 2019 een natuurvergunning kregen, maar van wie achteraf bleek dat zij daar geen recht op hadden. Ze moeten alsnog een vergunning krijgen, maar daarvoor is geen 'stikstofruimte', dus bevinden hun bedrijven zich al jaren in een schemergebied.

- (2) Landelijk gaan op 16 maart veel omgekeerde boerenprotestvlaggen weer terug naar de eigenlijke stand. Op 17 maart sorteert CDA vicepremier Wopke Hoekstra in zijn rol als partijleider al voor op een koerswijziging van het kabinet. De andere drie coalitiepartijen houden de boot voorlopig af. In de meeste provincies valt D66 buiten de coalities, stikstof-richtjaar 2030 lijkt zo te bezwijken en gedwongen onteigening van boeren wordt hiermee uitgesloten.
- (3) Nederland heeft al jaren een uitzonderingspositie (derogatie) binnen de EU voor het meer gebruiken van dierlijke mest in plaats van kunstmest dan de norm die in de EU geldt. Nederland kreeg die uitzondering onder voorwaarde dat de waterkwaliteit niet achteruit zou gaan en juist daarmee komt Nederland in de knel, terwijl de laatste derogatie al is afgelopen. Hierdoor moet er een afbouwtraject komen waarbij tot 2026 minder mest uitgereden mag worden. Dit leidt tot torenhoge rekeningen voor veehouders die hun mest dan moeten laten afvoeren. Een andere optie is dat ze het mes zetten in hun veestapel, maar daar is juist de enorme ophef in Nederland over ontstaan. Boeren zitten na een stikstof-impasse nu ook in een mest-impasse. Demissionair minister Adema komt begin december met aanvullende mestregels om in 2025 te voldoen aan EU-eisen, teneinde de verleende derogatiebeschikking niet te verliezen. Concreet betekent het dat er de komende jaren veel minder mest mag worden uitgereden en mag worden geproduceerd. De sector (vooral de melkveehouderij) voelt zich overvallen.
- (4) Omdat de natuur sterk achteruit gaat (verzuring, vermesting en verdroging leiden tot verdwijnen van flora en fauna) verleent de provincie Brabant vanaf maart tijdelijk geen vergunningen meer voor projecten op het gebied van infrastructuur, landbouw, industrie, woningbouw en verduurzaming, als deze stikstofeffecten hebben voor Natura 2000-gebieden.

Fossiele energie

- a. Het Haags Centrum voor Strategische Studies (HCSS) waarschuwt op 7 november voor energietekorten en hoge olie- en gasprijzen in heel Europa en pleit ervoor dat Nederland langer meer olie- en gasproductie moet toestaan. Bijna 80% van de energie komt in de EU namelijk nog van 'fossiel' (kolen, gas of olie). Ook Nederland leunt er goeddeels op, bijvoorbeeld voor de chemie. Terwijl fossiel hier nog maar nauwelijks wordt geproduceerd. Nederland en de EU dreigen volledig afhankelijk te worden van het buitenland en dan vooral van Rusland en China.
- b. Per 1 oktober stopt de gaswinning uit het Groningerveld.

Duurzame energie

- a. Het kabinet wil de capaciteit voor windenergie de komende jaren verdubbelen. Maar windenergie is zwaar verliesgevend, zowel tijdens de bouw als de exploitatie. De exploitatie van de windparken op de Noordzee is financieel een drama; demissionair minister Jetten meldt dat de aansluiting van de bestaande Nederlandse parken op zee € 40 miljard kost i.p.v. de eerder geraamde paar miljard. Voor de periode ná 2030 is tenminste nog eens € 200 miljard extra nodig voor de geplande uitbreiding van deze parken op zee. Op 9 maart meldt Boskalis dat het bedrijf verlies lijdt op de aanleg van windparken op zee (die nodig zouden zijn voor de energietransitie) omdat de risico's niet goed zijn verdeeld. Volgens Boskalis zouden zakelijke grootverbruikers meer moeten betalen. Daarnaast zijn er volgens het bedrijf veel meer kraanschepen en technici nodig om alle windparken aan te leggen. De Noordzee moet van het kabinet echter de 'groene energiecentrale' van Europa worden. Nederland, Denemarken, Noorwegen, België, Frankrijk, Duitsland, Luxemburg, Ierland en het Verenigd Koninkrijk spreken af om massaal windmolens te bouwen en energieknoppunten aan te leggen in de Noordzee. Tegen 2030 willen de landen 120 gigawatt produceren en in 2050 zelfs 300 GW. Nederland en Engeland leggen samen een enorme stroomkabel van 250 km tussen beide landen over de zeebodem van de Noordzee. Het moet beide landen helpen met het vergroenen en borgen van energieleveringszekerheid, o.a. door aan te sluiten op de enorme windparken op de Noordzee.
Nederland geeft op de Noordzee gebieden vrij voor windturbines. Aanvankelijk is dit een groot succes, maar de inflatie en de stijgende rente duwt de financieringskosten omhoog. Eerder haalbaar geachte projecten worden opeens te duur en gaan op de plank. De Europese Rekenkamer slaat medio september alarm over de massale bouw van windturbines op zee. Ze stelt dat er onvoldoende kennis is over de gevolgen voor de natuur en de visserijgemeenschap.
- b. In het Regeerakkoord staat de bouw van twee grote nieuwe kerncentrales en de verlenging van de levensduur van de bestaande kerncentrale (in Borssele). Het kabinet besluit op 9 december 2022 om de twee nieuwe kerncentrales naast de bestaande centrale in Borssele (Zeeland) te bouwen. De levensduur van deze laatste wordt verlengd tot na 2033, waarbij vanaf 2035 de twee moderne centrales in bedrijf moeten zijn. Daarnaast opent het kabinet de deur voor de bouw van kleine kerncentrales, bijvoorbeeld bij 'energieclusters' als Tata Steel en Chemelot.

Men verwacht in 2028 te starten met de bouw en uiterlijk 2035 moet de eerste nucleaire stroom uit deze nieuwe centrales komen. Nederland en Frankrijk bundelen de krachten om samen met 12 andere landen een kopgroep binnen de verdeelde EU te vormen die pleiten voor een stevige rol voor kernenergie om de uitstoot van broeikasgassen terug te brengen. Energieminister Jetten is in gesprek met drie potentiële en geïnteresseerde leveranciers over de bouw van de twee nieuwe kerncentrales, die naar verwachting in Borssele komen. In 2025 wil het kabinet een definitieve keuze maken met welke ontwikkelaar het in zee gaat.

- c. Vier Nederlandse bedrijven sluiten medio januari een grote importdeal met Abu Dhabi voor de levering van waterstof. Groene waterstof kan in Nederland gebruikt worden voor duurzame vliegtuigbrandstof en het bunkeren voor de scheepvaart. Het kabinet wil versneld gas inruilen voor 'groene' waterstof van zon en wind, voor de afbouw van CO₂-uitstoot en daarbij kan gebruik worden gemaakt van het bestaande, uiterst fijnmazige en unieke gasnetwerk in Nederland (zo'n 135.000 kilometer). Bij meerdere proeven blijken de pijpleidingen met relatief kleine aanpassingen te gebruiken voor veilig transport van waterstof, gemaakt door windparken op zee en zonnecellen, naar fabrieken en woningen. Medio maart komt minister Jetten met een plan voor een eerste fabriek voor de productie van waterstof op zee bij windmolenparken. Ten noorden van de Waddeneilanden plant het kabinet grootschalige aanmaak van waterstof. Het project wordt het eerste dat aansluit op het waterstofnetwerk op zee van Gasunie. Gasunie en de Staat investeren ruim € 100 miljoen in de aanleg van een nieuw Nederlands netwerk voor transport van waterstof naar de grote industriële bedrijven van Rotterdam, Limburg tot Eemshaven. Het is de opstap naar een Noord-Europees netwerk van € 1,5 miljard in 2030. [Waterstofnetwerk 2030; Copyright De Telegraaf] Op 27 oktober opent Nederland (als eerste in Europa) een nieuw waterstofnetwerk²⁷ en -knooppunt dat de komende jaren vrijwel alleen wordt ingezet bij de zware industrie, in de transport en sloop- en luchtvaart.

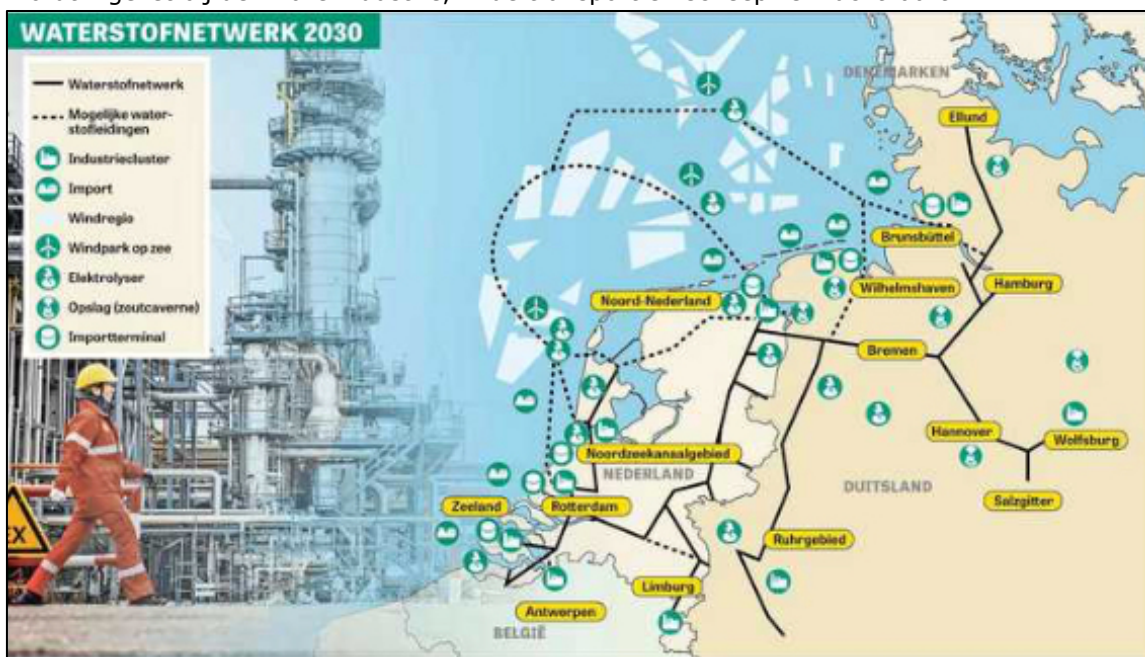

- d. Begin februari stemt een Kamermeerderheid in met het afbouwen van de salderingsregeling (teruglevering stroom van zonnepanelen), maar in de Eerste Kamer is hiervoor geen meerderheid. Demissionair minister de Jonge wil dat (parken van) zonnepanelen alleen nog maar bij uitzondering mogen worden gelegd op landbouw- en natuurgrond.
- e. Om een enorm gat in de begroting te voorkomen (door mislopen wegenbelasting), schrapt het kabinet het voornemen om per 2025 het gehele zakelijke leasewagenpark te elektrificeren.

Energielevering

- a. Elektriciteit (stroom)

De geforceerd opgelegde verduurzaming van Nederland en de beoogde snelle energietransitie (en daarmee het behalen van de door het kabinet beoogde klimaatdoelen in 2030) loopt spaak door capaciteitsgebrek op het overbelast geraakte stroomnetwerk. Burgers en bedrijven kampen met spanningsklachten (overbelaste instabiele netwerken) en ondernemers wachten jaren op zwaardere aansluitingen voor een *all-electric* bedrijfsvoering, mede door de sterk

²⁷ Vanuit de Tweede Maasvlakte vindt een uitrol plaats van een 1.200 kilometer lang waterstofstelsel.

vertragende procedures van allerlei overheden. Netbeheerders moeten ondanks een record aan investeringen (maar die kosten jaren en worden belemmerd door de stikstofcrisis) steeds extremere maatregelen nemen, zoals toegang weigeren tot het netwerk voor bedrijven en zelfs voor nieuwe woonwijken (zoals in Almere). Door de steeds sterkere afhankelijkheid van wind en zon neemt de leveringszekerheid af en gaan delen van het energienetwerk op slot. Twee nieuwe begrip zijn 'netcongestie' en 'laadpaalalarm'.

- b. Gas, olie en kolen (geen bijzonderheden)
- c. Betaalbaarheid en bescherming burgers en bedrijven.
 - (1) Op 9 december 2022 gaat minister Jetten (Energie) akkoord met de voorwaarden voor een tijdelijk prijsplafond op de energienota (elektra, gas en stadsverwarming) per 1 januari 2023. Hiermee worden de gevolgen van de extreme energieprijzen voor heel 2023 gedempt voor burgers en bedrijven, die met hun verbruik onder dit plafond blijven. Daarboven wordt de marktprijs in rekening gebracht. Toch kan het beoogde voordeel van het prijsplafond flink tegenvallen, omdat vanaf 1 januari 2023 de Staat veel voordeel weer teniet doet met (forse) verhogingen van btw (van 9 naar 21%), energiebelasting en overige kosten. Vanaf februari bestaat er een Noodfonds voor Nederlanders (en een deel van het MKB) die hun energierekening niet kunnen betalen. Dit Noodfonds sluit echter alweer begin mei.
 - (2) M.i.v. 1 januari 2023 vervalt de BTW op de aankoop en installatie van zonnepanelen op of vlak bij woningen. Medio augustus maakt energiebedrijf Vandebron als eerste bekend dat klanten met zonnepanelen op hun dak 10 tot 20 euro per maand gaan betalen aan terugleveringskosten. Door onbalans op het elektriciteitsnet hebben energieleveranciers extra kosten als er teveel stroom uit zon wordt opgewekt en die teruggeleverd wordt aan datzelfde net. Daarmee verdwijnt er weer een voordeel voor eigenaren van zonnepanelen. Tegelijkertijd geven vier energieleveranciers (*Vattenfall*, *Greenchoice*, Budget Energie en Engie) minder geld terug aan eigenaren van zonnepanelen voor teruggeleverde stroom.
 - (3) Per 1 januari 2023 verhoogt in ieder geval energiebedrijf Vattenfall het tarief voor klanten met een variabel contract. Dankzij de financiële overheidssteun van het prijsplafond blijft die stijging voor de meeste mensen beperkt. Op 18 januari verlaagt energiebedrijf Budget Energie als eerste haar tarieven zodanig dat die lager zijn dan het energieprijzplafond van de overheid. Op 17 februari komt de gasprijs onder de grens van € 50 per megawattuur.
 - (4) Er komen steeds meer aanbieders van gas en stroom die zeer dynamische contracten aanbieden met een ultravariabele stroomprijs; consumenten kunnen gas zelfs tegen dagprijzen inkopen en stroom zelfs per uur. Hoewel dit in de huidige energiecrisis goedkoper kan zijn, zijn de risico's voor schommelingen enorm. Omdat de prijzen voor gas en stroom op de wereldmarkt fors goedkoper zijn geworden, verlagen Eneco en Vattenfall per 1 april de gas- en stroomtarieven fors. Vandebron begint als eerste van de grote(re) energieleveranciers met groene stroom die per uur in tarief verschilt.
 - (5) Huishoudens krijgen steeds vaker negatieve stroomprijzen. Op sommige momenten is er te veel stroom (door zonnepanelen en windparken) en weinig gebruik, en zakt de prijs. Soms zelfs onder nul euro.
 - (6) Uit onderzoek van TNO blijkt dat zo'n 600.000 huishoudens te maken hebben met energiearmoede.
 - (7) Demissionair minister Jetten²⁸ oogst forse kritiek als hij medio oktober pleit voor een hoger energietarief tijdens piekuren.

Overige zaken betreffende klimaat, natuur, milieu en energie

- De eerste tien dagen van januari is er sprake van een recordwarmte. De gemiddelde temperatuur komt uit op 9,3 graden, tegen 3,8 graden 'normaal'.
- Minister Harbers (Infrastructuur en Waterstaat) stelt het Belgische 3M aansprakelijk voor jarenlange PFAS-vervuiling in de Westerschelde.
- De Rijksinspectie Digitale Infrastructuur (RDI) waarschuwt dat miljoenen zonnepaneelinstallaties in Nederland kwetsbaar zijn voor sabotage door een slechte *cybersecurity*. Daardoor zijn ze gemakkelijk te hacken en kan er schade ontstaan aan het stroomnet. De apparaten blijken ook het lucht- en scheepvaartverkeer, C2000, radio en televisie, elektrische verkeerspaaltjes en draadloze *tags* te kunnen verstoren. Daarnaast maakt de opmars van slimme apparaten (verbonden met het internet) woningbezitters kwetsbaar doordat hackers zo toegang kunnen krijgen tot persoonlijke gegevens en controle over deze apparaten.

²⁸ Porthos en Aramis maken deel uit van een veel omvangrijker project: de Delta-Rijn Corridor (DRC), dat onderdeel uitmaakt van het tot stand te komen landelijke en Europese waterstofnetwerk.

- Het grootschalige Porthos-project (van o.a. Shell en ExxonMobile) in Rotterdam is bedoeld voor het afvangen en opslaan van CO₂, waarbij oliebedrijven het broeikasgas via een pijpleiding in een leeg gasreservoir onder de Noordzee pompen. Begin december start een tweede afvang- en opslagproject voor CO₂ in de Noordzeebodem door vier grote energiebedrijven (Shell, Total, Gasunie en EBN); project Aramis. Aramis moet in 2028 operationeel zijn. [Copyright De Telegraaf]



- In september blokkeren milieuactivisten van Extinction Rebellion (ER) gedurende 27 dagen op rij – gedurende enkele uren - de snelweg A12 daar waar het de stad Den Haag inkomt. Met toestemming van de rechter. Als de Rabobank met een ultimatum wordt bedreigd klinkt veel kritiek. Op 6 oktober wordt de actie geschorst in afwachting van een stemming in de Tweede kamer over de afbouw van fossiele subsidies.
- Wolven hebben in dit jaar ruim 1.100 dieren doodgebeten in Nederland.
- Volgens het KNMI is 2023 het natste en warmste jaar ooit gemeten.

Onderwijs en wetenschappen

a. Kwaliteit en toetsing.

- (1) Uit het laatste internationaal PISA 2022-onderzoek (trendstudie) blijkt dat het taal- en rekenniveau van Nederlandse 15-jarige leerlingen harder achteruit gaat dan in andere onderzochte landen. Van alle 14 EU-landen die sinds 2006 meedoen aan het onderzoek, scoort alleen Griekenland slechter dan ons land (een derde scoort onvoldoende). Experts spreken van een systeemfout. Een zelfde trend blijkt voor wiskunde en natuurwetenschappen.
- (2) Medio mei blijkt uit internationaal onderzoek dat de leesvaardigheid van basisschoolleerlingen wederom is afgenomen. Nederland scoort inmiddels slechter dan het merendeel van de westerse landen.
- (3) De eindtoets in groep 8 van de basisschool verandert in een zogenoemde 'doorstroomtoets', om te benadrukken dat scholen op meerdere momenten kijken hoe leerlingen ervoor staan. Om kansongelijkheid te voorkomen, worden alle leerlingen op één moment aangemeld voor de middelbare school. In 2023 worden de schoolexamens weer zoals voor corona. Slecht presterende scholen worden harder aangepakt.
- (4) Vier op de tien docenten in het voortgezet onderwijs ziet het inhoudelijke niveau van toetsing (de centrale eindexamens) dalen. Universiteiten moeten steeds meer doen aan compensatie van het feitelijk onvoldoende instroomniveau. Ook ouders zien steeds meer schooluitval en constateren minder aandacht voor kernvakken als wiskunde en Nederlands. De Onderwijsinspectie noemt de lees-, schrijf- en rekenvaardigheid van Nederlandse leerlingen 'zorgwekkend'. Ook verlaten veel mbo-leerlingen het onderwijs zonder diploma. Tegelijkertijd zijn de prediënten 'goed' en 'excellent' geschrapt en wil minister Dijkgraaf (Onderwijs) het bindend studieadvies (bsa) voor eerstejaars studenten fors versoepelen en het aantal te behalen studiepunten halveren (van 45 naar 30), om zo de vermeende werkdruk en stress onder studenten terug te dringen. De meeste universiteiten en studentenraden en een groep wetenschappers zijn tegen, omdat het een averechts effect zal hebben, de uitval naar achteren zal verplaatsen en daarmee de studieschulden onnodig verhoogd.
- (5) Eind juli overwegen vier van de acht universitaire geneeskunde-opleidingen in Nederland om geen *cum laudes* meer uit te delen of zijn ze daar zelfs al mee gestopt. Argument is de vermeende prestatiedruk onder de studenten.

b. De basisbeurs voor studenten komt terug in 2023.

- c. Het lerarentekort blijft een landelijk probleem. Na de zomervakantie kiezen diverse scholen noodgedwongen voor vierdaagse schoolweken, nog grotere klassen, meer onbevoegden voor de klas en andere noodgrepen (leerlingen thuis zelf aan de slag) om de tekorten op te vangen.
- d. Vanuit het bedrijfsleven bestaan er zorgen over de afname van hbo'ers, terwijl universiteiten blijven groeien. De arbeidsmarkt heeft echter niet alleen wo'ers nodig.

- e. Het kamertekort voor studenten wordt begin 2023 geschat op bijna 27.000 en de wachttijden lopen op tot minimaal drie en zelfs tot vijf en zeven jaar.
- f. De middelbare scholen in Amsterdam worden bestookt met bedreigingen via sociale media, wat tot dan altijd leidde tot tijdelijke sluiting en het stopzetten van lessen. De scholen besluiten om niet meer te wijken voor online dreigementen (veelal kopieergedrag) en ze blijven voortaan open.
- g. Het aantal buitenlandse studenten op Nederlandse universiteiten en hogescholen blijft stijgen.
- h. De studieschuld loopt al jaren op, zeker door het tijdelijke (en alweer afgeschafte) leenstelsel. Niet alleen lenen meer studenten grotere bedragen, maar ook doordat de rente door de overheid met een factor 5 is verhoogd.

Mobiliteit, verkeer en waterstaat

2023 wordt gedomineerd door de stikstofcrisis, onderhoud en onderhoudsachterstanden, de terugkeer van het file-monster en het 'dossier Schiphol'. Minister Harbers (Infrastructuur en Waterstaat) kondigt in juni aan dat, vanwege de stikstofcrisis, het beschikbare geld voor nieuwe projecten alternatief wordt aangewend voor het hoognodige achterstallige onderhoud aan dijken, wegen en bruggen.

Waterstaat

Volgens de Inspectie Leefomgeving en Transport voldoet meer dan de helft van de Nederlandse waterkeringen, zoals dijken, duinen, dammen, kademuren, stormvloedkeringen en sluizen, niet aan de wettelijke normen. Miljardenkostende versterkingen zijn nodig om overstromingen met dodelijke slachtoffers en grote economische schade te voorkomen. In 2050 moeten alle dijken in Nederland op hoogte zijn, zodat ze voldoen aan de meest recente normen voor waterveiligheid en zo bestand zijn tegen extreem hoogwater. De waterschappen gaan vooralsnog ruim 900 kilometer aan dijken versterken.

Na een te droog 2022 is eind maart de grondwaterstand in Nederland, door de vele regenval, grotendeels hersteld. Vanaf eind november leidt wekenlange aanhoudende regen tot extreem veel water dat via de Rijn Nederland binnenkomt. Echt grote problemen blijven uit, mede doordat in de afgelopen decennia fors is geïnvesteerd in het miljardenproject 'Ruimte voor de Rivier', waarbij rivieren breder werden gemaakt, dijken versterkt, nevengeulen gegraven, uiterwaarden werden vergroot en overstroomgebieden werden voorbereid.

Wegvervoer

- a. Rijkswaterstaat sloeg begin december 2022 alarm over de grote onderhoudsachterstanden van wegen, bruggen en viaducten (meeste is gebouwd in de periode kort na de Tweede Wereldoorlog); de conditie van de infrastructuur gaat sterk achteruit en de instandhouding wordt een race tegen de klok. Het onderhoud aan de wegen dreigt stil te vallen, vanwege de stikstofcrisis en de strenge normen voor hergebruik van asfalt. Veertien grote asfaltprojecten worden op de lange baan geschoven.
- b. Vanaf 1 januari 2023 geldt een helmplicht voor snorfietsers. Intussen is de elektrische 'fatbike' in opmars, mede omdat er geen helmplicht is en er nauwelijks wordt gehandhaafd. Vooral het opgevoerde exemplaar leidt tot steeds meer ongevallen. Ultimo 2023 blijkt het aantal verkeersdoden in totaal licht te dalen, maar is wel veel hoger dan in de periode tussen 2010 en 2021. Het aantal e-bikers neemt toe en daarmee ook het aantal dat een dodelijk ongeluk krijgt (65 in 2019 en 116 in 2023). Vooral jonge mensen.
- c. Bestuurders die na drugsgebruik achter het stuur kruipen en gepakt worden krijgen vanaf 1 april 2023 een nieuwe verplichtende cursus opgelegd die ze zelf moeten betalen. Snelheidsduivels moeten voortaan ook eerder op cursus, zelfs als ze voor de eerste keer worden gepakt. De cursus komt bovenop de boete en het eventueel innemen van het rijbewijs.
- d. De ANWB constateert ultimo 2023 dat de filezwaarte (lengte maal de duur van het oponthoud) met 17% is gestegen t.o.v. vorig jaar. De filezwaarte ligt hiermee boven het pre-corona niveau. Op 6 april is de drukste spits van het jaar en de derde drukste spits aller tijden in Nederland; 1.491 kilometer.
- e. Vanaf 8 december geldt in heel Amsterdam een maximumsnelheid van 30 km/u.

Openbaar vervoer (spoor en bus)

- a. Vanaf 31 januari hoeven treinreizigers niet meer langs een kaartautomaat om hun ov-chipkaart te laden of een ticket te kopen. Ze kunnen direct inchecken met hun bankpas. Dit is met name bedoeld voor mensen die af en toe met het openbaar vervoer reizen.
- b. Spoorbeheerder ProRail voert een historisch aantal werkzaamheden uit op en rond het spoorwegnetwerk. In het najaar van 2023 begint een grootscheepse renovatie (tot 2028) van de Schipholtunnel, om deze toekomstbestendig te maken.

- c. Dassenburchten en ooievaarsnesten (beschermde diersoorten), belemmeren het spoorverkeer meermaals.
- d. Diverse rapporten tonen aan dat de bereikbaarheid van het platteland steeds verder afneemt en dat de buitengebieden worden achtergesteld als het gaat om bereikbaarheid en goede infrastructuur.
- e. De NS gaat vanaf 10 december dagelijks met ruim 250 extra treinen rijden. Vooral tussen de grote steden rijden dan weer 4 intercity's per uur.

Luchtvaart

Na de chaos en perikelen in 2022 blijft luchthaven Schiphol ook in 2023 kampen met reizigersbeperkingen en te lange wachtrijen. Een van de oorzaken is dat Schiphol geen transferpassagiers wil weigeren. Door gebrek aan toestellen, onderdelen en personeel worden in de zomermaanden wederom vluchten geannuleerd op zowel Schiphol als andere luchthavens. Minister Harbers wil dat Schiphol krimpt tot maximaal 440.000 vliegbewegingen per jaar. De vrees bestaat dat Schiphol snel zal afglijden tot een tweederangs luchthaven.

Het Amerikaanse ministerie van Transport stelt dat Nederland met de aangekondigde krimp van Schiphol (zomer 2024) in strijd handelt met het *Open Skies*-verdrag en dreigt ermee dat KLM landingsrechten in de VS zou kunnen verliezen als Amerikaanse luchtvaartmaatschappijen door de krimp van Schiphol *slots* kwijtraken. De EU dreigt met een inbreukprocedure omdat de krimp mogelijk in strijd is met het EU-luchtvaartverdrag. Na zware druk maakt demissionair minister Harbers (Infrastructuur) op 14 november bekend dat de opgedragen krimp wordt uitgesteld. Als reactie werkt het demissionaire kabinet (als eerste EU-land) aan een nationaal CO₂-plafond voor luchthavens, waarmee indirect hetzelfde wordt beoogd.

Medio maart staat Schiphol onder zware druk door meerdere rechtszaken; geschillen over de beperking van de vliegbewegingen (eisers o.a. KLM en Delta), een dispuut over de verhoging van havengelden, een rechtszaak over de handhaving van milieuregels (eiser MOB), schadeclaims volgend uit de nasleep van de Schipholchaos in 2022 (eisers luchtvaartmaatschappijen en de reiswereld) en een bouwconflict met aannemer Ballast Nedam over de nieuwe A-pier. Tot slot loopt tegen twee ontslagen directeuren een onderzoek van Justitie naar vermeende valsheid in geschrifte m.b.t. Lelystad Airport. Op 4 april meldt de nieuwe interim-directeur van Schiphol (Ruud Sondag) dat hij enkele forse ingrepen gaat doen, o.a. om 'schoner, stiller en beter' te worden en daarmee ook de overlast voor omwonenden terug te dringen. In de loop van 2025 vinden er geen nachtvluchten meer plaats, er komt geen tweede Kaagbaan, lawaaitoestellen worden geweerd en privéjets gaan in de ban.

Ether

In juli worden, voor het eerst in 20 jaar, de landelijke FM-frequenties per veiling voor de komende twaalf jaar opnieuw verdeeld. Dit is hard nodig om ook 5G te kunnen faciliteren. De veiling leidt per 1 september tot enkele verschuivingen en levert de overheid in totaal € 152,8 miljoen op.

Overige binnenlandse zaken

- Op 1 februari wordt ruim aandacht besteed aan het feit dat het 70 jaar geleden is (nacht van 31 januari op 1 februari 1953) dat een watersnoodramp vooral Zeeland en Zuid-Holland trof met verwoestende gevolgen en vele doden. [Foto KLM Aerocarto]



- Op 6 maart maakt het Sociaal en Cultureel Planbureau (SCP) in het rapport *Eigentijdse ongelijkheid* een nieuwe indeling in de sociale klassen in Nederland. Ze stelt dat een simpele tweedeling in 'rijk' en 'arm' niet afdoende is en ze onderkent een werkende bovenlaag, kansrijke jongeren, een rentenierende bovenlaag, een werkende middengroep, laagopgeleide gepensioneerden, onzekere werkenden en tot slot een 'precariaat'²⁹ als onderklasse. Het SCP onderstreept dat structurele ongelijkheid invloed heeft op de sociale samenhang en dat groepen aan de onderkant veel meer wantrouwen koesteren richting politiek, instituties en andere burgers. Daarnaast constateert het SCP dat de ongelijkheid is afgenomen (meting pre-corona), er minder kansarmen zijn en in geen enkele klasse de mensen hun eigen leven gemiddeld een onvoldoende geven (variantie van 6,8 tot 8,1).
- Omroep Ongehoord Nederland (ON) krijgt voor de derde keer sinds haar opname in het omroepbestel (1 jan 2022) een financiële sanctie opgelegd door de NPO voor het schenden van de journalistieke code. De NPO vraagt de staatssecretaris om intrekking van de voorlopige erkenning. Dat wordt niet gehonoreerd.
- Op 8 juli wordt Rikkie Kollé de eerste transvrouw die verkozen wordt tot Miss Nederland.
- Een mooie sportzomer voor de wielervliefhebbers: naast meerdere gouden medailles tijdens het gecombineerde Super Wielers WK in Glasgow (zo wint Harrie Lavreysen voor de 5^e keer de wereldtitel indoor op de individuele sprint en wordt Mathieu van der Poel bij de mannen na 38 jaar 'leegte' wereldkampioen wielrennen op de weg). Demi Vollering wint voor het eerst de *Tour de France femmes*.
- Volgens de Europese klimaatdienst Copernicus was de maand juli met voorsprong de heetste juli-maand ooit.
- PostNL waarschuwt medio 2023 dat de bezorging van de post steeds verder vastloopt en dat men o.a. door een hoog ziekteverzuim en duizenden vacatures steeds moeilijker aan de wettelijke taken en termijnen kan voldoen. Het bedrijf stelt voor de Postwet aan te passen.
- Nederland sluit zich aan bij een internationale coalitie die, o.l.v. de NASA onder de vlag van de Artemis-missies, gaat meewerken bij ruimtevaartmissies, waarbij mensen naar de Maan en uiteindelijk zelfs naar Mars worden gestuurd.



²⁹ 'Precariaat' is een samenvoeging van de woorden precair (zorgwekkend, ongunstig, instabiel) en proletariaat.

Departementaal

Politiek-bestuurlijk

- a. De politieke departementale leiding ligt dit jaar nog steeds in handen van minister Kajsa Ollongren (D66) en staatssecretaris Christophe van der Maat (VVD). Vanaf 21 augustus is Maarten Schurink de nieuwe secretaris-generaal; hij volgt Gea Craaikamp op. Op 7 juli valt het kabinet en worden beide bewindslieden demissionair. *[Mindef Ollongren bezoekt Joint Arctic Training en doet zelf ook een Ice Breaking Drill; Foto Mindef]*
- b. Eind december 2022 informeren de bewindslieden de Tweede Kamer over de uitgewerkte ideeën van de Defensienota 2022. Europa heeft sterkere defensiecapaciteiten nodig voor de eigen veiligheid. Volgens de bewindslieden kan specialisatie hieraan bijdragen. Nederland versterkt daarom de krijgsmacht de komende jaren op gebieden waar deze goed in is: inlichtingen, cyber, *special operations forces*, geïntegreerde lucht- en raketverdediging en precisieaanvallen in vijandelijk gebied. Hiermee wil het kabinet bijdragen aan de Europese defensiecapaciteit. Aan de genoemde specialismen is nu binnen Europa een tekort. Verder wordt de landmacht versterkt met de noodzakelijke gevechtsondersteuning en vuurkracht. Ook wil men verder samenwerken binnen Europa op het gebied van interoperabiliteit en standaardisatie.
- c. Medio januari komt de onderzoekscommissie Brouwer met haar rapport over de gang van zaken naar besluitvorming en taakuitvoering van het *Land Information Manoeuvre Centre* (LIMC). Een van de belangrijkste conclusies is dat voor het gewraakte onderzoek (trendanalyses rondom COVID-19) geen juridische grondslag was en deze er dus moet komen.
- d. In mei wordt de politieke roep om de herinvoering van eigen tanks steeds luider.
- e. Medio augustus wordt duidelijk dat Nederland de NAVO-defensienorm van 2% BNP (bodemnorm) zeker niet gaat halen. Vanwege de groei van de Nederlandse economie (en daarmee van het BNP) blijft het in 2023 steken op 1,95%. De jaren erop wordt het tekort alleen maar groter.
- f. Met Prinsjesdag (19 september) maakt het kabinet bekend dat het voor 2024 € 21,4 miljard begroot voor Defensie (in 2022 was dit nog € 15,2 miljard). De extra middelen gaan naar de gereedheid en gevechtskracht van de krijgsmacht, zoals de *Special Operations Forces*, het Duits-Nederlandse tankbataljon, de opschaalbare capaciteit van de KMar, verhoging van de munitievoorraden en de aanschaf van lange afstandsruketten. Daarnaast blijft het Oekraïne steunen in de strijd tegen de Russische agressie.
- g. Op 30 november roept CDS Onno Eichelsheim op tot opschaling van de productie binnen de defensie-industrie.
- h. Op 27 december stelt vertrekkend C-LAS (Igen Wijnen) in een interview dat onze maatschappij zich moet voorbereiden op een oorlog met Rusland en dat daarvoor, naast significant herstel van de krijgsmacht, o.a. meer reservisten en vrijwilligers nodig zijn om het leger tijdens een conflict te kunnen blijven laten functioneren. Ook pleit hij voor een grotere weerbaarheid van de bevolking, die niet meer gewend is om in schaarste en onder dreiging door te blijven leven. Dit betekent in zijn ogen o.a. het door burgers aanleggen van voorraden voedsel en drinkwater.
- i. De Inspecteur-Generaal der krijgsmacht (IGK) stelt in zijn Jaarverslag over 2023 dat het *efficiency*-denken en het procesgerichte gedrag dat is ontstaan tijdens een lange periode van bezuinigingen een hindernis vormt om weer meer productgericht en effectief te gaan werken. Hij pleit voor een veranderde *mindset* (*mission command*) met duidelijke besluiten, ruimte voor de uitvoering en de durf om die ook uit te voeren.



Personeel & Organisatie

- a. Algemeen
In zijn eerste triaal onderkent C-LAS vier belangrijke risico's voor het CLAS: de impact van de oorlog in en de steun aan Oekraïne op de operationele gereedheid, het tempo van de vereiste veranderingen (veranderingsvermogen), bemensing (vacatures) en tot slot de beperkingen in de gereedstelling door wet- en regelgeving.
- b. Arbeidsvoorwaarden
- (1) Op 7 juli 2022 bereikte staatssecretaris Van der Maat een arbeidsvoorwaardenakkoord 2021-2023 op hoofdlijnen met de vakbonden. Begin oktober 2022 werd een akkoord bereikt over de al jaren stagnerende indexatie van het militair invaliditeitspensioen.
 - (2) Omdat de oorlog in Oekraïne een zware wissel trekt op de gehele defensieorganisatie, krijgt het actief dienend defensiepersoneel in maart een bijzondere beloning van € 300 netto uitgekeerd.

- (3) Manschappen en korporaals (die FPS2 zijn of worden) krijgen vanaf begin september bij voldoende functioneren een vaste aanstelling.
- (4) De val van het kabinet (7 juli) heeft geen nadelige invloed op de start van de onderhandelingen over nieuwe arbeidsvoorwaarden (vanaf 1 januari 2024).
- (5) Door de komst van het nieuwe pensioenstelsel moet het kabinet € 8,5 miljard uittrekken om de pensioenpotjes van tienduizenden militairen (waarvoor tot juni 2001 geen premie werd betaald) te vullen.
- (6) Oud-militairen stappen naar de rechter om niet ingeloste pensioenbeloften (indexatie) op te eisen.
- (7) Ook bestaat nog onduidelijkheid over de compensatie, die noodzakelijk is door de aanname van de Wet toekomst pensioenen (Wtp). Deze pensioencompensatie wordt aangeduid als 'pensioen perspectief compensatie' (PPC).
- (8) De leeftijdsontslagdatum voor militairen volgens de nieuwe diensteinderegeling (nDER) is in 2023 met 3 maanden verhoogd naar 62 jaar en drie maanden. Dit is het gevolg van de verhoging van de AOW-leeftijd in 2028 met drie maanden naar 67 jaar en drie maanden, waar nDER met een termijn van vijf jaar aan gekoppeld is.
- (9) Op 12 december bereiken Defensie en de vakbonden een **arbeidsvoorwaardenakkoord** over het jaar **2024**. De belangrijkste afspraken zijn:
 - Per 1 januari voor iedere defensiemedewerker een salarisverhoging van 7%, een eenmalige uitkering van € 1.500 bruto en een eenmalige kans op een duurzaamheidsbudget van € 1.000 voor het eigen (huur)huis. De beloningspositie van burgerpersoneel wordt verbeterd.
 - Er komt een nieuwe Regeling Militaire Inzet (RMI), aangepast aan de nieuwe vormen van inzet en een betere compensatie buitenlandplaatsing, thuis werken, woonwerkverkeer en dienstreizen.
 - Vernieuwing van het personeelssysteem, o.a. voor deeltijdwerkers en reservisten.
 - Regeling Reüniefaciliteiten krijgt hogere vergoedingen (ook voor de relatie).

c. Personeel

- (1) In februari **2021** is het startschot gegeven voor de overgang naar een nieuw HR-model Defensie dat de opvolger moet worden van het Flexibel Personeelssysteem (FPS). Het belangrijkste doel hierbij is het verbeteren van de operationele gereedheid en inzetbaarheid, o.a. door aantrekkelijk werkgeverschap en het beter benutten van de kwaliteiten van medewerkers. Gedacht wordt aan nieuwe aanstellings- en contractvormen, strategisch talentmanagement en een ander beloningsmodel. De insteek van Defensie is dat het nieuwe HR-model eind 2025 moet zijn geïmplementeerd.
- 
- (2) Defensie probeert op allerlei manieren het personeelstekort aan te pakken:
 - (a) Betere arbeidsvoorwaarden en infrastructuur (o.a. legering).
 - (b) De uitbreiding van de rol van en omvang van het bestand reservisten.
 - (c) Het project Maatschappelijke Diensttijd (MDT) wordt voortgezet. Het MDT-programma richt zich op alle Nederlanders tussen de 17 en 27 jaar oud, die zich maatschappelijk willen inzetten.
 - (d) Inhuur van oud-militairen om het al jarenlang bestaande tekort aan (ervaren) instructeurs binnen de krijgsmacht op te vangen.
 - (e) Defensie bekijkt of Nederland een 'dienstplicht' naar Scandinavisch voorbeeld (een soort vrijwillig 'dienstrecht') kan invoeren. Zweden en Noorwegen krijgen hier duizenden rekruten per jaar mee en bestrijden zo de personeelstekorten bij de krijgsmacht. Begin november 2022 besluit staatssecretaris Van der Maat tot de invoering van een Dienjaar, dat met name jongeren de kans moet geven om vrijwillig kennis te maken met Defensie, zich persoonlijk en professioneel te ontwikkelen en bij te dragen aan onze veiligheid. De inschrijving blijkt medio januari zo groot dat men de inschrijving een paar maanden moet sluiten. De proef begint klein (ca. 140 kandidaten in september 2023), maar moet in 2025 toe naar 1.000 vrijwilligers per jaar. Simultaan loopt een wervingscampagne (Generatie D). Wie een mbo niveau 3 diploma of hoger op zak heeft en minstens drie jaar werkervaring heeft, komt in aanmerking voor het 'Specialistisch Dienjaar'. Deze deelnemers volgen een traject op maat, waarbij ze aan de slag gaan op een plek waar zijn of haar expertise van meerwaarde kan zijn. Hierbij hoort in de meeste gevallen ook een andere rang en een ander salaris. Na het Dienjaar zijn er mogelijkheden om bij de organisatie te blijven als beroepsmilitair, burger of reservist. Op 1 december 2023 beëindigt de eerste Dienjaar-lichting (128 man/vrouw) de algemene militaire opleiding.

- (f) Steeds meer jongeren kiezen na hun middelbare school voor een tussenjaar, voordat ze gaan studeren. Degenen die geïnteresseerd zijn in zo'n *gap year*, kunnen die periode vanaf september dit jaar ook bij Defensie overbruggen. In een paar weken tijd worden de deelnemers 'groen gespoten', om vervolgens als volwaardig militair bij een eenheid aan de slag te gaan. De hoop is dat na deze kennismaking een flink deel bij Defensie blijft werken. Hetzelfde geldt voor het alweer enkele jaren succesvolle concept van het *Defensity College* (werkstudenten bij Defensie). Op 30 augustus wordt op de KMA de eerste lichting studenten van het *Defensity College* bevorderd tot officier.
 - (g) Vanaf 31 januari 2022 werkt Defensie samen met een commercieel uitzendbedrijf om vooral schaars personeel binnen te halen. De focus ligt daarbij op technici, ICT'ers en medisch geschoolden.
 - (h) Om in te kunnen spelen op de levensfasen en bijbehorende behoeften van personeel, start bij 13 Ltrbrig in de tweede helft van het jaar een pilot van twee jaar met een bureau dat de ondersteuning en matching gaat faciliteren voor deeltijd- en duobanen. Bij 43 Mechbrig steekt men ook in op behoud. Samen met het Vuursteuncommando organiseren ze interne banenmarkten.
 - (i) Na een geslaagde proeftuin bij het DGLC start het CLAS met 'Recruitment in de Regio'.
- (3) Begin april overlijdt voormalig piloot Leo Hendriks (99), een van de laatste nog levende Engelandvaarders.

(4) Benoemingen:

- Op 23 februari neemt Igen Leijtsens afscheid als C-KMAR. Eind juli ontstaat ophef als de politieke leiding de 65-jarige Annelore Roelofs (oud Korpschef Politie) zonder enige militaire ervaring militariseert en begin september benoemd tot Commandant Koninklijke Marechaussee (C-KMar) en Gouverneur van de Residentie. *[foto]*
- Op 16 maart neemt adjudant Cees Bielander de functie van Landmachtadjudant over van adj Ad Koevoets.
- Op 14 april treedt luitenant-generaal André Steur aan als de nieuwe C-CLSK (opvolger van Igen Dennis Luyt). *[foto]*
- Op 28 juni wordt luitenant-generaal Michiel van der Laan (landmacht) directeur-generaal van de *European Union Military Staff* (EUMS). Tevens is hij vanaf die datum verantwoordelijk voor de militaire missies van de EU als directeur van de *Military Planning and Conduct Capability* (MPCC).
- Op 5 september draagt luitenant-generaal KLu Mario Verbeek het commando over het Defensie Ondersteunings Commando (DOSCO) over aan luitenant-generaal KL mr. Jan-Willem Maas.
- Op 28 september draagt vice-admiraal Arie-Jan de Waard het commando over het Commando Materieel en IT (COMMIT) over aan viceadmiraal Jan Willem Hartman. Op 13 maart is genm INF Ludy Schmidt al aangetreden als diens plaatsvervanger.
- Per 1 oktober treedt Marjolein Berends aan als de eerste decentrale *Chief Information Officer* (D-CIO) bij de landmacht. Zij is onder meer verantwoordelijk voor de besturing van het digitale transformatieproces van de landmacht, inclusief *cybersecurity*. Ook moet zij het functiegebied Informatie en Informatietechnologie inrichten.
- In oktober draagt brigadegeneraal der mariniers Jan Hut het commando over het Korps Mariniers over aan brigadegeneraal der mariniers Ivo Moerman. Moerman wordt daarmee de 60^e C-KMARNNS.
- Ultimo 2023 vertrekt Igen Martin Wijnen als C-LAS. Zijn opvolger, Jan Swillens, zal pas op 8 maart 2024 aantreden.



d. Organisatie

- (1) De landmacht wordt omgevormd naar zogeheten *commands* *[zie schema volgende pagina]*. De drie gevechtsbrigades en het KCT behouden hun eigen specialisme, maar daar omheen worden zogenaamde 'commands' gevormd (analoog aan de luchtmacht). Een *Heavy Infantry Command*, een *Medium Infantry Command* (op te nemen in 10 (DEU) Pzdiv) en een *SOF Rapid Reaction Command*. Vanuit het OOCL en het OTCO worden deze *commands* dan versterkt (vervlochten). In deze transitie definieert C-LAS hierbij zes prioritaire projecten: 1) Raketartillerie (vervanging), 2) Grondgebonden lucht- en raketverdediging (vervanging), 3) 102 Compagnie SOF (oprichting), 4) 12 Infanteriebataljon (omvorming), 5) Geneeskundige keten (herstel) en 6) *Combat support* en *combat service support* (CS/CSS) voor 414 Tankbataljon (ondersteuning).

- (2) De Koninklijke Luchtmacht gaat zich de komende jaren omvormen (5^e generatie luchtmacht) tot vier commando's; het *Air Mobility Command*, het *Air Combat Command*, het *Defence Helicopter Command* en het *Air Support Command*.
- (3) Op 1 januari 2023 start de nieuwe joint KCT- eenheid 102 compagnie. Bijzonder is dat de reorganisatie in een recordtijd van drie maanden heeft plaatsgevonden. De compagnie moet bijdragen aan het concept van *Joint Early Forward Presence* (JEFP).



- (4) Op 1 maart is de formele oprichting van de Defensie Materieel & Pooling Organisatie (DMPO). Het is een samenvoeging van de Defensie Uitleen Organisatie (DUO) en 305 Poolpeloton.
- (5) Eind maart bereikt de *Multinational Multirole Tanker Transport Unit* (MRTT) op Vliegbasis Eindhoven de status 'Initial Operational Capable' (IOC). Wat betekent dat de MRTT-vliegtuigen nu overal ter wereld kunnen worden ingezet.
- (6) Op 30 maart is de **wereldwijd unieke integratie** van alle drie Nederlandse manoeuvrebrigades in de structuur van de *Bundeswehr* afgerond. De 11 Luchtmobiele Brigade valt al sinds 2014 onder de *Division Schnelle Kräfte* (DSK), de 13 Lichte Brigade valt nu ook formeel onder de Duitse 10. *Panzerdivision*. De 43 Gemechaniseerde Brigade valt sinds 2016 al onder Duitse 1. *Panzerdivision*. [zie Graphic Mindef hierboven]
- (7) Nadat de Defensie Ruimte Agenda (DRA) in 2022 al was gepresenteerd, vindt op 4 april de formele aftrap plaats. Naast de domeinen land, zee, lucht en cyber wordt ruimte gezien als het vijfde domein waar Defensie kennis en capaciteiten voor moet opbouwen. Naast personeel voor het Defensie *Space Security Centre* komt er budget voor het



ontwikkelen van satellieten en voor deelterreinen als navigatie en ruimteweer (zoals magnetische velden).

- (8) Op 26 april wijzigt de Defensie Materieel Organisatie (DMO) haar naam in Commando Materieel en IT (COMMIT). *[logo hieronder]*
- (9) De Nationale Reserve bataljons (KNATRES) worden de komende jaren omgevormd naar Infanteriebataljons Bewaken en Beveiligen Nationale Inzet en gaan (i.p.v. als aanvulling) behoren tot de basiscapaciteit op Nederlands grondgebied. Hiertoe worden ze niet alleen gereorganiseerd, maar ook gemoderniseerd en geprofessionaliseerd. Voor nationale inzet komt er een Kenniscentrum Nationale Inzet (KCNI).
- (10) Per 1 juni is de landmacht onder de vlag van het Defensie Grondgebonden Luchtverdedigings Commando (DGLC) een luchtverdedigingseenheid rijker met de oprichting van 11 Luchtverdedigingsbatterij (11 Luverdbt). De batterij beschikt over wapensystemen die kunnen beschermen tegen dreigingen van helikopters, vliegtuigen en drones. Voor de nabije toekomst worden de systemen van 13 Luverdbt vervangen en wordt een derde eenheid (identiek aan 13 Luverdbt) opgericht. Binnen 11 Luverdbt gaat (ook op 1 juni) het C-RAM (*Counter Rocket, Artillery and Mortars*)-peloton verder als het *Counter Unmanned Aircraft Systems*-peloton (C-UAS-peloton). Ten slotte wordt binnen het DGLC de Patriot-capaciteit uitgebreid.
- (11) Per 1 juli reorganiseert het Defensie Inlichtingen- en Veiligheidsinstituut (DIVI) tot *Intelligence & Security Academy (ISA)*. *[logo hieronder]*
- (12) Op 23 augustus ziet School Midden na jarenlange afwezigheid weer het levenslicht als onderdeel van de Koninklijke Militaire School (KMS) in Ermelo. Het is o.a. de thuisbasis voor het nieuwe Dienjaar.
- (13) Op 4 oktober wordt op de legerplaats Ermelo het Geneeskundig Commando (GnkCo) opgericht. Dit voert de regie over de volledige grondgebonden operationele gezondheidszorgketen. *[logo hieronder]*
- (14) Op 19 december krijgt 12 Infanteriebataljon Luchtmobiel het predikaat *Ranger* en worden gelijktijdig de bijbehorende vaardigheidselementen '*Ranger*' uitgereikt. *[embleem hieronder]* Het doel is dat 12 Infbat *designated SOF-support* levert. Per 1 januari 2024 is de Charlie-compagnie aangewezen als zeer snel inzetbare eenheid: de *Rapid Reaction Company (RRCo)*, o.a. bedoeld voor NEO, HADR en andere crises (*First Crisis Response*)³⁰.



- (15) Het ministerie heeft plannen klaarliggen om een Nederlands tankbataljon op te richten. Op dit moment beschikt Nederland alleen nog maar over één tankeskadron binnen het Duitse 414 Tankbataljon. Een nieuw kabinet moet beslissen of het daarvoor jaarlijks zo'n € 300 miljoen wil besteden.
- (16) Jubilea:
 - Op 5 maart bestaat de dienst Hindoe Geestelijke Verzorging 20 jaar.
 - In maart viert het Koninklijk Tehuis voor Oud-Militairen en Museum Bronbeek (KTOMM) haar 160-jarig bestaan.
 - Op 25 maart viert de KMar dat ze alweer 25 jaar een zelfstandig krijgsmachtdeel zijn.
 - In juni viert het Regiment Genietroepen haar 275-jarig bestaan.
 - In juni viert 322 Squadron dat ze 80 jaar bestaat.
 - De *United Kingdom/Netherlands Amphibious Force (UKNLAF)*, het samenwerkingsverband tussen beide marines, viert haar 50-jarig bestaan.
 - Op 8 juli bestaat de *Netherlands Maritime Special Operations Force (MARSOF)*³¹ 10 jaar.
 - Op 6 september viert het Materieellogistiek Commando Land (MatlogCo) haar 10-jarig bestaan.
 - In oktober viert de Militair Psychologische en Sociologische Dienst (MPSD) van de landmacht haar 50 jarig bestaan.

³⁰ NEO = *Non-Combatant Evacuation Operation*; HADR = *Humanitarian Assistance and Disaster Relief*.

³¹ MARSOF was in 2013 de integratie van drie bijzondere marinierseenheden: de kikvorsmannen (ontstaan 1959), de *Mountain Leaders* (1972) en de Bijzondere Bijstandseenheid Mariniers (BBE-M; 1973).

- Op 15 oktober bestaat de Divisie Personeel en Organisatie Defensie (DPOD) 10 jaar.
- 43 Gemechaniseerde Brigade bestaat 25 jaar.
- De KMA viert op 25 november haar 195-jarig bestaan
- Begin december viert het *Netherlands Special Operations Command* (NLD SOCOM) haar eerste lustrum (5 jaar).

Draagvlak, erkenning en waardering

- Op 1 januari telt Nederland in totaal 102.150 geregistreerde veteranen, waarvan 25.250 (ca. 25%) in actieve dienst.
- In navolging van andere gemeentes besluit de gemeente Ede in januari om de graven van Ambonese KNIL-militairen eeuwigdurend gratis grafrecht te geven.
- In februari bezoekt Koning Willem-Alexander een oefening van de in Litouwen gelegerde troepen van de *enhanced Forward Presence* (eFP).
- Op 3 april worden 15 (oud)militairen onderscheiden voor dapperheid tijdens een inzet in Cambodja (1993), op de Indische Oceaan (2010; bevrijden gekaapt schip) en in Afghanistan (2007, 2008 en 2009). In totaal drie Bronzen Kruizen, 10 Kruizen van Verdienste en drie Vliegerkruizen. Een van de militairen krijgt twee onderscheidingen.
- Op 26 mei wordt door Defensie stilgestaan bij 75 jaar VN-vredesmissies, o.a. met een herdenking op het Malieveld in Den Haag.
- Eind mei komt de Veteranennota 2022-2023 uit. Hierin wordt o.a. aangekondigd dat er een projectleider komt die wijzigingen aan het protocol voor psychische aandoeningen (waaronder PTSS) gaat doorvoeren. Ook kunnen veteranen nu onder voorwaarden aanspraak maken op een hulphond. Voor het programma Veteraan in de Klas wordt structureel geld vrijgemaakt. In de nota wordt ook voor het eerst het belang van het Veteranen Search Team (VST) onderschreven, niet alleen als snel inzetbare professionele bulkcapaciteit voor de Politie bij vermissingen, maar ook voor de bijdrage aan erkenning en reïntegratie van mentaal gewonde militairen.

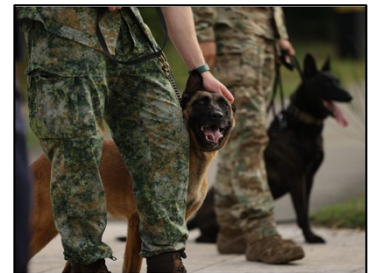

- Vanaf juni kent CLAS drie nieuwe vaardigheidselementen voor militairen met een geneeskundige neventaak; goud voor *NATO Special Operations Combat Medic* (NSOCM), zilver voor een *MEDIC* en brons voor een gewondenhelper. *[afbeelding emblemen midden hierboven]*
- Op 24 juni vindt wederom de Nederlandse Veteranendag plaats.
- Op 1 en 2 juli zijn de traditionele Marinedagen in Den Helder, gecombineerd met het nautische evenement *Sail*.
- Op 14 september ontvangt Dennis van der Kraats, mede-oprichter van het Veteranen Search Team (VST³²), de prestigieuze *Legion of Honor Bronze Medallion* van de Amerikaanse *Four Chaplains Memorial Foundation*. Het VST krijgt als eerste organisatie in Nederland ooit de *Legion of Honor Appreciation Award*. Marinier Robin Imthorn krijgt de *Legion of Honor Award*, omdat hij zich inzet voor collega's die worstelen met PTSS.
- Op voormalig vliegbasis Soesterberg onthult de Koninklijke Luchtmacht medio oktober een monument voor de al meer dan 70 jaar ingezette diensthonden (o.a. bewakingshonden en explosieven-speurhonden) en hun begeleiders. *[foto hierboven]*
- Op 4 november vindt de eerste gezamenlijke reünie plaats van alle vier Dutchbat-lichtingen, die als onderdeel van UNPROFOR in voormalig Joegoslavië hebben gediend.
- 13 Ltbrig organiseert jaarlijks een gewondendag.
- Er zijn weer 6 vernoemingen op bruggen en viaducten geweest van gesneuvelde militairen.
- Vanwege de hoge werkdruk voor de eenheden, afnemende belangstelling en de komst van de jaarlijkse *Invictus Games* besluit C-LAS te stoppen met de Grebbeberg Masters; het jaarlijkse goede doelen *crowdfund*- en sportevenement.

³² Het VST ondersteunt met ruim 2.600 vrijwilligers de politie bij vermissingen, inmiddels 1 à 2 keer per week.

Informatie en Informatietechnologie (I&IT)

- a. Defensie is (mede onder druk van aflopende ondersteuning van bestaande systemen) bezig met enkele omvangrijke en ingrijpende verbeteringen op het gebied van ICT en IT-infrastructuur om zowel de vredesbedrijfsvoering als de operationele inzet op dit aspect stabiel, efficiënter, effectiever en flexibeler te maken, alsmede deze in staat te stellen om aan te sluiten bij moderne technologieën en de samenwerking met externe partners mogelijk te maken en te houden.
- Eind 2020 is na een moeizame *tender* een contract gesloten voor de bouw van de nieuwe IT-infrastructuur (GrIT). Het programma Grensverleggende IT (GrIT) ontwikkelt de nieuwe basis IT-infrastructuur voor defensie en moet leiden tot een *'state of the art'* infrastructuur en wordt cruciaal geacht in de doorontwikkeling van Defensie als een informatiegestuurde organisatie en een krijgsmacht gebaseerd op Informatie Gestuurd Optreden (IGO). GrIT bestaat uit meer dan 40 blokken, die in een tijdsbestek van zeven jaar moeten worden gerealiseerd.
- GrIT dekt echter slechts een beperkt deel af van de militair-operationele omgeving. Voor het mobiele en uitgestegen optreden is in 2018 een apart programma gestart onder de naam Foxtrot. Het nationale FOXTROT is randvoorwaardelijk voor IGO en inmiddels samengegaan met het binationale TEN (*Tactical Edge Networking*). Binnen het programma TEN moet een vernieuwd softwareplatform worden ontwikkeld voor het operationele / mobiele domein, waarin nauw wordt samengewerkt met Duitsland (*Digitalisierung Landbasierter Operationen*; D-LBO). Het CLAS moet daarnaast ook werken aan de reguliere vervanging van communicatiesystemen zoals TITAAN en radiosystemen. In januari 2022 vindt bij 1(*German/Netherlands*)Corps (1GNC) de overdracht plaats van de release van TITAAN 4.4, die het vanaf 1 januari 2022 binnen de NAVO actief geworden FMN³³ Spiral 3-systeem ondersteunt. FMN Spiral 3 is een communicatiestandaard binnen de NAVO die het mogelijk maakt om gerubriceerde netwerken aan elkaar te koppelen en zo missie-informatie uit te wisselen.
- b. Met ELIAS³⁴ 2.0 krijgt de landmacht tijdens een veldtest eind april een nieuwe versie van hun commandovoeringsapplicatie.
- c. Eind 2020 is het vooronderzoek afgerond voor de vervanging van het defensiebrede geautomatiseerde bedrijfsvoeringssysteem SAP (SAP R/3). Dit ERP-systeem wordt vervangen door de nieuwe suite S/4 HANA. Dit is noodzakelijk omdat de huidige suite tot maximaal 2025 nog wordt ondersteund. Onder de programmanaam ROGER is begonnen met het ingrijpende vervangingsprogramma S/4 HANA. De migratie moet ultimo 2025 zijn voltooid. In januari wordt DigiInkoop vervangen door SAP-ARIBA. In juni wordt begonnen met het toepassen van S4/HANA voor de financiële administratie. In december volgen enkele functionaliteiten binnen Keten- en Systeemlogistiek.
- d. Binnen het IT-programma FOXTROT vervangt Defensie (vanaf eind 2024) alle huidige (zo'n 1.200) draagbare radio's voor grond-luchtverbinding (zoals bij *close air support*) door modernere exemplaren.
- e. KIXS, de innovatietak van JIVC, ontwikkelt een *Rapid Response Kit* (RRK). Een handzaam kastje met schotel dat binnen 15 minuten een verbinding kan opzetten met MULAN en internet (via het satellietstelsel Starlink). Essentieel als in een ramp- of ander inzetgebied de reguliere mogelijkheden voor verbindingen ontbreken. In februari wordt een prototype getest.
- f. Op 15 april wordt een Noorse satelliet gelanceerd, die een Nederlands lasercommunicatiesysteem herbergt. Met een prototype van SmallCAT willen Nederland en Noorwegen testen met een technologie, die compacter en veiliger is (moeilijker te verstoren), en 100 keer sneller data naar de aarde kan verzenden.



- g. Begin juli wordt het contract getekend voor de versnelde aanschaf van nieuwe straalzenders.
- h. Op 20 juli neemt het Defensie Ondersteunings Commando (DOSCO) de 100^e softwarerobot in gebruik [zie Graphic]. Deze robots voeren digitale processen uit. Medewerkers hebben zo meer tijd voor persoonlijke ondersteuning en doorontwikkeling van de dienstverlening.
- i. Het personeelslogistieke softwareprogramma PeopleSoft is aan vervanging toe.

³³ FMN: *Federated Mission Networking*.

³⁴ ELIAS = *Essential Land based Information Applications & Services*.

Verwervingen, investeringen, infrastructuur, innovatie en onderhoud

- a. De nasleep van de coronapandemie en de oorlog in Oekraïne leiden ertoe dat leveranciers veel last hebben van oplopende prijzen en langere levertijden (voorraden, grondstoffen, halffabrikaten en dergelijke). Dit zorgt voor vertraging bij projecten en bij de instandhouding.
- b. Op, zoals C-LAS het noemt, de "vierkante meter van de militair" spelen de volgende zaken:
1. De bedoeling was om in 2020 te starten met de uitlevering van het Verbeterd Operationeel Soldaat Systeem (VOSS). Dit ging toen niet door. Onder de naam *Soldier Transformation OnGoing* (STRONG) kregen in 2021 de eerste militairen hun nieuwe modulaire gevechtsuitrusting; rugtassen, gevechtsvesten en nieuwe lichtgewicht helmen. De gevechtslaarzen kwamen eind 2021 beschikbaar. De nieuwe gevechtskleding (Defensie Operationeel Kleding Systeem; DOKS) laat nog langer (uitrol was al uitgesteld naar medio 2023) op zich wachten, doordat de kleding werd afgekeurd. Uitrol wordt nu pas medio 2024 verwacht. Sinds medio 2022 krijgen militairen daarom het interim *Netherlands Fractal Pattern* (NFP)-kledingpakket. Het pakket bestaat uit broeken, jassen, regenjas, *combat-shirt* en *baseball cap*.
 2. Defensie heeft 4.557 nieuwe helderheidsversterkende (HV) brillen aangekocht voor de operationele eenheden van CZSK en CLAS. Begin juni worden de eerste verstrekt. [Foto Mindef]
 3. Defensie koopt in 2022 en 2023 samen met Duitsland en België 4.300 nieuwe parachutes en 3.100 reserveparachutesystemen. Nederland krijgt 1.000 parachutes en 340 reserve-exemplaren.
 4. Alle mariniers (1.650 sets) ontvangen nieuwe ski-uitrusting.
 5. Er is behoefte aan betere en meer passende kleding voor vrouwelijke militairen binnen CLAS. Dit betreft zowel het DT, GVT, AT als een schermvest.
- c. Maritiem



1. Defensie wil de binnen de NAVO en de EU veelgevraagde onderzeebootcapaciteit behouden. De vervanging van de onderzeeboten is de komende jaren het grootste materieelproject van Defensie. Defensie wil vier nieuwe onderzeeboten verwerven (vervanging van de Walrus-klasse) en kiest voor een *long range*, veelzijdig inzetbare, conventioneel voortgestuwde onderzeeboot. De toekomstige vier nieuwe boten moeten lange tijd, ongezien en op grote afstand van de thuisbasis kunnen opereren. De definitieve keuze van de werf en de contractondertekening stond gepland voor 2022, maar schuift door naar minimaal 2024. Omdat de vervanging van de onderzeeboten van de Walrusklasse³⁵ langer op zich laat wachten (2035-2037), worden twee van de vier onderzeeboten uit de vaart genomen (in oktober eerst de 31 jaar oude Zr.Ms. Walrus, over een paar jaar volgt de Zeeleeuw). Met de reservedelen van beiden worden de twee andere onderzeeboten van de Walrusklasse onderhouden en daarmee langer in de vaart gehouden. Desondanks uitte C-CZSK op 17 november 2022 in een uitgelekte interne nota zijn grote zorgen over de toekomst van de Nederlandse Onderzeedienst. Hij vreest voor een jarenlang capaciteitsgat tussen het formele levenseinde van de oude onderzeeboten (officieel in 2025) en de komst van de nieuwe. Hierdoor dreigen medewerkers te vertrekken, lekt essentiële kennis en ervaring weg en wordt de werving van nieuwe bemanningen lastiger. Het rekken van de levensduur van de oude onderzeeboten kost tientallen miljoenen per jaar en kan leiden tot onveilige situaties voor het personeel.

Eind juli ontvangt Defensie van de drie kandidaat-werven (*Naval Group*, *Saab Kockums* en *ThyssenKrupp Marine Systems*) hun offerte voor de levering van vier nieuwe onderzeeboten. Het gunningsbesluit wordt verwacht in het eerste kwartaal van 2024.

2. Nederland koopt twee nieuwe ASW (*Anti Submarine Warfare*) fregatten, inclusief gevechtshelikopters en torpedo's. Ook worden Tomahawk-kruisraketten (met een bereik van meer dan 1.000 km) aangeschaft. Deze kunnen vanaf fregatten en onderzeeboten worden afgevuurd. De levering van de fregatten is flink vertraagd; het eerste schip wordt pas in 2029 (en niet in 2025) in de vaart genomen. Reden waarom de vier luchtverdedigings- en commandofregatten (LCF's) vijf jaar langer in de vaart blijven en worden gemoderniseerd (betere passieve waarnemingsapparatuur voor elektromagnetische signalen). Ook krijgen de LCF's nieuwe anti-scheepsraketten (*Naval Strike Missiles*; NSM) als vervanging van de verouderde *Harpoons*. De moderne NSM heeft een veel groter bereik. Twee van de 4 LCF's worden vanaf 2028 voorzien van nieuwe

³⁵ De Walrusklasse bestaat uit Zr.Ms. Zeeleeuw (1990), Zr.Ms. Walrus (1992), Zr.Ms. Dolfijn (1993) en Zr.Ms. Bruinvis (1994).

luchtverdedigingsraketten en -technologie. Het gaat om zogeheten RIM-162K *Evolved Sea Sparrow Missile* (ESSM) *Block 2*-raketten.

3. Het amfibisch transportschip Zr.Ms. Johan de Witt ondergaat vanaf maart 2022 een grote onderhoudsbeurt én een *Midlife Update* (MLU). Begin 2024 moet het schip weer operationeel inzetbaar zijn. In juni wordt het *Joint Support Ship* Zr.Ms. Karel Doorman voor zeven maanden uit de vaart worden genomen vanwege ontdekte defecten.
 4. Vijf LCU Mk2-landingsvaartuigen van het Korps Mariniers krijgen in 2023-2024 een *midlife update* (MLU). Daarnaast krijgt het Korps de beschikking over nieuwe landingsvaartuigen; 12 kleinere *Littoral Assault Craft* (LAC)-vaartuigen voor personeel vanaf 2025 en acht grotere (*Littoral Craft Mobility*) voor personeel en materieel vanaf 2028-2029.
 5. Het Korps Mariniers krijgt 65 extra sneeuwscooters (al 60 in bezit).
 6. Defensie gaat nieuwe snelle onderscheppingsboten aanschaffen. De 50 FRISC's (*Fast Raiding, Interception and Special Forces Craft*) bereiken in 2024 het einde van hun levensduur. Een deel van de huidige FRISC's wordt gemodificeerd en een ander deel wordt vanaf 2024 vervangen door 13 FFI's (*Future fast Interceptor*).
 7. Om de dreiging tegen vitale infrastructuur op de bodem van de Noordzee eerder te onderkennen, schaft Defensie camera's en radarsystemen aan voor de bescherming van internetkabels, gasleidingen, booreilanden en windmolens op zee. Ook investeert het in satellietdata en koopt Defensie 2 nieuwe, relatief eenvoudige, schepen. Deze krijgen een kleine bemanning en zijn uitgerust met sensoren en onderwaterapparatuur om verdachte situaties te onderzoeken.
 8. *Line Handling Workboats* (LHWB's) zijn met name bedoeld voor het slepen van kleine objecten in de haven van Den Helder. Defensie vervangt na meer dan 36 jaar de kleine sleepboten van de Scheldeklasse. De drie nieuwe boten zijn een primeur, want ze zijn volledig elektrisch. November kan de eerste werkboot (Bolder) in gebruik worden genomen.
- d. Grondgebonden
1. In het *Royal Netherlands Army (RNLA) Operation Plan 2022-2026* noemt C-LAS de 10 belangrijkste materieelprojecten voor deze planperiode. Het zijn de *Midlife Update* (MLU) van de Fenek³⁶, MLU CV90, TEN/FOXROT (C4I-platform), *Technology Center Land* (TCL), het wielproject WTB, MLU en vervanging DGLC wapensystemen, MLU PzH2000NL, vervanging geniematerieel, revitalisatie van de Bernhardkazerne en de MLU van de belangrijkste IV&CIS hardware. C-LAS wil alles 'wat rijdt en rolt' vervangen en updaten, zoals de 'Big Five' wapensystemen: CV90, Fenek, Boxer, PzH en Bushmaster.
 2. De 122 CV90 infanterie-gevechtsvoertuigen (plus zes *Driver Trainer Vehicles*; DTV) van de landmacht worden gemoderniseerd. In deze *Midlife Update* (MLU van 2023 t/m 2026) krijgen de voertuigen een betere bescherming tegen anti-tank raketten, een nieuwe toren en wordt het kanon verplaatst. Ook wordt de vuurkracht vergroot, de IT vernieuwd en worden de stalen *tracks* vervangen door rubber band *tracks*. Dit alles moet de voertuigen geschikt maken om hun levensduur te verlengen tot 2039-2042.
 3. Alle 102 Bushmaster-pantserwielvoertuigen van de landmacht krijgen tot 2027 een *Midlife Update* (MLU). Aspecten hierbij zijn bescherming, vuurkracht, waarneming, commandovoering, instandhouding, duurzaamheid en training. De eerste gemoderniseerde Bushmaster wordt in 2024 verwacht.
 4. Vier jaar na de aanschaf en een lange periode van proefdraaien zijn de eerste twee nieuwe brugleggende tanks van de landmacht (AVLB, in de volksmond Leguaan) operationeel.
 5. De landmacht (m.n. 13 Ltbrig en 43 Mechbrig) gaat weer beschikken over raketartillerie (waardoor het bereik groter wordt) en over een nieuw mobiel *short range* luchtverdedigingssysteem (SHORAD). Daarnaast worden de laatste tien pantserhouwitzers uit de opslag gehaald. Daarmee beschikt Defensie dan over 46 stuks en kunnen daarmee vier i.p.v. drie batterijen worden voorzien.
 6. Nederland laat d.t.v. NSPA (NATO) een batch van aanvullende Patriot-luchtverdedigingsraketten produceren.
 7. Defensie koopt (samen met Duitsland) Caracal *Airborne Vehicles* als tactisch transportmiddel voor de *Division Schnelle Kräfte* (DSK). Nederland koopt 504 Mercedes-'roofkatten' en Duitsland koopt er ongeveer 1.000. Levering vanaf 2024.

³⁶ In november wordt een eerste prototype al voorzien van een hele reeks aan nieuwe verbindingsmogelijkheden. Het prototype Fenek met C4I moet de integratie van nieuwe systemen en radio's mogelijk maken. Via *Long Range Communication* (LRC) komt er een snelle directe verbinding tussen de voorste lijn en de commandopost tot op brigadeniveau.

8. Binnen het project DVOW (Defensiebrede Vervanging Operationele Wielvoertuigen³⁷) is de uitrol van voertuigen en bijbehorende middelen in volle gang. De uitlevering loopt tot in 2024. Medio februari hebben de meeste Scania Gryphus-vrachtwagens van Defensie inmiddels een zogeheten retrofit voor de maximale hoogte ondergaan, zodat ze weer voldoen aan de Wegenverkeerswet.



9. Vanaf eind 2023 vervangen 1.185 Manticore terreinvoertuigen [foto] een groot deel van de MB's van de landmacht, de Landrovers van de marine en de laatste YPR's van luchtmacht en marechaussee.

10. Defensie koopt binnen het project WTB (Defensiebrede Vervanging Wissellaadsystemen, Trekker-opleggercombinaties en WielBergingsvoertuigen) 600 wissellaadsystemen, 100 trekker-opleggerscombinaties (in 3 hoofdvarianten) en 85 wielbergingsvoertuigen. De voertuigen worden gebruikt bij bevoorrading, graafwerkzaamheden, het slaan van bruggen, zwaar transport en het bergen van wielvoertuigen.

11. De landmacht en de mariniers krijgen vanaf ongeveer 2023 minimaal 122 nieuwe 81 mm-mortieren [foto], inclusief munitie. Vanaf 2023 gaan KCT, MARSOF en de BSB beschikken over nieuwe meerschotsgranaatwerpers; MSGW 40 mmx46 MILKOR M32A1, incl. *Fire Control Units* (FCU's).

12. Defensie gaat 71 nieuwe verreikers in vier typen aanschaffen, waarvan drie voor de Groot Grijs eenheden (schepen CZSK). Eind 2023 zijn de eersten geleverd.

13. Medio 2023 worden 48 extra dieplaadwagens besteld; levering nog dit jaar. Ook wordt een contract getekend voor de bouw/levering van 70 containerwagens.

14. 400 Gnkbat ontvangt 16 nieuwe Marshall-koelcontainers voor medische bevoorrading en opslag te velde.

15. Nederland koopt nog dit jaar 20 Israëlische (*Precise and Universal Launch System*; PULS) mobiele lanceerinrichtingen voor raketartillerie [foto Mindef] met een bereik van honderden kilometers. Daarmee heeft Defensie voor het eerst in jaren weer eigen raketartillerie.



16. Na 10 jaar is het Horizontaal Effect Wapen (HEW) weer terug van weggeweest. Het HEW is geen mijn (zoals de verboden *Claymore*), maar een wapen dat je kunt aanzetten, richten, maar ook weer uitzetten, opruimen en meenemen.

17. Ter vervanging van de verouderde pontonbruggen (1985) koop Defensie drie nieuwe systemen voor drijvende brugslagcapaciteit, waarmee een oeververbinding van 225 meter tot stand kan worden gebracht. Levering eerste batch wordt verwacht begin 2025.

e. Airpower en ruimte

1. In 2023 staan weer vier extra F-35's gereed en in 2024 (als de F-16 uitfaseert) moet de vloot F-35 *Full Operational Capable* zijn, met vier toestellen gereed voor kortlopende inzet en tegelijkertijd vier voor langlopende inzet.

Op 24 juni 2022 besluit het kabinet om versneld zes extra F-35's aan te schaffen, die in 2025 moeten worden geleverd. Het totaal aan F-35's komt daarmee op 52 toestellen.

2. Nederland koopt *Joint Air-to-Surface Standoff Missile-Extended Range* (JASSM-ER) langeafstandswapens voor de F-35 (waarde tussen de € 250 miljoen tot 1 miljard). De wapens hebben een bereik van ongeveer 1.000 kilometer.

³⁷ DVOW richt zich op de vervanging van operationele wielvoertuigen en shelters die Defensie gebruikt voor o.a. de basismobiliteit van de meeste eenheden. Het betreft vervanging van lichte voertuigen (LSV, Landrover, Mercedes-Benz), middelzware voertuigen (Mercedes-Benz/UNIMOG 30 kN en DAF 40/50 kN), zware voertuigen (DAF 100 kN en DAF 100 kN trekkers) en diverse shelters. Daarnaast de bijbehorende ballistische bescherming en wapenstations, ladingdragers (laadbakken en containers) en containerhefmiddelen.

3. Defensie schaft, ter vervanging van de huidige 12 Cougar-helikopters, 14 Airbus H225M Caracal-helikopters aan [foto Mindef], die (vanaf 2030) speciaal bestemd zijn voor de ondersteuning van *special operations forces* (SOF).
 4. Op 10 december zetten de eerste twee (van 28) vernieuwde Apache gevechtshelikopters 'voet' op Nederlandse bodem na een ingrijpende verjongingskuur tot AH-64E. Het moderniseringsprogramma duurt tot 2025.
 5. M.i.v. februari 2022 beschikt de luchtmacht over de MQ-9 *Reaper*. Op 24 juni 2022 besluit het kabinet om vier extra *Reapers* versneld aan te schaffen. In mei maakt de staatssecretaris bekend welke bewapening de *Reapers* gaan krijgen. Naar verwachting volgt levering in 2025. Volledige inzetbaarheid is niet eerder dan in 2028.
 6. Bij het VuursteunCommando en het DGLC stromen in de periode 2023-2025 negen *Multi Mission* radar-systemen (MMR) in.
 7. Alle NH90 maritieme gevechtshelikopters krijgen vanaf 2028 een *midlife update*.
 8. Defensie heeft het voornemen om de Apache-gevechtshelikopters vanaf 2026 te voorzien van Amerikaanse laser- en radargeleide raketten (incl. vuurleidingsradarsysteem). De raketten zijn nauwkeuriger en bij elk weertype bruikbaar.
 9. Defensie krijgt capaciteit voor de bestrijding van zogeheten *unmanned aerial systems* (UAS). De nieuwe systemen (ReDrones) zijn met name bedoeld voor Nederlandse vliegvelden, de Marinehaven in Den Helder en voor de UAS-eenheid van de landmacht. Ze moeten vooral bescherming bieden tegen kleine drones tot 20 kilo.
 10. Nadat Nederland in 2021 al haar eerste nano-satelliet (BRIK II) in een baan om de aarde heeft gebracht, lanceert het samen met Noorwegen begin januari twee identieke nano-satellieten. De twee, binnen het *MilSpace2*-programma ontwikkelde, nano-satellieten ('Huygens' voor Nederland en 'Birkeland' voor Noorwegen) kunnen signalen opnemen en specifieke radarsystemen detecteren en identificeren. Hiermee wordt bijgedragen aan de onafhankelijke inlichtingenpositie van beide landen.
 11. Het toestel voor VIP-vervoer naar onder meer (risicovolle) missiegebieden, de Gulfstream IV, wordt in september vervangen door een gebruikte Gulfstream G650ER.
- f. Infrastructuur
1. Een groot deel van kazernes, legeringsgebouwen, magazijnen en andere voorzieningen is zo sterk verouderd dat er moet worden vernieuwd, verduurzaamd en soms zelfs gesloopt. De onderhoudsachterstanden zijn zo groot, dat het budget en de omvang van het vastgoed uit balans zijn. Er is vrijwel geen ruimte meer om te investeren (nieuwbouw). De staatssecretaris presenteert begin december 2022 formeel het Strategisch Vastgoedplan 2022 (SVP 2022). Hierin staat hoe Defensie de komende 10 tot 15 jaar haar vastgoed (bijna 1.000 gebouwen, verdeeld over meer dan 350 locaties) concentreert, verduurzaamt en vernieuwt. Dit moet zorgen voor een betere operationele inzetbaarheid, aantrekkelijker werkgeverschap, alsmede financieel toekomstbestendig en duurzaam vastgoed. Twee aanvullende projecten worden bekend gemaakt: het concentreren van eenheden in de regio Soesterberg, alsmede het concentreren van eenheden en ondersteuning op de Nieuwe Haven in Den Helder. Daarnaast lopen kleinere projecten als de modernisering van de Bernhardkazerne in Amersfoort en een soortgelijke modernisering op Sint-Maarten (gereed 2026).
 2. In de periode 2022-2026 krijgen 218 legeringsgebouwen een nieuw interieur (o.a. Havelte, Rotterdam, Leeuwarden en Volkel). Er worden inbouwpakketten gebruikt die in één keer het slaap-, studeer- en recreatiegedeelte een flinke *facelift* geven. Verder wordt aan deze gebouwen groot onderhoud gedaan (sanitair, verlichting, plafonds en vloerbedekking, verbetering binnenklimaat en ventilatie).
 3. In 2018 kwamen 10 kazernekeukens onder verscherpt toezicht te staan vanwege de slechte hygiëne. Op 5 januari wordt gestart met het landelijke keukenverbouwingsprogramma 'basis op orde'. Op ruim 80 locaties in Nederland, Duitsland en het Caribisch gebied worden de kookfaciliteiten ingrijpend aangepast. Er is veel aandacht voor modulair bouwen en voor duurzaamheid. In 2023 moeten minimaal 30 locaties gereedkomen. Begin februari maakt Van der Maat bekend dat de kazerne in Assen in afgeslankte en vernieuwde vorm toch open blijft.
 4. Het *Technology Center Land* (TCL; nieuwbouw van de sterk verouderde infrastructuur van de Afdeling Techniek MatLogCo) moet vanaf begin 2028 een moderne faciliteit worden voor



technisch hoogwaardige, betrouwbare en innovatieve instandhouding, modificaties en beproevingen van alle grondgebonden systemen van Defensie, om zo de materiële gereedheid structureel te verhogen.

5. Als de bouw van Logistiek Centrum Soesterberg (LCS³⁸) kan starten in 2024, zal naar verwachting in de loop van 2025 het LCS operationeel kunnen zijn.
6. De Nieuwe Haven in Den Helder krijgt meer afmeercapaciteit vanwege modernisering van de vloot en aangepaste veiligheidseisen. Aanpassingen gereed eind 2029.
7. Defensie (DPO) vervangt tussen Klaphek en Best 67 kilometer aan sterk verouderde ondergrondse kerosinepijpleiding; onderdeel van het *Central European Pipeline System* (CEPS) van de NAVO. Naar verwachting is de vervanging afgerond in 2027.
8. Om de voorgestane groei en modernisering van de Nederlandse krijgsmacht te faciliteren is meer fysieke- en milieuruimte nodig. De staatssecretaris stuurt hiertoe het Nationaal Programma Ruimte voor Defensie (NPRD) naar de Tweede Kamer.
9. De start- en landingsbanen van vliegbasis Leeuwarden zijn gedurende zeven maanden gerenoveerd.

g. Innovatie

2. In de Strategische Kennis- en Innovatieagenda (SKIA) 2021-2025 wordt onderscheid gemaakt tussen defensiespecifieke kennisopbouw en technologieontwikkeling (*Research & Technology*) enerzijds en innovatie anderzijds. Innovatie wordt gedefinieerd als “de implementatie van een nieuw(e) of significant vernieuwd(e) product, dienst, proces, marketingmethode of organisatiemodel”. Defensie houdt met onderzoek bij TNO, NLR en MARIN een defensiespecifieke kennisbasis in stand. Door TNO, NLR en MARIN zijn de voor Defensie vijftien meest relevante technologische *push*-ontwikkelingen voor deze periode in kaart gebracht. De SKIA sluit af met vier speerpunten: 1. Het versterken van de defensiespecifieke kennisbasis; 2. Het borgen van innovatie in de werkomgeving, cultuur en bedrijfsvoering, met speciale aandacht voor kort-cyclisch innoveren; 3. Versterking van de samenwerking met kennis- en innovatiepartners en 4. Versterking van de kennis- en innovatieketen van Defensie.
3. Op 2 maart wordt een intentieverklaring getekend voor een nauwere samenwerking tussen Defensie en het innovatieve ecosysteem in de regio Zuid-Nederland (w.o. Brainport Eindhoven en Signify)
4. Binnen de Defensiestaf werkt FRONT (*Future Relevant Operations with Next generation Technology & thinking*) aan het verkennen, verbinden, versnellen en verspreiden van nieuwe concepten. FRONT heeft een bijzondere status: het staat los van de lijn en is ook niet ondergebracht bij een specifiek Defensieonderdeel. Dit moet optimale invulling geven aan de rol van *Chief Innovation Advisor* (CIA).
5. MIND (*Military INnovation by Doing*) [logo] is gericht op innovatie binnen het domein van COMMIT (voorheen DMO) en de afdeling KIXS is expert op het gebied van IT-innovaties voor heel Defensie. Daarnaast slaan COMMIT, kennisinstututen en bedrijfsleven de handen ineen om nog beter innovaties te vinden onder de vlag *Purple Nectar/Innovation in Defence*. Een van de deelgebieden van innovatie betreft quantumtechnologie; de NAVO heeft quantumtechnologie geclassificeerd als *emerging and disruptive technology*. Dus, moet kennis erover worden opgebouwd.
6. Onder de vlag van de afdeling Innovatie (voorheen *Concept Development & Experimentation*; CD&E) worden verder diverse innovatieprojecten geïnitieerd of ondersteunt. Zoals het project Jupiter; in dit COMMIT-project moet binnen vijf jaar samen met Duitsland en het bedrijfsleven een laser op een Boxer gebouwd zijn om daarmee drones uit te schakelen. Start was in 2019. Eind 2024 hoopt men een *demonstrator* gereed te hebben. Een ander project betreft de ontwikkeling van de BatterijWagen (BaWa), die de energiebehoefte met fossiele brandstoffen in missiegebieden en tijdens oefeningen moet verminderen.
Met *Swarm-based Persistent Autonomous Reconnaissance* (SPEAR) worden drones ontplooid, die als groep autonoom opstijgen, landen, surveilleren en zelf de accu wisselen vanaf een *launch and recovery station* en de zoekopdrachten onderling verdelen. Het systeem is door *Artificial Intelligence* (AI) in staat om infrastructuur, bewoonde gebieden en (militaire) voertuigen te herkennen, te identificeren en (indien gewenst) te *tracken*.



³⁸ Het LCS moet de huidige en verouderde infrastructuur vervangen van de logistieke locaties in Lettele en Steenwijk, het distributiecentrum in Harskamp, maar ook die van het Groepagepunt Land en de Verzamelplaats in Soesterberg.

7. Andere voorbeelden van lopende innovatieprojecten zijn:
- (a) Op Aruba experimenteert Defensie in maart met vijf verschillende types *Unmanned Aerial Systems* (UAS). Het experiment maakt deel uit van het traject '*Swarming Drones*'. Doel hiervan is dat meerdere drone-systemen in de lucht zelfstandig missies uitvoeren, terwijl er maar één persoon nodig is die de opdrachten geeft en de controle houdt. Grootste uitdaging is de dataverbinding terwijl de systemen in de lucht zijn.
 - (b) Het MIND pilotproject pro-actieve schroef- en rompreiniging met als doelstelling om data, kennis en ervaring op te doen met autonome robots voor de reiniging van scheepsrompen en schroeven van een marineschip bij binnenkomst in de haven. Dat verkleint de weerstand van het schip in het water wat het brandstofverbruik vermindert. Bovendien houdt het invasieve exoten uit Nederlandse wateren en is er minder onderhoud nodig.
 - (c) De landmacht is bezig met nieuwe technieken voor het repareren van gevechtsschade (*Battle Damage Repair*; BDR) op basis van 3D-printen (*additive manufacturing*).

h. Overig (w.o. voorraden)



1. Op 6 februari ronden de eerste zes (van vooralsnog 60) technisch specialisten aggregaat hun opleiding af. Ze kunnen de aggregaten niet alleen onderhouden, maar zijn ook in staat steringen op te lossen en keuringen uit te voeren.
2. Net als in 2022 schaft Defensie extra munitie aan; nu voor ruim € 1,5 miljard voor de jaren 2025-2031. Om alle extra munitie op te slaan, worden drie af te stoten munitiecomplexen weer in gebruik genomen.

Samenwerking

- a. Op defensieniveau wordt getracht om invulling te geven aan de Adaptieve Krijgsmacht; het *Total Force Concept*. Hierbij wordt gestreefd naar intensieve samenwerking tussen Defensie, de (innovatieve) industrie en kennisinstituten. Een van de aspecten hierbij is de mogelijke uitwisseling van medewerkers. Een van de initiatieven daarbij is het creëren van zogenaemde 'ecosystemen'. Basisdoelstelling voor een ecosysteem is om gezamenlijk toegang te hebben tot een *pool* aan capaciteiten ('mensen, manieren, middelen') met een omvang waar iedereen gemak van heeft, zowel in termen van paraatheid (CLAS-belang) als in termen van prestatie- en onderhoudseisen en -kosten (collectief belang). Het CLAS heeft hierin een bijzonder belang, namelijk garanties (een 'rode knop') op reactievermogen en schaalbaarheid van capaciteiten bij veiligheids crises. Het waarborgen van dit belang is het startpunt voor het ecosysteem. Doelstellingen kunnen op langere termijn breder zijn en bijvoorbeeld ook gericht worden op ontwikkeling van competenties, op innovatie, duurzaamheid en op de inzet van nieuwe technologie. Voor het logistieke domein zijn dat o.a. het Nationaal Ecosysteem Maritieme Capaciteiten; een pilot waarbij intensief wordt samengewerkt tussen defensie en een civiele reder. De Task Force Logistiek op defensieniveau is daarnaast bezig om (samen met het OTCLog) te komen tot een dergelijk logistiek ecosysteem voor het landoptreden.
- b. Een deel van de adaptiviteit wordt gezocht en gevonden in een sterke toename van het gebruik van reservisten.
- c. Al ruim 20 jaar bestaat er een relatie tussen Defensie en ziekenhuizen (IDR). Dankzij deze samenwerking krijgen zowel de inmiddels 14 relatieziekenhuizen als Defensie de beschikking over meer en hoogwaardig opgeleid personeel.
- d. Ondanks Brexit blijft het Verenigd Koninkrijk een strategische partner van Nederland, wat o.a. blijkt uit de al decennialang bestaande innige samenwerking tussen het Nederlandse Korps Mariniers en de *Royal Marines* (dit jaar al 50 jaar), die samen kunnen optreden als onderdeel van de *UK/NL Amphibious Force*, geïntegreerd binnen de *3rd Commando Brigade Royal Marines*.
- e. Nederland en de Noord-Europese landen bundelen sinds 2022 de krachten om de toelevering en beschikbaarheid van marinematerieel te waarborgen in het partnerschap *Northern Naval Shipbuilding Cooperation* (NNSC). In de praktijk betekent dit dat projecten dichtbij huis belegd worden om de lokale industrie te stimuleren.
- f. Defensie en de *Atlantic Council* vernieuwen in januari hun samenwerkingsverband. Hiermee willen beide partijen Nederlandse innovaties en technologieën in verbinding brengen met het militaire innovatieve ecosysteem van de Verenigde Staten.
- g. Nederland en Duitsland werken op organisatorisch niveau al jarenlang intensief samen binnen het 1^e Duits-Nederlandse Legerkorps (sinds 1995). De Luchtmobiele Brigade is ondergebracht bij de *Division Schnelle Kräfte* (DSK), een NL tankeskadron is opgehangen binnen een Duits tankbataljon binnen 43 Mechbrig binnen de 1. (DEU) *Panzerdivision* en sinds 30 maart is de 13^e

Lichte Brigade geïntegreerd in de 10. (DEU) Panzerdivision. Ook is binnen het DGLC een Duitse luchtverdedigingseenheid opgehangen (*Flugabwehrraketengruppe 61*). Vanaf dit jaar treden de luchtverdedigers geïntegreerd op binnen de VJTF. Het project *Sawfish* moet Nederland en Duitsland gezamenlijk gaan voorzien in nieuwe *Electronic Support Measures* (ESM) capaciteit. 102 EOVCie (binnen het JISTARC) werkt hiervoor samen met een Duits EOVBataljon. Defensie gaat samen met Duitsland haar systemen voor Elektronische Oorlogsvoering (EOV) vernieuwen. Meer specifiek de mobiele capaciteiten voor *Electronic Attack* (EA). De huidige capaciteiten (m.n. de Fuchs-voertuigen) moeten vanaf 2027 worden vervangen.

Ook wordt al jaren gewerkt aan een verdere integratie van de landmachtstaven.

- h. Medio oktober sluit Nederland in NAVO-verband aan bij het *European Sky Shield*, een bundeling van 15 NAVO-landen voor luchtverdediging tegen raketten en ongewenste vliegtuigen.
- i. In een samenwerkingsverband met Noorwegen worden negen *Multi Mission Radar*-systemen (MMR) ontwikkeld en aangekocht. Ook trekt Nederland samen op met Noorwegen op het gebied van militaire ruimtevaart (zie hierboven bij *Airpower*) en gaat het samenwerken op het gebied van artillerie en CBRN.
- j. Samenwerking met Frankrijk is verder verbreed. Men probeert samen te komen tot een '*Main Ground Combat System*'. Ook wordt nauw samengewerkt bij opleidingen en oefeningen. Daarnaast wordt kennis gedeeld op het gebied van robotica en militaire operaties in een complexe omgeving. En men wil de technologische informatiesystemen beter koppelen.
- k. Sinds 2018 neemt Nederland deel aan de *Joint Expeditionary Force* (JEF); een noord-Europees samenwerkingsverband van 10 landen dat als aanvulling moet gelden op de NAVO en zich in de eerste plaats richt op Noord-Europa³⁹; van het Noord-Atlantisch gebied in het westen tot het Hoge Noorden en de Baltische Zee-regio in het oosten. Als uitvloeisel van de aanslag op de *Nord Stream* gaspijpleiding besluiten 10 JEF-lidstaten samen te werken om hun vitale infrastructuur op zee (kabels, pijpleidingen en windmolenparken) beter te beschermen. Op 7 december opent in Den Haag het *SeaSEC*; het *Seabed Security Experimentation Centre*⁴⁰. Nederland, Denemarken, Duitsland, Finland, Noorwegen en Zweden doen onderzoek en experimenten met nieuwe apparatuur om de essentiële (maar kwetsbare) infrastructuur op de bodem van de Noordzee en Oostzee in de gaten te houden.
- l. België, Nederland en Luxemburg gaan gezamenlijk verkenningsdrones aanschaffen, onderhouden en gebruiken.
- m. Medio oktober geven Nederland en Zuid-Afrika een nieuwe impuls aan hun militaire samenwerking op het gebied van kennisuitwisseling, opleiding en training.
- n. Defensie haalt ook de banden aan met Japan (o.a. op het gebied van CBRN) en Zuid-Korea.
- o. Nederland verzoekt tot toetreding van OCCAR⁴¹; de internationale organisatie voor samenwerking bij het beheer van defensiematerieelprojecten.
- p. Het CLAS werkt sinds 2018 samen met enkele civiele partners (Capgemini en CGI Nederland) op het gebied van kennis van IT betreffende het operationele landoptreden. Hierbij worden mensen, middelen en manieren van werken gedeeld.
- q. De *Tilburg University* krijgt een onderzoeksafdeling (*Mindlabs*) in samenwerking met Defensie. Hier wordt onderzoek gedaan naar de rol van data en kunstmatige intelligentie voor Defensie.

Duurzaamheid

- a. Defensie heeft de ambitie om aan te sluiten bij het Rijksbeleid om te steven naar meer duurzaamheid. Defensie wil in 2030 voor 50% zelfvoorzienend zijn als het gaat om energie op kampementen in missiegebieden. Voor 2050 is dat zelfs 100%. En dan moet ook de afhankelijkheid van fossiele brandstoffen met 70% naar beneden.
- b. Defensie haalt een deel van haar energie de komende 25 jaar uit het nieuwe Windpark Maasvlakte 2. Daarmee verduurzaamt 25% van het stroomverbruik. De energie is bestemd voor kazernes, vliegbases en de marinehaven Den Helder.
- c. De krijgsmacht gaat duurzamer bouwen:
 - 1. Door tijdens de bouw elektrische graafmachines en uitstootvrije vrachtwagens te gebruiken.
 - 2. De komende jaren wordt de Bernhardkazerne grootschalig verbouwd en verduurzaamd.
 - 3. De nieuwe marinierskazerne in Kamp Nieuw-Milligen (KNM) moet de duurzaamste kazerne ter wereld worden. Eind december vertrekken de laatste landmachteenheden van het kamp. De bouw moet in 2024 van start gaan.

³⁹ Het Verenigd Koninkrijk heeft de leiding en per activiteit besluiten partners over hun deelname. De partnerlanden zijn VK, Denemarken, Estland, Finland, IJsland, Letland, Litouwen, Nederland, Noorwegen en Zweden.

⁴⁰ SeaSEC is onderdeel van het *Northern Naval Capability Cooperation*-initiatief. Een samenwerkingsverband tussen de defensieorganisaties van de zes partners om de noordelijke maritieme industrie sterker te maken en zo over de beste systemen en materieel te beschikken.

⁴¹ OCCAR = *Organisation Conjointe de Coopération en matière d'Armement*. Huidige lidstaten zijn België, Duitsland, Frankrijk, Italië, Spanje en het verenigd Koninkrijk.

4. De Tonnetkazerne in 't Harde krijgt (begin 2025) het eerste emissieloze gebouw van de krijgsmacht; een gezondheidscentrum. Bij de bouw zal ook zo min mogelijk uitstoot plaatsvinden.
- d. Net als vanaf augustus 2022 houdt Defensie ook in 2023 vast aan maatregelen om gas te besparen, o.a. door de thermostaten op maximaal 19 graden te zetten.
- e. Medio september wordt op de Kromhoutkazerne in Utrecht het eerste (op zonne-energie werkende) laadplein voor 41 elektrische dienstvoertuigen (PNOD's) geopend. Dit jaar en in 2024 komen er door het hele land nog 142 bij.

Bedrijfsveiligheid⁴² en gedrag

- a. De Gedragscode Defensie legt een sterke nadruk op sociale veiligheid en integriteit. Als kernwaarden worden benoemd: verbondenheid, veiligheid, vertrouwen en verantwoordelijkheid.
- b. De Algemene Rekenkamer constateert na onderzoek dat de beveiliging van militaire objecten als gevechtsvliegtuigen, radarinstallaties en wapensystemen ondermaats is. Vier medewerkers konden vier keer ongemerkt binnenkomen bij defensie-objecten.
- c. In lijn met het Rijksoverheidsbeleid wordt per 1 juni de lijst met risicovolle Apps aangepast en moeten deze worden verwijderd van de door Defensie uitgegeven of beheerde apparaten als mobiele telefoons, laptops, tablets en dergelijke. De uitbreiding betreft o.a. TikTok en WeChat.
- d. Omdat de arbeidsomstandigheden niet acceptabel worden geacht, wordt op de locatie Dongen (982 squadron) het werk tijdelijk opgeschort.
- e. Op 4 december wordt een 44-jarige militair van het Korps Commandotroepen door de militaire kamer van de rechtbank Arnhem veroordeld tot vier jaar cel voor drugs- en wapenhandel.

⁴² Bij in ieder geval het CLAS wordt hieronder begrepen: persoonlijke veiligheid, sociale veiligheid & integriteit, milieu, brandweezorg en (vervoer) gevaarlijke stoffen.

Krijgsmacht / landmacht

Algemeen

- De *NATO Response Force* (NRF, incl. VJTF) is inmiddels doorontwikkeld naar de *enhanced NRF* (eNRF) en wordt deze jaren alweer vervangen door het *NATO New Force Model* (NFM). Het *NATO New Force Model* (NFM) moet vanaf 2025 operationeel zijn en gereed staan voor een mogelijk grootschalig conflict. CLAS levert hiervoor een brigadetaakgroep die binnen een Duitse divisie gaat optreden.
- Op basis van het binnen de EU geaccordeerde Strategisch Kompas gaat Nederland vanaf 2025 zo'n 150 militairen bijdragen aan de nieuwe EU-flitsmacht (onder de bekende naam *EU Battle Group*; EUBG) van maximaal 5.000 Europese soldaten, die snel moet kunnen ingrijpen bij een conflict of (humanitaire) crisis op ons continent. Duitsland wordt de hoofdleverancier en Nederland levert een manoeuvrecompagnie (Boxer) en eigen medische capaciteit.
- Nederland neemt in juni deel aan de *Shangri-La Dialogue* (de belangrijkste Defensie- en veiligheidsconferentie in de Aziatische regio), omdat ze, net als veel andere westerse landen, veiligheid en stabiliteit in de *Indo-Pacific* cruciaal vindt. Nederland stuurt elke 2 jaar een fregat naar Zuid-Azië en wil aansluiten bij trainingen in de regio.
- Defensie blijft ook in 2023 last houden van de in Europa aanwezige Afrikaanse Varkenspest (AVP), wat leidt tot extra hygiënische maatregelen.

Expeditionaire operationele inzet

Ook in 2023 was de inzet van de krijgsmacht hard nodig.



Gevolgen oorlog in Oekraïne / Army Support to Ukraine (ASU)

- Als op 24 januari de Duitse bondskanselier Scholz overstag gaat en de levering aan Kiev van de door Duitsland geproduceerde Leopard 2-tanks niet langer blokkeert, voelt Nederland zich vrij om samen met Denemarken 14 Leopard 2A4-tanks te kopen, die naar verwachting in 2024 beschikbaar komen en te leveren aan Oekraïne. Nederland kondigt op 7 februari aan dat het, samen met Duitsland en Denemarken, ruim 100 in opslag staande Leopard 1A5-gevechtstanks gaat opknappen en leveren aan Oekraïne. Deze levering staat los van de levering van Leopard 2-tanks aan Oekraïne. Nederland wil ook de opleiding gaan verzorgen. Op 8 september arriveren de eerste tien van de ruim 100 Leopard 1-tanks die Nederland en Denemarken aan Oekraïne doneren.
- Op 14 maart meldt minister van Defensie Ollongren dat Nederland voornemens is om twee mijnenjagers van de Alkmaarklasse te leveren aan Oekraïne (incl. opleiding/training). De overdracht van beide schepen vindt plaats nadat de vervangende capaciteit aan de Koninklijke Marine is geleverd; naar verwachting vanaf 2025. September 2023 begint de opleiding van Oekraïense bemanningen voor deze schepen (door Nederland, België en andere bondgenoten). Nederland leverde al mijnenrolsystemen voor voertuigen en 50 zogeheten *Man Portable Line Charges* (MPLC). Van deze (bij de industrie ingekochte) MPLC's worden er nog eens 950 versneld geleverd.
- Nederland levert, aanvullend aan wat in 2022 is geleverd, twee Patriot-lanceerinstallaties en raketten. Van medio augustus tot medio oktober levert Nederland aan Oekraïne o.a. drones, baileybruggen, 90 vrachtwagens, 18 quads, 19 MB terreinvoertuigen, 7 motoren, 612 sets ontmijningsuitrusting, 16 vaartuigen, 6 veldhospitals en munitie. Ook PGU, reservedelen, rantsoenen en medische goederen. Inmiddels is dan voor € 2,1 miljard aan materieel ter beschikking gesteld. Medio oktober komen daar nog extra Patriot-luchtverdedigingsraketten bij.
- De Nederlandse steun aan Oekraïne betreft ook commercieel verworven materieel, waaronder wapens, munitie, reservedelen, (gevechts)voertuigen, drones, luchtverdedigingssystemen (incl. drone detectie radarsystemen) en zogenaamde *M3 bridge- en ferrying systems* om snel bruggen

- te leggen. Maar ook ontmijningsuitrusting, veldhospitaal, tenten, kranen en tal van uitrustingsstukken en medische goederen.
- e. De totale waarde van al het geleverde materieel en deelnames aan fondsen overstijgt € 2,6 miljard.
 - f. De VS geven op 18 augustus toestemming aan Nederland en Denemarken om F-16's aan Oekraïne over te dragen. Nederland en Denemarken gaan, na de toestemming van de USA hiervoor, F-16-trainingen leiden voor Oekraïense gevechtspiloten. Andere landen (zoals België, Noorwegen, Polen en Portugal) sluiten hierbij aan. Begin november stelt Nederland 12 tot 18 F-16's ter beschikking van het op 13 november geopende Europese F-16 trainingscentrum (EFTC) in Roemenië. De toestellen (blijven eigendom van Nederland en) zijn bedoeld om Roemeense en Oekraïense vliegers op te leiden.
 - g. Nederland helpt, net als Canada, Denemarken, Finland, Nieuw-Zeeland, Zweden en het Verenigd Koninkrijk met 65 instructeurs bij het op grote schaal trainen van Oekraïense militairen (*Operation Interflex*); het betreft een Algemene Militaire Opleiding (AMO). Maar ook, samen met Duitsland, explosievenopruimers. De landmacht doet dit vanaf eind september 2022 tot in ieder geval 2024. Vanaf januari tot april 2023 levert het Korps Mariniers tijdelijk de trainers voor *Interflex*. In april neemt de landmacht het stokje weer over. Het Korps Mariniers verzorgt daarnaast (onder de vlag van *Interflex*) aan bijna 1.000 Oekraïense militairen een uitgebreide amfibische training.

Onder de vlag van de EU-trainingsmis­sie voor Oekraïense staven (EUMAM UA; *European Union Military Assistance Mission Ukraine*; training niveau IV t/m VI) levert Nederland ook militairen. De trainingen vinden voornamelijk plaats in Duitsland en Polen. Nederland verzorgt daarnaast samen met de Duitsers instructie in de bediening van de geschonken pantserhouwitzers en aan Oekraïense tankbemanningen. In Nederland worden ook simulatie-oefeningen verzorgd voor bemanningen van pantservoertuigen en opleiding en training voor Patriot-luchtafweergeschut. Daarbovenop intensiveert in 2023 de steun op het gebied van opleiding, onderhoud en instandhouding van het geleverde CLAS-materieel en wordt een logistieke hub in Slowakije opgezet. Tot slot verzorgt het CZSK de maritieme opleiding aan Oekraïeners in Marnewaard; *Operation Interforge*.
 - h. Defensie draagt bij aan de revalidatie van gewonde Oekraïense militairen, o.a. bij het Militair Revalidatiecentrum (MRC) in Doorn. Nederland gaat Oekraïne ook ondersteunen bij het opzetten van de zorg en nazorg voor Oekraïense veteranen.

De krijgsmacht neemt in 2023 deel aan de volgende missies:

1. *enhanced Forward Presence* (eFP) (zie ook het gestelde bij NAVO)

Als Rusland op 24 februari 2022 Oekraïne binnenvalt, wordt voor het eerst sinds de oprichting van de NAVO in 1949 het verdragsgebied serieus bedreigd. Oekraïne is geen NAVO-lid, maar aangrenzende EU-landen zijn dat wel. Mocht Rusland er daarvan een aanval, dan is er sprake van Artikel 5. In dat geval is een aanval op één een aanval op allen. Daarom wordt de missie *enhanced Forward Presence* (eFP) opgezet om naast afschrikking en bescherming van de oostflank ook duidelijk te maken aan Rusland dat de NAVO vastberaden is. De reactietijden van de NAVO-troepen worden verkort, met name die van de *enhanced NATO Response Force* (eNRF) en de flitsmacht VJTF. F-35's worden nog diezelfde dag onder commando gesteld van de NAVO en worden (afwisselend met F-16's) direct ingezet om boven NAVO-grondgebied in oost-Europa deel te nemen aan het bewaken van het luchtruim en grondgebied (*enhanced Vigilance Air Policing*) en vanuit Bulgarije (Graf Ignatievo) voor *Quick Reaction Alert*-taken (*Guardian Lightning*). Vanaf 1 maart 2022 vallen de Nederlandse militairen van de *battlegroup* in Litouwen onder commando (OPCOM) van de *Supreme Allied Commander Europe* (SACEUR).



Begin april 2022 besluiten de NAVO-lidstaten om *battlegroups* te stationeren in Bulgarije, Hongarije, Roemenië en Slowakije (*Battle Group Forward Presence*; BGFP). Vanaf begin augustus 2022 tot augustus 2023 levert Nederland drie luchtmobiele rotaties (100 militairen) aan de door Frankrijk geleide NAVO-*battlegroup* in Cincu in centraal-Roemenië (*Relief in Place* door België medio 2023). Duitsland wil vanaf 2024 een permanente gevechtsbrigade stationeren in Litouwen. De brigade moet in 2025 FOC zijn. [archieffoto Mindef]

In 2023 wordt het CLAS-personeel geïntegreerd binnen de Duitse Patriot-inzet in Slowakije (*Multinational Air Missile Defence Task Force*; MN AMDTF). De Nederlandse bijdrage varieert per rotatie.

Analoog aan 2022 worden (op verzoek van Oekraïne en onder de vlag van het Internationaal Strafhof; ICC) meerdere forensische- en opsporingsteams (de kern bestaat uit tientallen KMars) naar Oekraïne gestuurd om onderzoek te doen naar en bewijzen te verzamelen en veilig te stellen van vermeende / potentiële oorlogsmisdaden; *Trident Justice* FO. In 2023 zijn er twee periodes van inzet; Oekraïne 3 (60 personen, incl. 9 Tsjechen) van eind april tot begin juni. Oekraïne 4 (ca. 40 personen, incl. uit België en Tsjechië) van oktober tot eind november.

In februari en maart zijn vier F-35's van de Koninklijke Luchtmacht op vliegbasis Malbork (Polen), onder NAVO-commando, beschikbaar voor het bewaken van het luchtruim en grondgebied (*enhanced Vigilance Air Policing*). Vier andere toestellen zijn in Polen voor training, maar tevens snel inzetbaar. Er worden herhaaldelijk ongeïdentificeerde vliegtuigen (voornamelijk Russisch) onderschept.

Op verzoek van het *NATO Air Command* zorgt Nederland vanaf Rukla m.i.v. 1 september dat wapenplatforms en eenheden van NAVO-partners in de Baltische regio tactische datalink-informatie (Link 16) met elkaar kunnen delen via de Nationale Datalink Management Cel (NDMC). Het is voor het eerst dat de NDMC wordt ingezet en voor de NAVO gaat werken. Het NDMC blijft voorsnog tot maart 2024 in de regio.

Het kabinet kondigt aan dat in 2024 drie van de vier Nederlandse MQ-9 *Reaper* verkenning-drones voor minimaal een half jaar (max. een jaar) naar Vliegbasis Campia Turzii (Roemenië) gaan om van daaruit de oostflank van de NAVO te helpen bewaken en verdedigen (*air shielding*). Het is dan voor het eerst dat de *Reapers* in het buitenland worden ingezet. De piloten blijven op hun basis in Leeuwarden en besturen de toestellen op afstand. Er gaat wel een onderhoudsdetachement (ca. 40 militairen) naar Roemenië.

2. Mali-MINUSMA (+)

De Verenigde Naties (VN) proberen de veiligheid en stabiliteit in Mali te herstellen. Dit gebeurt met de *Multidimensional Integrated Stabilization Mission in Mali* (MINUSMA). Nederland leverde van 2014 tot 2019 een bijdrage met zo'n 250 militairen op de grond. Nederland levert vanaf 15 januari 2022 voor één jaar de *Force Commander* (Igen Kees Matthijssen), staf, beveiligingsdetachement en een klein NSE voor de missie MINUSMA. Matthijssen heeft bijna 14.000 blauwhelmen van de missie MINUSMA onder zijn commando. Vanaf februari vindt de redeployment plaats van het Nederlandse *Force Commander* detachement MINUSMA.

Eind januari heeft Nederland nog vijf militairen (en vier agenten) in Mali voor MINUSMA. Op 11 september vertrekken de laatste vier geüniformeerde Nederlanders (drie officieren en 1 agent) uit Bamako. Na bijna 10 jaar Nederlandse inzet en ondersteuning (en vier doden) aan MINUSMA zijn de activiteiten voor deze missie nu gestopt. Op hun verzoek stopt ook de VN-missie uiterlijk 31 december.

Omdat de Malinese regering samenwerkt met de omstreden Russische Wagner-groep, stopt Nederland eind oktober ook met de bijdrage aan EUTM Mali.

3. Midden-Oosten

Nederland neemt sinds 2015 deel aan de internationale coalitie die in Irak strijdt tegen terreurorganisatie ISIS⁴³. In de eerste plaats betreft dit de *Capacity Building Mission Iraq – Operation Inherent Resolve* (CBMI-OIR) incl. een *National Support Element* (NSE). Nederland draagt met de *Capacity Building Mission Iraq* (CBM-I) bij aan de opbouw van de Iraakse strijdkrachten en de *Peshmerga*, zodat zij zelfstandig ISIS kunnen bestrijden. Dit betrof met name praktische militaire vaardigheden en aspecten als leidinggeven, commandovoering en instructie⁴⁴. Daarnaast ondersteunden Nederlandse militairen Iraakse en Koerdische strijdkrachten met training en advies. Vanaf januari 2021 vond de transitie plaats van de Trainings-Mentoring-missie in Irak naar een *Force Protection*-missie en een strategisch operationele adviseringsmissie. In dit kader beveiligen zo'n 120 Nederlandse militairen tot 1

⁴³ Er worden diverse termen en acroniemen gebruikt om de beweging te omschrijven, die op uiterst gewelddadige manier een kalifaat wil stichten; DAESH, IS (Islamitische Staat), ISIS (Islamitische Staat in Irak en Syrië) of ISIL (Islamitische Staat in de Levant).

⁴⁴ De training door Nederlandse commando's van Iraakse *special forces* in Bagdad en de trainingsmissie aan Koerdische strijdkrachten in Erbil.

mei het vliegveld van Erbil, samen met Koerdische strijdkrachten en Amerikaanse militairen. Vanaf januari 2022 kregen de militairen ruimere bevoegdheden en gaat men steeds vaker de poort uit voor de *force protection* en konvooibegeleiding.

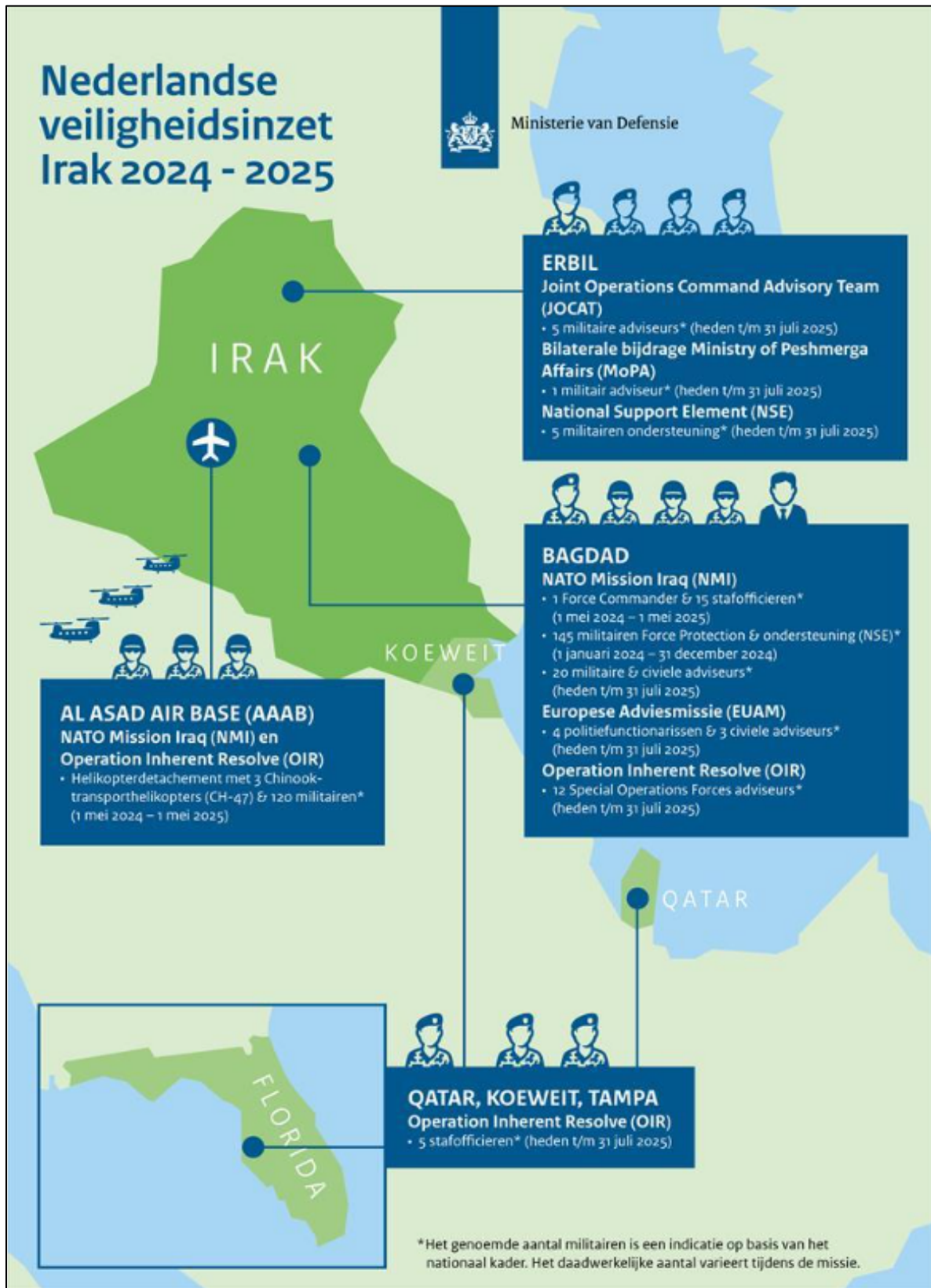

Vanaf 1 mei wordt de Nederlandse bijdrage CBMI gedeeltelijk teruggetrokken en gaat verder onder de reeds bestaande **NATO Mission Iraq** (NMI). NMI wordt uitgevoerd op verzoek van Irak en geeft advies op institutioneel niveau en draagt bij aan de versterking en borging van de Iraakse veiligheidssector. Nederland levert t/m juli 2025 enkele stafofficieren en een

operationeel adviesteam in Erbil. Het NSE wordt afgeschaald tot enkele personen. Op 7 juli besluit het kabinet om per 1 januari 2024 de bijdrage aan de NMI uit te breiden met een infanteriecompagnie (voor *Force Protection*) met ondersteuning; zo'n 145 militairen. Op 29 september volgt een aanvullend besluit voor nog eens 120 militairen, met drie Chinook-helikopters. *[Graphic hierboven]* Ook levert Nederland vanaf 1 mei 2024 de *Force Commander* NMI (genm Cas Schreurs) *[foto]* met een ondersteunende staf.



De Nederlandse veiligheidsinzet Irak 2024-2025 zal bestaan uit:

- Erbil:
 - *Joint Operations Command Advisory Team* (JOCAT; 5 militaire adviseurs (t/m 31 juli 2025);
 - Bilaterale bijdrage *Ministry of Peshmerga Affairs* (MoPA); 1 militaire adviseur (t/m 31 juli 2025)
 - NSE; 5 militairen (t/m 31 juli 2025).
- Bagdad:
 - NMI; *Force Commander* det 1 mei 2024 – 1 mei 2025
 - Europese Adviesmissie (EUAM; 4 x politie en 3 civiele adviseurs t/m 31 juli 2025)
 - *Operation Inherent Resolve* (OIR; 12 SOF-adviseurs t/m 31 juli 2025)
- *Al Assad Air Base* (AAAB); NMI en OIR: helikopterdetachement met 3 Chinook-transporthelikopters en circa 120 militairen (1 mei 2024 – 1 mei 2025).
- Qatar, Koeweit, Tampa: OIR; 5 stafofficieren t/m 31 juli 2025.

Ook wordt vanuit Turkije een AWACS⁴⁵-vliegtuig ingezet met aan boord Nederlandse bemanningsleden.

Vanwege de op 7 oktober uitgebroken oorlog tussen Israël en de Palestijnse Hamasbeweging (Gazastrook) worden zo'n 800 gestrande Nederlandse reizigers die in Nederland wonen (en zo'n 140 buitenlanders) met militair luchttransport gerepatriëerd. Medio oktober stuurt Nederland preventief Snelle Consulaire Ondersteuningsteams (SCOT) naar Israël en Beiroet (Libanon) om de ambassades te ondersteunen. Een Defensieteam van zo'n 200 militairen en twee C130 Hercules transportvliegtuigen worden preventief naar Cyprus gevlogen om zo nodig te kunnen evacueren; operatie Mistral. Vanaf 12 december staan de mariniers en een C-130 Hercules-transportvliegtuig paraat in Nederland en niet meer op Cyprus. Een klein team militairen blijft op Cyprus voor logistieke doeleinden.

Cyprus werkt aan een internationale zee-corridor waarlangs humanitaire hulp naar Gaza moet gaan. Nederland wil met een marineschip humanitaire hulp naar Gaza brengen, zodra dat mogelijk is. Demissionair minister Ollongren stuurt daarom op 17 november Zr. Ms. Holland richting Cyprus. Het patrouilleschip kan ook worden ingezet voor evacuatie. Eind januari 2024 keert Zr. Ms. Holland terug naar Nederland.

4. Afrika

Nederland draagt bij aan de EU-missies in de Sahel, w.o. EUTM (6 militairen; tot eind oktober, omdat de missie dan moet stoppen op last van de Malinese regering) en EUCAP (opbouwen lokale veiligheidsstructuren) en aan de VN-politiemissie in Mali (ook gestopt op last van de Malinese regering). Ook steunt Nederland financieel het operationeel krijgen van een Afrikaanse troepenmacht aldaar, gevormd door Mali, Niger, Burkina Faso, Mauritanië en Tsjad.

Het *Global Peace Operations Initiative* (GPOI) moet de capaciteit van Afrikaanse militaire eenheden uit 25 landen vergroten voor effectieve vredesoperaties. Nederlandse militairen verzorgen instructie en trainingen in Ivoorkust en Burkina Faso. In maart een missie in Ivoorkust en in juli een missie in Togo.

Nederland draagt bij aan MANTIS (*Modular Automatic and Network capable Targeting and Interception*; 3 militairen)

De kwaliteit van inlichtingen tijdens VN-vredesmissies moet beter. Nederland faciliteert sinds 2021, specifiek voor Afrikaanse officieren, in Kenia en Tanzania de drieweekse *United Nations Military Peacekeeping Intelligence Course*. De opleiding wordt gegeven door Keniaanse docenten op basis van het train-de-trainer principe. Deze cursus is zo succesvol dat er daarnaast een verdieplingslag wordt aangeboden met de cursus *UN Peacekeeping Intelligence, Surveillance and Reconnaissance Course*.

⁴⁵ AWACS = *Airborne early Warning And Control System*.

Door de onlusten in Soedan ontstaat angst voor Nederlanders in het land. Het kabinet stuurt medio april militaire vliegtuigen (een C-130 en een A330) naar Jordanië, die vervolgens in een gecombineerde internationale operatie ongeveer 250 mensen (waaronder zo'n 100 Nederlanders) evacueren (NEO⁴⁶).

5. Overige missies

Dit zijn de al decennialang lopende VN-missies UNTSO en UNIFIL in het Midden-Oosten (bij UNIFIL werkt sinds 12 december een NL genderadviseur). M.i.v. jan 2019 zijn deze missies uitgebreid met 3 militairen (en 3 burgers) voor de *United States Security Coordinator* (USCC) op de westoever van de Palestijnse Autoriteit.



Nadat Nederland eerder al had deelgenomen aan EUFOR (Operatie 'Althea'; Bosnië-Herzegovina; van 2004-2017), gaat het m.i.v. januari 2023 weer militairen leveren; vier stafofficieren, vanaf juni gevolgd door een infanteriecompagnie KMARNS (max. een jaar tot 1 oktober 2024) en een CLAS-inlichtingenteam (HUMINT tot 31 juli 2025). Totaal max. 150 militairen. *Althea* zet zich in voor politieke en sociale stabiliteit. De *Republika Srpska* is pro-Russisch en broedt op plannen om zich af te scheiden van BiH.

Daarnaast worden (veelal op individuele basis) militairen ingezet bij diverse hoofdkwartieren en vooruitgeschoven posten van missies, zoals de EU-missie EUBAM Rafah, de *European Liaison & Planning Cell* (EULPC in Tunis [medio 2023 naar Tripoli] voor de situatie in Libië), de *European Union Rule of Law Mission* in Kosovo, de *Combined Maritime Forces* (Bahrein), de *EU Naval Forces* (Rota Spanje) en Operatie *Prosperity Guardian* (de maritieme operatie voor de veiligheid in de Rode Zee). De bijdrage aan waarnemingsmissie UNDOF stopt.

6. Snel inzetbare capaciteiten (SIC)

Per 1-1-2023 is de Nederlandse bijdrage aan eNRF 2022-2024 begonnen aan hun *standby*-jaar, waarin ze gereed staan voor onmiddellijke inzet. Ook levert Nederland eenheden aan de *Very High Readiness Joint Task Force* (VJTF-23) en aan CSOCC/SOLTG (*Special Operation Land Task Group*), bestaande uit SOCOM, KCT en 11X met ondersteunende eenheden.

Op basis van het NAVO *Long Term Commitment Plan* (LTCP) moet 1GNC in 2023 gereedstaan als NRF *Land Component Command Head Quarters* (LCC HQ). 1GNC (o.l.v. de Nederlandse driesterrengeneraal Nico Tak; foto) levert de *Land Component Command* (LCC) *Taskforce HQ* (JHQ), bestaande uit 1GNC (+). In 2024 gaat 1GNC in transitie naar Corps HQ, in 2025 gereedstaan en in 2026 en 2027 gereedstaan als MC LCC.



Nederland levert ook een bijdrage (bataljon) aan het *NATO Readiness Initiative* (NRI) voor het vergroten van de NAVO-pool van eenheden met een 'verhoogde paraatheid'.

7. Maritiem

- a. Sinds 2019 spelen de Koninklijke Marine en het Korps Mariniers weer een belangrijke rol in de verhoogde aanwezigheid van de NAVO in het Noordpoolgebied. Een internationale troepenmacht moet de Russische dreiging tegengaan en vrije doortocht over strategisch belangrijke scheepsroutes garanderen. Zo'n 600 zeesoldaten en de vloot zijn drie maanden per jaar in Noorwegen aanwezig, in samenwerking met de Noren, Amerikanen en Britten.
- b. De NAVO heeft, als onderdeel van de *enhanced NATO Response Forces* (eNRF), op permanente basis vier vlootverbanden paraat en ingezet; de *Standing NATO Maritime Groups* (SNMGs). Nederland levert een permanente maritieme bijdrage aan SNMG 1 en 2. SNMG1 opereert voornamelijk in en rondom het noordelijk deel van de Atlantische Oceaan, de Noordzee en de Baltische Zee. SNMG2 opereert doorgaans in de Middellandse- en Zwarte Zee.

Daarnaast maakt Nederland met een mijnenjager zoveel mogelijk deel uit van de snel inzetbare⁴⁷ *Standard NATO Minecounter Measures Group 1* (SNMCMG1) met als inzetgebied de noordelijke wateren, zoals de Noord-Atlantische Oceaan, de Noordzee en Oostzee.

⁴⁶ NEO = *Non-combatant Evacuation Operation*.

⁴⁷ SNMCMG1 en 2 zijn onderdeel van het snelst inzetbare deel van de NRF; namelijk de VJTF.

Eind oktober intensificeert dit vlootverband de patrouilles op de Oostzee, omdat twee onderzeese kabels tussen Estland en Zweden zijn beschadigd. Hierbij worden tijdens een mijnenjacht in het noordoostelijke kustgebied van Estland oude mijnen onschadelijk gemaakt.

- c. De in 2011 ingestelde *Vessel Protection Detachments* (VPDs) zijn ook in 2023 veelvuldig ingezet tegen piraterij. Deze VPD's worden ingezet voor het bewaken van schepen tegen piraterij (de antipiraterijmissie ATALANTA in de Golf van Aden). Ook worden vaarroutes nog steeds vrijgemaakt van mijnen.
 - d. Sinds 2020 neemt Nederland deel aan de *European-led Mission in the Strait of Hormuz* (EMASoH), waarbij men in coalitieverband o.l.v. Frankrijk een veilige doorvaart af wil dwingen. België en Nederland voeren vanaf 7 december elk gedurende een half jaar het commando over EMASoH. België t/m 6 juni 2024, daarna Nederland zes maanden.
 - e. Nederland heeft structureel een stationsschip gestationeerd in het Caribisch gebied. Hier voert het schip kustwachtaken en *counter-drugs* operaties uit. Het schip blijft een langere periode in het Caribisch gebied, terwijl de scheepsbemanning tussentijds wisselt.
 - f. Met grote regelmaat begeleiden Nederlandse marineschepen Russische schepen op de Noordzee. De Russische schepen zijn afkomstig van de Russische Noordelijke vloot en zijn op weg van/naar hun thuisbasis.
 - g. De Kustwacht (250 medewerkers) gaat de komende jaren met tientallen voltijdsfuncties uitbreiden, met name in het Caribisch gebied.
8. Noodhulp
Noodhulpverlening na aardbeving zuid-Turkije en Syrië (februari); vijf militairen en twee reservisten maken deel uit van het *Urban Search and Rescue Team-Nederland* (USAR-NL⁴⁸). De luchtmacht vervoert met een C-17 het team en hulpgoederen. Enkele dagen later volgt een C-130 Hercules voor het transport van medisch personeel en hulpgoederen. Op verzoek van de Turkse autoriteiten verzorgt het voor medisch transport ingerichte toestel daarna gedurende twee weken medisch transport van gewonden uit het rampgebied naar elders in Turkije. In totaal haalt het Nederlandse team [foto] 12 mensen levend onder het puin vandaan.



Nationale operaties/inzet

Algemeen

De bijdrage van Defensie aan nationale taken is te verdelen in twee hoofdgroepen.

- a. Structurele inzet ter ondersteuning van civiele autoriteiten op grond van wetgeving en formele afspraken. Zoals de zelfstandige taken van de Koninklijke Marechaussee op basis van de Politiewet, Vreemdelingenwet, Wet Veiligheidsregio, Strafrechtelijke Handhaving van de Rechtsorde (SHRO), Handhaving Openbare Orde en Veiligheid (HOOV) en Militaire Steunverlening in het Openbaar Belang (MSOB).
Te denken valt hierbij aan inzet van Dienst Geografie, Luchtverkeersleiding, Kustwacht Nederland en Caribisch Gebied, Explosievenopruiming, grensbewaking, luchtruimbewaking (*Air Policing / Renegade*), *Search and Rescue* en de berging en identificatie van vermiste (oorlogs) slachtoffers (o.a. door BIDKL).
- b. Gegarandeerde capaciteiten op basis van de afspraken Intensivering Civiel-Militaire Samenwerking (ICMS).
Dit betreft o.a. militaire adviseurs in de landelijke veiligheidsregio's, EODD-teams, *Host Nation Support* (HNS), een CBRN-responsteam, blusvoertuigen en een blushelikopter, een constructie-eenheid, geneeskundige hulpposten, calamiteitenhospitaal, ziekenauto's, back-up voorzieningen voor ondersteuning van bestuurlijke- en/of operationele centra in geval van uitval van bestaande verbindingsmiddelen, mobiele grondradarsystemen en kleine onbemande vliegtuigen voor bewaking en beveiliging van objecten en gebieden, schepen van de wacht, samengestelde eenheden voor de bescherming van havens, stafcapaciteit en een detachement van 3.000 militairen.
Vanaf juli 2023 krijgt Defensie een aanvullende permanente taak om potentiële dreigingen tegen de vitale infrastructuur in de omgeving van het Nederlandse deel van de Noordzee in beeld te brengen. Te denken valt hierbij aan (het in kaart brengen van) dreigingen (verstoring,

⁴⁸ USAR is een uit vrijwilligers bestaand specialistisch bijstandsteam dat op verzoek kan worden ingezet voor reddingsoperaties.

sabotage en spionage) tegen datakabels voor internetverkeer en windmolens, maar ook aan olie- en gasleidingen. Brigadegeneraal der mariniers Schellens geeft vanaf april leiding aan een interdepartementale en *interagency*-actieprogramma Bescherming Noordzee Infrastructuur (PBNI).

Inzet

- a. Nationale inzet betreft in 2023 de 'klassiekers' grensbewaking, explosieven-opruiming (EODD), berging en identificatie (BIDKL) en de ondersteuning van Politie, Justitie en Belastingdienst met zoekteams. F-16's bewaken (in afwisseling met België) permanent het luchtruim boven België, Luxemburg en Nederland (*Quick Reaction Alert*; QRA). Er werden wederom herhaaldelijk ongeïdentificeerde vliegtuigen (voornamelijk Russisch) onderschept. Op zee moet de Marine regelmatig (vooral Russische) oorlogsschepen 'begeleiden', die door de Nederlandse exclusieve zone varen. In het Caribisch gebied onderschept de Nederlandse Marine regelmatig grote hoeveelheden drugs. [*Graphic Mindef over drugsroutes hieronder links*] De landmacht hielp de Marechaussee bij de grensbewaking in zeehavens. Vanaf februari 2022 zet Defensie onbemande vliegtuigen in voor anti-drugs operaties. Dit vindt plaats vanaf Curaçao met *MQ-9 Reapers*. Daarnaast zien we in 2023 o.a. tientallen *search* inzetten, meerdere observaties, ondersteuning expeditie-inzet (b.v. in de Eemshaven), diverse vormen van *Host Nation Support* (HNS) en diverse andere vormen van Militaire Bijstand (MB) en Militaire Steun (MS).
- b. De permanente bijdrage aan de veiligheid op de Bovenwindse eilanden (ca. 30 mariniers; DETSXM) en de Compagnie in de West (CidW); waar 1 compagnie van het CLAS ter beschikking staat van CZMCARIB ten behoeve van militaire presentie, ondersteuning van lokale autoriteiten en eventuele humanitaire hulpverlening. Het CLAS levert zo'n ruim 100 militairen.
- c. Vanwege de onevenredige werklast die de twee meest gevoelige rechtszaken in Nederland (Marengo en Eris) legt op de bewaking en beveiliging van de diverse actoren, levert de krijgsmacht (net als in 2022) personele en andere capaciteiten ter aanvulling en ondersteuning. O.a. bij de beveiliging van zowel de extra beveiligde rechtbank als de transporten van en naar de zittingen van de rechtbank (Marengo-proces).

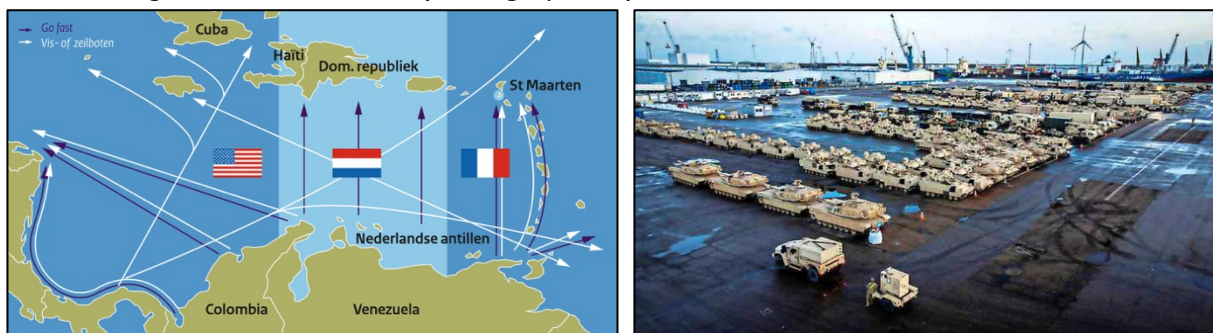

- d. Als onderdeel van de versterkte Amerikaanse aanwezigheid in Europa (eFP) verblijft voortdurend een Amerikaanse brigade in Oost-Europa. In de maanden januari/februari en oktober t/m december vindt een omvangrijke *Host Nation Support*-operatie plaats voor de *Relief In Place* (RIP) van een Amerikaanse brigade ter aflossing van een zusterseenheid in Polen en Litouwen. In oktober evenzo voor een RIP in Duitsland, Letland en Polen. [*foto hierboven rechts*]
- e. Defensie verleent hulp bij de (nood)opvang van asielzoekers en vluchtelingen. Dat gebeurt op het Marine Etablissement Amsterdam (MEA), het Groningse Zoutkamp, de Generaal Winkelmannkazerne (Harskamp) en het Wallaert Sacré Kamp (Huis ter Heide).
- f. Om de achterstanden weg te werken bij het identificeren en registreren van vreemdelingen ondersteunt de KMar enkele maanden de Afdeling Vreemdelingenpolitie, Identificatie en Mensenhandel (AVIM) met een I&R-straat bij het Aanmeldcentrum in Ter Apel.

Oefeningen, opleiden en trainen

- a. Door het kabinetsbesluit (februari) om militaire goederen naar de Oekraïne te sturen, treedt er een verdringingseffect op voor de Nederlandse krijgsmacht. Door de gewijzigde veiligheidssituatie in Europa, de daaraan gerelateerde inzet en de bijdrage aan de Oekraïne lopen de opleidingsachterstanden met name bij het CLAS op en daalt de kwalificatiegraad van de medewerkers.
- b. Dankzij de nieuwe indeling van het Nederlandse luchtruim, met een uitbreiding van het militaire oefengebied, kan de luchtmacht vanaf 2025 beter oefenen.
- c. Begin januari geeft de Directie Aansturen Operationele Gereedheid (DAOG) de nieuwe beleidskaders uit voor Opleiden en individueel Trainen (O&I) van zowel militairen als burgermedewerkers. Er staan vier uitgangspunten centraal: Beroepsgericht Opleiden (BGO);

- Just as needed, just in time, just in place* (JAN JIT JIP); civiel samenwerken en tot slot zoveel mogelijk *joint* (defensiebreed) en *combined* (multinationaal).
- d. Militairen van vliegbasis Leeuwarden gebruiken sinds medio januari de schietbaan van een civiele organisatie voor hun jaarlijkse schietoefeningen.
 - e. De militairen van met name Curaçao, Aruba en Sint-Maarten hebben geen eigen leger, maar ervaren wel dreiging vanuit met name Venezuela (die een claim legt op de eilanden). Om beter voorbereid te zijn op een mogelijke inval, worden de lokale militairen daar door hun 'Hollandse' collega's naar een hoger niveau getild.
 - f. Het luchtverdedigings- en commandofregat (LCF) Zr.Ms. De Zeven Provinciën oefent in februari samen met een Franse *Carrier Strike Group* op de Middellandse Zee. Dat een Nederlands fregat oefent met een vliegkampschip is niet alledaags.
 - g. Als onderdeel van de modernisering van de Apache-gevechtshelikopters wil Defensie ook *Captive Training Missiles* kopen. Hiermee is de vlieger in staat het afvuren vanuit de Apache in de lucht te simuleren, zonder dat er raketten worden verschoten. De vlieger beschikt dan wel over alle data van het afvuren, waardoor toch optimaal valt te trainen.
 - h. In maart rondt de eerste lichting cursisten de Cyber Technische Opleiding (CTO) af aan het *Cyber Warfare & Training Centre* (CWTC; onderdeel van het Defensie Cyber Commando).
 - i. Het OTCRIJ gaat om meerdere redenen een nog groter deel van de rijopleidingen plaats laten vinden in simulatoren. Hiertoe wordt samenwerking gezocht met een civiel bedrijf; *Motorsport in Motion*. Het spaart geld, stoot minder CO₂ uit, sluit aan op de belevingswereld van de jonge militair en staat in het teken van 'De Lerende Centraal'.
 - j. Op de Generaal-majoor De Ruyter van Steveninckkazerne in Oirschot is in hoop tempo (vijf weken) een betonnen loopgravenstelsel van ruim 700 meter gebouwd. De oorlog in Oekraïne heeft duidelijk gemaakt dat ook dit aspect van oorlogvoeren weer reëel is en beheerst moet worden. Reden waarom het genie-element van de eFP in Litouwen in augustus een loopgravenstelsel aanlegt, zodat hierin en hiermee kan worden geoefend.
 - k. Eind april krijgt het Nationaal Trainings Centrum CBRN in Vught een uniek simulatiesysteem (CBRN STS). Nergens anders in de wereld kan zo waarheidsgetrouw getraind worden tegen chemische, biologische, radiologische en nucleaire dreigingen.
 - l. In de maand mei trainen 300 militairen (voornamelijk mariniers) een noodhulpscenario in het Caribisch gebied, als voorbereiding op het orkaanseizoen (juni t/m nov).
 - m. Op 31 augustus wordt de nieuwe schietfaciliteit voor speciale eenheden geopend; 'The Holland Gate' (verwijzing naar de evacuatie in Kabul in 2021).
 - n. Vanaf 2026 gaan Nederland en Duitsland samen helikoptervliegers opleiden bij het *International Helicopter Training Center* (IHTC) van de *Bundeswehr* in het Duitse Bückeburg.



Een greep uit de oefenkalender, waar Nederlandse militairen in 2023 aan deelnemen [fotocompilatie hierboven Mindef]:

Active Hunter; Air Defender '23 (air); Arctic Challenge Exercise 2023 (air); BALTOPS '23 (52e editie *Baltic Operations; maritime, anti-submarine, anti-mine and air defence*); *Black Bizon 2023; Caribbean Engineer; Caribbean Integrator; Caribbean Poacher* (Curaçao);

CWIX (*Coalition Warrior Interoperability eXploration, eXperimentation, eXamination and eXercise*; C4ISR (*interoperability*); *Driver Seal* (chauffeurstraining 11 Bevoacie AASLT; Salisbury Plain); *Engineer Thunder* (eFP Litouwen); *Engineer Victory* (Roemenië); *Explosive Lion* (nationale interdepartementale veiligheidsoefening; CS Utrecht); *Falcon Autumn* (luchtmobiel); *Falcon Leap* (luchtmobiel); *Falcon Spring* (luchtmobiel); *Flintlock 2023* (SOF); *Formidable Shield '23* (tweejaarlijks; maritiem); *Freezing Winds* (maritiem); *Frisian Flag 23* (lucht); *Furious Hunter* (grootste oefening 13 Ltbrig in vele jaren, incl. een grote verplaatsing over de weg naar Oost-Duitsland; ruim 1.400 militairen en 450 militaire en zo'n 150 civiele voertuigen); *Griffin Lightning*; *Griffin Strike* (vuursteun); *High Blaze* (DHC bergvliegen *Rotary Wing*); *Intense Fusilier*; *Iron Wolf* (per rotatie eFP Litouwen; ook eenmaal met de RAS-eenheid); *Joint Arctic Training* (jaarlijkse wintertraining Korps Mariniers); *Joint Mountain Training*; *Joint Project Optic Windmill 2023*; grootste internationale lucht- en raketverdedigingsoefening van Europa; *Joint Viking* (maritiem); *Joint Warrior* (maritiem); *Jungle Warfare (Instructor) Course* (Suriname); *Noble Jump 23* (1GNC; VJTF); *Northern Coasts 2023* (NOCOS23; maritiem); *Peacock Rock*; *Phoenix 23* (ketentraining OOCL, o.a. B&TCo); *Port Defender* (havenbeschermingsoefening); *Red Flag (combined air operations)*; *REPMUS 2023* (*Robotic Experimentation and Prototyping exercise augmented by Maritime Unmanned Systems*); *Rhino Recovery*; *Rising Griffin*; *Sandy Coast 23* (mijnenbestrijding en havenbescherming); *Schneller Degen*; SOB/SOMS (Schietoefening Bergen / Schietoefening Munster-Süd); *Steadfast Hunter*; *Swift Response (airmobile, airborne)*; *Texas Engineer* (Basis genietechnieken); *Trade Winds* (jaarlijkse rampenbestrijdingsoefening in de Caraïben); *Ultimate Dragon*; *Urban Phoenix* (43X; gevechtsmanoeuvres met tanks); *Victorious Engineer*; *White Horse Arena* (divisiegeleide CPX); *Wild Fire* (nationale civiel-militaire rampentraining); *Windward Express* (orkaannoodhulpsoefening KMARNS in Caribisch gebied)





Oef Winter Grizzly, jan 2023 (220 Tcie; Foto Anna Hollemans-den Broeder)



eFP: Life Firing Exercise

Regiment B&T (introdunctie vz BGB&T)

De leiding van het regiment heeft ook in 2023 weer veel tijd en energie gestoken in de drie hoofdtaken: traditieshandhaving, het bevorderen van saamhorigheid en bijzondere personeelszorg (m.n. voor veteranen). 2023 was om meerdere redenen een bijzonder jaar voor het regiment. U kunt dit straks lezen in de bijdrages van de Regimentscommandant en van de diverse B&T-eenheden, vereniging en stichtingen.

Toch wil ik als voorzitter BGB&T hier nog enkele personeelszaken speciaal vermelden, die in dit verslagjaar passeerden:

- Als op 6 februari het zuid-oosten van Turkije (en daarmee ook noordwest Syrië) getroffen wordt door twee zware aardbevingen met desastreuze gevolgen, spoed ook het USAR-NL team zich naar het rampgebied. Onder de leden van dit team bevindt zich ook Ikol B&T Michael Berger en voormalig B&T-officier Marco Gaebler. Deze laatste treedt ter plekke zelfs op als coördinator van 91 internationale teams (waaronder 58 internationale USAR-teams) met in totaal 4.500 reddingswerkers. Alle teams tezamen weten ruim 200 mensen te redden.
- Op 23 juni wordt Ikol B&T Maurits van Coberen onderscheiden met het Ereteken van Verdienste in zilver door C-DOSCO.
- Adj B&T Jelle van Stralen (vm CSM 11 Bevocie AASLT) is geplaatst als *Command Sergeant Major/Command Senior Enlisted Leader (CSN/CSEL)* bij het *International Donor Coordination Centre (IDCC)* en de *Security Assistance Group-Ukraine (SAG-U)* in Wiesbaden (DEU). Medio juli ontvangt adj van Stralen de 'Honorary Breast Badge for Assisting the Military' namens de opperbevelhebber van de strijdkrachten van Oekraïne (generaal Valerii Zaluzhnyi) voor de goede samenwerking en interactie bij de bescherming van de nationale belangen en wegens een adviserende rol aan de strijdkrachten van Oekraïne bij de uitvoering van hun taken. Voor zover bekend is hij pas de derde Nederlander die deze medaille krijgt. [foto linksonder]
- Het regiment (en zelfs het Dienstvak van de Logistiek) kent dit jaar een primeur. Op 10 augustus treedt onze oud-RC kol Gerard van Kuijck aan als de eerste logistieke commandant van het Koninklijk Tehuis voor Oud-Militairen en Museum (KTOMM) Bronbeek.
- Op 22 november ontvangt stafadj B&T Angelique Brosky de Maarten Rijkenbarg Award; een prijs voor integriteit en het bevorderen van sociale veiligheid. Adj Brosky kreeg de prijs voor haar rol als voorvechter van sociale veiligheid en integriteit binnen de opleidingspelotons van de Koninklijke Militaire School (KMS), waar zij destijds PC was en excessen constateerde. Zij zette zich in voor een veilige leer- en werkomgeving. [foto's rechtsonder]



Voor de overige bijzonderheden, verwijs ik graag naar de bijdrage van het regiment, onmiddellijk hierna in dit verslag.

Overzicht Regimentsfunctionarissen 2023



Regimentscommandant

Luitenant-kolonel M.A.R.C. Souman

Regimentsadjutant

0101-3108: Adjutant onderofficier Instructeur J.J. Berkers
3108-3112: Adjutant Onderofficier Instructeur B. de Jong

Regiments-oudste

Brigadegeneraal N.G. de Wolf-Fabricius

Regiments-jongste officier

Tweede-luitenant B. Roest
Opgevolgd door Tweede-luitenant R. Tijstermans

Regiments-sergeant

Sergeant S. Heijne
Opgevolgd door sergeant R.C.J. van den Boogaard

Regiments-korporaal van het Jaar 2023

Korporaal D.T.M. (Daphne) Giesen
(110 Tcie)

Regiments-soldaat van het Jaar 2023

Soldaat der eerste klasse D. (Denny) Lieferink
(11 Bevocie AASLT)



REGIMENTSKALENDER - 2023

B & T



DATUM	ACTIVITEIT	LOCATIE
9 februari	<i>Regiments-Locatie Borrel OOCL</i>	Apeldoorn
9 Maart	Regimentsdiner Onderofficieren B&T	Stroe
10 Maart	Regimentsdiner Officieren B&T	Stroe
30 Maart	1 ^e Beëdiging	Soesterberg DMK
18 April	<i>Regiments-Locatie Borrel DVVO</i>	Huis ter Heide
5 mei	Bevrijdingsdag Defile	Wageningen
17 Mei	<i>Regiments-Locatie Borrel IGNC</i>	Münster
25 mei	2 ^e Beëdiging	Barneveld
8 t/m 10 Juni	Veteranen motortourrit	Zuid Limburg
24 Juni	Veteranendag	Den Haag
11 juli	<i>Brigade Borrel 13 X / OTCRIJ</i>	tbd
20 Juli	4-Daagse borrel (B&T'ers op Kamp Heumesoord)	Nijmegen
2 september	Herdenking NIM	Roermond
13 september	Regioborrel Munster	Munster
26 September	Eerbetoon ereveld Loenen (7 kruizen)	Loenen
30 September	Jaardag VVRB&T Sunset March (Organisatie: VVRB&T)	Nijmegen
29 September – 1 Oktober	Nationale Taptoe	Rotterdam
5 Oktober	Regiments dodenherdenking	Soesterberg
<i>Vrijdag 20 oktober - 23e Regimentsverjaardag</i>		
25 Oktober	3 ^e Beëdiging	GMK Stroe
26 Oktober	Regiments appèl en Feest	GMK Stroe
16 november	Regioborrel utrecht	KHK Utrecht
11 December	Vrijwilligersavond	tbd

Overleg Fora Regiment B&T en Dienstvak van de Logistiek

10 Maart	1^e Gebrevetteerde overleg	Stroe
29 Maart	1^e Regimentsraad	Soesterberg
7 Juni	2^e Regimentsraad (afsluitend Regimentsraad bbq)	Soesterberg
15 November	3^e Regimentsraad	Stroe
28 september	1^e DVR vergadering	Soesterberg
14 december	2^e DVR vergadering	Soesterberg

Bezoek ook eens onze vernieuwde website www.regimentbent.nl

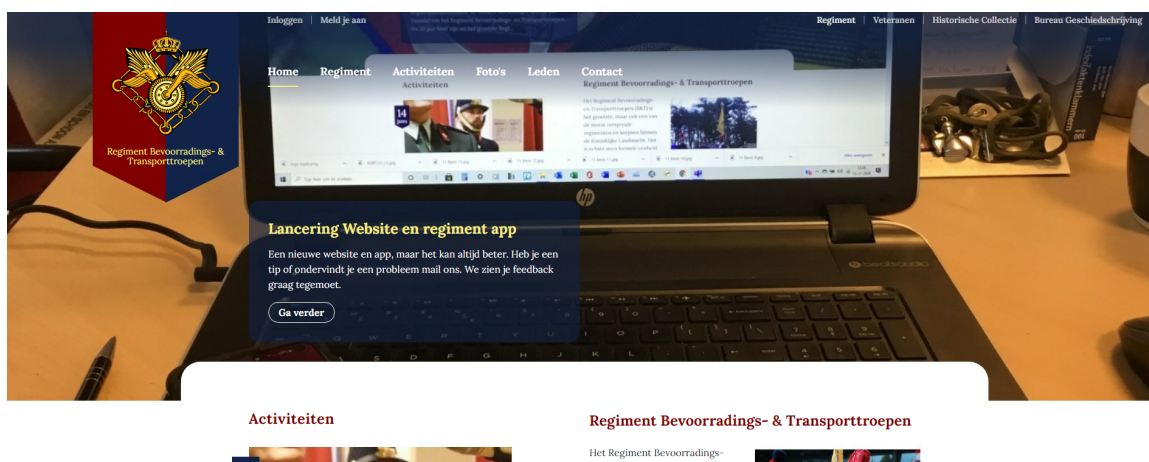

En **meld je aan** als regiments lid om zo **jezelf te kunnen inschrijven** voor de diverse **regimentsactiviteiten**.

Download de Regimentsapp op:



Jaaroverzicht Regiment B&T

16 – 22 januari 11 Bevocie AASLT: Oefening *Mountain Seal* versterkt *Esprit de Corps*

11 Bevoorraderscompagnie Luchtmobiel *Air Assault* (AASLT), onderdeel van de 11e Luchtmobiele Brigade, staat bekend om haar complexe en gefragmenteerde operaties. Deze uitdagende werkwijze maakt het creëren van een sterke '*esprit de corps*' binnen de eenheid essentieel, maar niet eenvoudig. De compagniesoefening *Mountain Seal* speelt hierin een cruciale rol. Deze oefening draagt bij aan een gezamenlijke visie binnen de eenheid over wie ze zijn, wat ze vertegenwoordigen en hoe ze dit uitdragen. Tijdens de oefening werden verschillende werkvormen toegepast om de gezamenlijke verantwoordelijkheid, sociale cohesie, onderling vertrouwen en waardering voor verschillen te bespreken en te versterken. Het is bijzonder om te zien hoe de compagnie de regimentstradities in ere houdt, zoals het zingen van het Regimentslied en het uitbrengen van een toast op het Regiment. Dit draagt bij aan de onderlinge band en betrokkenheid bij de gezamenlijke taak.



3 februari EOV uitgereikt aan nabestaanden sld1 Antonius van der Velde

Op 3 februari werd het Ereteken voor Orde en Vrede (EOV) postuum uitgereikt aan de nabestaanden van soldaat eerste klas Antonius van der Velde. Van der Velde vertrok in april 1946 als Oorlogsvrijwilliger met de MS Sibajak naar Nederlands-Indië, waar hij diende als chauffeur in het stafpeloton van 4 AAT. Deze eenheid opereerde in een turbulente tijd, en vlak voor de geplande repatriëring werd besloten dat 4 AAT langer moest blijven. Antonius van der Velde kreeg Klein Verlof en bleef in Indonesië, waar hij zijn latere echtgenote leerde kennen. Het echtpaar keerde in 1958 terug naar Nederland, waar Antonius helaas in 1963 op 40-jarige leeftijd overleed. Tijdens een ceremonie in de Historische Collectie verzamelden zijn acht kinderen met hun partners, een kleinkind, en enkele neven en nichten om de medaille in ontvangst te nemen. Dankzij de inspanningen van het Bureau Geschiedschrijving en de vrijwilligers van de Historische Collectie kwam er nieuwe informatie over zijn diensttijd boven water, wat veel betekende voor de familie.



15 februari Sgt Kim beëdigd door RC

Op de ochtend van 15 februari legde Sergeant Kim van de 11 Bevoorradingcompagnie Luchtmobiel de eed af aan de Koning, een plechtig moment dat werd geleid door de Regimentscommandant. Als steun waren de Compagniescommandant en de Compagnies Sergeant-Majoor van haar eenheid aanwezig. De ceremonie werd afgesloten met een toost op de komende missie van Kim en het Regiment, een traditie die altijd in ere wordt gehouden.



10-11 maart Geslaagde Regimentsdiners offn en oon

Op 10 en 11 maart vonden twee stijlvolle en vooral gezellige regimentsdiners plaats op de Generaal-Majoor Kootkazerne in Stroe, ook wel bekend als het *'Home of the Logistics'*. Tijdens het diner voor onderofficieren op donderdag werd sergeant-majoor en opper-marketingster Patricia van Drongelen verrast met de Regimentslegpenning voor haar jarenlange inzet en coördinatie van de marketingsters. De volgende avond, tijdens het diner voor officieren, werd tweede luitenant Ryan Tijsterman geïnstalleerd als de nieuwe Regimentsjongste, een ceremonie die werd uitgevoerd door zijn voorganger Bart Roest. Ook kreeg voormalig Regimentscommandant luitenant-kolonel Henk Plenk de Regimentshanddruk voor zijn jarenlange vrijwillige inzet, zowel binnen het Regiment als in de regio Amersfoort. Zijn bijdrage werd gekenmerkt door de inscriptie 'Creatief en Verbindend'. Beide avonden waren een succes dankzij de inzet van alle betrokkenen. Samen zijn we het Regiment!

22 maart Overdracht archiefmateriaal van bgen b.d. Feiko Zondag



Vorig jaar overleed brigadegeneraal buiten dienst Feiko Zondag, voormalig Commandant van het Legerkorps Logistiek Commando (LLC). Zijn zoon Ed en echtgenote, die in Amerika wonen, bezochten deze week Nederland en vroegen Bureau Geschiedschrijving of zij de verzamelde foto- en plakboeken van Zondag konden overdragen. Dit waardevolle materiaal vormt een belangrijke aanvulling op het bestaande archief en helpt enkele lacunes op te vullen. De overdracht vond plaats in de Historische Collectie, waar Ed en zijn echtgenote tevens een rondleiding kregen van Hans van de Gender.

31 maart Beëdiging van 44 nieuwe regimentsgenoten

Op 31 maart werden 44 militairen van het Regiment beëdigd op het vaandel, tijdens een plechtige ceremonie op de Dumoulinkazerne in Soesterberg. Ongeveer 120 relaties en collega's waren aanwezig om getuige te zijn van dit belangrijke moment. Ondanks de harde wind bleef de Regimentsadjutant fier overeind met het vaandel. De nieuwe vaandelwacht voor dit jaar, bestaande uit de 220 Transportcompagnie onder leiding van luitenant Huitema en Regimentssergeant Ryan van de Bogaard, had hard getraind en maakte indruk met hun optreden. Na de ceremonie volgde een gezellig samenzijn, waarbij het regimentslied uit volle borst werd gezongen en een toast werd uitgebracht op de nieuwe regimentsgenoten.



4 april Landmachtmedaille voor oud-Regimentsgenoot Henoeh Anakotta

Op 4 april werd in Oosterbeek een bijzondere ceremonie gehouden. Regimentsgenoot Henoeh Anakotta, oud-lid van de 11 Bevoorradingscompagnie, werd geëerd met de Landmachtmedaille. In het bijzijn van zijn vrouw ontving hij de medaille en bijbehorende oorkonde. De herinneringen aan zijn tijd bij de eenheid vormden een sfeervolle achtergrond tijdens deze ceremonie. Na de uitreiking werd er onder het genot van een kopje thee en een gebakje geluisterd naar

Henoeh's verhaal, een moment van verbondenheid en respect voor zijn bijdrage aan het Regiment.



20 april 101e verjaardag van kolonel b.d. Bob Bisschop

Vandaag, 20 april, viert kolonel der Intendance buiten dienst Bob Bisschop zijn 101e verjaardag. Als oudste, bekende regimentsgenoot feliciteert het Regiment Bevoorradings- en Transporttroepen hem van harte met het bereiken van deze indrukwekkende en eerbiedwaardige leeftijd. Een mijlpaal die getuigt van een rijk en gevuld leven, vol toewijding aan dienst en Regiment.

24 april Koninklijke Onderscheidingen voor Hans van de Ven-Huijs, Jan Litjens en Ivo de Jong

Op 24 april werden drie regimentsgenoten geëerd met Koninklijke Onderscheidingen. Luitenant-kolonel Hans van de Ven-Huijs werd onderscheiden door minister Olongren, een dag voor zijn functioneel leeftijdsontslag (FLO). Van de Ven-Huijs ontving de onderscheiding vanwege zijn vele bijzondere bijdragen aan Defensie, waaronder zijn pionierswerk bij *Urban Search and Rescue* (USAR) en zijn betrokkenheid bij diverse internationale rampenmissies (waaronder MH17). Daarnaast werden majoor b.d. Jan Litjens en generaal-majoor Ivo de Jong onderscheiden. Litjens werd benoemd tot Ridder in de Orde van Oranje-Nassau voor zijn jarenlange bestuurswerk binnen de veteranenvereniging en zijn onderzoek naar de namen op het Nederlands-Indië monument. De Jong ontving de rang van Officier in de Orde van Oranje-Nassau met de Zwaarden voor zijn verdiensten voor Defensie en zijn langdurige vrijwilligerswerk, onder andere binnen de Koninklijke Vereniging ter Beoefening van de Krijgswetenschap (KVBK). Het Regiment feliciteert hen van harte en betuigt groot respect voor hun buitengewone inzet.



5 mei Viering van Bevrijdingsdag in Wageningen

Op 5 mei vierde het Regiment Bevoorrading en Transporttroepen de vrijheid in Wageningen, de stad waar de bevrijding van Nederland werd bezegeld. Onder een stralende zon verzamelden ruim 100 regimentsgenoten zich om het regimentslied te zingen en een toast uit te brengen op de vrijheid en het Regiment. Twee detachementen van het Regiment liepen mee in het defilé, dat helaas halverwege werd geteisterd door noodweer. Ondanks de regen bleef de stemming uitstekend. De detachementen keerden doorweekt maar voldaan terug naar het Arboretum, waar oude verhalen werden opgerakeld en de kameraadschap werd gevierd. Het was een memorabele dag, mede dankzij de inzet van alle regimentsgenoten.



11 mei **NSE-detachement keert terug uit Erbil**



Op 11 mei arriveerde het NSE-detachement uit Erbil (Irak) weer op Nederlandse bodem, na een missie van enkele maanden. Na twee dagen adaptatie op Kreta kwamen de mannen en vrouwen rond 16:00 uur aan op Schiphol. De aankomsthal was gevuld met familie en vrienden, die met ballonnen, cadeautjes en spandoeken stonden te wachten. De spanning liep hoog op, want het duurde bijna twee uur voordat de eerste koffers op de bagageband verschenen en de regimentsgenoten eindelijk in de armen van hun dierbaren konden vallen. Onder de terugkeerders bevond zich ook de toekomstige Regimentsadjutant, die samen met de andere regimentsleden hartelijk werd verwelkomd.

30 mei **Beëdiging gemeentehuis Barneveld**

Op 30 mei werden 24 militairen van het Regiment beëdigd op het vaandel, tijdens een plechtige ceremonie midden in het centrum van Barneveld. De pas aangetreden burgemeester Jacco van der Tak was aanwezig en hield een mooie toespraak waarin hij de verbondenheid tussen de gemeente Barneveld en de militairen van het Bevoorrading en Transportcommando benadrukte. Ongeveer 120 relaties en collega's waren aanwezig om getuige te zijn van dit belangrijke moment. En natuurlijk was er veel belangstelling vanuit de Barneveldse bevolking die deze ceremonie goed konden waarderen. Na de ceremonie volgde een gezellig samenzijn in de trouwzaal van de gemeente Barneveld waar uiteraard het regimentslied uit volle borst werd gezongen en een toast werd uitgebracht op de nieuwe regimentsgenoten, de gemeente Barneveld en ons Regiment.

21 juni **Bezoek aan oud-Indiëveteranen in aanloop naar Veteranendag**

In aanloop naar de Nederlandse Veteranendag op 24 juni bracht de Regimentsleiding op 21 juni een bezoek aan enkele oud-Indiëveteranen. De heer Wim Kloos (95) en de heer Koos Boswinkel (96) ontvingen de RC en RA hartelijk bij hen thuis. Onder het genot van een palmpitje werden mooie verhalen gedeeld en werd er geproost op de komende Veteranendag en op het Regiment.



24 juni **Succesvolle Nederlandse Veteranendag in Den Haag**



Op 24 juni werd de Nederlandse Veteranendag in Den Haag een groot succes. Het evenement begon met een indrukwekkende ceremonie in de Koninklijke Schouwburg, gevolgd door medaille-uitreikingen en een steeds groter wordend defilé. De warmte en kameraadschap onder de aanwezigen, ondersteund door het mooie weer, maakten de dag onvergetelijk. De

organisatie verliep vlekkeloos, dankzij de inzet van vele vrijwilligers binnen het Regiment. Het defilé, waarna de regimentsliederen door de tent galmden, was een hoogtepunt van de dag. Voor degenen die niet aanwezig konden zijn, blijft de hoop op een herkansing volgend jaar. Het was een dag van trots, kameraadschap en dankbaarheid voor de inzet van alle veteranen.



27 juni Bezoek aan 130 Bevoe in Gilze-Rijen

Op 27 juni bracht de Regimentscommandant een bezoek aan de 130 Bevoorraderscompagnie in Gilze-Rijen. De compagnie werd die dag ingevlogen door een C130 Hercules van 336 Squadron uit Eindhoven. In lijn met de kernwaarden van het Regiment – traditiehandhaving en saamhorigheid – werd het Regimentslied gezongen en een toast uitgebracht op het Regiment. Het bezoek onderstreepte de trots die binnen het Regiment leeft voor haar eenheden en hun inzet.

6 juli Wisseling van de wacht bij 110 Transportcompagnie

Op 6 juli vond er een ceremonie plaats bij 110 Transportcompagnie waarbij sergeant-majoor Leen de functie van compagniesergeant-majoor overdroeg aan sergeant-majoor Patricia. Leen werd bedankt voor zijn jarenlange inzet en harde werk voor zowel de compagnie als het Regiment. Patricia, de nieuwe "moeder" van de Malamutenroedel, werd veel succes en krijgsvrouwsgeluk toegewenst. Uiteraard werd de ceremonie afgesloten met het zingen van het Regimentslied en een toast op de scheidende en nieuw aangetreden CSM, de Malamuten, en het Regiment.



8 juli Commandowisselingen bij 120 Deploymentcompagnie



Op 8 juli vond er opnieuw een wisseling van de wacht plaats, ditmaal bij 120 Deploymentcompagnie. Adjudant Barry droeg de functie van CSM over aan sergeant-majoor Eddie, en majoor Bart droeg de compagniesvlag over aan majoor Dennis. Beide vertrekkende leiders, die het fundament van de compagnie hebben gelegd, werden met lovende woorden geëerd tijdens een gezellige samenkomst. Het nieuwe leiderschap beloofde met hart en ziel verder te bouwen aan de compagnie. Zoals gebruikelijk werd de ceremonie afgesloten met een toast op het Regiment en de compagnie.

10 juli Majoor Mackay neemt commando over van majoor den Boer

Op 10 juli nam majoor Max Mackay het commando over 11 Bevoorraderscompagnie Luchtmobiel over van majoor Jelmar den Boer. Na een ontspannen ceremonie volgde een samenzijn, waarbij de Regimentscommandant de vertrekkende commandant bedankte voor zijn inzet en betrokkenheid bij het Regiment. Hij legde ook een zware verantwoordelijkheid op de schouders van de nieuwe commandant om hetzelfde niveau van toewijding te handhaven. Zoals traditiegetrouw werd het Regimentslied uit volle borst gezongen en bracht de Regimentsadjudant een toast uit op de oude en nieuwe commandant, en op het Regiment.



13 juli **Nieuwe officieren voor ons regiment**

Op 13 juli ontvingen de nieuwe collega-officieren hun certificaat na afronding van de Vaktechnische Opleiding (VTO) Logistiek. Na 22 weken van intensieve trainingen en lessen op het gebied van commandovoering, verplaatsingen, algemene logistiek en andere essentiële onderwerpen, waren zij klaar voor hun nieuwe rol. Het programma omvatte zowel oefeningen met en zonder troepen als het trainen van de mentale en fysieke componenten. Deze elementen vormden samen het recept voor het opleiden van een goed onderlegde B&T-officier. De nieuwe luitenants, mannen en vrouwen, zijn nu klaar voor hun eerste functie binnen het regiment. We wensen hen veel succes en plezier in hun verdere loopbaan.



18 - 21 juli **Vierdaagse van Nijmegen**

Van 18 tot 21 juli stond het regiment paraat om alle leden te ondersteunen die deelnamen aan de Nijmeegse Vierdaagse. Samen met de Technische Dienst (TD) en het Korps Militaire Administratie (MA) was het regiment de hele week herkenbaar aanwezig langs de route. Tijdens de marsen bood het logistieke ondersteuningsteam *support* aan de meelopende 'Loggies', met een *stand* net voor Beuningen, waar de Palmpit, Vat123 en 'smeerolie' klaarstonden voor de lopers. De derde dag stond het regiment bij de Kwakkenbergweg in Berg en Dal, kort voor de finish, om de lopers aan te moedigen voor de laatste meters. Elke dag werden nieuwe foto's *geüpload*, zodat iedereen kon meegenieten.

Op donderdagavond, na 75% van de missie te hebben volbracht, kwamen ongeveer 150 regimentsgenoten, lopers, verzorgers en medewerkers van de CVM-organisatie samen op Kamp Heumensoord voor een borrel. Het regiment, dat altijd samen optrekt, klonk krachtig terwijl het regimentslied werd gezongen. De toast op alle regimentsgenoten en het regiment zelf luidde de avond in, met het motto "*B&T all the way!*" De laatste dag verzamelden vijf detachementen en vele individuele lopers zich bij Charlemagne voor de laatste loodjes. Hier werden smakelijke aandenkens uitgedeeld aan de B&T-lopers.



27 juli Nieuwe commandant B&TCo

Op 27 juli nam kolonel Edwin Peters het commando van het B&T Commando over van kolonel Gerard van Kuijck. Tijdens een ceremonie, die ondanks de vakantie goed werd bezocht, droeg Van Kuijck het commando over onder het toezien van detachementen van alle onderdelen van het B&T Commando. Tijdens de daaropvolgende receptie spraken zowel C-OOCL als Plv C-B&TCo lovende woorden over de scheidende commandant, terwijl de nieuwe commandant werd aangemoedigd. Het regimentslied werd vol overgave gezongen, en de RC bracht een toast uit op Edwin, Gerard en het regiment.



8 augustus Bloemengroet Grebbeberg Rhenen

Op ons monument op het Logistiek Ereveld in Soesterberg staan de namen van regimentsgenoten die het leven hebben gelaten tijdens inzet. Nog steeds worden namen aangedragen van gesneuvelde militairen uit de jaren 40 en 50 die mogelijk tot het regiment of de stamregimenten behoorden. Het Bureau Geschiedschrijving onderzoekt deze gevallen nauwkeurig. Onlangs zijn zes slachtoffers van het 4-II Autobataljon en de 2e Compagnie AAT geïdentificeerd, die in de meidagen van 1940 bij de verdediging van de Grebbelinie sneuvelde. Bij vier van hen, die op de Grebbeberg zijn begraven, werd op 8 augustus een bloemengroet gebracht door de regimentsleiding in aanwezigheid van Ikol b.d. Arnoud Melenhorst, de onderzoeker van het Bureau Geschiedschrijving. De namen van deze kameraden worden binnenkort toegevoegd aan het monument, en zij zullen tijdens de jaarlijkse dodenherdenking in oktober worden geëerd.

31 augustus Stokoverdracht Regimentsadjutant

Op 31 augustus werd Barry de Jong geïnstalleerd als de nieuwe Regimentsadjutant (RA). Tijdens een ceremonie op het Logistieke Ereplein droeg Adjutant Hans Berkers, na meer dan twee jaar, het stokje over aan Barry de Jong. De ceremonie, die werd bijgewoond door directe familie, vrienden en vele collega's, werd opgeluisterd door het Fanfarekorps der Bereden Wapens. Tijdens de ceremonie sprak de RC zijn dank uit aan Hans voor zijn inzet en toewijding om de saamhorigheid binnen het regiment te bevorderen, met als hoogtepunten de uitreiking van het vaandelopschrift in Den Haag en de unieke herdenkingsreis naar Indonesië. Bij de receptie werd Hans bedankt voor zijn inzet en werden anekdotes gedeeld over zijn periode als RA. Namens het hele regiment werd Hans nogmaals bedankt voor zijn verdiensten. Voor Barry de Jong werd er veel succes gewenst in zijn nieuwe functie, met alle vertrouwen van het regiment. Ook werd er aandacht besteed aan het thuisfront: de echtgenote van Barry en de partner van Hans ontvingen een mooie bos bloemen als dank en aanmoediging.



12 september **Afscheid de heer Koos Boswinkel**



Op 12 september nam het regiment afscheid van Jacobus Aart (Koos) Boswinkel, een veteraan die drager was van het Ereteken voor Orde en Vrede met de gespen 1947, 1948 en 1949. Koos, korporaal bij de 32 AAT Compagnie op Java en Surabaya, was een zeer betrokken veteraan en een graag geziene gast bij diverse activiteiten van het regiment. Tijdens de stijlvolle uitvaart sprak oud RC Henk Plenk zijn waardering en respect uit voor Koos, en benadrukte hij de vriendschap die tussen hen was ontstaan. Eind juni, enkele dagen voor Veteranendag, mocht de RC samen met de RA nog een toast uitbrengen met Koos' geliefde Palmpitje. Ook bij de uitvaart werd een toast uitgebracht op het leven van korporaal Boswinkel en het regiment. Koos is 96 jaar geworden.

14 september **Invictus Games**

Op 14 september bezocht het regiment de *Invictus Games* in Düsseldorf om regimentsgenoot Jules aan te moedigen. Jules is dit jaar deelnemer en genoot zichtbaar van het evenement. Hoewel het regiment hem niet kon zien spelen met het zitvolleybalteam, omdat die pas later op de dag in actie kwam, werd hem veel succes gewenst en kreeg hij een klein geschenkje. Uiteraard werd er een toast uitgebracht op alle deelnemers in het algemeen, Jules in het bijzonder, en natuurlijk op het regiment.



15 september **Uitreiking MOK en EOY**

Op 15 september werd het Mobilisatie-Oorlogskruis (MOK) en het Ereteken voor Orde en Vrede (EOV) postuum uitgereikt aan korporaal Emanuel de Pruyssenaere de la Woestyne. Zijn zoon René en zussen Margie en Joyce namen de versierselen dankbaar in ontvangst in het bijzijn van hun familie. Daarnaast vond er nog een bijzondere uitreiking plaats, waarbij vader Karel en zijn twee zonen Johan en Carl postuum werden geëerd. De dochter en kleindochter van Carl, Hilke en Farah, namen de decoraties in ontvangst. Na een rondleiding door de Historische Collectie reikte de RC de versierselen uit met de bijbehorende ministeriële beschikkingen. De RA bracht daarna een toast uit op de decorandi, hun familie en het regiment.



16 september **Luxemburgse Onderscheiding SMI Evert Plante**

Op 16 september ontving Sergeant-majoor Evert Plante een Luxemburgse onderscheiding uit handen van de Luxemburgse minister van Defensie. Deze eer werd hem toegekend vanwege zijn inspanningen om het Luxemburgse



Transportpeloton te integreren bij het Nederlandse logistieke deel van de *enhanced Forward Presence*-missie in Litouwen. Plante zorgde ervoor dat het Luxemburgse peloton snel op niveau kwam door hen de nodige opleidingen en trainingen te geven, waardoor ze soepel konden integreren bij het Nederlandse NSE. De uitreiking vond plaats op het marktplein in Stad Luxemburg, onder toezien oog van familie, internationale gasten en een groot publiek.

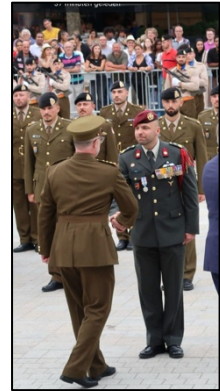

26 september **Bloemengroet 7 Kruizen in Loenen**

Op 26 september bracht een delegatie van de operationele eenheden van het regiment een bloemengroet bij de zeven kruizen op het Nationaal Ereveld Loenen. Deze kruizen symboliseren de Nederlandse erevelden in Indonesië, waar het regiment een week voor de jaarlijkse regimentsdodenherdenking stilstaat bij de gevallen in voormalig Nederlands-Indië. Deze mooie traditie wordt in ere gehouden en zal zeker voortgezet worden.



5 oktober **Bloemengroet en Regimentsdodenherdenking**

Op 5 oktober werd de jaarlijkse dodenherdenking van het regiment gehouden. Dit jaar werden zes namen bijgeschreven op het monument. De dag ervoor brachten de RA en de RC een



bloemengroet bij het graf van Klaas Bennink, een van de nieuwe namen die tijdens de herdenking werd geëerd. Deze ceremonie werd bijgewoond door familie, een wethouder en de lokale pers. Op 5 oktober vond de officiële herdenking plaats op het Logistiek Ereveld, onder brede belangstelling van de burgemeester van Soest, de Regimentsoudste, vele veteranen, familieleden en regimentsgenoten. Bijzonder aan deze dag was de onthulling van zes namen op het monument, die behoren tot soldaten die tijdens de meidagen van 1940 bij de heftige gevechten op de

Grebbeberg sneuvelden. De achterkleinkinderen van Klaas Bennink, Pieter en Janine, verrichtten de onthulling. Het onderzoek naar deze gesneuvelde kameraden werd uitgevoerd door Arnoud Melenhorst van het Bureau Geschiedschrijving.



25 oktober Beëdiging Stroe

Op woensdag 25 oktober zijn 47 regimentsgenoten beëdigd op het vaandel van het regiment op de Generaal-Majoor Kootkazerne in Stroe. Onder het toezien oog van collega's en persoonlijke relaties spraken de regimentsgenoten de beëdigingsformule uit en werden zo officieel onderdeel van het regiment. Bijzonder was dat voor de eerste keer een militair van de Landmacht de Hindoeïstische beëdigingsformule uitsprak. De weergoden waren ons gunstig gezind; de ceremonie verliep droog. Na de ceremonie werden de commandant Vaandelwacht en de Regimentssergeant apart beëdigd, ditmaal binnen in de hal van het KEK-gebouw. De dag werd feestelijk afgesloten met een receptie die uitstekend verzorgd werd door het Paresto team van de heer Erik Beumer, wat de ceremonie tot een succesvolle en memorabele dag voor het regiment maakte.



26 oktober Regimentsappèl

Het regiment vierde op 26 oktober zijn 23e verjaardag met een regimentsappèl op de Generaal-Majoor Kootkazerne. Bijna alle operationele eenheden en diverse regimentsgenoten uit het hele land waren aangetreden voor dit appèl. Er werd teruggeblikt op een jaar vol hoogte- en dieptepunten, waarbij het belang van de manschappen en jonge leidinggevendenden binnen het regiment werd benadrukt. Tijdens het appèl werden ook de Regimentssoldaat en Regimentsskorporaal van het jaar 2023 bekendgemaakt. Korporaal Daphne van de 110 Transportcompagnie werd benoemd tot Regimentsskorporaal van het jaar, en soldaat 1 Denny van 11 Bevoe LMB werd verkozen tot Regimentssoldaat van het jaar. Beiden kregen zij de welverdiende felicitaties. Het appèl werd afgesloten met een indrukwekkende uitvoering van het regimentslied door een 500-koppig regimentskoor. Na de ceremonie genoten de aanwezigen van broodjes shoarma, vette hapjes en een drankje in restaurant de Wittenberg, waarmee de verjaardag van het regiment op een gezellige en feestelijke manier werd afgesloten.



31 oktober Stokoverdracht 240 Dienstencompagnie



Op dinsdag 31 oktober nam 240 Dienstencompagnie afscheid van hun adjudant Marcel, die na 4 jaar en 9 maanden zijn functie overdroeg aan Sergeant Majoor Edi. De overdracht vond plaats in de Historische Collectie, waar 240 Dienstencompagnie zo sterk mogelijk was aangetreden om hun 'moeder' Marcel uit te zwaaien. Marcel werd voor zijn verdiensten beloond met het rode erekoord, dat hem werd omgehangen door de plaatsvervangend Commandant van het B&T Commando, luitenant-kolonel Jan Willem Francke. Onder toezien oog van familieleden, collega's en zelfs enkele Oud Indië-veteranen vond de symbolische

overdracht plaats. 240 Dienstencompagnie, die de tradities van de 43 AAT eenheid heeft geadopteerd, zorgde voor hoogstaande catering, geheel in lijn met hun reputatie. De ceremonie werd afgesloten met een toast met Bevergeil, gevolgd door het traditionele regimentslied en de enige echte Palmpit. Sergeant Majoor Edi staat vol enthousiasme klaar om het 'moederschap' van de compagnie over te nemen.

15 november

Woensdag 15 oktober was de derde Regimentsraad van dit jaar. De Regimentsraad is een samenkomst van vertegenwoordigers van alle zware B&T-eenheden en alle verenigingen en stichtingen gelieerd aan het regiment. Onder andere werd er gesproken over de voortgang van de speerpunten en de studie van de PAR en wordt iedereen op de hoogte gehouden wat er bij de diverse eenheden en niveaus speelt. Ondanks dat de Regimentsoudste (bgen de Wolf) niet fysiek aanwezig was, bracht zij via *Teams* iedereen op de hoogte van de laatste ontwikkelingen. De bijeenkomst werd afgesloten met het traditionele Palmpitje, wat zorgde voor een gezellige sfeer.

16 november Regioborrel Utrecht

Op 16 november was de regioborrel in Utrecht, die goed werd bezocht door regimentsgenoten van staf CLAS, DPOD en LTC. Prima sfeertje en voorgegaan door onze Dienstvakoudste werd het regimentsslied *a capella* ten gehore gebracht.

23 november Schietserie Bergen / Hohne

Op 23 november bracht de regimentsleiding een bezoek aan de schietserie in Bergen en Munster. Deze terugkerende activiteit stelt de B&T'ers in staat om hun logistieke vaardigheden in de praktijk te brengen. Bevoorrading van voeding, brandstoffen, reservedelen, legeringsgoederen en munitie, evenals verplaatsingen over de weg en per spoor, werden uitgevoerd om de gevechts- en gevechtsondersteuningseenheden te ondersteunen. De RA en RC bezochten de leden van het *National Support Element* (NSE) en zagen met eigen ogen wat er allemaal komt kijken bij het voeden, legeren, geneeskundig verzorgen, en onderhouden van 2.500 manschappen. Indrukwekkend was het nauwkeurige handwerk, grotendeels uitgevoerd in de avond- en nachturen, om 's ochtends vroeg alle munitie op de schietbanen te krijgen. Ook de toekomstige officieren van de Technische Troepen en B&T Troepen oriënteerden zich deze week op hun startfunctie door diverse presentaties bij te wonen en te kijken 'in de keuken' van de verschillende pelotons.



13 december Vrijwilligers van het regiment worden bedankt

Op maandag 13 december bedankte het regiment haar vrijwilligers voor hun inzet tijdens de afsluiting van het regimentsjaar 2023. Ruim 80 vrijwilligers, inclusief partners, waren aanwezig bij deze feestelijke gelegenheid. De regimentsleiding benadrukte hoe belangrijk deze enthousiaste groep mensen is voor het bevorderen van saamhorigheid, het handhaven van tradities, geschiedschrijving, en de zorg voor veteranen en post-actieven. Speciaal werd Martine in het zonnetje gezet, die na 12 jaar inzet als marketentster werd beloond met de *Commanderscoin* en een oorkonde. Ook Marco Tessers ontving zijn welverdiende bronzen medaille voor 12 jaar trouwe dienst, een eerbetoon dat hij al enige tijd tegoed had. De avond, die plaatsvond in het voormalig Officierscasino, was sfeervol en goed verzorgd door de vrijwilligers van de Stichting 43 Bevocie, en werd afgesloten met een toast op het regiment.



Bevoorrading en Transport Commando (B&TCo)



1. Organisatie/dispositie/taakstelling en hoofdtaken/reorganisatie

a. Organisatie:

B&T COMMANDO 2.0

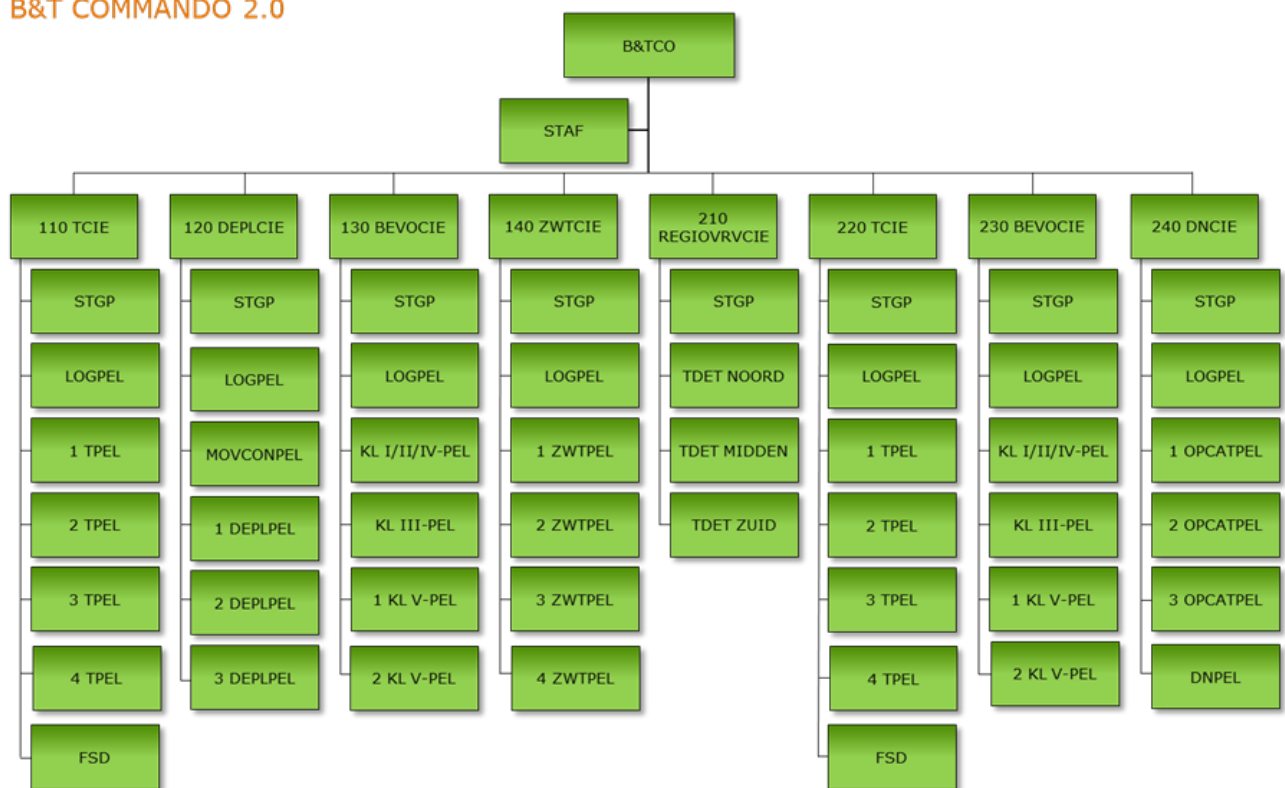

b. Dispositie

De hoofd- en tevens vlaglocatie is de Generaal-majoor Kootkazerne (GMK) te Stroe. De beide *Forward Support* Detachementen (FSD) van de twee transportcompagniën zijn respectievelijk toebedeeld aan de 43e Gemechaniseerde Brigade in Havelte (220 Tcie) en de 13e Lichte Brigade in Oirschot (110 Tcie) voor snel inzetbare ondersteuning. Het 3^e Operationele cateringspeloton is gevestigd in Schaarsbergen.

Voor de interne logistiek valt het B&TCo m.b.t. het distributiecentrum terug op 302 Matlogpel, voor geneeskundige steun op het gezondheidscentrum Stroe, voor de materieeldienststeun op 13 Hrstcie. Dislocaties vallen terug op lokale interne dienstverleners.

	Plaats	Kazerne
B&TCo en staf	Garderen	Legerplaats Stroe
110 Tcie	Garderen Oirschot	Legerplaats Stroe De Ruyter van Steveninckkazerne
120 Deplcie	Garderen	Legerplaats Stroe

1 VVdet	Apeldoorn	Frank van Bijnenkazerne
2 VVdet	Arnhem	Oranjekazerne
3 VVdet	Oirschot	De Ruyter van Steveninckkazerne
4 VVdet	Roosendaal	Engelbrecht van Nassaukazerne
5 VVdet	Havelte	Johannes Postkazerne
130 Bevocie	Garderen	Legerplaats Stroe
140 Zwtcie	Garderen	Legerplaats Stroe
210 Rrvvcie	Harskamp t.z.t Soesterberg	Munitie Complex (MC) Harskamp t.z.t. Kamp Soesterberg
Tdet noord	Havelte Den Helder	Johannes Postkazerne Marinecomplex Basingracht
Tdet midden	Harskamp t.z.t Soesterberg	MC Harskamp t.z.t Kamp Soesterberg
Tdet zuid	Eindhoven Hogerheide	Vliegbasis Eindhoven Vliegbasis Woensdrecht
220 Tcie	Garderen Havelte	Legerplaats Stroe Johannes Postkazerne
230 Bevocie	Garderen	Legerplaats Stroe
240 Dncie	Garderen Schaarsbergen	Legerplaats Stroe Oranjekazerne

Taakstelling

- (1) Ten behoeve van inzet stelt het B&TCo zijn eigen eenheden gereed en ondersteunt de gereedstelling van andere eenheden.
- (2) De doelstelling van het B&TCo is het onder operationele omstandigheden leveren van Bevoorrading, Transport en Diensten en het in *Single Service Management* (SSM) plannen en uitvoeren van het niet-operationeel goederenvervoer over de weg en operationele cateringcapaciteiten. De eenheid richt bij inzet de logistieke keten in van *Point of Disembarkation* (POD) tot de gebruikende eenheid met permanente of tijdelijke logistieke installaties (POD, voorraadcentrum (vc), aanvulcentrum (ac)).
- (3) Tevens levert het B&TCo de uitvoerende diensten voor het verplaatsingsproces, verkeer, verkeersleiding en verplaatsingsondersteuning (verplost).

c. Hoofdtaken

Conform legerplan 1673 (CLAS Xpost 2020010379) zijn de hoofdtaken van het B&TCo:

- (1) Het onder operationele omstandigheden leveren van goederen en personenvervoer;
- (2) Het onder operationele omstandigheden leveren van diensten;
- (3) Het onder operationele omstandigheden in-, op-, over- en uitslaan van goederen;
- (4) Het onder operationele omstandigheden ondersteunen van (*Reversed*) *Reception, Staging and Onward Movement* ((R)RSOM) operaties.
- (5) Het onder operationele en niet-operationele omstandigheden voorbereiden, coördineren en controleren van militaire wegverplaatsingen van alle NLD krijgsmachtdelen in binnen- en buitenland, alsmede van de wegverplaatsingen van buitenlandse eenheden welke in/vanuit/door NLD grondgebied worden uitgevoerd;
- (6) Het onder operationele omstandigheden leveren van capaciteiten voor verkeersleiding, laad- en losactiviteiten en de organisatie van een verplaatsingsstaf;
- (7) Het onder operationele omstandigheden coördineren en uitvoeren van verplaatsingsondersteuning bij grote verplaatsingen van eenheden van het CLAS en overige OPCOs;
- (8) Het defensiebrede SSM 'goederenvervoer over de weg';
- (9) Het defensiebreed ondersteunen van de vredesbedrijfsvoering;
- (10) Defensiebrede centrale distributie.

d. Sleutelfunctionarissen

C-B&TCo Kol G.A.M.M. van Kuijck
Kol E.F. Peters (vanaf 27-07-2023)

Piv Lkol J.L. Prins
Lkol J.W. Francke (vanaf 01-10-2023)

COA Aoo M. van Drie

Chef staf Lkol M.J. Bruijstens

C-Stafpel Elnt M. van Leijen

CSM Stafcie Sm D. de Vries

C-110 Maj R. van Geresteijn

C-120	Maj B.J.C. Herijgers Maj D. Bruijntjes (vanaf 01-07-2023)
C-130	Maj J.D. Bokma
C-140	Maj H.J.W. Lubberman
C-210	Maj E. Smit Maj J. Maerschallck (vanaf 24-07-2023)
C-220	Maj R.W. Posthouwer Maj M.M.E.M. Vaessen (vanaf 08-06-2023)
C-230	Maj E.J. Dop Maj P. Engels (vanaf 06-12-2023)
C-240	Maj J.H.T. Berenpas

- e. Evaluatie Legerplan 1673 (LRP 1673; LvM.82 'Versterken B&TCo')
- (1) De overgang naar een nieuwe organisatie betekent werk aan de winkel. Iedereen dient zijn weg te gaan vinden in de nieuwe structuur, daarnaast dienen meerdere zaken op personeel, materieel en ICT-gebied in de systemen te worden bijgewerkt en aangepast. Dit is dan ook wat in eerste maanden van 2022 fanatiek is opgepakt en uitgevoerd. Daarnaast is er met een scherp oog gekeken naar de relatie organisatie en de uitvoering van de hoofdtaken. Dit vanwege de verplichte evaluatie, een jaar na een reorganisatie, maar ook vanwege de hernieuwde focus van Defensie en C-LAS op de 1^e hoofdtaak naast de 2^e en 3^e hoofdtaak. Parallel hieraan is er de transitie naar een nieuw *NATO FORCE MODEL* (NFM). De landmacht zal vanwege dit nieuwe model in de nabije toekomst in transitie gaan en meer focussen op de samenwerking met Duitsland om invulling te kunnen geven aan het gestelde in het NFM.

Op 1 november 2022 is het evaluatierapport aangeboden aan het CLAS, om vervolgens op 20 december 2022 door de programmaraad (appreciatie) besproken te worden. 1 februari 2023 heeft C-LAS middels een NOTA (referentie CLAS2022015259) officieel ingestemd met deze appreciatie.

- (2) De belangrijkste uitkomsten van de evaluatie op een rij:
- (a) Algemeen
De huidige taken, organisatie en werkwijzen van de eenheid komen overeen met de opzet, uitgangspunten en randvoorwaarden van het DRP. Het B&TCo is in staat de opgedragen hoofdtaken in het DRP met de beschikbaar gestelde mensen en middelen uit te voeren. Echter, met beperkingen op het gebied van informatievoorziening (IV-systemen) en verbindingsmiddelen die sinds de invoering van het Fysieke Distributie (FD)-concept nog niet geheel zijn gerealiseerd en mits het materieel wat op nalevering staat of via projecten is voorzien, wordt uitgeleverd. Kortom; het B&TCo is onvoldoende uitgerust voor een inzet in hfdtk 1.
- (b) Onderkende evaluatiepunten:
- Personeel: een algehele meerbehoefte aan chauffeurs, de behoefte aan kennis uitwisseling/cross training intern de Bevoorradingscompagnieën, het vooraf aanwijzen van het externe personeel voor de kassier- en veldpostfuncties binnen 240 Dienstencompagnie en de behoefte bij bepaalde functies de taken en bijbehorende rangen te bezien. Daarnaast de sterke behoefte aan organieke capaciteit voor behoud, werving en communicatie. Ook het gebrek aan voldoende opgeleid en ervaren personeel is een knelpunt.
 - Materieel: In de huidige inventarisatie autorisatie staat (IAS) zijn nog diverse verbeteringen noodzakelijk qua aantallen, verdeling en type IV-systemen en voertuigen. Daarnaast is onderkend dat sinds de invoering van het FD-concept, het nog steeds niet beschikbaar hebben van de juiste hoeveelheid en soorten verbindingsmiddelen, nachtzichtmiddelen en beschermingsmiddelen zoals o.a. anti-tank wapens en groepswapens, de operationele gereedstelling negatief beïnvloeden.
 - Nieuw opgerichte eenheden: bij 120 Deplcie o.a. de verantwoordelijkheid voor de uitvoering en ondersteuning van movement control (MOVCON) tijdens gereedstelling en inzet i.r.t. het National Movement Coordination Center (NMCC), de behoefte aan herziening van de pelotonsleiding van de MOVCON pelotons, de heroverweging van de plaats in de organisatie van

de specialist vervoer gevaarlijke stoffen (VGS), een tekort aan geautoriseerde hefmiddelelen, de disbalans qua huidige verdeling en aantallen verbindingsmiddelelen en voertuigen en een onderkende behoefte aan een weegbrug i.p.v. weegtegels. Bij 210 Rvrvocie met name de disbalans tussen het aantal kader en het aantal chauffeur functies.

- iv. SAP en bureau LIS: Er is een structureel tekort aan SAP-opleidingen. Het nieuwe organisatiedeel bureau Logistieke Informatiesystemen (LIS) ondersteunt en adviseert de gebruikers binnen het B&TCo conform doelstelling zoals geformuleerd in het DRP, maar kan het gemis aan opleidingen en adequate training niet compenseren.

2. S 3-zaken: Operationele inzet/gereedstelling/logistieke steun aan de krijgsmacht/ steunverleningen

- a. Het B&TCo heeft 2022 afgesloten met oefening FTX BISON SUSTAIN (BISU) en heeft hiermee een goede stap gezet richting het 'vergroenen' van de eenheid en het uitrollen van de operationele B&T keten van NLD tot aan de gebruikende eenheid. Na een gedegen evaluatie en de lessons identified in de zak stond de eenheid gereed om alle uitdagingen van 2023 op te pakken.
- b. Ook het SJP 2023 stond volgepland met inzet, oefeningen, en ondersteuning. Hierin liep het opwerken naar FTX FURIOUS HUNTER (FUHU) als een rode draad door het jaar met een uitvoering in september. De belangrijkste activiteiten die, in 2023, bij hebben gedragen aan het gereedstellingstraject, zijn hieronder weergegeven. Met het benoemen van alle oefeningen en steunverleningen, uitgevoerd dan wel ondersteund door het B&TCo, zou een hele pagina gevuld kunnen worden. Om deze reden staan hieronder alleen de oefeningen vermeld waar het B&TCo heeft deelgenomen met minimaal een niveau IV element.
 - (1) INTENSE FUSILIER (CW 3-4);
 - (2) NOBLE JUMP (CW 18-20);
 - (3) STEADFAST HUNTER (CW 21-22);
 - (4) ACTIVE HUNTER (CW 27-28);
 - (5) FURIOUS HUNTER (CW 36-38);
 - (6) SCHNELLER DEGEN (CW 46-48);
 - (7) 4x ONDERSTEUNING SOB/SOMS.
- c. Naast bovenstaande oefeningen heeft het B&TCo in 2023 capaciteiten geleverd aan de volgende missies/inzet:
 - (1) CAPACITY BUILDING MISSION IRAQ (CBMI);
 - (2) ENHANCED FORWARD PRESENCE LITHUANIA (EFP);
 - (3) TRIDENT JUSTICE UKRAINE (TRJU);
 - (4) REDEPLOYMENT ELEMENT BATTLEGROUP FORWARD PRESENCE ROEMENIË (RDE BGFP);
 - (5) OST HUMANITAIRE HULP TURKIJE;
 - (6) OST KLPD BIJ BOERENPROTESTEN;
 - (7) STAND-BY PERIODE VJTF(L);
- d. Met de inval van Russische strijdkrachten in Oekraïne, op 22 februari 2022, is het besef nog sterker naar voren gekomen dat NAVO-lidstaten moeten gaan trainen voor *Large Scale Combat Operations* (LSCO). Vooral voor een logistiek operationele eenheid, het B&TCo, heeft dit gevolgen voor de wijze waarop oefeningen worden ondersteund. Waar in het verleden de term logost (logistieke ondersteuning) nog veelvuldig voorkwam (lees: op een niet-tactische wijze gedurende de oefening vanaf een kazerne bevoorraden) is er in de voorbereidingen van oefeningen in 2023 alles aan gedaan om bij elke mogelijkheid de CSS keten volledig uit te rollen, van het depot in NLD tot aan de gebruikende eenheid in het brig/bat vak.
- e. Impressie:

Klokslag 00:00 uur op 01 januari 2023 vangt het *standby* jaar aan voor de VJTF. Het grootste deel van het B&TCo staat op 10 dagen NTM. Enkele delen, onder meer van 120 Deplicie, staan op een kortere NTM. Er is gevoelsmatig weinig verschil met het jaar daarvoor. Wel zijn er nu voorraden gereed gesteld die anders niet binnen de NTM georganiseerd kunnen worden. Daardoor is onder meer "de plaat" op de Generaal-

majoor Kootkazerne voor een groot deel in gebruik voor de opslag van 12m3 en 15m3 tanktainers. Samen met het Defensie Brand- en Bedrijfsstoffen Bedrijf wordt de kwaliteit van de brandstof nauwlettend in de gaten gehouden.



De alarmering leidt tot de afbouw van 45 dagen naar 30 dagen reactietijd. Dat betekent dat een aantal deelmaatregelen uit de VJTF-order ten uitvoer worden gebracht. Zo moet onder meer de PEPHA⁴⁹-locatie worden ingericht. M.b.v. beschikbare contracten wordt begin maart 2023 materieel afgeroepen en in afwachting van verdere acties op de Mulderkazerne beschikbaar gehouden.

Op 2 mei 2023 vinden op de KMA de defensiekampioenschappen Speedmars plaats. Evenals in 2022 levert het B&TCo een Mastersteam (>35 jr). Het team eindigt in 16:01:95 maar door een straf tijd van 15 seconden komt de eindtijd op 16:16:95 en behaalt daarmee voor het 2e jaar op rij de tweede plaats. Van links naar rechts: Lkol Maarten Raijmakers, commando-adj Marcel van Drie, maj Mikel Winkelaar, smmb Anton Jorna (alle vier staf B&TCo) en maj Roelof Posthouwer (C-220 Tcie).



⁴⁹ PEPHA = *Personnel and Equipment Preparation and Handling Area*.

Bevelsuitgifte aan de aanwezige CCn voor de oefening *FURIOUS HUNTER*. Tijdens deze oefening wordt 42 BLJ getraind door 13 LtBrig. De oefening staat in het kader van gereedstelling voor het *NATO Force Model* (NFM) voor 1 januari 2025. Staf B&TCo is ontplooid op de oude *Forward Storage Site* (FSTS) van Seedorf en houdt daar bevelsuitgifte voor de CCn. Helemaal links op de foto C-110 TCie (maj Rene van Geresteijn) en daarachter C-130 Bevocie (maj Jelle Bokma). Op de voorgrond C-134 Hrstopel (Kap Jasper Ooms). Op de achtergrond zittend de siehfdn: wnd hfd Sie 1 (aoo Dirk Wiersema (MA), hfd sie 4 (maj Arjan van Zutphen) en hfd sie 6 (maj Boy Guit; Vbdd)



Het B&TCo moet "Altijd Gereed" zijn om logistieke taken uit te voeren. Een van deze taken is het kunnen leegtrekken van een ketelwagon met brandstof. In de vroege ochtend van 01 september 2023 heeft het klasse III-personeel van 130 Bevocie op de brandstoflosplaats van complex Hesedorf de voorbereidingen gepleegd om de wagon te kunnen gaan lossen. De training van een dergelijke losoperatie heeft in juni 2023 "droog" plaatsgevonden maar nu is het serieus werk. Voor het merendeel van het aanwezige personeel is het nieuw, slechts een van de aanwezige korporaals heeft zo'n 5 jaar geleden ook nog een dergelijke activiteit uitgevoerd.



In de ochtend van 10 september 2023 ligt het cluster Geneeskundige bevoorrading van het Voorraad Centrum er vredig bij. De locatie aan de Elbe wordt gedeeld met de gesneuveldenverzamelplaats die op de achtergrond is te zien. Door zorg van het opgeroepen personeel van de LO/S-organisatie worden daar de activiteiten van de verzamelplaats doden beoefend.



In de kruiscent van de verzamelplaats doden worden gesneuvelde militairen gecheckt op de aanwezigheid van wapens, munitie en andere zaken die niet terug naar Nederland moeten worden gestuurd. Ook worden hier buitenlandse en eventuele gesneuvelden van de opponent gescheiden van de eigen troepen. Daarna worden ze gereed gemaakt voor afvoer in een koelcontainer naar Nederland. Op het moment van de oefening FURIOUS HUNTER is nog onduidelijk hoe dit traject er precies uit gaat zien. Het aanwezige personeel is gekleed in beschermende kleding, zodat men niet in contact komt met lijkvocht en/of bloed.



De training van het gravendienstpersoneel is op uiterst serieuze wijze voorbereid. Hoewel de gesneuvelde militairen worden nagebootst met 80 kg zware "sleppoppen" heeft de organisatie er alles aan gedaan om het aanwezige LO/S-personeel zo realistisch mogelijk te trainen. Daarbij wordt onder meer gebruik gemaakt van stressoren zoals het gebruik van slachtafval dat al enkele dagen in de warmte heeft gelegen. Het LO/S-personeel is wat dat betreft niet te benijden, maar houdt zich desondanks uiterst kranig!



Op de foto van links naar rechts: Aoo Peter van der Veen, Maj Dimitri Saenen (OTE), Smi Berry Congo Lowango, dhr Mark Tamis, Aoo bd Ton van Berkel (OTE) die het gravendienstscenario hebben voorbereid en zorgdragen voor de uitvoering.

De rust op het VC te Havelberg kan niet te lang duren. Er is immers altijd kans op dreiging vanuit meerdere zijden. Waar vroeger sprake was van SSST (Spionage, Sabotage, Subversie en Terreur) is anno 2023 sprake van TESSOCCCU (*Terrorism, Espionage, Sabotage, Subversion and Organized Crime, Cyber and Civil Unrest*).

Voor de "warriors" van 134 Hrstpел maakt het niet uit. Op 10 september 2023 bereiden zij zich in de ochtend op uiterst serieuze wijze voor om het VC te overvallen en zo mogelijk te overlopen. Gelukkig heeft het VC de al dagen durende dreiging serieus genomen en is de bewaking alert. De aanval wordt op succesvolle wijze afgeslagen en daarmee stopt gelijktijdig ook de oefening *FURIOUS HUNTER*.

Hoewel, de oefening stopt misschien wel, maar de logistiek gaat nog een aantal dagen door. Inleverstraten, vervoersveilig verpakken, afspuiten in de CEAG⁵⁰-straat, zo'n 600 km terugverplaatsen naar NLD. Pas als we allemaal veilig terug zijn op de kazerne stopt de oefening!



⁵⁰ CEAG = Coördinatiecentrum Expertise Arbeidsomstandigheden en Gezondheid van Defensie.

Hoewel het voor ieder individueel voertuig een kleinigheid lijkt, legt de optelsom van het afsproeien



van al het materieel om te voorkomen dat varkenspest wordt "ingesleept", een enorme belasting op iedere oefening. Aan het einde is men er zo'n drie dagen mee bezig voordat alles gereed staat voor retourverplaatsing naar NLD. Tijdens *FURIOUS HUNTER* is een CEAG-afspuitplaats ingericht op de Immelmann-kaserne te Celle. De geleende Benz van de sectie 5 wordt onder handen genomen door het Portugese personeel waarmee het lastig is om een praatje aan te knopen, ondanks hun enthousiaste inzet.

Ondanks de positieve ervaringen met *BISON SUSTAIN* in 2022 waarbij 43X en B&TCo samen oefenen, lukt het niet om een dergelijke oefening te organiseren in de eerste helft van 2023.

Desondanks is het geen rustig jaar. Iedereen realiseert zich dat de oorlog in Oekraïne een nieuwe werkelijkheid biedt en dat aandacht voor de taken gerelateerd aan de eerste hoofdtak (verdediging van het NAVO-grondgebied) weer noodzakelijk is. Het jaarplan 2024-2028 is er dan ook op gericht om het B&TCo begin 2025 gereed te hebben voor inzet ter ondersteuning van 13 Lichte Brigade binnen het raamwerk van de 10^e DEU

Pantserdivisie (10 PaDiv). Op 12 oktober presenteert C-B&TCo (kolonel Edwin Peters) zijn oogmerk voor de verzamelde ondercommandanten en stafleden van B&TCo.



Op 31 oktober 2023 wordt tnt Thijs Uphoff bevorderd tot elnt. Thijs is lange tijd de enige geplaatste officier bij de sectie 2 van het B&TCo. Opgeleid voor dit vakgebied weet hij als officier Inlichtingen & Veiligheid tijdens de oefeningen een enorme verdieping aan te brengen in zowel het vergaren van inlichtingen als de productie van informatie die met deze inlichtingen kan worden gemaakt. Met zijn bijdrage worden de oefeningen van het B&TCo op realistisch wijze aangekleed met informatie die "vroeger" nog wel eens ontbrak bij logistieke eenheden.

De rangonderscheidingstekens worden opgebracht door chefstaf lkol Martin Bruijstens en plv C-B&TCo lkol Jan Willem Francke. Laatstgenoemde heeft vlak daarvoor de functie overgenomen van lkol Anita Prins.



Naast serieuze aangelegenheden is er ook aandacht en ruimte voor saamhorigheid. Op 2 november staan van boven naar beneden de korporaals Ivhano van Veen, Iris van Sambeek, Stefanie Bijleveld en Ivy Popping aangetreden voor de korporaals 1-test. Gelet op de houding van kpl1 Dominique van der Velde en de uitmonstering van de betrokken militairen staat ze een uitdagende dag te wachten.



Als onderdeel van de VJTF en de daaropvolgende NFM moet het B&TCo teruggrijpen op oude beproefde methodes van bevoorrading. Voor wat betreft de klasse V waren de Standaard Laad Eenheden Munitie (SLEM) een uitstekende manier om bijna zonder communicatie de klasse V-bevoorrading te organiseren. Nadat samen met het Defensie Munitiebedrijf een aantal beladingsproeven zijn uitgevoerd, wordt deze wijze van bevoorrading opnieuw toegepast

tijdens de schietserie in Duitsland. Daarbij wordt klasse V in veldopslag gehouden te Heidhof waarna er SLEMs van worden samengesteld.



De samengestelde ladingen (SLEM) worden vervolgens opgevoerd naar de Klasse V-opslaglocatie Steltherhof. Op de foto zijn de flattracks voorzien van nieuwe afdekzeilen. Deze maken het werk met munitie zeker niet praktischer of realistischer maar de MP40-20 schrijft dit nu eenmaal voor. Zoals te zien leent het terrein zich met de aanwezige natuurlijke accidentatie uitstekend voor dergelijke opslag.

HV-kijker

Tijdens de oefening *PHOENIX 23* wordt niet alleen teruggegrepen op de beproefde methode om gebruik te maken van Standaard Laad Eenheden Munitie maar wordt ook gebruik gemaakt van het allernieuwste materieel. Speciaal voor de bewaking van de munitie zijn HV-kijkers aangevraagd. Deze zouden eigenlijk pas in 2025 binnenstromen maar vanwege de bewakingstaak valt er een mouw te passen aan het uitleverschema. De HV-kijker biedt - voor logistieke militairen - een ongekende blik op de nachtelijke duisternis. Daarmee wordt de bewakingstaak aanzienlijk vereenvoudigd.



3. Doctrine/wijze van optreden/kennisproductie

a. Algemeen

2023 was het standby-jaar voor de *Very High Readiness Joint Task Force* (VJTF) van de *enhanced NATO Response Forces Land* (eNRF-L; periode 2022-2024), wat zorgde voor veel aandacht voor de doorontwikkeling van ons logistieke optreden. Daarnaast zorgde de hernieuwde focus op Hoofdtak 1 voor een versnelling in het opnieuw ontwerpen van de logistieke keten. Een belangrijk inrichtingsprincipe voor ons toekomstige optreden dat extra kracht heeft gekregen vanwege de oorlog in de Oekraïne, is flexibel, mobiel en effectief optreden: snel inzetbaar, schaalbaar en zelfstandig. Samen met het kenniscentrum logistiek en Staf CLAS zijn daarom verdere denkstappen gezet. Intern het B&TCO is er daarnaast verder nagedacht over de uitkomsten van de evaluatie en de *Lessons Learned* uit gehouden oefeningen.

- b. Studie 'Land Support Enabling' LvO.120
- (1) Om de logistieke ketens in het NFM goed in te richten wordt o.l.v. bgen N.G. de Wolf-Fabircius de studie *Land Support Enabling* LvO.120 (LSE) uitgevoerd (referentie CLAS 2023002317).
 - (2) Studietoelichting:
 - (a) Ontwikkel een *Land Support Enabling Concept*, dat beschrijft hoe de CSS-ketens en *military engineering* (MILENG) ondersteuning (*how to act/ organise*) van het operatiegebied tot in Nederland moet worden ingericht in de verschillende fasen om eenheden in te kunnen zetten voor hoofdtak 1.
 - (b) Beschouw daarbij de volgende fasen:
 - i. *Prepare* ((Logistieke) Voorbereiding)
 - ii. *Deployment* + logistieke opbouw
 - iii. *Reception, staging, onward movement* (RSOM)
 - iv. *Sustainment*
 - v. *Redeployment*
 - (c) En beschrijf de volgende ketens/ondersteuning:
 - i. Operationele logistieke keten (Bevoorrading & Transport; inclusief diensten en verplaatsingen)
 - ii. Operationele gezondheidszorgketen (ogz-keten)
 - iii. Operationele materieeldienstketen
 - iv. Genie/ infrastructurele ondersteuning en EODD (cq. MILENG + CBRN)
 - (d) Het concept dient aan te sluiten op het *New NATO Force Model* en de verdergaande integratie en samenwerking met DEU (zowel binnen de NAVO artikel V inzet structuur als de nationale verantwoordelijkheden op logistiek als HNS). Het operationaliseren van het ecosysteem logistiek (*log life lines*) en het meenemen van de *Military Mobility* consequenties maken deel uit van het Logistieke Concept en deze LvO, evenals de studie naar het ecosysteem mat / doorontwikkeling Matlogco / *Technology Centre Land* (TCL) / Logistieke Centrum Soesterberg (LCS).
- c. Projecten t.b.v. het toekomstig optreden van de B&T

Projecten	Omschrijving	Eenheid	Geschat tijdvak
Doorontwikkelen operationeel optreden B&TCo	Het beschrijven van ons ('nieuwe') optreden op basis van nieuwe inzichten op het gebied van dreiging en operationele concepten van de brigades. <ul style="list-style-type: none"> - Beoefenen TSP'n, Aanvullen TSP'n op basis van nieuwe ontwikkelingen, ervaringen, lessons learned. - Doorontwikkeling SAP tussen brigades en B&TCo - Optimaliseren <i>Command Post</i>-concept en besluitvormingsproces, C2 en <i>Common Operational Picture</i> door gebruik te maken van ELIAS en SAP, teneinde effectiever op te kunnen treden 	Allen KC Logistiek	2023-2035
Vervanging C-systemen	<ul style="list-style-type: none"> - Faciliteren dialoog tussen DMO/MATLOGCO (door tussenkomst van KCLOG) en gebruiker (compagnie) mbt Programma van Eisen (PvE) diverse projecten - Faciliteren gebruikerstesten logistiek materieel - Testen prototypes 	Allen	Doorlopend
Voedingsketen	De PvE's van de FD middelen inclusief ANS/MFK, KVK's worden beschreven	240 Dncie	

	voor aanbesteding. Innovatie en Projecten haakt hier gezamenlijk met 240DNCie op in om de wijze van optreden in lijn te brengen met het benodigd materieel.		
--	---	--	--

d. *Concept Development* (Innovatie)

Concept Development	Omschrijving	Status
Zichtbaarheid van middelen in de operationele bevoorradingsketen	B&TCo draait een <i>pilot</i> waarbij het gaat om de <i>Global Positioning System trackers (GPS)</i> in relatie tot de nieuwe module <i>Corporate Serialization (CorS)</i> van <i>Systemen Anwendungen und Produkte (SAP)</i> .	Loopt, ism JIVC projectteam SAP CorS en IDT&T.
Beveiliging & Bewaking VC middels drones	De beveiliging en bewaking van het voorraadcentrum is essentieel voor de borging van de logistieke ondersteuning. Nieuwe bewakings- en beveiligingstechnieken op dit gebied d.m.v. gebruik van drones irt personele uitdagingen kunnen ons wellicht bij deze taak ondersteunen.	Loopt ism S3/O&T
Kleinere bevoorradingsopdrachten dmv (semi-)autonome vervoersmiddelen	Nieuwe technologie in de vorm van kleine elektrische (semi-) autonome transportmiddelen maken het mogelijk kleinere bevoorradingsopdrachten onder zwaardere omstandigheden uit te voeren, om zodoende voorraden zo dicht mogelijk bij de eenheden te krijgen.	Loopt olv CD&E
Vergroten <i>Situational Awareness / Common Operational Picture</i>	I.s.m. verschillende partners wordt bekeken welke mogelijkheden <i>Blueforce Tracking, (Tactical) Battle Management en Common Operational Picture</i> bieden en op welke wijze deze zijn toe te passen in de operationele bedrijfsvoering op de verschillende niveaus van optreden en hoe deze verschillende niveaus qua data met elkaar moeten communiceren.	<i>Next Generation Concept Development (NXCD)</i> met CD&E, NLD SOCOM, Kenniscentrum C2ost Land.

4. Opleiden & Trainen

- a. In 2023 lag de focus voor het B&TCo wederom op hoofdtaak 1. Door de verdere ontwikkelingen in de oorlog in de Oekraïne bleek de noodzaak nog groter om de O&T te richten op *Large Scale Combat Operations (LSCO)*. Vorming werd daarbij gezien als één van de belangrijkste pijlers om staande te blijven binnen het eventuele toekomstige grootschalige conflict. Hier is o.a. invulling aan gegeven tijdens de oefening *FURIOUS HUNTER 2023 (FUHU23)*. De ondersteuning van de 13e Lichte Brigade werd uitgebuit door eenheden van het B&TCo om in de mindset van hoofdtaak 1 uitvoering te geven aan de logistieke ondersteuning van een brigade in het verdedigende gevecht. Dit werd gedaan door het beoefenen van het verspreid (*dispersed*) optreden in de logistieke context door het uitbrengen van meerdere voorraadhoudende locaties en aanvulcentra. Randvoorwaardelijk daarvoor was de gereedstelling van de brigade en het B&TCo met het oog op inzet in hoofdtaak 1.
- b. Gravendienst. Tijdens de oef FUHU23 werd er een gravendienstpeloton dzv 240 Dienstencompagnie met personeel van de L/O-sportorganisatie ingezet binnen het scenario. Daarbij lag de nadruk op het bergen, afvoeren, verzamelen en repatriëren van de gesneuvelden. De oef FUHU23 werd dan ook benut om de procedures van de verzamelaars binnen het VC te trainen. Na de oefening zijn de SOP/SOI's aangepast

- n.a.v. de opgedane kennis / *lessons learned*. Met deze oef heeft 240 Dncie, de transportcien, de L/O-sportorganisatie en het B&TCo een stap weten te zetten naar het verder doorontwikkelen van de taken en verantwoordelijkheden van het gravendienstpeloton.
- c. Dienjaar. Door het aanhoudende personeelstekort is het dienjaar gecreëerd. Dat is ook bij het B&TCo belegd. Door het B&TCo werd in 2023 de eerste lichter gedraaid. De opleiding werd onder de verantwoordelijkheid van het Bureau O&T van de S3 vormgegeven en uitgevoerd met ondersteuning van de eenheden van het B&TCo. Na het volgen van een 6-weekse opleiding op Legerplaats Stroe werden er door de dienjaarcollega's nog twee weken opleiding gevolgd bij het OTCLog / SMPL. Deze twee weken hadden tot doel om de dienjaarcollega's logistiek basisopgeleid bij de eenheden van het B&TCo te kunnen laten landen. De dienjaarcollega's konden na het volgen van de opleidingen een "B&T-experience" draaien bij de eenheden van het B&TCo. Deze *experience* had tot doel om de dienjaarcollega's een goed beeld te geven van de eenheden van het B&TCo. Door de opleidingen bij het SMPL kunnen de dienjaarcollega's daadwerkelijk ingezet worden bij de diverse eenheden en een bijdrage leveren in hun taken en processen.
 - d. Trainingsdocumenten. In 2023 is het vernieuwen van de TSP's zoals gebruikt door het B&TCo verder voortgezet. In samenspraak met het OTCLog zijn diverse TSP's herschreven en geactualiseerd. Het voornemen is door beide partijen uitgesproken om dit verder door te zetten naar 2024 en de samenwerking te intensiveren.

5. *Joint/combined* aspecten, dan wel andere samenwerkingsverbanden

- a. *Joint* en *combined* optreden kwam in 2023 terug in vrijwel alle nog resterende logistieke operaties. Dit gold zowel voor oefeningen, waaronder de nauwe samenwerking met het CZSK vanuit de OPCAT-pelotons, als voor inzet.
- b. Krijgsmachtbreed wordt Oekraïne zo breed mogelijk ondersteund. Voor het B&TCo betekent dit voornamelijk losse opdrachten waarbij er materiaal geleverd is, of transportcapaciteit benodigd is geweest.
- c. Voortvloeiend daaruit is de inzet tijdens diverse rotaties *TRIDENT JUSTICE* een doorlopende inzet in samenwerking met de KMar. De bijdrage bestaat uit drie WLS'n en 6 chauffeurs geleverd door het B&TCo.
- d. De inzet in het kader van de *enhanced Forward Presence* (eFP) in Litouwen is ook in 2023 voortgezet. Voor de inzet eFP levert het B&TCo zowel een logistiek detachement (logdet) als een rotatie-ondersteuningsteam (ROOT). Het logdet, bestaande uit transport- (B&TCo), cluster- (B&TCo) en herstelcapaciteit (gevechtsbrigades), wisselt elke zes maanden. Het ROOT ondersteunt tijdens deze rotaties.
- e. Het B&TCo beschikt over unieke verplaatsingscapaciteit die ook in 2022 krijgsmachtbreed over de gehele wereld is ingezet. Deze verplaatsingscapaciteit bestaat uit bijna dertig vvdet'ers en vijf man van bureau verplaatsingsondersteuning (verplost).

6. *TRIDENT-JUSTICE* 4

In het voorjaar van 2023 kregen drie korporaals van 220 Tcie te horen dat zij zouden gaan deelnemen aan de missie *TRIDENT JUSTICE* 4 (TJ-4). Vanaf dat moment zijn voor hun de voorbereidingen van start gegaan. Zij vielen vanaf dat moment ook onder de Koninklijke Marechaussee. Echter werden ze nog wel meegenomen met het programma van 220Tcie. Zij hebben nog deelgenomen aan oefeningen, inzet en deden mee met de werkzaamheden bij de compagnie.

De missie is voor de drie korporaals een aantal keer veranderd. Eerst zouden zij 8 weken deelnemen aan de missie. Alleen met een grote baal is de missie verkort en was er alleen nog maar een steunverlening gevraagd voor de deployment en redeployment.

Ook werd er gevraagd om een transportgroep bestaande uit (0/1/7). Wij kregen dit nieuws te horen een week voordat het zomerverlof zou gaan beginnen. Na het zomerverlof moesten wij al de voorbereidingen nog treffen in een korte periode. Dit vergde een goede planning om alle voorbereidingen te realiseren voordat wij zouden vertrekken.

Op 25-09-2023 vertrokken wij met 3x Scania en 1x klein vervoer richting Polen. Na twee dagen rijden met een overnachting in Oberlausitz waren wij aangekomen op het centrale punt, de HUB in Rzeszow.

Wij zijn daar bezig geweest met werkzaamheden voor het opbouwen van de HUB.

Op 03-10-2023 zijn wij in 4 verschillende pakketten vertrokken naar Kiev. Dit was een lange rit, aangezien we veel vertraging hebben opgelopen bij de grensovergang.

In Kiev zijn wij bezig geweest met het uitpakken van de containers en hebben we geholpen met het opbouwen van de werkplekken van onze collega's.
Op 05-10-2023 zijn wij weer vertrokken van Kiev naar de HUB in Rzeszow, ook daar was het verkeer bij de grensovergang niet in ons voordeel.
In Polen zijn wij nog bezig geweest met onderhoud aan de voertuigen en werkzaamheden bij de HUB. Op 10-10-2023 vlogen wij weer terug naar Nederland.

Op 17-11-2023 zijn wij weer ingevlogen. Eenmaal aangekomen op de HUB in Rzeszow zijn wij bezig geweest met onderhoud en de voertuigen gereed maken voor vertrek.

Op 20-11-2023 zijn wij vertrokken richting Kiev. Gelukkig hadden we deze keer niet veel vertraging opgelopen bij de grensovergang en waren we op tijd aangekomen in Kiev.

De 2 dagen dat we in het hotel waren zijn we bezig geweest om alle spullen te verzamelen, papierwerk op te maken en de containers weer in te pakken.

Ook zijn we op bezoek geweest bij de ambassade en hebben wij hierdoor ook een gedeelte kunnen zien van de stad.

Op 23-11-2023 zijn wij in 2 pakketten vertrokken naar de HUB in Rzeszow.

Op 27-11-2023 zijn wij vertrokken naar Nederland met weer een overnachting in Oberlausitz.

Wij zijn na terugkomst nog 4 dagen bezig geweest met onderhoud en het leeghalen van de containers.



Wij kijken met een goed gevoel terug naar de missie die we hebben gedraaid. Wij hebben vanaf de voorbereidingen veel moeten plannen en tijd moeten maken voor werkzaamheden die soms buiten werktijd gerealiseerd moesten worden. Wij hebben buitenlandse collega's mogen ontmoeten en mogen ondersteunen in een land waar de recente gebeurtenissen historie in zullen gaan. Dit was voor ons een unieke ervaring, voor sommige de eerste keer voor andere niet. Desalniettemin hebben wij genoten van de ondersteuning en zijn wij tevreden met de ervaringen die wij op hebben gedaan.



7. Materieelaspecten en infrastructuur

- a. Evenals voorgaande jaren bleef in 2023 de materiële inzetbaarheid een punt van zorg. Vanwege de VJTF zijn de POOL-vtgn uitgeleverd wat voor extra onderhoudsdruk heeft gezorgd bij de ehdn, ODBgpn en Hrstcie. Om de inzetbaarheid van de tropco's te verlengen tot de invoering van de nieuwe versies middels het WTB-project, is besloten tot een *Midlife Update* (MLU) van de trekkers en een complete revisie van de opleggers. De uitvoering zal wel pas 2024 aanvangen.

- (1) Materieelbeheer
Vanwege de reorganisatie, de VJTF-voorbereidingen waaronder het beoefenen van de PEPHA, de doorlopende rotaties eFP en een lage bezetting – als gevolg van doorstroming van personeel naar zowel de KMS als KMA – lag er veel werk voor de materieelbeheerders. Dit was eind 2023 nog niet geheel op orde.
 - (2) Infrastructuur algemeen
Voldoende P-plaatsen en ruimte vanwege DVOW-II blijft een issue.
 - (3) 4Me applicatie (nieuwe ATB *Sharepoint*)
Deze – eind 2021 – ingevoerde applicatie, werd medio 2023 weer uitgefaseerd en vervangen door de Self service ATB. Hier kunnen geselecteerde medewerkers vanuit de eenheden zelf de Aanvraag Tot Behoeftestelling (ATB) opmaken, de Sie S4 geeft advies, beoordeelt en zendt door naar de betreffende afdeling voor verwerking.
- b. Materieelvervanging
- (1) Vervanging witte vloot B&TCo
Als gevolg van een nieuwe opzet in de verwerving van de middelen voor de witte vloot (Dynamisch Aankoop Systeem, DAS) vindt er in 2023 geen levering plaats.
 - (2) De uitrol van de P-modules en Delta-vtgn bij het B&TCo uit het project DVOW-II loopt gestaag door. Echter, de levering van de vervangers van de YAS is verder uitgesteld, tevens is er vertraging ontstaan bij de productie van de *Fuel Distribution Container* (FDC), waardoor de vervanging van de BDM op zich laat wachten.
 - (3) Hefmiddelen
De aanloop voor de raamovereenkomst (ROVK) voor hefmiddelen loopt al geruime tijd en wordt verwacht in 2024 in te gaan, veel klein hefmateriaal (pallettrucks en verreikers) wacht op vervanging uit deze ROVK en wordt niet eerder vervangen of aangevuld, waardoor extra onderhoud noodzakelijk is, of het betreffende middel niet meer bruikbaar is. Dit heeft o.a. tot gevolg dat 120 Deploymentcie geen beschikking heeft over hefmiddelen welke essentieel zijn voor de uitvoering van hun taken.
 - (4) Nieuwe GVT
Binnen het B&TCo is een mengelmoes ontstaan van tenuen; het oude GVT, het interim pak, het uitzendtenue (multicam) en een combinatie van deze drie. Het nieuwe pak laat voorlopig nog op zich wachten. Diverse naleveringen en tekorten bij het KPU zorgen voor een versterking van de diversiteit aan tenuen en bijbehorende schoenen.

8. Bedrijfsvoeringsaspecten

In 2023 heeft B&TCo grotendeels de overstap gemaakt van werken op de N-schijf naar werken op Samenwerkingsruimtes (SWR).

9. Traditie/regimentsaangelegenheden

- a. In 2023 vond op drie CSM-functies een wisseling plaats. Op 15 mei nam aoo Willem Gorter de functie van CA 210 Rrvrcie over van aoo Dave Kloosterman. Op 6 juli droeg sm Leen Baak zijn functie van CSM 110 Tcie over aan sm Patricia van Drongelen. Daar bleef het niet bij, want op 1 november vond ook de functieoverdracht plaats van CSM 120 Deplcie. Aoo Barry de Jong gaf 'de stok' door aan sm Eddie de Roo.
- b. In 2023 heeft personeel van het B&TCo drie maal deel kunnen nemen aan de beëdiging. 30 maart op de Du Moulinkazerne in Soesterberg, 25 mei in Barneveld en 25 oktober op het Veteranenplein in Stroe. Het deelnemersaantal lag zeer hoog.
- c. Op 4 mei hebben C-B&TCo en COA een krans gelegd tijdens de dodenherdenking in de gemeente Barneveld. Tevens leverden het B&TCo de Erewacht (0/1/6) bij het herdenkingsmonument op de begraafplaats 'De Plantage'. Deze dodenherdenking wordt door het B&TCo sinds 2015 ondersteund. Op 5 oktober vond de jaarlijkse dodenherdenking van het regiment plaats. Hier hebben de C-B&TCo en de COA namens het B&TCo de krans gelegd. Tevens heeft personeel deelgenomen als aangetreden troepen en meegeholpen in de ondersteuning van deze herdenking.
- d. Op 26 oktober heeft het regimentsappèl plaatsgevonden. Kpl1 Daphne Giesen werd voor haar inzet benoemd tot Regimentskorporaal van het jaar.

- e. Op 11 december werden als blijk van waardering de zogenaamde 'Bikkels van het B&TCo' uitgereikt. Allen hebben een horloge met inscriptie uitgereikt gekregen door C-B&TCo. Dit is een voortzetting van de traditie die in 2015 is gestart. Bikkels van 2023 waren: zie S1 zaken.

10. S 1-zaken

- a. Vulling versus OT
 (1) OT: 1450 (1.375 mil en 75 bgr)
 (2) Vulling 869 (789 mil en 80 bgr)

- b. Commandogroepen B&TCo

01-01-2023

	C-B&Tco	Plv C-B&TCo	Stafadjutant
COGP	Kol van Kuijck	Lkol Prins	Aooi van Drie
	CS/CC	Plv CC	CA / CSM
Staf	Lkol Bruijstens		Smi de Vries
110 Tcie	Maj van Geresteijn	Kap Mackay	Smi L.J. Baak
120 Deplcie	Maj Herijgers	Kap Vroonland	Aooi B. de Jong
130 Clcie	Maj Bokma	Kap Schoumakers	Aooi W.T. Onderstijn
140 Zwtcie	Maj Lubberman	Kap Copsy	Smi D.A.L. Dussel
210 Rvcie	Maj Smit	Kap Kroeze-Rabelink	Aoo Kloosterman
220 Tcie	Maj Posthouwer	Kap Schelling	Smi P. Beimers
230 Clcie	Maj Dop	Kap van de Lagemaat	Smi S. Markvoort (WAA)
240 Dncie	Maj Berenpas	LTZ2 Clemenkowff	Aooi M. Bothe

31-12-2023

	C-B&Tco	Plv C-B&TCo	Stafadjutant
COGP	Kol Peters	Lkol Francke	Aooi M. van Drie
	CS/CC	Plv CC	CA / CSM
Staf	Lkol Bruijstens		Smi de Vries
110 Tcie	Maj van Geresteijn	Kap van der Made	Sm van Drongelen
120 Deplcie	Maj Bruijntjes	Kap Giel	Sm de Roo
130 Clcie	Maj Bokma	Kap van Esch	Aoo Onderstijn
140 Zwtcie	Maj Lubberman	Kap Copsy	Sm Dussel
210 Rvcie	Maj Maerschallck	Kap Kroeze-Rabelink	Aoo Gorter
220 Tcie	Maj Vaessen	Kap Schelling	Sm Beimers

230 Cicie	Maj Engels	Kap Boswinkel	Aoo Markvoort
240 Dncie	Maj Berenpas	LTZ2 Clemenkowff	Aoo Bothe

- c. Overlijden / ernstige ongevallen / ongelukken / incidenten
(1) Geen

- d. Bijzondere waarderingen / onderscheidingen

- (1) Gouden medaille:
- (a) Aoo van der Vliet 240 Dncie
 - (b) Aoo Scheltes 120 Deplcie
- (2) Zilveren medaille
- (a) Sm van der Galiën 120 Deplcie
 - (b) Sm Boer 130 Bevocie
 - (c) Sm Dam 220 Tcie
 - (d) Sm van Drongelen 110 Tcie
- (3) Bronzen medaille
- (a) Kpl1 van Klingereren 140 Zwtcie
 - (b) Sgt1 Moerman 210 Rrvvcie
 - (c) Sgt Antonis 230 Bevocie
 - (d) Kpl1 Demirci 110 Tcie
 - (e) Sgt Brevet 120 Deplcie
 - (f) Kpl1 Struiksma 140 Zwtcie
 - (g) Sgt Hilte 210 Rrvvcie
 - (h) Kpl1 Spermon 140 Zwtcie
- (4) 35-jarig Dienst Officieren
- (a) Lkol Bruijstens Staf B&TCo
 - (b) Lkol Raijmakers Staf B&TCo
- (5) Chauffeursspeld
- (a) Kpl1 Heeren
 - (b) Kpl1 Marks
 - (c) Kpl1 Panajotidis
 - (d) Kpl1 van Dijk
 - (e) Kpl1 van Ziel
 - (f) Sld1 Kreijkes
- (6) Bikkels van het B&TCo
- (a) Mevr Sipahelut Staf
 - (b) Sgt Heering 110 Tcie
 - (c) Sgt Becks 120 Deplcie
 - (d) Sgt van der Velde 130 Bevocie
 - (e) Kpl1 Knol 140 Zwtcie
 - (f) Dhr de Vries 210 Rrvvcie
 - (g) Sld1 Stienstra 220 Tcie
 - (h) Kpl1 Greep 230 Bevocie
 - (i) Kpl1 Elbers 240 Dncie

- e. Belangrijke ontwikkeling op P-gebied:

- (1) Arbeidsvoorwaardenakkoord 2024

De loonafspraken over 2024 zijn een feit. Deze arbeidsvoorwaarden zijn Defensie en de vakbonden op 3 november overeengekomen. Na raadpleging van de achterban is op 12 december 2023 gekomen tot een akkoord. Dit is door alle partijen ondertekend. Het arbeidsvoorwaardenakkoord heeft een looptijd van één jaar en gaat op 1 januari 2024 in.

11. Overzicht 'Diverse gebeurtenissen in 2023 bij de compagnieën':



2023 was voor de Malamuten van 110 Tcie weer een bewogen jaar. Focus op hoofdtak 1 onder het credo: "Groen is doen". Dit hebben we kunnen toepassen binnen diverse oefenmomenten. Veel verschillende kleine ondersteuning en afgewisseld met een aantal grote oefeningen hebben ervoor gezorgd dat 2023 voorbij is gevlogen. Hieronder een verslag van de grotere oefeningen in 2023. Naast deze oefeningen heeft 110 Transportcompagnie een bijdrage geleverd aan diverse kleine steunverleningen en wervingsacties.

INTENSE FUSELIER

Het jaar 2023 begon voor de Malamuten met de oefening *Intense Fuselier*. De oefening vond plaats in het oefenterrein Leopoldsburg in België. De doelstelling van de oefening was het ondersteunen van 17 BTG in de opwerking naar certificering.

Dit werd voornamelijk gedaan door het uitbrengen van diverse tactische bevostraten van uit een niv IV voorraadcentrum. Onder leiding van 110 Tcie werd gezamenlijk met 130 Bevoctie, 240 Dncie en 140 Zwctcie de BTG ondersteund. Gezamenlijk trainen met de BTG gaf, voornamelijk door het inzetten van drones, nieuwe inzichten in ons optreden.



SOB/SOMS

De schietserie is een vast gegeven in het jaarplan van een transportcompagnie. In 2023 kwam deze maar liefst 2x terug. In de weken 6 t/m 8 werd er transportsteun geleverd aan het NSE en in week 45 / 48 was 110 Tcie leidend in het NSE.

eFP

In 2023 heeft 110 Transportcompagnie wederom een detachement geleverd aan de missie eFP. Dit detachement stond onder leiding van de Elnt Michiel van Duurling en als onderdeel van het opwerktraject vond in de weken 10 en 11 de eFp Integratie oefening plaats. Integratie van de verschillende deelnemers aan deze missie was het doel van de oefening. Tijdens deze oefening is het begin gelegd van een goede samenwerking met onze Duitse collega's in de missie. Na deze integratie oefening was het eFP detachement gereed voor inzet.

NOBLE JUMP

Als onderdeel van de alarmerings- en deployment methodiek van de NATO vond in de weken 18 t/m 20 de deployment-oefening *Noble Jump* plaats. Een ontplooiing naar een niet alledaagse locatie, Sardinië. Aan deze NAVO-oefening deden diverse landen mee, o.a. NLD, DEU, NOR en ITA. Onder leiding van de DEU 37^e Brigade is de deployment van een deel van de VJTF beoefend. Ter ondersteuning van het NLD deel werd er een NSE meegestuurd.

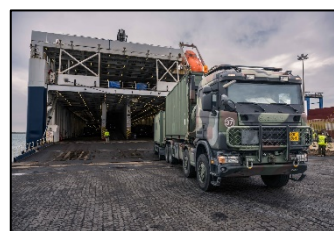



Het NSE werd aangestuurd door de cogp 110 Tcie, aangevuld met stafleden van de B&TCo staf. Gezamenlijk met delen van 110 Tcie, 130 Bevocie en 140 Zwtcie werd op deze wijze de instandhouding van de NLD eenheden gegarandeerd.

Nadat de volledige eenheid ontplooid was naar de oefenlocatie Teulada werden er door de manoeuvre eenheden diverse oefendoelstellingen nagestreefd waarbij het NSE de noodzakelijke ondersteuning leverde.

Voor de chauffeurs van 110 Tcie was deze locatie behoorlijk veeleisend met smalle slingerende bergweggetjes en een uitdagend oefenterrein. Een mooie oefening waarbij op alle vlakken kon worden samengewerkt in internationaal verband.

Zo werd er een dodenherdenking gehouden op 4 mei. Hierbij waren 300 man uit alle deelnemende landen aanwezig.

Na de dodenherdenking vond er een *firepower* demo plaats. Een geïntegreerde demonstratie van alle aanwezige vuurkracht. Als afsluiter van de oefening werd er met alle deelnemers een gezamenlijke BBQ gehouden voordat de redeployment richting HB plaats kon vinden.



VORMINGSWEEK 27

Al weken voordat deze week plaats zou vinden ging het gerucht door de Compagnie dat we naar het KCT in Roosendaal zouden gaan. Op zich al best een mentale training.

Maandagochtend stonden er 2 bussen voor ons gebouw. Een deel van de Compagnie ging inderdaad naar Roosendaal en het andere deel ging naar Oirschot om later op de dag om te wisselen.

Baan Hollandia in Roosendaal is net wat uitdagender dan onze eigen hindernisbaan en dat hebben de Malamuten geweten. Presteren onder druk, teamprestatie en het verleggen van je grenzen kwamen op deze unieke locatie mooi aan bod. Op de achtergrond werd door de *lifestylecoach* van het KCT les gegeven in *coping* en omgaan met stress waarbij er afgesloten werd met een intro les yoga. Een behoorlijk contrast met de Malamuten die over de hindernisbaan werden gejaagd.



In Oirschot werd het personeel mentaal gevormd door allerlei activiteiten te doen in het zwembad. Dit hebben we afgesloten door iedereen geblinddoekt met scherfvest om in het zwembad te laten springen. Voor sommige een super spannend moment. Na de nodige coaching van het team heeft iedereen de sprong in het diepe gewaagd.

Aan het einde van de dag werden de activiteiten geëvalueerd om vervolgens twee afleveringen van *The Band of Brothers* te bekijken. Een goede intro voor de BFT Bastogne die de dag later uitgevoerd werd. Allemaal vormende indrukken die hebben bijgedragen aan een juiste *mindset* en richting geven aan waarom we militair zijn.

De rest van de week bestond uit diverse leiderschaps- en trainingsmomenten en hebben we afgesloten met een *social*. Een mooie week voor de Malamuten waarbij eenieder sterker en wijzer is geworden.



STOKOVERDRACHT

Op 6 juli 2023 vond de stokoverdracht van smi Baak naar smi van Drongelen plaats. Tijdens een mooie ceremonie op het Beumerplein werd, met het overdragen van de functiestok, formeel de functie van csm 110 Transportcompagnie overgedragen.

NIJMEEGSE 4DAAGSE

Voor het 2^e jaar op rij heeft een detachement Malamuten de Nijmeegse Vierdaagse gelopen. Een detachement bestaande uit voornamelijk nieuwe Malamuten en puppy's, onder leiding van elnt Stefan Schlicht en begeleid door smi Baak, heeft voor het 2^e jaar de strijd om het vaantje gestreden. Veel gezang en een strakke uitvoering leidde tot wederom de 2^e plek. Een mooie prestatie. Na het volbrengen van de Vierdaagse werd de oud csm door C-B&TCo bevorderd tot adjudant.



eFP

Op 25 juli 2023 roteert de A-rotatie met het staf element in naar Litouwen. Zij beginnen aan hun missie. Het stafelement verblijft 6 maanden in Litouwen en de A-rotatie wordt na 3 maanden afgelost door de B-rotatie. Een leerzame periode waaraan, na veel samengewerkt te hebben met andere nationaliteiten, in februari 2024 een einde komt. Het eFP det komt retour en gaat weer op in de Compagnie.

FURIOUS HUNTER

Na het welverdiende zomer verlof begint in week 35 de oefening *Furious Hunter*. Deze oefening wordt geleid door staf B&TCo. Voor de ondersteuning van de BTG is 130 Bevoicie leidend. 130 Bevoicie wordt ondersteund door een detachement vanuit 110 Tcie. Daarnaast kon de Compagnie zelf trainen. Diverse *drills* en *skills* zijn getraind waaronder het behandelen van gewonden. Ook verzorgden we aanvullende transportcapaciteit om grote hoeveelheden ladingen, over grotere afstand te verplaatsen. Deze oefening stond voor ons dus in het teken van trainen en veel rijden, heel veel rijden. Door het gebruik van oefenvijand en drones hebben we een goed inzicht gekregen in zaken die we kunnen verbeteren en zaken die we moeten bestendigen.



SOB/SOMS 2023-IV

Van week 45 t/m 48 vindt schietserie 2023-IV plaats. De commandogroep 110 Tcie verzorgt de NSE-staf voor deze oefening. Aangevuld met eigen transport en mensen en middelen van 130 Bevocie, 240 Dncie en 140 Zwtcie dragen we zorg voor de ondersteuning van de schietserie. Tegelijkertijd werd in hetzelfde gebied de oefening Phoenix 23 uitgevoerd. Een ketentraining voor de klasse V. Tijdelijk en plaatselijk lopen deze oefeningen door elkaar en leren we ook het een en ander over SLEM'S en de bijzonderheden die daarbij komen kijken.

SCHOON SCHIP

Als afsluiter van het jaar maken we schoon schip. Een week met afsluitende activiteiten waar we terugkijken op het jaar, onze locaties schoon maken en we het personeel bedanken voor de inzet.

Het personeel kijkt altijd uit naar deze week. Naast de noodzakelijke schoonmaakwerkzaamheden besteden we tijd aan saamhorigheid, verwelkomen we na het afronden van de puppycursus de nieuwe Malamuten in de eenheid en sluiten we het jaar af met een feest en een Kerstactiviteit. Voor het eerst in jaren werden we tijdens de puppycursus ondersteund door echte Malamuten.

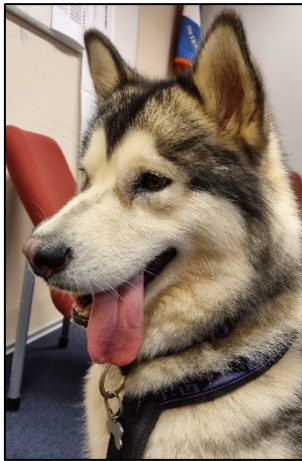

Met het schrijven van dit verslag besef ik me wederom hoeveel verschillende uitdagingen er gedurende een jaar voor de Compagnie aan bod komen. Een continu proces van uitvoeren, leren en weer uitvoeren maakt dat we een druk jaar achter de rug hebben waarin we steeds een beetje beter worden in wat we doen.



Na het eerste volledige bestaansjaar in 2022, heeft 120 Deploymentcompagnie ook in 2023 weer bewezen waarom zij opgericht is en wat zij allemaal op de mat kan brengen. De compagnie kan terugkijken op een geslaagd jaar met vele mooie ondersteuning, in zowel binnenland als ver daarbuiten. Wederom was er een positieve groei te zien op zowel personeelsgebied, materieel en ondersteuning. Met ons specialisme op het gebied van *Track & Trace* en *containerpacking* en *can-do* mentaliteit hebben wij als compagnie ook dit jaar weer tal van eenheden ondersteund in hun verplaatsingsproces en (re-)deployment.

Q1

In het eerste kwartaal heeft de compagnie ROOT IRAK en eFP mogen ondersteunen, de redeployment van Mali en hebben wij steun geleverd in ARUBA en NOORWEGEN. Daar tussendoor stonden nog vele ondersteuning die uitgevoerd zijn in NEDERLAND. Tevens zijn de NIV I/II aspecten van het militair optreden beoefend en zijn de pelotons gaan schieten op het ISK om inzetgereed te blijven. Ook het MOVCON-personeel is veelvuldig op pad geweest naar AMERIKA, ARUBA, KRETA, POLEN, DUITSLAND, ROEMENIE en LITOUWEN. Daarbij is in het 1^e kwartaal de nieuwe plaatsvervangend compagniescommandant binnengekomen en vol enthousiasme aan de slag gegaan.

Q2

In het tweede kwartaal stond de grote oefening *NOBLE JUMP* in SARDINIE op de planning. In de voorbereiding en aanloop hiernaartoe heeft de compagnie steun en coördinatie geleverd aan het PEPHA-proces en het *packen* van de containers voor de oefende eenheden. Naast tal van ondersteuning, zoals *INTERFLEX*, *Caribbean Integrator* op ARUBA, *Ultimate Dragon* in ZWEDEN, ROOT CBMI-26 en een ondersteuning in SLOWAKIJE stond dit kwartaal ook in het teken van veel trainen en oefenen. In de verschillende BGM blokken van de pelotons is er getraind in 'witte' activiteiten, functie specifiek, en 'groen' militair optreden. Tegen het einde van het kwartaal werden de voorbereiding voor de zomer ROOT eFP alweer vol in gang gezet. Wat ook zeker niet vergeten mag worden is dat in mei van dit jaar de allereerste 120 Traditiespelen zijn gehouden, georganiseerd door de CSM en de traditieraad. Bij een nieuwe eenheid horen ook het opbouwen van tradities en gebruiken. Een zeer geslaagde dag waarbij 80% van de eenheid zich nu officieel Olympiër mag noemen. De Spelen werden afgesloten onder het genot van een drankje en BBQ. Volgend jaar de 2^e editie waarbij wij hopelijk nog meer nieuwe Olympiërs mogen verwelkomen.



Q3

Het 3^e kwartaal stond in het teken van de commando-overdracht van de Maj Herijgers die het commando van 120 Deplcie overgaf aan de nieuwe Maj Bruijntjes. Maj Bruijntjes, geen onbekende in de verplaatsingswereld, had eerst een welverdiend vakantieverlof en ouderschapsverlof alvorens hij aan de slag ging bij onze compagnie en zich gelijk als een vis in het water voelde. Het traditionele zomerblok werd door ons personeel ingevuld met de eFP ROOT ost in LITOUWEN, waarna zij ook hun welverdiende verlof konden nemen. Net als vorig jaar heeft er ook dit jaar weer een klein detachement ondersteund bij de 4-daagse op HEUMENSOORD. Ook stond na de zomervakantie *FURIOUS HUNTER* op de planning waar wij als compagnie hebben ondersteund met een RSOM, Compensatie Verplaatsingsverbruik (CVV) en het laden en lossen van de trein. Een mooie oefening waarbij 120 goed heeft kunnen oefenen met hun *corebusiness*.

Q4

De voorbereidingen begonnen al in het vroege begin van 2023, maar in week 44/45 stond dan onze NIV III oefening op de planning. Hier lag de nadruk op het trainen van de pelotons en de PC'n in hun commandovoering, uitvoering van de werkzaamheden en het trainen van de militaire *skills* en *drills*. Dit was tevens de eerste NIV III oefening die 120 heeft gedaan sinds de oprichting, dus een mooi startpunt om te kijken hoe wij hier als compagnie invulling aan kunnen geven. Met opdrachten als het laden en lossen van een trein, verschillende verzamelgebieden betrekken en een PEPHA-straat uitvoeren was dit al met al een goed uitgangspunt voor ons als compagnie om op voort te borduren. Dit jaar bracht onze BFT ons naar NORMANDIE, waar verschillende presentaties door kaderleden zijn gegeven aan de compagnie om ons besef en bewustzijn van krijgshistorie te vergroten. In Q4 hebben wij ook ondersteuning geleverd aan NMI-1, zijn de voorbereidingen voor de winter ROOT eFP gestart en is het jaar gezamenlijk afgesloten met een Kerstdiner waarbij de CC een afsluitende speech heeft gegeven om terug te kijken op zijn 1^e paar maanden bij 120.

Kortom, de compagnie kijkt terug op een mooi en geslaagd jaar vol met mooie en uitdagende ondersteuning, een aantal belangrijke P-wisselingen, maar vooral een toename in gemotiveerd personeel, saamhorigheid en nieuwe tradities.



Het jaar 2023 was een druk maar goed jaar voor 130 Bevoorradingcompagnie waarin de focus lag op eigen operationele gereedheid en de operationele samenwerking met brigades. Vakmanschap, leiderschap en het Gallische karakter stonden centraal.

Opnieuw een goed gevuld jaarprogramma met verschillende oefeningen, waaronder *Noble Jump*, *Steadfast Hunter*, *Furious Hunter*, de eigen compagnies-oefening *Galic Force* en twee maanden schietserie. Daarnaast de uitzending eFP en het opwerktraject voor NMI.

SOB-SOMS

Wij begonnen het jaar met SOB-SOMS I en sloten het jaar tevens af met SOB-SOMS IV. Tijdens deze schietserie hebben wij weer logistiek kunnen uitvoeren op de verschillende klassen en onze niveau I en II kunnen trainen met tevens ruimte voor eigen BGM. Goede oefening om het jaar mee te starten, en om weer mee af te sluiten.

GVA LOFER

Na drie jaar afwezigheid van het deelnemen aan de GVA LOFER, was het dit jaar weer tijd om de grenzen mentaal en fysiek te verleggen. Tijdens een uitdagend winterprogramma waarin de focus lag op leiderschap niv II, samenwerken, discipline, verantwoordelijkheid pakken en professioneel gedrag. Een mooie week waarin 130 getraind is onder verzwaarde omstandigheden.

NOBLE JUMP

Ook heeft 130 verder gekeken dan Duitsland in 2023. Tijdens *Noble Jump* de logistieke *real life support*, gepland, gecoördineerd en uitgevoerd in Sardinië op het TEAULADA CAMP in samenwerking met 110.

STEADFAST HUNTER

De oefening *Steadfast Hunter* was de start van het opwerktraject van 42 BLJ om na de oefening *Furious Hunter* uiteindelijk in 2024 de certificeringsoefening *Grand Quadriga* te draaien. Daarnaast was het de start van de vele groene oefeningen, die nog komen gaan. Als 130 hebben wij loggeb betrokken in de omgeving Oirschot, Mariahout en Budel om vanuit daar verschillende acties uit te voeren om 42 BLJ te bevoorraden.



FURIOUS HUNTER

Na diverse niveau III en IVa oefeningen dit jaar, is de ingezette opwerklijn doorgezet in de oefening *Furious Hunter* in de vijfhoek Bremen-Hamburg-Schwerin-

Brandenburg-Hannover. Tijdens het groene optreden, verschillende klassen getraind, bevoorradingsopdrachten en verder gewerkt aan de samenwerking met 42BLJ.



Nijmeegse Vierdaagse

In 2023 heeft 130 met een groot detachement deelgenomen aan de Nijmeegse Vierdaagse. Aan de start verschenen met maar liefst 39 man en uiteindelijk wisten wel geteld 33 man de finish te halen! Als afsluiting ook nog verrast met de derde plaats als detachement voor het vaantje. Een gezamenlijke fysieke prestatie waarin de saamhorigheid van de compagnie goed naar voren kwam.



TEAMBUILDING

Daar waar er vorig jaar aparte dagen voor de manschappen, onderofficieren en officieren georganiseerd zijn, is er dit jaar voor gekozen om voor de hele compagnie gezamenlijk een teambuildingsdag te organiseren in Preston Palace onder de naam *Gallic Palace*. Daarnaast is er aandacht besteed aan de teameffectiviteit in een driedaagse teambuilding met de ciestaf en het pelotonskader om de koers van 130 te bepalen.

GALLIC FORCE

Een van de hoogtepunten dit jaar was de compagniesoefening *Gallic Force*. Twee weken met de pelotons, onder leiding van de compagniestaf waar een uitdagend programma stond. Doorzettingsvermogen, creativiteit, flexibiliteit en saamhorigheid stonden centraal. Logistiek getraind op andere manieren dan wij gewend zijn, over het water en door de lucht. Na een OVG programma, uiteindelijk onderkend en na een exfil ons eigen eten moeten vangen en klaarmaken op een veldoven. De oefening afgesloten om tijdens het vergalliën, nieuwe 'dingetjes' aan het Gallische dorp te laten toetreden.



Ook 2023 was weer een druk jaar voor de Mammoeten van 140 ZwTcie. Een jaar waarin we verder zijn gegaan met het (door)ontwikkelen van ons operationeel optreden. Dit om zoveel mogelijk voorbereid te zijn op inzet i.h.k.v. hoofdtak 1. Hierin worden we steeds iets beter en vooral ook steeds meer bewust van de noodzaak. Ook een jaar gevuld met veel "normale" (werk)dagen maar ook met enkele hoogte- en dieptepunten. Een van de dieptepunten bleef dat we ook in 2023 met slechts twee i.p.v. drie ZwTpels al ons werk moeten doen. De oorzaak lag nog steeds in een slechte personele vulling gecombineerd met slechte materiële inzetbaarheid, onze tropco's worden steeds ouder en helaas merken we dat elke dag. De vervanging van de huidige tropco laat nog op zich wachten en is helaas wederom uitgesteld. Wel is er een start gemaakt met de revisie van de huidige opleggers, zodat deze toch nog een aantal jaar mee kunnen. Gelukkig waren er ook nog hoogtepunten en enkele daarvan volgen hieronder gezien door de ogen van ons 1e en 2e ZwTpel en het StafLogpel.

1^e ZwTpel

Pc weken. In totaal hebben wij vier pc weken gehad verdeeld over het jaar. In de eerste pc week hebben wij ons gericht op niveau I zaken. De tweede pc week bestond uit niveau II waarin gpcn opdrachten kregen vanuit de cogp. Dit hebben wij gecombineerd met een tweedaagse rit door de uitgestrekte landschappen van de Belgische Ardennen. De derde pc week was retentie van niveau II. Onze laatste pc week stond in het teken van vakkennis en saamhorigheid.





Ondersteuningen. Aan het begin van het jaar liep de *Joint Artic Training* (JAT) van de mariniers in Noorwegen. Hier hebben twee korporaals mooi werk geleverd en de mariniers ondersteund met het vervoeren van zwaar materieel. Verder hebben wij SOB I en II gedraaid begin van het jaar, wat de nodige transportopdrachten richting Duitsland heeft opgeleverd voor onze chauffeurs. Ten slotte hebben wij meerdere OTL ondersteuning gedraaid op de TOMT van zowel de KMS als KMA. Dit was voor onze chauffeurs een van de meest favoriete ondersteuningen.

Oefeningen. In de zomer hebben wij met 8 voertuigen de redeployment voor de *Battle Group Forward Presence* (BGFP) vanuit Roemenië terug naar Nederland verzorgd. Wij hebben toen materiaal vanuit Roemenië opgehaald om weer veilig naar Nederland te vervoeren voor de oefenende eenheid. Hierin zijn door onze jongens flink wat kilometers gemaakt. In week 35 t/m 38 liep de oefening *Furious Hunter* (FUHU). Hierin hebben gedurende deze weken vier tropco's met chauffeurs ladingen heen en weer gereden in Duitsland. Ten slotte hebben wij in november deelgenomen aan oefening Phoenix in Duitsland. Dit was tevens het moment waarin het eerste peloton niveau III getoetst is.





Compagnie. Binnen de compagnie zijn er drie weken georganiseerd voor de hele compagnie. Dit waren twee Mammoth Mutata weken en een GVA week in Bad Reichenhal. In de Mutata weken staan saamhorigheid met de compagnie en de zware jongens trofee centraal. In Bad Reichenhal zijn door iedereen flink wat grenzen verlegd in een prachtige omgeving.



Missies. Gedurende het jaar liepen er ook gewoon missies door. Met het 1^e peloton hebben wij een bijdrage geleverd aan CBMI en twee lichten eFP.

2^e ZwTpel

Het jaar begon in een nieuwe samenstelling. De samensmelting van 3 naar 2 pelotons was uitgevoerd en dus hadden we een groep nieuwe collega's van het 3^e peloton. In het eerste half jaar zou het 2^e peloton gecertificeerd worden, dus aan ons de taak om daarnaar op te werken en op het juiste niveau te komen. De eerste weken stonden vooral in het teken van veel rijden, onderhoud en individuele cursussen. Tevens ging de eerste lichter naar Litouwen voor de eFP missie. In week 6 begon het niveau I trainen met de jaarlijkse MBV week. Dit bouwden we uit in week 10 met niveau I en II zaken zoals de MAG, het nieuwe VOSS-systeem en de vernieuwde TTP'n van 140 Zwaar Transportcie. In week 15 heeft de cogp de groepscommandanten en de groepen getest in een *In Theatre Training* in Bergen als laatste stap in het opwerktraject.

In week 17 heeft de wisseling plaatsgevonden van het eFP-detachement. Vanaf week 21 begon de eerste grote internationale oefening waar wij aan deelnamen in de vorm van een ZwTgp en een

detachementscommandant voor het logdet. De oefening *Engineer Victory-I* was een grote oefening van 101 Geniebataljon in samenwerking met veel internationale partners en vond plaats in het oosten van Roemenië. Wij zijn daar als logistiek detachement en zwaar transporteenheid heen gereden waarbij we 6 landen hebben doorkruist en meer dan 2.500 km (enkele reis) hebben gereden. Een uitdaging voor onze mammoeten maar uiteraard is niets ons te dol.

In week 27 was het dan zover, ons peloton werd gecertificeerd. Een mooie week waar wij ons van onze beste kant hebben laten zien. De ciestaf was tevreden en we hebben de week afgerond met een ruime voldoende. Alsof het eerste jaar nog niet druk genoeg was hadden we ook nog de Vierdaagse ondersteuning waarbij wij ondersteund hebben met een plaatsvervangend transportcommandant, het opbouwen van het kamp en combichauffeurs.

Na de zomervakantie begon een van de populairste ondersteuning van het jaar: de *Joint Mountain Training* van de mariniers in Noorwegen. De mannen hebben zich van hun beste kant laten zien en hebben goed werk geleverd. Terwijl de JMT bezig was had de rest van het peloton samen met de cie de GVA in Zuid-Duitsland. Een mooie week waarbij er hard gewerkt is aan saamhorigheid maar ook aan niveau I zaken zoals navigeren en verplaatsen met bepakking.

In de laatste weken van het jaar hebben we 101 Geniebataljon weer ondersteund met de oefening *Engineer Victory-II* (dit maal in Nederland) en hebben we de SOB-SOMS gedraaid. Ook vond het jaarlijkse pelotonsuitje weer plaats. Tijdens dit uitje hebben we eerst gestept op de Hoge Veluwe, zijn we daarna wezen bowlen, vervolgens uit eten, daarna gepoold en uiteindelijk uiteraard een drankje gedaan in de stad. Ook was er (eindelijk) een keer veel munitie beschikbaar om onze militaire vaardigheden op niveau te krijgen. We zijn met het peloton geoefend schutter geworden en een enkeling heeft zelfs het vaardigheidseembleem weten te behalen op de Colt C8.

Naast al deze activiteiten is er natuurlijk nog een hoop meer gebeurd. Boerenprotesten waarbij onze steun nodig was, onverwachte samenwerking met de BSB, Kpl1-testen, etc. Ook heeft ons peloton voor het eerst een eigen logo gekregen. Al met al een vol en druk jaar om trots op te zijn.





StafLogpel

Ook voor het logistiek peloton van 140 Zwaar Transportcompagnie was 2023 weer een bewogen jaar, oefeningen, ondersteuning, personele wisselingen en de start van de revisie zijn maar een kleine greep uit de zaken die afgelopen jaar de revue passeerden. Hieronder volgt een kort overzicht van een bewogen jaar.

Personele wisselingen.

Het jaar begon met het afscheid van de Pc, Elnt Jouke Dijkstra stond zijn plaats af aan Tlnt Robert Tiems. Jouke begon aan een nieuwe uitdaging bij het NMCC terwijl Robert zijn eerste functie als officier binnen het B&TCo begon.

Daarnaast namen we afscheid van beide onderofficieren binnen het logistiek peloton. Sm Robert Verspuij droeg zijn plek over aan Sm Mark Huijbers en Sgt Remco van de Craats verliet 140 om aan een nieuwe uitdaging binnen de BSB aan te gaan.

En *last but not least* verlieten twee korporaaals die het langst binnen de eenheid hebben gewerkt het pand. Kpl1 Maarten Meijer en Kpl1 Vincent Kock, beide zeer gewaardeerde leden van de compagnie, kozen allebei een nieuw pad. Vincent in een vergelijkbare functie alleen dan als burgermedewerker op de Majoor Mulderkazerne en Maarten maakte de overstap naar de KMS om daar opgeleid te worden tot onderofficier.

Leuk om te weten is dat de Korporaal Vincent veel werk heeft gestoken in het realiseren van een eigen appèlplaats voor de Cie, net nadat hij het pand had verlaten begon de bouw hiervan. Hij heeft er helaas dus nooit appèl op kunnen houden, maar zoals aan de foto's te zien is zijn harde werk voor de cie niet onopgemerkt gebleven.



Iedereen nogmaals bedankt voor de bewezen diensten en heel veel succes in de rest van jullie carrière binnen of buiten Defensie!

Oefeningen.

Op het gebied van oefeningen viel het na grote oefeningen in 2022 zoals *Bison Sustain* en *Phoenix* in 2023 toch een beetje tegen voor het logpel. Qua grote oefeningen zijn we er eigenlijk niet uit geweest, wat toch een gemiste kans is.

Maar om nou te zeggen dat we helemaal niet weg zijn geweest klopt natuurlijk ook niet, van 18 tot 23 September is de gehele Cie op GVA naar Lofer in Duitsland, uiteraard is het logistiek peloton hier ook bij.

Een week waarin teambuilding, mentaal en fysiek presteren en plezier hebben centraal stond. de week begon met een dagtocht in de buurt van Lofer, hierbij liepen we in groepen een route waarbij verschillende opdrachten uitgevoerd dienden te worden, zoals te zien op de foto's hieronder ging dat

Super!



De woensdag en donderdag stonden in het teken van een lange tocht de berg op en uiteraard ook weer af, overnacht werd er hierbij boven op de berg in een typisch Oostenrijkse berghut met al het denkbare comfort die benodigd is voor de bergwandelaar. Na een dag lang de berg op lopen in behoorlijk warme temperaturen smaken de drankjes dan 's avonds net wat beter!



De terugweg op donderdag was het weer minstens net zo mooi! Een aantal jongens werd nog flink geprikkeld tijdens de *klettersteig*! De vergezichten die deze activiteit met zich meebrachten logen er absoluut niet om!



Al met al was het een zeer geslaagde week waar we met een goed gevoel op terug kijken!

Ondersteuning en overige zaken.

Een groot deel van het werk van het logistieke peloton bestaat uit het ondersteunen van de pelotons, het ervoor zorgen dat de mannen en vrouwen op de tropco's hun werk kunnen doen. Van de distributiegroep (Dgp) die zorgt voor alle randzaken van klasse I tot klasse V en de *foxtrot* die ervoor zorgt dat alle verbindingsmiddelen naar behoren werken, tot de mannen van de onderhoud, diagnose en bergingsgroep (ODBgp) die de technische ondersteuning bieden.

Goeie voorbeelden van deze ondersteuning zijn bijvoorbeeld de monteur van de ODB die onder leiding van 220 Tcie het nieuw gebouwde kamp in Roemenië leeg heeft gereden, waarbij hij technische- en bergingsondersteuning bood. Van het maken van een luchtslang in het pikkedonker tot het bergen van een Scania WLS, niks was hem teveel.

Maar ook de ondersteuning van ons eigen 1^e peloton in hun certificering, hierbij werd het hele logpel ingezet in verschillende taken zoals oefenvijand en gewonde of in hun reguliere taak als Dgp om de klasse I te regelen.

Nadat er vanuit Oudemolen een groot aantal YPR's was vervoerd richting de Eemshaven werd de week goed afgesloten op Marnewaard met een gezellige *social*.



Het jaar werd afgesloten met een Mammoth Mutata, georganiseerd door het 2^e peloton en een feest in het alom bekende *Preston Palace*. Een zeer geslaagde dag waarbij de warme chocomel overdag 's avonds al snel plaats moest maken voor koude biertjes en andere drankjes.

Al met al een geslaagd jaar!

Nil Nobis Absurdum!





1. Algemeen

Een nieuw jaar voor 210 Regionale Vervoerscompagnie. In ons eerste bestaansjaar, na de reorganisatie vanuit DRP 1673, zijn we vooral bezig geweest met het samenbrengen van de compagnie onder één en dezelfde vlag. We zochten naar onze rol binnen het B&TCo en bleven daarbij onze belangrijkste taak uitvoeren, te weten het uitvoeren van transportopdrachten voor de DVVO.

In 2023 gingen we op deze voet verder en starten we het jaar direct met een tweedaagse TOZT waar we de mogelijke wijze van optreden van 210 Rvrvcie besproken hebben. Onze rol binnen het B&TCo is daarbij tweeledig.

2. Taakstelling



De eerste taak was het operationeel logistieke optreden. Hier hebben we met name gekeken naar onze gedachte rol in hoofdtak 1 en hoe we dit moeten verenigen met onze SSM-taak. De taakstelling voor ons operationeel optreden in 2023 was het trainen op niv I/II, gelijk aan de WLS compagnieën van het B&TCo. Verder ondersteunen wij in de groene setting verschillende TOMTen van de VTO KMA en KMS. Ook ondersteunde we de overige compagnieën van het B&TCo met mensen en middelen daar waar dit nodig was.





Als laatste hielden wij uiteraard onze niveau I basisvaardigheden op peil door het uitvoeren van MBV weken.

De tweede taak, voor zowel militairen als burgers van 210 Rvrvcie, was het uitvoeren van de functionele transportopdrachten vanuit de DVVO. De reguliere opvoer naar oefeningen was onder andere richting de SOBSOMS, *FALCON SPRING* in Polen, de *enhanced Forward Presence* integratieoefening in Duitsland, *PEACOCK ROCK* in Duitsland en *PHOENIX 23*.



Daarnaast heeft de compagnie ook een belangrijke rol gehad in het bevoorraden van de eenheden aan de oostgrens van het NAVO-grondgebied. Door de oorlog in Oekraïne is dit een belangrijke taak geworden worden voor de compagnie. Wekelijks zijn chauffeurs onderweg naar o.a. Litouwen, Bosnië en Roemenië. Verder voerden wij dagelijks de lijndienstritten uit, met gemiddeld 45 ritten per dag, waarbij goederen vanuit alle defensielocaties o.a. via het distributiecentrum op de Harskamp naar de juiste bestemming werden getransporteerd.

3. Highlights

Verder zijn er door het jaar heen een aantal *highlights* zeker noemenswaardig!

In maart ontving adjudant Marinus de medaille voor zijn 36 jarige eerlijke en trouwe dienst uit handen van kolonel van Kuijck.

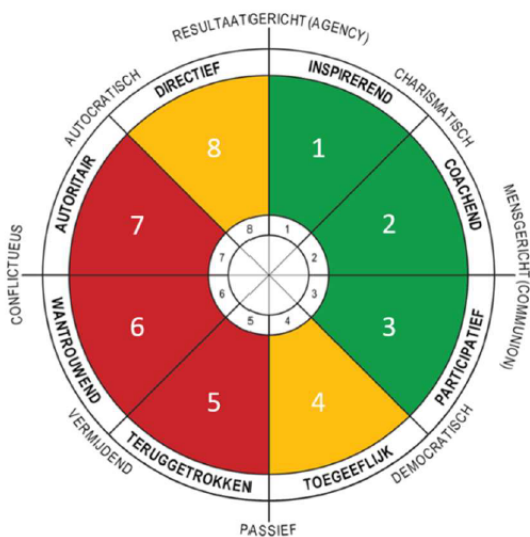

Tijdens de (onder)officiersdagen in april heeft de compagnie zich verdiept in het nieuwe leiderschapscircumplex met verschillende workshops van het ECLD. De onderofficieren hebben tevens een bezoek gebracht aan het ministerie in Den Haag en met wat hulp van de collega's van 240 Dncie hebben we afgesloten met een gezamenlijke lunch.

Voor en tijdens het zomerverlof heeft de compagnie steun geleverd aan o.a. de veteranendagen, de Nijmeegse Vierdaagse en de initiële opleidingen. De compagniestaf was in die periode druk met het voorbereiden van de oefeningen *Furious Hunter* en de compagniesoefening 'BULLS PREPARE' aan het einde van het jaar.

4. Wisselingen van de wacht

Op 15 maart gaf de compagniescommandant majoor Erik Smit het commando tijdelijk over aan kapitein Milou Rabelink. Majoor Smit heeft vele functies vervuld binnen de compagnie. Onder zijn leiding heeft de compagnie haar eerste stappen gezet als regionale vervoerscompagnie i.p.v. transportcompagnie. De compagnie bedankt Erik wederom hartelijk voor zijn tomeloze inzet en energie.

Op 24 juli nam majoor Joshua Maerschallck het commando over van Milou tijdens een ingetogen ceremonie op de Harskamp. Aan hem de schone taak om de basis die majoor Smit heeft gelegd, uit te bouwen en toekomstbestendig te maken.

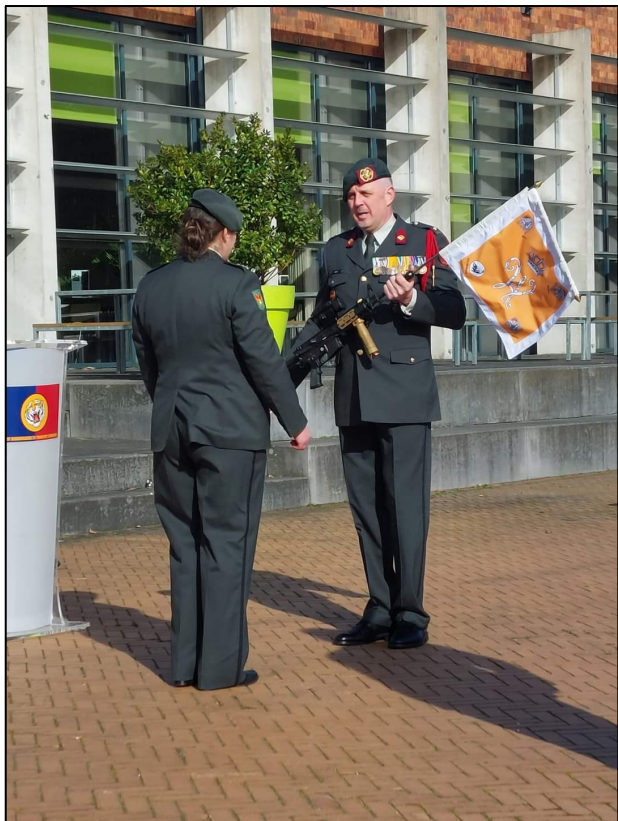

Ook binnen de transportdetachementen waren er wisselingen van de wacht. De luitenant Daphne Wortmann van Transportdetachement Noord is eind 2023 van functie gegaan en begonnen aan een nieuwe uitdaging bij 45 Painbat op de sectie S4. De kapitein Pascal Oomen begon als commandant Transportdetachement Midden. In het Zuiden van het land werd de kapitein Harry Verelst versterkt met een nieuwe luitenant, de tweede luitenant Sharon Hermans.

Daarnaast waren er ook binnen het onderofficierenkorps de nodige wijzigingen. Zo begon de adjudant Willem Gorter in mei van 2023 als nieuwe CA van 210 Regionale Vervoerscompagnie en nam hierbij het stokje over van de adjudant Dave Kloosterman.

5. Saamhorigheid

De saamhorigheid werd nieuw leven ingeblazen met een compagnies*coin* en de spekkoekeur als compagniesdrinkje. De spekkoekeur vormt de verbinding met 21 en 25 AAT KNIL welke in het verleden door 210 Transportcompagnie zijn geadopteerd.

Saamhorigheid is voor een compagnie als 210 Rvrvcie, met 5 verschillende locaties door het gehele land en een personeelsbestand uniek binnen B&TCo, van onschatbare waarde om de *esprit du corps* te borgen voor de eenheid. Met name binnen de Tdets zelf is deze saamhorigheid sterk aanwezig!



5 locaties, 1 compagnie.

Het personeel dat de cie verliet, ontving als herinnering een *coin*. De *coin* van 210 werd verstrekt op naam en nummer, waar de ontvanger voor tekende in het traditieboek van de compagnie zodra diegene de eenheid fysiek verliet.

6. Doorkijk naar 2024

Als slagader van de logistiek zal 210 Rvrvocie haar kerntaak binnen de strategische verplaatsing, met de nieuw instromende voertuigen, daadkrachtig kunnen blijven uitvoeren. En kan zij binnen de snel veranderende operationele omgeving haar steentje blijven bijdragen als professionele logistieke dienstverlener en transporteur.

210 Rvrvocie blijft een unieke, paarse, eenheid binnen de Nederlandse krijgsmacht waar civiel en militair personeel nauw samenwerkt bij het bevoorraden en het transporteren van goederen over de weg door Nederland en Europa. Naast de bedrijfsvoering van Defensie leveren wij ook militaire capaciteit aan de verschillende (*standby*) inzet. Wij zijn hét transportbedrijf voor het Ministerie van Defensie en, in voorkomend geval, overige departementen. Wij werken met beroepschauffeurs die, met oog voor hun omgeving en veiligheid, hun taken verantwoordelijk en professioneel uitvoeren.

Audax et Efficiens



Oefeningen en ondersteuningen

220 Tcie begon 2023 direct met een hoogtepunt en wel met de oefening *Winter Grizzly*. In het zuiden van Duitsland werd een uitdagend parcours afgelegd met voertuigen en werden de chauffeursvaardigheden naar een hoger niveau gebracht. Daarnaast werd dit gecombineerd met (toer)skiën en onderkomens maken. Na dit hoogtepunt was het tijd voor de cie om zich te richten op reguliere zaken zoals het uitvoeren van BGM weken, onderhoud en diverse TOMT'n. Hoogtepunt hierbij was de cies geleide BGM week *BASIC GRIZZLY*, waarbij onze mensen onder bezielende leiding van de SMO konden werken aan hun NIV I. Richting het einde van het 1^e kwartaal ging de cie zich voorbereiden op de uitvoering van SOB-SOMS II. De cie had immers de opdracht gekregen voor deze SOB het C2-element te leveren.



Het tweede kwartaal begon met de uitvoering van SOB-SOMS II. De cie was *in the lead* als NSE en tijdens de voorbereidingen kwam naar voren dat de behoefte bestond om sinds 2019 de Langemannshofmars weer eens te organiseren. Zo geschiedde. De 21^e editie van de LMHM werd een succes. Een groot deel van de in BERGEN aanwezige Grizzlys heeft met succes deelgenomen, resulterend in grote verhalen achteraf.



Aangezien na SOB II al snel SOB III volgde betekende dit voor een deel van 220 dat zij ook daar, o.l.v. 230 Bevocie, steun aan hebben geleverd. In deze periode heeft 1 Tpel ook oefening *Engineer Victory* ondersteund. De eerste helft van 2023 werd afgesloten met de commando-overdracht van Maj Posthouwer aan Majoor Vaessen. Majoor Posthouwer neemt afscheid van 220 Tcie als *mister Grizzly*. Gedurende zijn carrière heeft hij diverse functies vervuld bij de cie en in totaal 9 jaar deel uitgemaakt van 220 Tcie. Roelof bedankt!

Door een wijziging in het jaarplan heeft 220 Tcie, onder aanvoering van 1 Tpel, een hele mooie opdracht mogen uitvoeren vlak voor het zomerverlof. 1 (NLD) BGFP Roemenië, uitgevoerd door 11 Lumblbrig, moest worden gereployed. Een mooie taak voor onze mannen en vrouwen. Men is middels een 4-daagse wegverplaatsing richting Roemenië gereden. Ter plaatse hebben ze containers van de base richting het raccordement gependeld. Tenslotte zijn de voertuigen weer beladen met retourladingen en is men in vier dagen weer teruggeden naar Nederland. Na terugkomst heeft een detachement van de cie nog een 4-Daagse tocht gemaakt, maar dan te voet! Na het zomerverlof stond de ondersteuning van *Falcon Autumn* in Polen voor de deur. Eind september vertrokken onze mensen dan ook richting Polen, ook dit keer weer gewoon zelf heen en terugrijden. Wederom een mooie rit voor onze chauffeurs.



Aangezien de cie gedurende het 2^e en 3^e kwartaal op meerdere sporen bezig was, was het van belang om in het laatste kwartaal de cie weer eens samen te brengen. In week 44 heeft de cie een gezamenlijke week kunnen OVGn o.l.v. de OVG IG in Marnewaard. Daarna spatte de cie weer uiteen, de ciestaf nam deel aan CPX *Schneller Degen* en 1&3 Tpel aan oefening *Phoenix*. Om het jaar als geheel af te sluiten werd oefening *Cohesion Grizzly* opgetuigd. De oefening bestond uit een BFT Arnhem, gecombineerd met een fysieke prikkel. Een ludiek moment, immers Sinterklaas was op bezoek bij de cie en een stukje grens verleggen en het trainen van de mentale component. Er moest namelijk in buddyparen worden gebungeejumpt. Het einde van de oefening bestond voor onze teddy's uit het afleggen van de Grizzly test, zodat we 2023 mooi konden afsluiten.

Inzet



Uiteindelijk moet al onze trainingseffort ertoe leiden dat we gereed zijn voor inzet. Ook in 2023 heeft 220 Tcie weer deel uit mogen maken van diverse inzetten op de wereld. Het 3^e Tpel heeft gedurende de eerste helft van 2023 met hun pelcogp en 2 tgnp deel uitgemaakt van eFP Litouwen. Gedurende de 2^e helft van 2023 heeft 2 Tpel zich voorbereid op hun deelname aan eFP. 1Tpel heeft zoals eerder gezegd de redeployment mogen ondersteunen van 1(NLD) BGFP ROU, maar heeft ook een Tgp mogen leveren aan de KMar. Deze Tgp heeft de KMar missie *Trident Justice*

(4) ondersteund en is samen met hun richting Oekraïne geweest. Een unieke kans en een onvergetelijke ervaring.

Al met al was 2023 weer een mooi en bewogen jaar voor de cie. Er werd tegelijkertijd op meerdere sporen opgetreden, waarbij het soms puzzelen was op de enkele chauffeur om de boel rond te krijgen. Echter als de opdracht behaald is en onze mensen hebben laten zien wat ze in hun mars hebben, dan is de voldoening groot!





230 Bevocompagnie sloot het jaar 2022 af met de grote oefening *Bison Sustain* van 43 Mechbrig. Tijdens deze oefening stond ons operationele optreden met als motto 'groen is doen' centraal waaruit een hoop *lessons identified* naar voren zijn gekomen. Ook was er eind 2022 nog ruimte voor ons traditionele Vergalliën. Tijdens dit Vergalliën hebben we afscheid genomen van de 2IC, kapitein van de Lagemaat. Onder toezien van onze Galliërs is zij op een gepaste wijze bevorderd tot majoor, waarna we haar bedankt hebben voor haar bewezen inzet en betrokkenheid.

Het jaar 2023 begon voornamelijk met eigen trainingsmomenten voor de pelotons. Tevens maakte de compagnie in deze periode de nodige personeelwisselingen door. Zo is eind 2022 de nieuwe kapitein operatiën binnengekomen en begon de nieuwe 2IC begin 2023 bij de compagnie. Ook startte er drie nieuwe pelotonscommandanten. Een bij de Klasse III en twee bij de Klasse V pelotons. In week 13 volgde er een erg mooie GVA in Bad Reichenall, waar de nieuwe pelotonscommandanten de kans kregen om hun personeel goed te leren kennen terwijl we met de gehele compagnie de besneeuwde Alpen beklommen. Later in Q1 is ook onze nieuwe hoofd WA begonnen en hebben we meerdere grote ondersteuning uitgevoerd zoals *American Falcon* en *Atlantic Resolve*.

Q2 stond voornamelijk in het teken van de SOB/SOMS II en III ondersteunen. Bij SOB/SOMS III vormden wij als 230 Bevocompagnie ook het C2 element. Tijdens deze SOB/SOMS hebben we in het kader van ons groene optreden weer gewerkt vanaf de locaties buiten de bekende kazernes. Na deze oefening hebben we veel personeel geleverd aan de ondersteuning van de op- en afbouw van de Nijmeegse Vierdaagse. En aan het eind van Q2 is de pelotonscommandant van het klasse I/II-IV peloton gewisseld.

Los van de ondersteuning aan de Nijmeegse Vierdaagse heeft 230 Bevoe ook zelf met een detachement met succes deelgenomen aan de Nijmeegse Vierdaagse. Aansluitend aan deze prestatie heeft een groot gedeelte van de eenheid kunnen genieten van een welverdiend zomerverlof. Q3 stond verder in het teken van verschillende inzetten en uitzendingen. Zo leverden we verschillende spelers voor de 2^e rotatie van 2023 voor de EFP in Litouwen en is onze C-logpel uitgezonden naar de CBMI/NMI missie in Irak als C-NSE, ter voorbereiding op de binnenkomst van de NMI-missie. Daarnaast is er een sergeant-majoor geleverd voor de EFP-rotatie begin 2024 en werd bekend dat wij een CSM, C-Bevodet, C-NSE en overig logistiek personeel gingen leveren voor de NMI-missie in Irak van 2024, waardoor voor hen het opwerktraject kon gaan beginnen. Naast deze uitzendingen is ook onze kapitein operatiën ingezet voor de Taskforce Oekraïne op de logistieke HUB in Polen gedurende het gehele vierde kwartaal. Hier bleef het echter niet bij, want ook de 11^e Luchtmobiele Brigade is door onze compagnie een aantal weken logistiek ondersteund tijdens de oefening *Falcon Autumn* in het Noorden van Polen.

In het laatste kwartaal van 2023 hebben we verschillende kleine ondersteuning uitgevoerd en zijn onze Klasse V pelotons vol aan de bak gegaan tijdens de ondersteuning van oefening *Phoenix* waarbij ze zich voornamelijk bezig hebben gehouden met de veldopslag van munitie. Tot slot is 2023 afgesloten met het vertrek van het stamhoofd, majoor Dop, die terug de studieboeken in is gedoken voor de HDV. Waarbij het nieuwe stamhoofd, majoor Engels, zijn positie heeft ingenomen om de Galliërs het nieuwe jaar in te gaan leiden.



Algemeen 2023 terugblik

Ook 2023 is voor 240 Dncie zoals het hoort weer een bevlogen jaar geweest, met vele oefeningen en ondersteuning. De eerste helft van het jaar moest de compagnie het zonder de cc stellen omdat deze in Irak als C-NSE op uitzending was. Hierdoor lag de algemene leiding in handen van de 2IC. Een 2IC van de Marine dus dat zorgde zo links en rechts nog wel voor wat vragende blikken.

In 2024 is ook afscheid genomen van de CA, na 4 jaar van trouwe dienst moest "moeder" Aooi Bothe 240 echt loslaten en aan een nieuwe uitdaging beginnen. Tijdens een eervolle ceremonie bij de historische collectie in Soesterberg heeft Aooi Bothe de functie van CA overgedragen aan Smi Fleischer. Dit gebeurde natuurlijk onder het toeziend oog van alle bevers en de geadopteerde veteranen. Helaas kon de nieuwe CSM niet direct beginnen waardoor de compagnie zeker 3 maanden zonder moeder heeft moeten draaien. Uiteraard gaat alles dan gewoon door, maar "moeder" wordt toch gemist. De moeder is immers de smeerolie in de compagnie. Gelukkig konden we in december onze nieuwe "moeder" verwelkomen.

In week 50 hebben we met de gehele compagnie de jaarafsluiting gevierd, tijdens deze viering is onze mascotte "Silvester" nog op "inspectie" geweest in Schaarsbergen om te kijken of zijn kinderen daar wel onder de juiste omstandigheden kunnen trainen en werken. Gelukkig was dat allemaal in de hand en tevreden keerde hij weer terug naar zijn burcht in Stroe.

Traditiegetrouw zat het jaar er na de jaarafsluiting nog niet voor alle bevers op, ook in 2023 hebben wij de bewoners van het Ronald McDonald huis in Utrecht weer op een prachtig kerstdiner getrakteerd. Dit werd enorm gewaardeerd door de bewoners die op deze manier toch een beetje het kerstgevoel konden ervaren.

Ook 2024 lijkt weer een druk jaar te worden, maar een ding is zeker. 240 Dncie gaat er weer alles aan doen om ook 2024 succesvol te laten worden.

Op de volgende pagina laten wij zien aan welke 'grote' oefeningen 240 Dncie heeft deelgenomen. Hier een opsomming:

- *Intense Fuselier*
- *Joint Artic Training*
- *Jungle Warfare Instructor Course*
- *Falcon Spring*
- *Steadfast Hunter*
- *Engineer Victory*
- *Alpine Mountain Beaver*
- *Furious Hunter*
- *Joint Mountain Training*
- *Falcon Autumn*
- *SOB/SOMS-I/II/IV*

Intense Fuselier

Begin 2023 is de complete C-groep van 1-2OPCAT voor het eerst onder leiding van Sergeant Willems, en een gedeelte van Diensten onder leiding van Sergeant Zegers, naar *Intense Fuselier* geweest in België. Hier hebben we een eigen locatie in Leopoldsburg betrokken om de infanterie te voorzien van voeding en douches. In 2 weken hebben we alle elementen gezien. Zon, sneeuw, regen. Natuurlijk beloonde dat zich met een klein drankje in de avonduren, waar de Sgt Willems later achter kwam dit eigenlijk niet de bedoeling was. Gij zult niet gesnaaid worden, maar het personeel wel. En dan gelijk door de juiste persoon, want de Kolonel kwam even op bezoek! Gelukkig is dit met een sisser afgelopen en hebben wij die 2 weken de infanterie zo goed mogelijk kunnen ondersteunen.

Er stond alleen nog een kleine verrassing op de Sergeant Willems te wachten in Stroe.....

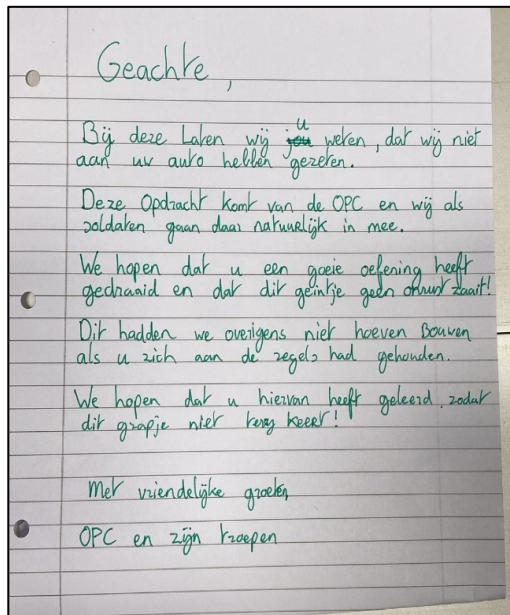

Joint Artic Training

De *Joint Arctic Training* (JAT) in Bardufoss, Noorwegen, is de winteroefening van het Korps Mariniers waarbij zij, afwisselend op de kazerne en in het veld, onder verzwaarde winterse omstandigheden zich staande moeten weten te houden. Voor het personeel van 3OPCATpel de belangrijke taak om de Mariniers van de juiste en voldoende voeding te voorzien. Met winterse temperaturen van -30 is het van belang dat de voeding vers, voedzaam en lekker is. De Marine koks en ook een Landmacht kok hebben twee maanden lang hard gewerkt en lange dagen gemaakt om dit voor elkaar te krijgen samen met de collega's Logistieke Dienst Verzorging van de *Marine Combat Group*. Naast de reguliere kookwerkzaamheden, hebben zij ook zich ook ingezet voor meerdere speciale opdrachten zoals maaltijden bereiden voor gasten van de commandant, een bbq en diverse brunches.



Jungle Warfare Instructor Course

JWIC 2024 begon verraderlijk na de rellen in Paramaribo maar toch met de Marine meegevlogen om te starten aan de opbouw van het kamp. Wij hebben als 240 ook de *Jungle Introduction Course* gedaan. Van laag water naar vast tot de assen hebben we van het mooie jungle weer mogen genieten.



Onze taken waren daar:

- Badwas installatie (Kamp Ayoko)
- Keuken voorzien van water (Kamp Ayoko)
Dit water kwam uit de fabriek waar wij dit ophaalde.
- Water zuiveren douche (kamp Mosanto)

Falcon Spring

Tijdens *Falcon Spring* is het 3e OPCATpeloton aangeklikt bij 11 Bevoorradingscompagnie. Terwijl de helikopters overvliegen om de mannen en vrouwen van de 11^e Brigade op te halen, is het personeel druk bezig met het uitbrengen van de benodigde voeding. Vanuit de MSK's worden grote hoeveelheden aan de Delta's gegeven, waarbij goede communicatie van groot belang is. Met alle vliegbewegingen en verplaatsingen van personeel lopen de tijden en aantallen flink uit elkaar. Door flexibel op te treden en snel te schakelen, is het gelukt om de opdracht goed uit te voeren en kreeg de eenheid complimenten over het optreden van Commandant 2MCG. Een mooie kers op de taart.

Steadfast Hunter



In week 21 en 22 is een gedeelte van 1-2 OPCAT actief geweest tijdens de oefening *Steadfast Hunter*. Tijdens deze groene oefening zijn wij zowel getest in het uitbrengen van voeding als in onze militaire basisvaardigheden.

Zo hebben we onder andere verkenningen uitgevoerd, ligsleuven gegraven, radioprocedures in de praktijk moeten brengen en contact gehad met de vijand. U kunt zich voorstellen dat het drukke dagen waren, omdat er uiteraard naast deze zaken ook nog gewoon voeding uitgebracht moest worden.

Een andere dagtaak die wij hadden was het verbeteren van de gebieden die wij tijdens de oefening betrokken hebben, wat o.a. leidde tot creatieve camouflageconstructies en dichtbeboste verzamelgebieden.

Engineer Victory

De oefening *ENGINEER VICTORY* (onderdeel van de internationale NAVO-oefening *SABOR GUARDIAN*) was een ondersteuning voor het 101 GNBAT. Het begon al met een 4-daagse *road move* waarbij wij meer dan 2500 km hebben afgelegd. Eenmaal daar hebben wij een klein VC opgebouwd in de stad BRAILA. Vandaaruit zijn wij als 240det gaan ontplooiën naar meerdere locaties, waarbij de onderlinge afstanden varieerden van 20 t/m 300 km. Hierbij hebben wij de oefenende eenheden kunnen voorzien van voeding en gezuiverd water. De uitdaging lag vooral in de afstanden & beperkte communicatie i.v.m. cyberdreiging. Al met al hebben wij ons als 240 van onze beste kant laten zien, en was de dank vanuit 101GNBAT ook zeer groot. Een oefening om niet te vergeten!



Alpine Mountain Beaver

Vlak voor het welverdiende zomerverlof gingen we met de compagnie naar het mooie Oostenrijk voor een gevarieerd programma in samenwerking met de LO&S. De week stond in teken van leiderschap, samenwerken, discipline en professioneel gedrag. Deze punten kwamen aan bod tijdens de verschillende onderdelen:

- Bergtochten.
- LTV-opdrachten.
- Het bouwen van een vlot en raften.

De voeding werd de gehele week verzorgd door het personeel van de Opcat-pelotons, waarbij er bijvoorbeeld tijdens de lunch op de route van de bergtocht een smakelijke versnapering klaar stond. De week werd afgesloten met een saamhorigheidsmoment en een BBQ.

Furious Hunter

Op 30 Augustus 2023 startte de oefening *Furious Hunter*, een oefening voor de 13^e Brigade die wij als Opcat zouden ondersteunen. Mijn groepje bestaande uit Sld1 Bakker, Sld2 Spoelstra en ik, Klp1 Wesseling gingen mee met het tactische gedeelte. Dat zou betekenen dat wij vooral het VC van 130 zouden voorzien van voeding. We zijn op de plekken Seedorf, Burg en Havenburg geweest. De vijand was ondertussen een paar keer gespot maar nog niet zodanig aanvallend genoeg dat we moeten optreden. Na een paar dagen werd de vijand wat brutaler en dat resulteerde in een paar kleine acties. Heel het VC lag in de stellingen om de vijand uit te schakelen. Aangezien het gevecht van het 13^e zich verplaatste moesten wij ook weer verplaatsen naar de plek Havenburg. We konden vuurgevecht verwachten. De strijd leek al verloren de moed zakte er steeds dieper en dat kwam niet alleen door de vijand maar door grote foutjes die naar beneden druppelde, maar een blikje fris van de Majoor deed wonderen en het VC kreeg weer moed. De Sld1 Bakker en ik wenden al aan het slapen in de MSK. Sld2 Spoelstra daarentegen verkoos de lekkere *comfy* MSK en zocht het echte infanteristen leven op en sliep al die tijd al onder een poncho. Het was te rustig in het gebied. Op een ochtend kregen we te horen dat er *intel* was gekomen dat er een hele grote actie was gepland, maar dit keer waren we ze voor. De Majoor had *trackers* laten plaatsen en ook vlogen we meer rond met eigen drones zodat we de acties van de vijand in kaart konden brengen. Alle klassen lagen al in de stellingen te wachten op de vijand. We waren ze dit keer voor, want 60 min na algeheel werd het vuur geopend en hebben we na flink vechten de vijand kunnen uitschakelen. En dat was EINDE SENARIO!

Joint Mountain Training

Naast de JAT, vindt ook altijd de *Joint Mountain Training* (JMT) plaats in Bardufoss, Noorwegen. Wederom worden de Mariniers getraind in verzwaarde omstandigheden, dit keer met heel veel regen en hele harde wind. De Marine koks van 3OPCAT zijn in grote getalen richting Noorwegen gegaan. Lange dagen en hard werken kenmerken deze oefening. Dit vroeg veel van het personeel; flexibiliteit, pro-activiteit, inzet en doorzettingsvermogen want ook deze oefening duurde 8 weken. Als pluspunt liet het zonnetje zich af en toe nog even zien en konden de 2IC en de Luitenant even lekker aan het werk gezet worden tijdens hun werkbezoek.



Falcon Autumn

In de avond van zondag 24 sept vertrokken wij in colonne naar de RON-locatie in BURG, Duitsland. Na een goede nachtrust vervolgende wij onze weg richting DARLOWO in Polen.

Voor 4 weken lang hebben wij het 12e Infanteriebataljon *Air Assault* ondersteund op verschillende locaties. Onder andere in het VC, de SA en in het oefengebied zelf.

Door personeelskrapte hebben wij deze oefening ook onze eigen voeding moeten pikken vanuit de tiptrailers onder leiding van de klasse 1 zelf en deelgenomen aan verschillende overslag momenten.

Daarnaast had 11 Luchtmobiele Brigade een trainingsdoel weggezet voor het B&TCo en 11BEVOCIE. Het doel was om op brigadeniveau de *joint logistic support* te trainen.

De ondersteuning aan 12 Infanteriebataljon is goed verlopen en afgesloten met een positief bericht vanuit beide partijen.



SOB/SOMS-I/II/IV

In 2023 hebben wij met 1-2OPCAT wederom een aantal keer op de schietserie de voeding mogen verzorgen. Zo begonnen met SOB/SOMS 1, waarbij we met het hele peloton aanwezig waren op de locaties Horsten en Trauen. Naast de voeding hebben we daar ook een bar kunnen draaien, zodat we voor een volledige recuperatie van de schietende eenheden konden zorgen. Op SOB/SOMS II en III werd *Global Catering* ingeschakeld. Dit betekende voor ons dat wij alleen nog vanuit de locatie Trauen voeding konden regelen en onze schaarse personeel en materiaal op andere oefeningen konden inzetten.



Het jaar 2023 begon ogenschijnlijk rustig voor staf B&TCo, maar zoals altijd was dit een bedrieglijke rust. Het *stand-by* jaar van de VJTF was begonnen. Enkele leden van de staf zouden deel uit gaan maken van de NL staf tijdens de VJTF Alarmeringsoefening *Noble Jump* op Sardinië. Erg vervelend allemaal. Tevens was het allemaal nog niet heel helder wat we nu allemaal wel en niet konden verwachten vanuit 13X en de 10 Duitse Pantserdivisie. Kortom, rustig was een relatief begrip. Daarnaast begonnen de ideeën over het nieuwe fenomeen Dienjaar langzaam naar binnen te druppelen. Wat is het, wat wil men er mee bereiken, en wat en vooral ook hoe, gaan we met deze mensen doen.

Maar goed, het eerste kwartaal zag er op het jaarrooster dus enigszins behapbaar uit. In het kader van op tijd beginnen met het opmaken van de BWP-gelden begon de staf in week 14 met een uitje naar het Scheepvaartmuseum in Amsterdam. Altijd goed voor de broodnodige onderlinge verbinding. Omdat dit zo'n succes was konden een aantal deelnemers de week erop ook gelijk deelnemen aan de FITtest. Nieuw in 2023 was dat dit meerdere keren op het jaarrooster stond. Het streven was natuurlijk het aantal groene vinkjes in PSFT omhoog te brengen.



Het eerste echte hoogtepunt voor een aantal leden was natuurlijk *Noble Jump* in de maand mei van 2023. Zij die niet tot de gelukkigen behoorden, mochten zich druk gaan maken over het verdere verloop van het jaarplan en de oefeningen *Furious Hunter* en *Phoenix 23*. Daarnaast ging er het gerucht dat er toch nog iets anders om de hoek kwam in de vorm van een CPX in Wildflecken in november van het jaar.





De maand juni stond in het teken van de MBV-week. De jaarlijkse groene week voor de staf waarbij alle groene en praktijkgerichte A-700 lessen ditmaal vanuit een tentenkamp naast de sporthal op de Johannes Postkazerne in Havelte plaatsvonden. Een geslaagde week die mede door de weersomstandigheden (het was warm) soms best pittig was. Met hulp van instructeurs uit de compagnieën was een mooi programma opgezet waarbij afwisselend theorielessen werden gevolgd, praktijkzaken werden gedaan, geschoten en in de avonduren wat alternatieve zaken op het programma stonden zoals Yoga en Krav Maga. Erg vermakelijk, zeker met de gemiddelde leeftijd bij de staf. De week werd afgesloten met een cultureel moment bij de Koude Oorlog verdedigingswerken van de IJssellinie bij Olst en natuurlijk zoals het goede 'loggies' betaamd afgerond met een BBQ bij het bivak in Havelte.

Los van een aantal losse deelnemers aan de 4-daagse van Nijmegen stond de maand juli natuurlijk in het teken van de commando-overdracht van kol Gerard van Kuijck naar kol Edwin Peters. Een commando-overdracht in de week na de 4-daagse geeft zo zijn uitdagingen en goed weer is eveneens geen garantie in Nederland. Het werd derhalve een bijzonder afscheid van de man die "Groen is Doen" tot zijn levensmoto had verheven en Grenzeloze Logistiek door Tomeloze inzet bij iedere toespraak wel een keer voorbij liet komen. De kracht zit hem tenslotte in de herhaling. Geheel tegen zijn wens, het moest vooral eenvoudig blijven, werd Gerard middels een nieuwe Manticore, bestuurd door zijn eigen korporaal Stefanie Bijleveld, aan het einde van de commando-overdracht terug verplaatst naar de KEK-gebouw voor de afsluitende receptie. Vervuld met trots nam hij echter afscheid van de aangetreden detachementen.



Nadat de rook was opgetrokken en de vakanties voorbij waren, ging de Staf dan eindelijk weer

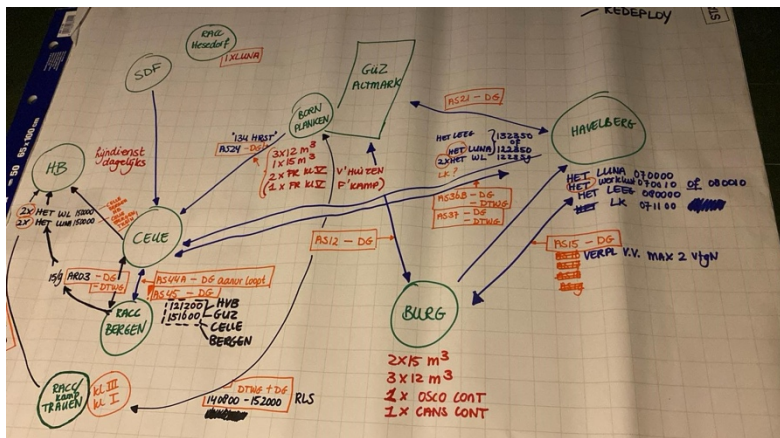

echt de deur uit richting Seedorf om op het voormalige Munitiecomplex van de 41^{ste} Pantserbrigade een CP-locatie in te richten. Het was weer even wennen nadat *Bison Sustain* alweer maanden geleden was geweest. Wisselingen van personeel lieten direct zien dat automatiseren weer even zoek waren na een intensieve periode in 2022. Zo snel kan het gaan. De oefening *Furious Hunter*

kenmerkte zich voor de Staf vooral door de dislocatie t.o.v. de uitvoerende ehdn. Wellicht niet geheel gewenst maar anderzijds niet geheel onreëel. Al waren de omloopafstanden nu wel erg groot. Het aansturen van de eenheden, 13X als klant, Toestemmingen Weggebruik (TWG'n) die soms wel en soms niet klopten, een trein die later kwam en het diepladerplan in het honderd schopte, alle aspecten waren aanwezig om van deze FTX weer een echte oefening te maken. Zoals al vaker gememoreerd. Bij een FTX heb je slechts een beperkt script nodig. De rest gebeurt gewoon echt. De logistiek schiet tenslotte altijd met scherp, met of zonder oefenvijand.



De maand oktober vloog voorbij en stond vooral in het teken van de ietwat onduidelijke voorbereidingen voor de oefening *Schneller Degen* en natuurlijk moest er ook nog een jaarplan voor 2024 worden opgetuigd en uitgegeven met de daarbij behorende aftrap middels een bevelsuitgifte en alle terugkoppelingen. Kortom, even met de ogen knipperen en het gros van de staf reed alweer naar Wildflecken. *Schneller Degen* was een CPX onder leiding van de staf van de 10^{de} Duitse Pantserdivisie. De oefening startte met een groot appèl, waarbij de commandant echter door de weersomstandigheden in de wielen werd gereden. Door de dikke mist kon je elkaar amper zien. Die dikke mist loste echter snel op door de hevige wind die er in dit heuvelachtige oefenterrein en op het kamp vaak is. De opbouw van de CP ging met horten en stoten en nadat de eerste vijf boogtenten waren opgebouwd stonden er ook al twee verticaal. Het zou toch niet "zo'n" oefening gaan worden. Maar ook hier toonde de staf veerkracht en nadat eenieder na twee nachten dan toch een hard onderkomen voor de nacht had gekregen, ging ook deze oefening echt van start. Voor het eerst sedert de start van 'Groen is Doen' in 2022 kon de staf eens gaan werken aan haar eigen procedures en werkwijzen, schools een *Tactical Planning Landforces* (TPLF) doorlopen en een bevel schrijven en uitgeven op basis van een digitaal scenario. Geen daadwerkelijke troepen aanwezig, geen zorgen om "echte" logistiek, maar eindelijk een staftraining zoals men daar in feb 2022 in Amersfoort ooit mee was gestart. Wat een luxe. De oefening was tevens een vooruitgeschoven *hand-over* tussen de oude en de nieuwe Chef Staf. Wetende dat er in het voorjaar van 2024 weer een grote oefening gepland stond waar eerstgenoemde niet bij aanwezig zou zijn. Het was een memorabele oefening die gelukkig zonder verdere schade en met mooie oefenmomenten met 13X werd voltooid.



Na de oefening kwam het einde van het jaar met rasse schreden in zicht. Het jaar zat erop. Tijd voor een laatste gezamenlijk moment. Er werd d.z.v. de informatiemanager een mooi fotoserie gemaakt, met de nog beschikbare gelden werd door de compagniesleiding een winterbarbecue georganiseerd en het jaar werd op een zeer gezellige wijze afgesloten. Even pauze op weg naar 2024.

Einde Overzicht 'Diverse gebeurtenissen in 2023 bij de compagnieën'

12. Toekomstige ontwikkelingen (met welke relevante toekomstige ontwikkelingen bent u nu al bezig, dan wel komen er op afzienbare termijn op uw eenheid af?)
 - a. Uitvoeren van *Stand by* periode *NATO Response Force* in 2024.
 - b. Samen met het KcLog de doctrine en handboeken aanpassen naar de hernieuwde focus op hoofdtaak 1.
 - c. Ontwikkelen nieuwe rollen in de logistieke keten voor *NATO Force Model*:
 - (1) Rol van 210 Rrvvcie in traject tussen strategische opvoer en divisievak.
 - (2) *Reception Staging Onward Movement*: organisatie en bijdragen (120 Deplcie).
 - (3) Dienstenverzorgingsgebieden (240 Dncie).
 - (4) Voorraden verder naar achteren in de keten beheren en in het divisievak op de wielen houden. Ontwikkelen concept *Logistic Support Area* (LSA), *Voorraadhoudende Locatie* (VHL). (Tcie, Zwvcie en Bevcie).
 - d. Meedenken in de ontwikkeling van het Ecosysteem Logistiek.
 - e. Vulling van de adaptieve componenten die met de implementatie van DRP 1673 binnen het B&TCo ontstaan (Project Adapter).
13. Digitale bijdrages, zoals documenten, artikelen, foto's en dergelijke:
 - a. Personeel op uitzending (separaat vanwege AVG)

11 Bevoorradingscompagnie Air Assault (11 Bevocie AASLT)



1. Organisatie

a. Taakstelling

De taakstelling van 11 Bevoorradingscompagnie AASLT is het wereldwijd (logistiek) ondersteunen van alle eenheden van de 11e Luchtmobiele Brigade en het Korps Commandotroepen (KCT).

b. Organisatie en dispositie

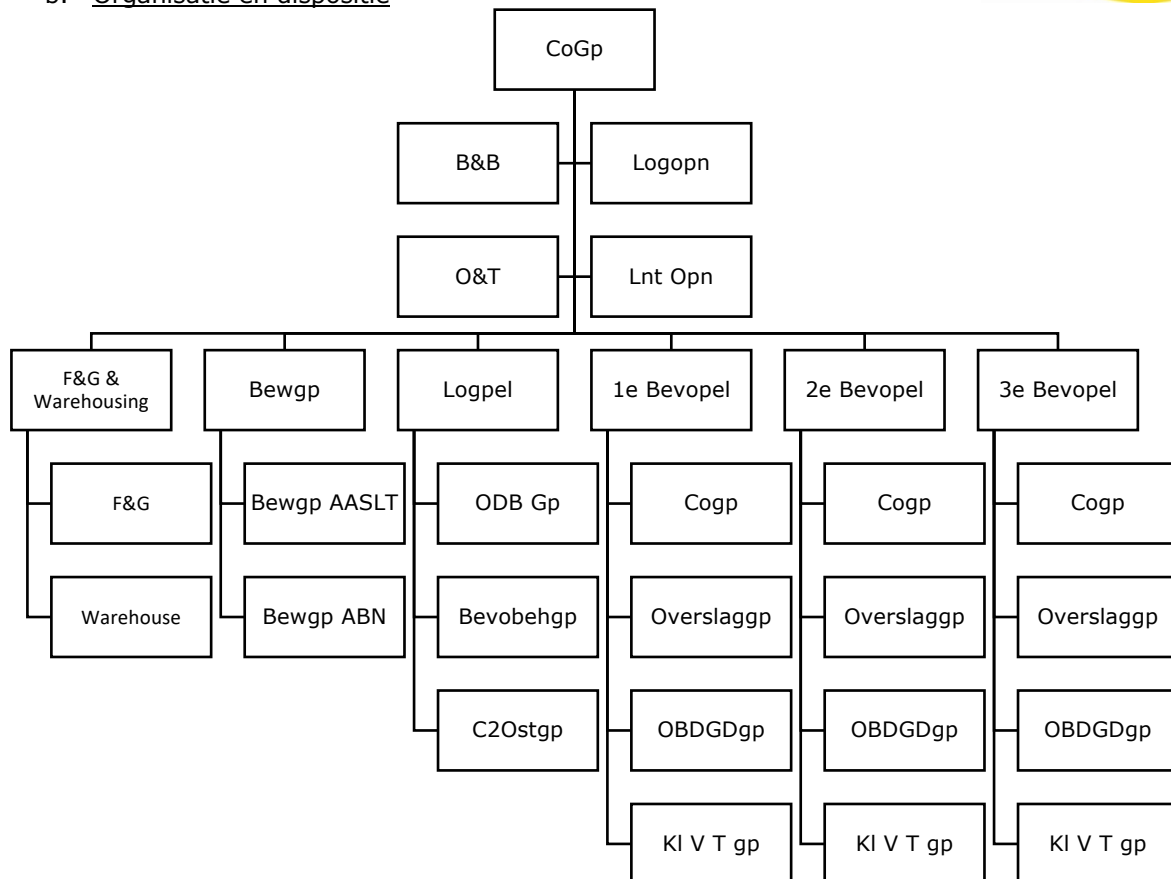

De compagnie bestaat uit een compagniesstaf, F&G en warehousing groep, een bewaargroep, een logistiek peloton en 3 Bevoelotons die allemaal gestationeerd zijn in Schaarsbergen onder het commando van Commandant 11 Luchtmobiele Brigade AASLT "7 december".

c. Sleutelfunctionarissen in 2023

CC	Maj J. den Boer (periode t/m juli '23)
	Maj M. Mackay (periode juli '23 t/m heden)
Plv CC	Kap V.A. Prins
CSM	SMI N. Schulz
SMO	SMI S.P. Hoek
Hfd Logopn	SMI R.A.J. van der Drift
Lnt Opn	Elnt I. Leijn
OO B&B	Sgt1 M.A.M. Halleriet
C-Logpel	Elnt B.B.J. Steintjes
C-1 ^e Bevopel	Elnt C. Barmiento
C-2 ^e Bevopel	Elnt J.S. de Waijer
C-3 ^e Bevopel	Elnt R.N. Hendriksen
C-Bewgp	SMI D. Kouwen
C-F&G	Mevr. W.W. Driessen-van de Wiel

2. **Inzet**

a. Operationele inzet

11 Bevocie AASLT is in 2023 veelvuldig ingezet. Ons jaarplan heeft gezien de vele opdrachten op meerdere fronten voor uitdagingen gestaan, maar gezien de nimmer aflatende *can do* mentaliteit van de mensen werkzaam binnen de eenheid heeft de compagnie zijn sporen weer verdiend. Dit door het blijven uitvoeren van al onze taken en onszelf zo te positioneren als een betrouwbare logistieke partner, zowel in Nederland als buiten onze landsgrenzen. Er is dit jaar getraind op het niv I t/m III binnen de organieke pelotons, maar ook voor de bewaargroep zijn er meerdere trainingsmogelijkheden aangegrepen om de skills & drills op hun specifieke vakgebied te trainen.

2023 heeft voor 11 Bevoorradscompagnie ook in het teken gestaan van inzet in Roemenië. De opdracht voor 11 Luchtmobiele Brigade: "zorg voor zichtbaarheid in Oost-Europa als onderdeel van de *NATO Battle Group Forward Presence (BGFP)* Roemenië". De logistieke ondersteuning gedurende de missie werd geleverd door onze compagnie, zo ook de rotatie-ondersteuningsteams die de overgang van de verschillende rotaties soepel lieten verlopen. Onze mensen zijn werkzaam geweest binnen de missie tot en met juli 2023 aangezien de Nederlandse bijdrage aan de missie toen afliep. Tijdens BGFP III is er tevens begonnen met het deformeren van de missie, het inpakken van materiaal en het verzenden van materiaal naar Nederland. Hier is met name het 2^e Bevoorradspeloton druk mee geweest, waarbij het terugrijden van alle voertuigen naar Nederland één van de mooie opdrachten is geweest die door de mensen als kers op de taart werd ervaren.

Naast dit alles heeft de compagnie het gehele jaar *stand-by* gestaan voor eventuele inzet van de officieel nog op te richten *Rapid Reaction Company (RRCoy)*. Deze *stand-by* eenheid wordt in de basis geleverd door het 12^e Infanteriebataljon en wordt logistiek ondersteund door de zelfstandige eenheden van de 11^e Brigade. 11 Bevocie is hierdoor onderdeel van deze RRCoy en heeft continu mensen van het F&G *warehousing* en personeel van de bevoorrads pelotons *stand-by* staan om o.a. eenheden te formeren voor inzet.

Dit jaar heeft de brigade tevens de brigade-oefening *Falcon Autumn* gehouden in Polen. De oefening stond in het teken van het certificeren van het 12^e Infanteriebataljon, waarbij ze de status van "Ranger bataljon" aan moesten tonen. Dit predikaat hebben ze uiteindelijk verdiend, mede door de ondersteuning van 11 Bevocie in de voorbereiding, uitvoering en afwikkeling van de oefening. Verder hebben we de voor ons terugkerende opdrachten ondersteund zoals rotatie-ondersteuning CIDW, oefeningen in Amerika zoals *American Falcon (AF)* en *Mission Qualification Training (MQT)* en hebben we compagniesoefeningen zoals *Driver Seal*, *Mountain Seal* en *Bevo Seal* gedraaid.



b. Oefening en training

In onderstaand overzicht staan alle oefeningen die door meerdere pelotons of de gehele compagnie zijn uitgevoerd, in dit overzicht zijn de kleinere pelotonsoefeningen en ondersteuning die gedurende 2023 zijn uitgevoerd buiten beschouwing gelaten.

- (1) MOUNTAIN SEAL (voertuigoptreden bergachtig terrein) van 16-01-2023 t/m 21-01-2023
- (2) AMERICAN FALCON USA 23-01-2023 t/m 26-02-2023

- (3) Rotatie II BGFP NSE ROEMENIE 01-11-2022 t/m 05-03-2023
- (4) OOSTDORP (optreden verstedelijkt gebied) 13-02-2023 t/m 17-02-2023
- (5) ROOT BGFP (rotatie ost missie ROEMENIE) 24-02-23 t/m 10-03-2023
- (6) ORANGE BULL (airdrop oefening) 13-03-2023 t/m 24-03-2023
- (7) FALCON SPRING Duitsland 26-03-2023 t/m 07-04-2023
- (8) Rotatie III BGFP NSE ROEMENIE 05-03-2023 t/m 30-06-2023
- (9) MQT (oefening USA DHC) 03-04-2023 t/m 05-05-2023
- (10) SWIFT RESPONSE (brigade oefening) 07-05-2023 t/m 25-05-2023
- (11) RAID LOWLANDS 10-05-2023 t/m 15-05-2023
- (12) AMERICAN FALCON USA 30-05-2023 t/m 30-06-2023
- (13) BEVO SEAL (compagniesoefening) 05-06-2023 t/m 09-06-2023
- (14) SNIPER ZWEDEN (sniper ost ZWEDEN) 05-06-2023 t/m 24-06-2023
- (15) SAP training 26-06-2023 t/m 30-06-2023
- (16) RDE CIDW 26-06-2023 t/m 30-06-2023
- (17) RDE BGFP 26-06-2023 t/m 21-07-2023
- (18) RDE BGFP WIELDET 06-07-2023 t/m 13-07-2023
- (19) BRIGADE WEEK 10-07-2023 t/m 14-07-2023
- (20) 4DAAGSE NIJMEGEN 17-07-2023 t/m 21-07-2023
- (21) SLINGERY (*Pick Up Zone operaties*) van 17-07-2023 t/m 21-07-2023
- (22) FAEC (ondersteuning 11 gncie Frankrijk) 22-08-2023 t/m 01-09-2023
- (23) ALERT EX RRCOY (alarmeringsoefening RRcoy) 28-08-2023 t/m 01-09-2023
- (24) URBAN INDIAN (ost oefening 12 Infbat) 04-09-2023 t/m 08-09-2023
- (25) FALCON LEAP 04-09-2023 t/m 17-09-2023
- (26) FALCON SUSTAIN (logistieke oefening vanuit G4) 04-09-2023 t/m 08-09-2023
- (27) FALCON AUTUMN POLEN 05-09-2023 t/m 14-10-2023.
- (28) OOSTDORP (optreden verstedelijkt gebied) 16-10-2023 t/m 27-10-2023
- (29) DRIVER SEAL (rijvaardigheidsoefening Engeland) van 06-10-2023 t/m 17-10-2023.
- (30) SLINGERY (*Pick Up Zone operaties*) van 04-12-2023 t/m 08-12-2023
- (31) COLD WEATHER INTERMEDIATE 09-12-2023 t/m 15-12-2023
- (32) XMAS SEALS 19-12-2023 t/m 21-12-2023

c. Steunverleningen

Tijdens 2023 is het hele jaar door steun verleend aan diverse eenheden van de 11^e Brigade, het KCT en incidenteel ook aan andere eenheden.

3. Doctrine

Relevante doctrine voor 11 Bevoorradsingscompagnie *Air Assault*:

- a. Handboek *Air Manœuvre Tactics*;
- b. Handboek Bevoorrading;
- c. Handboek *Air Landing Operaties*;
- d. Handboek Konvooi Operaties;
- e. Handboek Verplaatsingen;
- f. BOOS (Boek Operationeel Optreden *Seals*).

4. Opleidingen

a. Interne opleidingen

Intern hanteert 11 Bevoerie AASLT een Opleidings- en Trainings Plan (OTP). Hierin zijn de eisen verwoord die gehaald moeten worden door de verschillende elementen van de compagnie. Hierbij vormen het Trainingscompendium van CLAS en de eisen die gesteld worden aan de rode baret (Fysiek, Mentaal, 'Ersatz' Infanterie en Helikopteroptreden) de kern. De invulling hiervan wordt uitgevoerd aan de hand van de OG-ritmiek van de compagnie.

Wij maken onderscheid in een opwerkendeperiode (9 maanden) en een retentieperiode (18 maanden). In de eerste 9 maanden doorloopt een peloton een trainingsprogramma in verschillende blokken. Dit wordt afgesloten met een eindoefening. Aansluitend volgt een retentieperiode van 18 maanden, waarin de pelotons afwisselend hun retentie tonen aan de hand van compagniesoefeningen of als onderdeel van een Bataljons Taak Groep (BTG).

Als rode draad door deze activiteiten loopt een aantal doorlopende leerlijnen, zaken die continue op orde moeten zijn. Hierbij valt te denken aan de schietopleidingen (niv II gecertificeerd) en de helikopter- en vliegtuiggerelateerde opleidingen en *currencies*.

Door de uitzendritmiek van de brigade en daarop aansluitend de inzet van de bevoorradingspelotons en delen van de pelotonscommandogroepen, is de trainingstijd om het opleidings- en trainingsplan compleet uit te voeren beperkt. Hierdoor is de training initieel gefocust op niv II, en op de momenten dat de pelotons compleet zijn wordt er niveau III getraind.

b. Bijzondere functiegerichte opleidingen

De Defensie Para School (DPS) heeft de autoriteit overgenomen voor *Airdrop* ladingen t/m 1.000 kg. De opleiding heeft een officieel Nederlands karakter gekregen en personeel van onze eenheid is daardoor de trotse drager van de *Airdrop-wing*.

5. Joined / combined aspects

a. Joint optreden 11 Bevocie AASLT

Het joint optreden is vanzelfsprekend voor 11 Bevocie. Bij alle oefeningen waar *Rotary Wing* of *Fixed Wing* optreden aan te pas komt, werken wij samen met de Koninklijke Luchtmacht. Primair werken wij samen met 298 Squadron, 300 Squadron, 301 Squadron en de MAOT (*Mobile Air Operations Team*; allen op vlb Gilze Rijen), 336 Squadron, 940 Squadron (vlb Eindhoven) en 302 Squadron (Fort Cavazos, VS) van het CLSK.



b. Combined optreden 11 Bevocie AASLT

11 Bevocie is onderdeel van 11 Luchtmobiele Brigade welke sinds 2014 onder bevel staat bij de *Division Schnelle Kräfte* (DSK). In dit verband wordt er nadrukkelijk samengewerkt met de logistieke regimenten voor de verdere integratie. Dit jaar werd er een Internationale *Airdrop* week georganiseerd voorafgaande aan *Falcon Leap*. Op vlb Eindhoven werden een *rigging area* ingericht en een *Departure Airfield* (DAF) uitgebracht. *Riggers/Marshallers* uit België, Duitsland, Italië en de Verenigde Staten kwamen naar Nederland om geïntegreerd ladingen te bouwen en te droppen. In de tweede week van de oefening verzorgde 11 Bevocie de DAF en kon zo honderden internationale paratroopers ondersteunen. Daarnaast zoeken we ook steeds vaker de samenwerking op met de Amerikanen en zodoende heeft 12th Combat Aviation Brigade ons met *rotary wing* capaciteit ondersteund tijdens de oefening *Falcon Autumn* in Polen.

6. Materieel en infrastructuur

a. Materieel

De verdere invoer van DVOW-2 heeft in 2023 plaatsgevonden. Daarnaast is er veel specialistisch materiaal t.b.v. het *Airdrop optreden* binnengekomen. Het personeel van de compagnie is ondertussen compleet uitgerust met VOSS (Verbeterd Operationeel Soldaat Systeem).

b. Infrastructuur

Naast het hoofdgebouw (24, complex Duivelsberg) beschikt 11 Bevocie AASLT over verschillende locaties. Het betreft hier gebouwen van de formeringslocaties, opslag van brigadeschaars materiaal en OPPLAN 10 voorraden.

7. Bedrijfsvoeringsaspecten

In 2023 is de kleine organisatiewijziging voor het opzetten van een Formerings- en Gereedstellingsgroep (F&G groep) verder vormgegeven. Door te kiezen voor burgerfuncties, zijn deze stoelen aantrekkelijk voor ex-Bevoseals, makkelijker te vullen dan militaire functies en is aanwezigheid van personeel gegarandeerd tijdens oefeningen. Het formeren en gereedstellen van alle missies voor de brigade zijn tijdens de doorontwikkeling van deze groep doorgegaan en het proces is steeds beter ontwikkeld.

Reguliere bedrijfsvoeringsaspecten zijn goed afgesloten. Denk hierbij aan de Monitor Kwaliteit Materieelbeheer (MKM), Milieurondes, CCIRS en SARS tellingen, de EWI, het bezoek van het Cluster Advies en Kwaliteit, etc.

8. Traditie en Regimentsaangelegenheden

11 Bevocie AASLT heeft volop deelgenomen aan de regimentsactiviteiten. We hebben onder andere gezamenlijk beëdigingen uitgevoerd, hebben deelgenomen aan regimentsborrels, hebben de steun van het regiment ervaren tijdens de vierdaagse, zijn met een grote afvaardiging naar de regimentsdiners geweest en waren aanwezig op het regimentsappèl en de regimentsdodenherdenking. Het regiment leeft!

9. Personeelsgerelateerde zaken

a. Vulling

Door het actief werven van nieuwe bevoseals en een instroom vanuit school luchtmobiel is de vullingsgraad van de compagnie aanzienlijk gestegen. Wel blijft de instroom vanuit de infanteriebataljons een aandachtspunt, door hier meer aandacht aan te besteden loopt de vulling voor ons verder op en houden we kostbare kennis en ervaring behouden binnen de brigade en de organisatie. Vanuit het B&Tco zien we een mooie stijging van personeel dat de overstap naar onze luchtmobiele bevoorradingscompagnie durft te maken en vervolgens laat zien de opleiding met een positief resultaat af te kunnen ronden. Oftwel: uit het juiste hout gesneden te zijn voor het zijn van luchtmobiel militair en het dragen van de rode baret.

b. Belangrijke personele wisselingen

Op 15 juli 2023 heeft de commando-overdracht van de compagniescommandant plaatsgevonden en heeft majoor Jelmar den Boer het stokje na twee jaar overgedragen aan majoor Max Mackay, de laatste zeker geen onbekende voor de compagnie.

c. Overlijden / ernstige ongevallen / ongelukken / incidenten

Geen.

d. Bijzondere waarderingen / onderscheidingen

- Op 21-09-2023 heeft sm R.A.J. (René) v.d. Drift zijn medaille voor 24 jaar eerlijke en trouwe dienst in ontvangst mogen nemen.
- Op 26-10-2023 is sld1 D. (Denny) Lieferink Regimentssoldaat van het jaar geworden.
- Op 07-12-2023 heeft sgt1 R.C.A. (Roy) v.d. Lienden zijn medaille voor 24 jaar eerlijke en trouwe dienst in ontvangst mogen nemen.

e. Inzet reservisten

Er heeft in 2023 geen inzet van reservisten plaatsgevonden. Wel is er een wekrstudent van het Defensy College bij de compagnie aan de slag gegaan met het herschrijven van de SOPs/SOIs.

10. Toekomstige ontwikkelingen

a. Lange termijn ontwikkelingen

De doorontwikkeling van de compagnie in het algemeen is en blijft een groot aandachtspunt. Twee elementen spelen hierbinnen een belangrijke rol.

Allereerst de transitie van de luchtmobiele brigade naar de contouren van een *Rapid Reaction Command*. Uit de ontwikkelingen binnen de brigade gaat blijken welke steun er vanuit de *combat service support* eenheden benodigd is, waaronder de steun vanuit 11 Bevoorradingscompagnie. Thema's als de doorontwikkeling van het *airborne* domein, de inzet van het Ranger-bataljon, de behoefte aan een formeren en gereedstellingslocatie voor inzet van (delen van) de brigade binnen een kort tijdsbestek en de verdere inrichting van een *warehouse* met brigadeschaars materiaal zijn hierbinnen belangrijke thema's.

Ten tweede kan de uitkomst, en eventuele implementatie, van de *Land Support Enabling* studie van brigadegeneraal de Wolf bepalend zijn voor de toekomst van 11 Bevoorradingscompagnie. De eerste voorzichtige uitkomsten van de studie laten een beeld zien waarin de 11^{de} Brigade voor logistieke steun niet meer terugvalt op het Bevoorradings- en Transportcommando, maar volledig leunt op 11 Bevoorradingscompagnie, bijv. i.c.m. spelers uit het logistiek ecosysteem om delen van de logistieke keten af te dekken. Dit zou onder andere betekenen dat 11 Bevoorradingscompagnie versterkt moet worden met dienstencapaciteit, dat de transportcapaciteit aangevuld moet worden en dat de formeringslocatie en het *warehouse* verder uitgebouwd moeten worden. Dit betekent dus een aanzienlijke groei van de eenheid.

b. Korte termijn ontwikkelingen

De (veiligheidssituatie in de) wereld verandert en de krijgsmacht moet mee veranderen. Ook bovenstaande ontwikkelingen laten zien dat we niet stilstaan. Om te kunnen blijven voldoen aan de vraag op zowel korte, middellange als lange termijn wordt er op korte termijn al ingestoken op een aantal veranderingen. Vanuit de brigade wordt er een nieuwe Luchtmobiele Functie Opleiding (LFO) opgezet waardoor nieuwe personeel sneller de organisatie instroomt, maar wel nog steeds voldoet aan de basiseisen van de luchtmobiele militair. Daarnaast wordt het Basis Gereedstellings Model (BGM) van de brigade tegen het licht gehouden zodat dit niet alleen toepasbaar is voor de *combat* eenheden, maar ook beter toepasbaar is op de *combat support* en *combat service support* eenheden en dit de gereedstelling ten goede moet komen.

Verder steken we er als eenheid op in dat de staf van de compagnie de komende jaren verstrekt wordt met een extra S2 en S3 functionaris, dat de bewaargroep verder uitgebreid wordt met specialisten op het gebied van *airdrop*, en dat de F&G *warehousing*groep aangevuld wordt met extra capaciteit om de (stijgende) vraag aan te kunnen. Daarnaast is er vanuit de compagnie ingestoken op het creëren van een eigen vacature voor manschappen bij 11 Bevoorradingscompagnie zodat mensen ook van buiten de organisatie direct kunnen solliciteren op een functie. Tevens worden er collega's vanuit het dienjaar tewerkgesteld bij de compagnie. Dit om hen met hun kennis en expertise met een frisse blik naar de eenheid te laten kijken, maar ook om hen te enthousiasmeren om tijdens/na het dienjaar bij de compagnie te solliciteren. Als laatste spelen er ook verschillende materieelvervangingsprojecten waarbij voertuigen als de Caracal en de Quad de komende jaren in gebruik genomen kunnen worden bij de eenheid.

c. Appreciatie

Gekeken naar alle ontwikkelingen blijft het essentieel dat er bij elke verandering onderzocht wordt of, met de nieuwe/veranderende taakstelling van 11 Bevoorradingscompagnie, de compagnie anders ingericht moet worden. Met het huidige takenpakket is uitbreiding al onvermijdelijk, het is nu van belang te kijken met welke specialistische capaciteit de compagnie wanneer uitgebreid moet worden. Dit om voor het personeel een gezonde werkverdeling te kunnen hanteren en om voor de brigade een toekomstbestendige ondersteuning van inzet te kunnen garanderen.

[Foto's sergeant-majoor S.P. Hoek; SMO 11 Bevoorradingscompagnie LMB]

Defensie Verkeers- en Vervoersorganisatie (DVVO)



1. Organisatie / slagorde / dispositie / taakstelling (evt. reorganisatie)

Organisatie

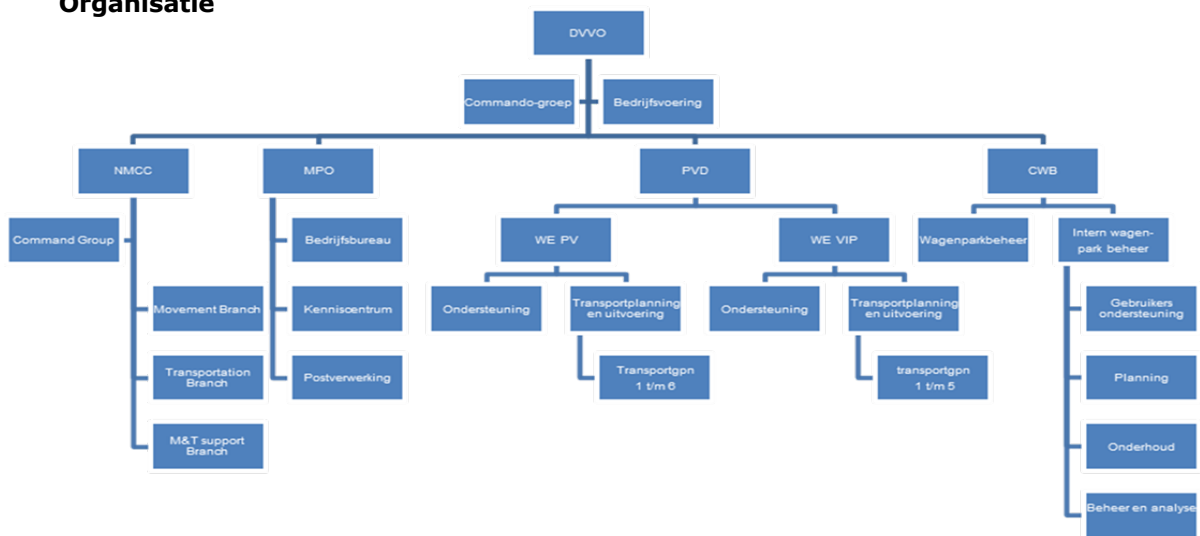

Sleutelfunctionarissen DVVO:

C-DVVO	Kol M.C. Heiligers
Piv C-DVVO/C-NMCC	Lkol R.J.G. van der Vegt
OO toegevoegd	Sm W.W.P.G.J. Voets
C-CWB	Lkol S. van Dijk
C-PVD	Maj M.T.A. van Dodewaard
MPO	Kap E.P.M. Bastiaanse (tot 20-12-2023)
H-Bedrijfsvoering	Mevrouw E. Nusteen



Taakstelling



Defensie Ondersteuningscommando
Ministerie van Defensie



Defensie Verkeers- en Vervoersorganisatie (DVVO)

De Defensie Verkeers- en Vervoersorganisatie (DVVO) ondersteunt de eenheden van de krijgsmacht bij de wereldwijde operationele inzet en gereedstelling. Wij zorgen dat militairen, materieel, voorraden, reservedelen en post effectief en efficiënt naar diverse inzet- en oefenlocaties worden verplaatst. Daarvoor beschikken wij over alle vormen van transport, via land, lucht, zee en spoor. Daarnaast beheren wij ook de voertuigen die voor niet-operationeel dienstvervoer worden gebruikt.



405 medewerkers wereldwijd



24 uur per dag



365 dagen per jaar

Missie

Wij ondersteunen de krijgsmacht als dienstverlener en expert in alle facetten van mobiliteit, militaire verplaatsingen en post. Wij zijn professioneel, flexibel, innovatief en werken samen, altijd en overal ter wereld.

Visie



Als defensiebrede partner op het gebied van (strategische) verplaatsingen en post werken wij wereldwijd samen met militaire en civiele partijen, onder alle omstandigheden. Wij zoeken actief naar versterking van samenwerking met onze partners en nieuwe samenwerkingsverbanden om overal ter wereld effectief te kunnen zijn. Wij staan bekend om onze unieke kennis en expertise. Wij zijn toegankelijk en betrouwbaar en zijn een onmisbare schakel in de ondersteuning van de krijgsmacht. Als innovatieve organisatie bewegen we mee met de krijgsmacht in een voortdurend veranderende omgeving. Wij anticiperen op technologische ontwikkelingen zoals robotisering, digitalisering en energietransitie.

National Movement Coordination Centre (NMCC)



Militaire Post Organisatie (MPO)



Personenvervoersdiensten (PVD)



Centraal Wagenparkbeheer (CWB)



Hoofdtaken uitgewerkt per eenheid

National Movement Coordination Centre

- Verplaatsen van eenheden voor oefening of operationele inzet.
- Adviseren op verkeers- en vervoersgebied.
- Integraal afwegen van keuze vervoersmodaliteiten en vervoerstechnieken voor alle vervoersaanvragen.
- (Doen) vervoeren van personeel, materieel en goederen in binnen- en buitenland.
- Initiëren verwerven van civiele vervoerscapaciteit.
- Inzetten van capaciteit Defensie Onderdelen en NAVO-/MCCE-partners (in overleg).

Personenvervoersdienst (PVD)

- Het plannen en uitvoeren van niet-operationeel personenvervoer voor de gehele Defensieorganisatie.
- Groepsvervoer over de weg van >9 personen.
- Patiëntenvervoer, t.b.v. re-integratie of medische behandeling.
- VIP-vervoer.



Ondersteuning CHOD VIP-vervoer

Militaire Post Organisatie (MPO)

- Het collecteren, sorteren, frankeren en overslaan van alle dienstpost van het Ministerie van Defensie.
- De postverzorging voor alle in het buitenland uitgezonden, oefenende en geplaatste militairen, medewerkers van het ministerie van Defensie en/of hun gezinsleden.
- Het verzorgen van post-opleidingen.
- Kenniscentrum op postaal gebied voor defensie.

Centraal Wagenparkbeheer (CWB)

- Het 24/7 leveren van mobiliteit aan de Defensieorganisatie door het (tijdelijk) ter beschikking stellen van civiele mobiliteitsmiddelen ten behoeve van de taakstelling van de Defensieorganisatie.
- Het bieden van mobiliteitsondersteuning met een optimale servicegraad.
- Het voeren van het beheer van mobiliteitsmiddelen.
- Het leveren van informatie over gebruik, inzet, effectiviteit en efficiency van mobiliteitsmiddelen.
- Het uitgeven en onderhouden van aanvullende regelgeving met betrekking tot het gebruik van mobiliteitsmiddelen.

Bedrijfsvoering (BV)

- C-DVVO en managementteam DVVO adviseren en ondersteunen bij de bedrijfsvoering.
- Bijdragen leveren aan de voorbereiding, ontwikkeling en implementatie van bedrijfsvoeringsproducten, -diensten, -beleid en -processen.
- Uitvoering geven aan relatiebeheer door het namens C-DVVO contact onderhouden met klantorganisaties en zodoende signaleren van trends en ontwikkelingen in de klantbehoefte.
- Het zorg dragen voor borging en actualisatie van operationele bedrijfsvoeringprocessen en ondersteunen en adviseren van de overige afdelingen van de DVVO met betrekking tot de kwaliteit van de uitvoering van de dienstverlening.

- Het uitvoeren en ondersteunen van de financiële afwikkeling van de bedrijfsprocessen en het genereren van management informatie.
- Het zowel structureel als projectmatig zorg dragen voor monitoring, ontwikkeling en implementatie van operationele bedrijfsvoeringssystemen (SAP/TM e.d.) en het verrichtend beheer hiervan.
- Invulling geven aan het Locatie Informatie Management door het monitoren, toetsen en signaleren van behoeften in relatie tot IV/ICT en het afstemmen hiervan met de betreffende dienstverleners.
- Vanuit het *key-user*-schap operationele bedrijfsvoeringssystemen (SAP/TM e.d.) toezien op juist gebruik en invulling geven aan de helpdesk functie t.b.v. de gebruikers.
- Het zorg dragen voor materieelbeheer in de breedste zin voor de gehele DVVO.

Reorganisaties

Niet van toepassing.

2. S 3-zaken: Operationele inzet / oefening en training / logistieke steun aan de krijgsmacht / steunverleningen

DVVO

De toenemende dreiging in combinatie met de dynamiek intern en extern de Krijgsmacht leidt tot een snel veranderende omgeving. De Krijgsmacht bereidt zich voor op (grootschalige) inzet ter verdediging van ons nationale en bondgenootschappelijke grondgebied. Dit heeft een grote impact op onze taakstelling en werkzaamheden. We zien een groeiende vraag, toename van complexiteit en differentiatie van de vraag naar (strategisch) transport en logistieke diensten. De aard van de vraag verschuift; er ontstaan kortere reactietijden, uitbreiding van assortimenten en hogere eisen aan kwaliteit. Nieuwe NAVO-concepten en -eisen hebben steeds nadrukkelijker invloed op onze werkzaamheden. We moeten onze dienstverlening verder operationaliseren en de banden met de Operationele Commando's nog steviger aanhalen. In deze diffuse en dynamische omgeving verzorgen wij onze dienstverlening.

NMCC

De veiligheidssituatie in Europa heeft in 2023 geleid tot een verhoogde vervoersbehoefte. De keuzes als gevolg van de ontwikkelingen rond Oekraïne (het leveren van steun en verhoogde aanwezigheid aan flank NATO-gebied) zijn in 2023 van invloed geweest op de vraag naar transport en verplaatsingsdiensten van het NMCC. Er is nog steeds schaarste in transportcapaciteit. Daarbij vragen NATO-*commitments* een gegarandeerde capaciteit. Dit heeft geleid tot meer eigen capaciteiten, maar ook *assured acces* contracten, die beheerd moeten worden. Naast schaarste in transport constateren we ook gebrek aan beschikbaar personeel, waardoor het vullen van vacatures moeizaam gaat. Zowel de toenemende aandacht voor wet- en regelgeving als de samenwerking en coördinatie op het gebied van *Military Mobility/Enablement* vergen extra tijd en aandacht van de organisatie.



CWB

Het CWB (waarvan het Intern Wagenpark Beheer (IWB) heeft geen operationele taakstelling (Pool Niet Operationeel Dienstvervoer - PNOB) maar er worden dagelijks vele honderden voertuigen geleverd en ingezet ter ondersteuning van het gereedstellingsproces en Operationele inzetopdrachten. Deze "grijze" dienstverlening is niet formeel maar wel onmisbaar gebleken voor de Defensie-organisatie en het belang hiervan zal de komende jaren zeker niet afnemen. Intern PDM DOSCO is de noodzaak onderkend en wordt gekeken hoe dit in de ondersteuning kan worden opgenomen in het kader van verbetering en efficiëntie.

MPO

Door de toenemende complexiteit in een veranderende wereld met beperkte capaciteiten, heeft de MPO zijn internationale samenwerking op het gebied van postverzending naar diverse missiegebieden in de wereld kunnen uitbreiden. Zo is er een samenwerkingsverband ontstaan met het Verenigd Koninkrijk voor onze eenheden in IRAK en met onze huidige partners NOR, FIN, DNK. Deze liften mee met onze postlijnen voor die missies waarbij samengewerkt wordt. Daarnaast is er veel aandacht besteed aan het beschrijven van de interne werkprocessen en opleidingen aan de medewerkers van de MPO, met het doel de "Basis op Orde" en het borgen van de administratieve organisatie.

De MPO heeft zijn dienstverlening uitgebreid met Xerox voor het verzenden van de consumables en met JIVC voor het versturen van de devices.

In het kader van verduurzaming zijn er 2 elektrische voertuigen bij de MPO in gebruik genomen.

PVD

De veiligheidssituatie in Europa en het leveren van steun aan de Oekraïne heeft gezorgd voor een toename in aanvragen. Daarnaast zagen we ook een veranderende behoefte ontstaan vanuit de DO'n waar invulling aan gegeven moest worden. Naast de uitvoering zijn er diverse projecten bij de PVD gestart om verbeteringen in de bedrijfsvoering door te voeren (vergroten van eigen capaciteit bij de bussen, verbouwing van de infra, uitbreiding van personeel, etc).

Facts and figures

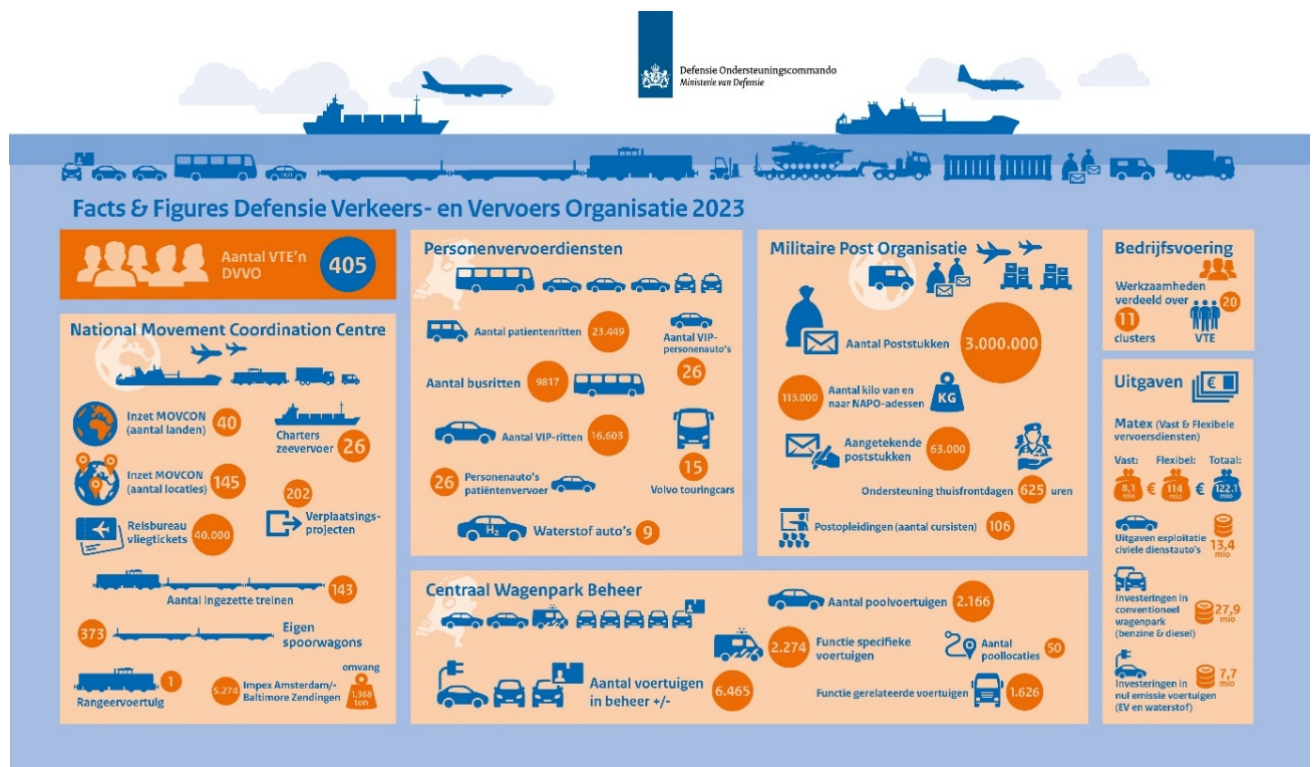

3. **Doctrine / wijze van optreden / kennisproductie**

Geen bijzonderheden.

4. **Opleidingen**

Geen bijzonderheden.

5. **Joint/combined aspecten, dan wel andere samenwerkingsverbanden Actualiseren**

EATC: *European Air Transport Command*

Samenwerkingsverband van 7 Europese landen op het gebied van luchttransport

HAW SAC C-17: *Heavy Airlift Wing/Strategic Airlift Command C-17*

Samenwerkingsverband van 12 landen met 3x C-17

MCCE: *Movement Coordination Centre Europe*

Samenwerkingsverband waarin deelnemende landen vrije transportcapaciteit aanbieden en vragen. MCCE coördineert tussen vraag en aanbod en koppelt landen op elkaar. Op deze wijze wordt de beschikbare (strategische) transportcapaciteit zo efficiënt mogelijk ingezet en wordt de zgn. *space available* beschikbaar gesteld aan de andere deelnemende landen.

SALIS: *Strategic Air Lift International Solution*

Samenwerkingsverband tussen 9 NAVO-landen die gezamenlijk een contract voor AN-124's en IL-76's uitputten.

6. **Materieelaspecten en infrastructuur**

a. Materieel

Zie de infographic.

b. Infrastructuur

DVVO is gehuisvest op meerdere locaties:

- Camp New Amsterdam, Huis ter Heide: Staf DVVO, NMCC, PVD, CWB
- Frederikkazerne Den Haag: PVD/WE VIP-vervoer
- Bunnik: MPO
- Marine Etablissement Amsterdam: *Customs* Amsterdam
- Vliegbasis Eindhoven: *Customs* douaneafhandeling
- Baltimore, USA: *Customs* USA
- Permanent Militair Object (PMO) Eemshaven

7. **Ontwikkelingen – Verduurzaming**

Sinds 2021 is het CWB een stakeholder binnen het project 'Nul-emissie voertuigen' van DOSCO. Het project heeft als doel de transitie van 300-400 civiele dienstvoertuigen van fossiel naar nul-emissie te verzorgen. Inmiddels zijn er 162 nul-emissie voertuigen geleverd. De opgedane kennis en ervaring binnen het project zal worden verwerkt in een blauwdruk. Het project zal worden afgerond in december 2024. Tevens heeft Defensie middels twee maatregelen (MRN22) extra financiële middelen verkregen en de opdracht om 60% van het Wagenpark CDAU Defensie voor 2029 te verduurzamen.



Duurzaam onderweg

8. **Bedrijfsvoeringsaspecten**

De DVVO voert honderdduizenden opdrachten per jaar uit, variërend van het versturen van poststukken, verkeers- en vervoersprojecten, verzorgen van tickets, groeps-, patiënten- en VIP-vervoer. Het aantal formele klachten bij het uitvoeren van de dienstverlening door de DVVO in 2023 bleef beperkt tot 390.

Eenheid	Type dienstverlening	Aantal opdrachten	Aantal klachten	% klachten t.o.v. aantal opdrachten	% klachten t.o.v. type dienstverlening
PVD	Patiëntenvervoer	23449	112	0,48%	28,72%
	Touringcarvervoer	9817	43	0,44%	11,03%
	VIP vervoer	16603	83	0,50%	21,28%
MPO	Poststukken & pakketten	2895261	0	0,00%	0,00%
CWB	PNOD toewijzingen	395187	139	0,04%	35,64%
	PNOD afwijzingen incl. annuleringen	160090	5	0,00%	1,28%
NMCC	<i>Road Transport</i>		7		1,79%
	<i>Travel Agency</i>	40091	1	0,00%	0,26%
	Totaal		390		100%

9. Traditie / regimentsaangelegenheden

Geen bijzonderheden

10. S 1-zaken

- a. Vulling versus Organisatie
Gemiddelde bezetting volgens DVA-rapportage is 314 VTE'n.
- b. Overlijden / ernstige ongevallen / ongelukken / incidenten
N.v.t.
- c. Inzet reservisten of derden
Inhuur 2 VTE'n.
- d. Bijzondere waarderingen / onderscheidingen
Er zijn dit jaar 9 medailles uitgereikt:
 - 4 Bronzen medailles voor J.L. Schmidt, M.W. Boschma, A.R. Pennington De Jongh en W. Maaskant.
 - 2 Zilveren medailles: A.P. Khodabaks en S.M.C. Reinilla.
 - 2 Gouden medailles: M. de Nijs en M.A. de Vos.
 - 1 Onderscheidingsteken voor 35-jarige dienst als Officier aan E.H.E van de Camp.

Korporaal David Stuuat (chauffeur VIP-vervoer) heeft op 20 november 2023 het rode erekoord ontvangen voor zijn uiterst dienstbare en verantwoordelijke werkhouding en levensreddend optreden.

Chronologisch jaaroverzicht 2023

- Januari:
09 t/m 13 C-DFLB heeft een bezoek gebracht aan Baltimore samen met C-DVVO
- Februari:
07 Oefening alarmering Zuiderkruis
10 Bezoek Staatsecretaris Christophe van der Maat aan PMO Eemshaven
- April:
05 Werkbezoek P-DOSCO SBN Knipping aan DVVO
21 Bijeenkomst afleggen eed en belofte
- Juni:
13 Viering 50 jaar Eemshaven waar DVVO sinds 2021 en permanente vestiging heeft
29 Ereteken van verdienste uitgereikt aan Arie van Veldhuizen door Bgen Jobse
30 Overdracht van het DVVO foto- en videoarchief aan de Stichting Historische Collectie Bevoorraders- en Transporttroepen/Bureau Geschiedschrijving
- Juli:
12 Officiële aftrap pilot samenwerking DVVO & POL/tra DHC
- September:
01 Commando-overdracht C-DOSCO
13 50-jarig ambtsjubileum mevrouw Netty Post
- Oktober:
04 Bezoek van secretaris-generaal Maarten Schurink aan DVVO
- 
- 05 Regiment B&T dodenherdenking Soesterberg
- November:
20 Uitreiking Rode erekoord aan Korporaal David Stuit
- December:
14 Werkbezoek van Minister van Defensie Kajsa Ollongren
14 Kerstontbijt DVVO

Opleidings- en Trainingscentrum Logistiek



1. Organisatie

a. Taakstelling

Het Opleidings- en TrainingsCentrum Logistiek (OTCLog) verzorgt functieopleidingen en loopbaanopleidingen, trainingsondersteuning voor hrstcien en B&T ehdn niv II, III en IV (niet geïntegreerd) en kennisproductie voor het vakgebied Logistiek (m.u.v. GNK), zet zijn kennis in voor de ontwikkeling van de logistieke vakgebieden en draagt bij dit alles zorg voor eenheid van opvatting.

b. Het OTCLog ondersteunt operationele CLAS-eenheden tijdens oefeningen en Staf CLAS/Directie Kennis & Ontwikkeling/Afdeling *Strategy & Plans* (S&P) bij het ontwikkelen van Logistieke Doctrine en behoeftstellingen. Tevens vormt het OTCLog een fundament en thuisbasis voor het Regiment Bevoorraders- en Transporttroepen, het Regiment Technische Troepen en het Korps Militaire Administratie (en faciliteert het deels het Regiment Geneeskundige Troepen).

c. Organisatie en dispositie

Het OTCLog bestaat uit de Staf (incl. Bureau Regimenten), de School Techniek en Onderhoud (ST&O), de School Materiële en Personele Logistiek (SMPL), de School Initiële en Verdere Opleidingen (SIVO), het Kenniscentrum Logistiek (KC), en de bijzondere organisatie-eenheid Bergings- en Identificatie Dienst KL (BIDKL). Het OTCLog bevindt zich op diverse locaties in de omgeving van Soesterberg met leerbedrijven op de kazernes in Havelte, Oirschot en Schaarsbergen. Daarnaast is er een kleine dependance bij de *Technische Schule des Heeres* in Aken en Eschweiler (DEU).

d. Sleutelfunctionarissen

C-OTCLog	Kol J.H. Jansen	TD	(vanaf 12-7-2021 tot 1-9-2023)
CS/Plv C	Lkol H.J. Schaap	B&T	(vanaf 01-02-2022)
<i>Waarnemend Commandant</i>			<i>(Vanaf 01-09-2023 t/m 01-01-2024)</i>
OTC Adj	Aoo W.T.A. Augustinus	GNK	(vanaf 01-12-2021)
H-OTZ	Lkol L.F. Wigman	B&T	(vanaf 01-11-2021)
Sie Ost	Maj P. Engels	B&T	(vanaf 1-10-2021)
Sie Log	Maj R. Smeenk	TD	(vanaf 01-03-2015 t/m 01-05-2023)
	Maj S. Gaastra	B&T	(vanaf 01-05-2023)
C-SMPL	Lkol A.M.M. Veeke	MA	(vanaf 01-04-2019 t/m 11-04-2023)
	Lkol R. Roos	MA	(vanaf 11-04-2023)
C-ST&O	Lkol D.H.M.M. Dols	TD	(vanaf 01-02-2021)
C-SIVO	Lkol M.A.R.C. Souman	B&T	(vanaf 01-12-2021)
H-KC	Lkol E. van de Steenoven	TD	(vanaf 01-04-2021)
C-BIDKL	Kap G. Jonker	B&T	(vanaf 01-03-2017)

2. Inzet

a. Algemeen

Het OTCLog heeft in 2023 een grote bijdrage geleverd aan het opleiden van logistieke collega's, zowel burgers als militairen, van de Krijgsmacht. In totaal heeft het OTCLog 6582 leerlingen en cursisten over de vloer gehad.

b. Aantallen per school:

2023	BS	CLAS	CLSK	CZSK	COMMIT	DOSCO	KMAR	Totaal
SIVO		229	1					230
SMPL	12	2410	1016	900	306	209	199	5052
ST&O		1133	47	101	18		1	1300
								6582

c. Het gros van deze cursisten heeft deelgenomen aan SAP-onderwijs. Hierbij gaat het om theoretische en praktische vaardigheden op het Defensie brede geautomatiseerde

bedrijfsvoering systeem ERP M&F (*Enterprise Resource Planning*-systeem; domein Materieel en Financiën).

- d. Daarnaast heeft het OTCLog opleidingen verzorgd voor KMS-leerlingen en KMA-cadetten bij de SIVO. Vaak met vervolgoopleidingen bij de SMPL en de ST&O. Ook CZSK- en CLSK-kaderleden en cursisten volgen opleidingen op het OTCLog.
- e. Tot slot levert het OTCLog al meerdere jaren een structurele bijdrage aan het traject Veiligheid en Vakmanschap (VeVa), waarbij ROC-cursisten een MBO-opleiding volgen die leidt tot een diploma in de logistieke sector. De insteek is dat dit leidt tot een structurele instroom van jonge mensen, die dan al een deel van hun opleiding (ook delen van de AMO) hebben gevolgd. Het OTCLog verzorgt zowel enkele initiële algemene delen (VEI) als de Beroeps Praktijk Vorming (BPV) voor logistieke vakrichtingen.
- f. In 2023 zijn verschillende collega's vanuit het OTCLog ingezet voor uitzending of ondersteuning:
 - Individuele inzet ter ondersteuning van TF Oekraïne.
 - Individuele inzet op de Logistieke HUB in Polen (OTZ)

3. Doctrine- en kennisproductie

Het KC OTCLog heeft in 2023 de volgende producten en diensten geleverd:

- a.*Pointpaper* logistiek: in december 2022 aangeleverd bij CLAS/D-M&D. In Q1 2023 officieel uitgegeven.
- b.KiPG: Sinds augustus 2022 wordt in het kwalificatiebehoefteproces gewerkt met een nieuw digitaal systeem; Kwalitatieve individuele Personele Gereedheid (KiPG). In de tussentijd heeft KC Log al tientallen Kwalificatiebehoefte (KBn) laten vaststellen en wachten enkele tientallen op vaststelling Functiehuis. Vanuit het Functiehuis is een doorlichting opgestart van het proces met als eerste aandachtspunt de beschreven doelgroepen. Vanuit het KC ligt de FOCUS nog steeds op de vastlegging van KB'n tbv SAP-opleidingen.
- c.AIT&AV: sinds 1 februari is er een functionaris voor Automatische Identificatie Technologieën & *Asset Visibility* (AIT&AV). Nota opgeleverd met inventarisatie van het huidige werkveld. Momenteel (trial 2) wordt gewerkt aan beleidsvisie over AIT&AV en dit wordt samen met DAOG opgesteld.
- d.*Supply Chain Management* (SCM): Inregelen WO Master SCM d.m.v. adviezen aan DP&O voor wat betreft de O en ook de vastlegging van de P.
- e.Ecosysteem Logistiek: in opdracht van D-K&O heeft het KC niet alleen de capaciteitsberekening t.b.v. het ecosysteem uitgevoerd, maar tevens aanvullende berekening naar aanleiding van specifieke vragen vanuit CLAS/S&P.
- f.Dienjaar CLAS: in opdracht van DP&O een inventarisatie uitgevoerd specifiek voor de logistieke functies. N.a.v. deze inventarisatie heeft er een bespreking plaatsgevonden met KC Log, B&TCo en de projectgroep Dienjaar. Daar is onder andere gesproken over de vormgeving van het dienjaar en de mogelijkheden die B&TCo in deze kan bieden.
- g.*Lessons Identified/Lessons Learned Ukraine* (LI/LL UKR): naar aanleiding van verzoek Kennis en Advies Raad (KAR) en bureau regie van DK&O de LI/LL aangaande Oekraïne op logistiek gebied opgesteld. KC Logistiek neemt actief deel aan de vervolgstappen.
- h.*Lessons Identified/Lessons Learned* (LI/LL): het proces van LI/LL heeft in het verleden niet voldoende aandacht gekregen. Vanuit KC Log is een opzet opgemaakt om dit in nauwe samenwerking met de andere Kenniscentra (KCa) op te pakken. LI/LL kan weliswaar niet alle benodigde voldoende aandacht krijgen, maar de vanuit KC Log gemaakte opzet heeft in samenwerking met ST CLAS Hfd Sie Toetsing en Dir K&O afd Regie een mooi vervolg gekregen.
- i.Vervoer Gevaarlijke Stoffen (VGS/ADR): per 1 jan is KCLOG ook kennis eigenaar / kennisadviseur doelgroep 5 ADR. VGS *an sich* leidt vooral tot ambtelijke druk, omdat in relatie met zero tolerantie beleid daar de allerhoogste prioriteit ligt m.b.t. ontwikkelen opleidingen en trainingen. Dit jaar is niet alleen veel aandacht besteed aan de opleidingen, maar uiteindelijk is ook daadwerkelijk invulling gegeven aan de eerste kwalificerende training. Alle veranderingen, die dat met zich meebrengt zijn beschreven in een nota.
- j.Klasse V: n.a.v. het ongeval in Mali verhoogde aandacht voor munitie in de breedste zin van het woord. Beheer van munitie is reeds overgegaan van WMS naar SAP. Ondanks overgang van SAP/R3 naar S4/HANA is versneld de opleiding ontwikkeld voor KL V beheer in SAP.

- Inmiddels is de ontwikkeling van SAP KL V-opleiding afgerond. Deze opzet moet als blauwdruk dienen voor andere SAP KL V-opleidingen. Dit moet het ontwikkelproces kunnen versnellen.
- k. SAP S4/HANA: eerste stap gemaakt door alle KBn op te stellen op basis van multidisciplinair overleg. Nu wordt binnen KC eerste opleiding middels *e-learning* ontwikkeld, om daarmee invulling te geven aan andere manieren van onderwijs aanbieden. Inmiddels zijn de eerste filmpjes gemaakt voor SAP ENABLE NOW (SEN). SEN is een online programma dat kan ondersteunen in het leren werken met SAP en zeker de omscholing en opleidingen van R3 naar S4HANA kan versnellen/ vereenvoudigen.
- l. KOWA⁵¹: doorstart gemaakt voor logistieke eenheden. Uiteindelijk overgenomen door LWC en C2OstCo met ontwikkeling van digitaal kennisplatform (DKP). Het lijkt erop dat JIVC moeite heeft om de benodigde capaciteit daarvoor ter beschikking te stellen.
- m. Contour Logistiek (LOGISMO⁵²): Het Contour is goedgekeurd en wordt in januari 2024 i.s.m. het LWC formeel gestart.
- n. Trainingen:
1. Bijdrage trainingscompendium 8.0 en koppeling taken aan NATO CC.
 2. Bijdrage *Training Support Package* (TSP) niv V & VI met *Subject Matter Expert* (SME) input logistiek.
- o. Ontwikkelen *serious gaming* (spel) i.v.m. training en bewustwording van (on)mogelijkheden op gebied van duurzaamheid.
- p. Bijdrage als SME op gebied van Operationele Catering (OPCAT) en operationele infra aan COMMIT / MATLOGCO.
- q. Bijdrage aan de programma's Foxtrot/TEN & FMN⁵³. Begonnen met analyse FMN *spirals*.
- r. Bijdrage oprichting Logistiek Simulatie & Trainings Centrum (LSTC) op het OTCLog.
- s. Bijdrage trendbrief LTC.
- t. Start gemaakt met 'landingsplaats' in Ede voor uitwisseling van logistieke kennis tussen defensie en universiteiten.
- u. Bijdrage geleverd aan *additive manufacturing village* (CD&E).
- v. Bijdrage uitwerking Projectkaart CSS 414.
- w. Doctrinepublicaties, Voorschriften (VS) en Handboeken (HB):
1. DOCTRINEBULLETIN 2023 01: Bergen afvoeren verzamelen en repatriëren van gesneuvelden tijdens een LSCO is uitgegeven.
 2. Handboek Verplaatsingen is herschreven en formeel aangeboden.
 3. Bijdrage geleverd aan HB Painfgp en painfpel.
 4. Bijdrage geleverd aan *update* VS 2-4000 materieelbeheer. Het voorschrift is inmiddels formeel uitgegeven.
- x. Nota's uitgegeven:
1. NOTA 2023008410; Behoefte aan dummy- en exercitiemunitie t.b.v realistische oefendoeleinden.
 2. NOTA 2023008327; Advies m.b.t. wijziging keuzes bachelor MS&T.
 3. NOTA 2023005226; *Expedient Repair* in de materieeldienst. Aanbeveling om de functionaliteit materieeldienst op te nemen in het *maintenance* concept.
 4. NOTA 2023005227; Aanbevelingen neventaak lasser binnen de functionaliteit *Expedient Repair*.
 5. NOTA 2023010915; Herijking bergingsvoertuigen.
 6. NOTA 2023006013 ;Advies Functiebeschrijving Praktijkleermeester VTS.
 7. NOTA 2023006612; Wijziging opleiding aspirant officieren Logistiek P&O. Besluit is om de aspirant officieren LOG P&O na de Vaktechnische opleiding Logistiek Algemeen (VTO LOG ALG) de junior leergang *Human Resource* (HR) /*Employability* te laten volgen.
 8. NOTA 2023012395; Aanvullende eisen PvE Flatracks brandstof WTB.
 9. NOTA 2023011864; SIC containers, advies aan DAOG.
- y. Overige bijdrages:
1. Aan CSS *workinggroup*.
 2. Aan prioriteiten voor logistieke versterkingen als gevolg van de 2% discussie.

⁵¹ KOWA = Kmar Operationele Werkvloer Activiteiten.

⁵² LOGISMO: *Joint Logistics Resilience in Military Land Operations*.

⁵³ FMN (*Federated Mission Networking*) is een communicatiestandaard binnen de NAVO die het mogelijk maakt om gerubriceerde netwerken aan elkaar te koppelen en zo missie-informatie uit te wisselen.

3. Input geleverd op de basisdocumenten t.b.v. WTB / DVOW-2⁵⁴.
4. Input geleverd voor de doorberekening BKI KLIII HT 1.
5. Bijdrage wederzijds (DEU/NLD) inzicht in ontwikkelingen op logistiek gebied.
6. Bijdrage wederzijds (DEU/NLD) erkennen van kwalificaties.
7. Advies uitgebracht voor extra transportmiddelen 13 Hrscie t.b.v. VJTF.
8. Advies uitgebracht aan DP&O voor het eventueel aan laten passen vooropleidingseisen kpl LOGTD SST/EST.
9. Bijdrage uitwerken Maatregelennota 2022.
10. Bijdrage geleverd aan de uitwerking van de Defensie Energie en Omgevings Strategie (DEOS).
- z. In week 38 is het Logistiek Symposium georganiseerd in nauwe samenwerking met Vereniging Officieren Logistieke Diensten (VOLD) met als thema Duurzaamheid.
- aa. Begeleiden zes studenten met scripties / stages binnen de landmacht.

4. Materieel en infrastructuur

Het OTCLog concentreert zich vooral rond de Du Moulinkazerne (DUMO Kaz) en de Soldaat Ketting Olivier kazerne (SKOK) in Soesterberg. Maar ook bevinden delen van het OTCLog zich op LC Kamp Soesterberg, en op de kazernes in Havelte, Schaarsbergen en Oirschot. Vanuit de ST&O zit er ook een instructiegroep in Duitsland. De infra op veel van de locaties in Nederland is oud en wacht deels op amoveren of renoveren (uitvloei project NOVA). Stagnatie van de renovatie hangt deels samen met financiële tekorten bij defensie, maar is ook een gevolg van de centralisatie, en daarmee afhankelijkheid, van alle Rijksoverheid Infra-taken bij het Rijksvastgoedbedrijf.

In 2019 is een start gemaakt met de aanpassing van de legering op de Du Moulinkazerne. Tot nu toe is de legering voor cursisten opgeknapt. Aan de aanpassing van de legering voor het vaste bestand is begonnen in 2020. Gebouw D30 is gerenoveerd. De renovatie van gebouw D15 is in oktober 2021 afgerond. De locatie "Het Zeisterspoor" was in 2020 voorbestemd om als eerste, binnen CLAS, de revitalisatie in te gaan, echter gaandeweg het proces is de uiteindelijke keuze gevallen op de Bernhardkazerne te Amersfoort.

5. Bedrijfsvoeringsaspecten

Op het gebied van bedrijfsvoering worden mooie stappen gemaakt, zo worden er steeds meer processen vastgelegd en komt er meer duidelijkheid over hoe we werken bij het OTCLog.

De afgelopen jaren heeft bureau Integrale Kwaliteitszorg (IKZ) geïnvesteerd in het neerzetten van een evaluatiemethodiek waarmee processen, personeel en producten gemonitord kunnen worden. Nu de basis is ingericht, ontstaat er ruimte voor onderwijsevaluatie op een hoger niveau. Dit geldt met name voor het ontwerpen van een evaluatie die het leereffect meet (transfer, KP3). Ook het sluiten van de PDCA-cyclus staat hoog op de agenda (met meer aandacht voor de 'act' en de 'plan' fase).

Vanuit de IV-lijn is ook in 2023 maximaal ingezet op het onderbrengen van IV-middelen bij JIVC. Hierdoor is het onderhoud en beheer gegarandeerd waardoor de bedrijfsvoering minimaal vertraging oploopt omdat bij verstoringen de middelen vervangen/gerepareerd kunnen worden door tussenkomst van de Service Desk Defensie. Ook geeft de toegenomen cyberveiligheid een verzwaring om met de juiste middelen de taken uit te kunnen voeren. Tevens zijn de eerste contouren zichtbaar om simulatie een grotere rol te laten spelen. Zo komt ook het *Virtual Battlefield System* (VBS) wat meer op de voorgrond te staan en kunnen ook diverse trainingen en/of opleidingen hier mee ondersteund worden. Daarnaast is ook de serveromgeving m.b.t. MediaTV operationeel geworden voor het OTCLog

6. Traditie en Regimentsaangelegenheden.

- a. Binnen de staf van het OTCLog bevindt zich het Bureau Regimenten, met twee administratief medewerker en de vier logistieke korps- / regimentsadjudanten. Het OTCLog faciliteert diverse vrijwilligers van drie van de vier logistieke korps- / regimenten (m.u.v. GnKTr).

⁵⁴ WTB = Defensiebrede Vervanging Wisselaarsystemen, Trekker-opleggercombinaties en WielBergingsvoertuigen. DVOW = Defensiebrede Vervanging Operationele Wielvoertuigen.

- b. Het OTCLog faciliteerde/ ondersteunde in 2023 vier dodenherdenkingen vanuit Bur Regimenten, ook die van het Regiment Geneeskundige Troepen.
- c. Sinds 2013 levert het OTCLog personele capaciteit vanuit het Kenniscentrum om de drie logistieke korps/regimenten te ondersteunen bij de opgedragen taken op personeelsgebied (loopbaansporen, analyse van bestanden, deelname aan Personeels Advies Raden (PAR'n), enzovoort).

7. Personeelszaken

Vulling versus OT.

Het OTCLog is vergeleken met vorig jaar weer iets minder goed gevuld. Nog steeds zijn er weinig kapiteins en sergeanten beschikbaar in de onderbouw, hierdoor ontstaat een flink tekort aan opleider/trainers, docenten en instructeurs.

Ook voor de bovenbouw functies is moeilijk personeel te vinden en bij voortijdig vertrek van personeel ontstaan lange vacatureperiodes.

De grote behoefte aan opleiding-ontwikkelaars en -ontwerpers wordt nu enigszins gecompenseerd met tijdelijk burgermedewerkers die deze werkzaamheden oppakken.

8. Toekomstige ontwikkelingen

- a. Project 'Operationele Gereedstellingsfilosofie' (OGF-21)

De (ver)nieuwe 'Leidraad gereedstellen' is in 2021 uitgekomen. Daarnaast is er een start gemaakt met het daadwerkelijk uitvoeren van OGF-21 door middel van nieuwe *Training Support Packages* (TSP'en). Ook is er vanaf 2021 meer aandacht gekomen voor de ketentrainingen onder OGF.

- b. Vraag en aanbodmanagement (VAM)

Middels de verdere implementatie van de VAM-systematiek probeert het Opleidings- en Trainings Commando (OTCo) en dus ook het OTCLog meer balans te krijgen in de opleidingsvraag en de beschikbare capaciteit. Middels het Uitvoeringsoverleg (4x per jaar) is er meer gerichte afstemming met de Defensie Onderdelen.



Opleidings- en Trainingscentrum Rijden en Bergen (OTCRij)



1. Organisatie.

a. Taakstelling

- (1) Het OTCRij is een Joint Organisatie Deel dat de rol vervult van Kennis Adviseur (KA) Rijden en Bergen. In deze rol heeft C-OTCRij twee taken, namelijk Kennis Eigenaar (KE) en opleider. Het primaire proces van het OTCRij is de productie van kennis en opleidingen voor de vijf door de CDS toegewezen materiedeskundigheidsgebieden.
- (2) Het primaire proces is ingericht volgens de kwalificatieketen en de O&IT keten. Het OTCRij verzorgt rijopleidingen, bergingsopleidingen, zogenaamde specifieke deskundigheid en individuele trainingen voor zowel chauffeurs als bedienaars/machinisten van alle soorten rollend materieel van defensie. C-OTCRij geeft hiervoor in zijn rol van KA Rijden en Bergen kwalificaties af.
- (3) Daarnaast is het OTCRij belast met de (beleids-)voorbereiding en uitvoering op het gebied van rijopleidingen, van aan rijopleidingen verwante opleidingen en van verkeersveiligheidsaangelegenheden betreffende de rijopleidingen en het chauffeursgedrag.
- (4) Behalve het verzorgen van de rij- en bergingsopleidingen, tracht het OTCRij bovendien de gewenste aanvullende scholingsbehoefte te ondersteunen, zoals de chauffeurstraining voorafgaande aan inzet en aan oefeningen in andere omstandigheden dan die in Nederland gebruikelijk zijn.
- (5) Tot slot is het OTCRij belast met het opstellen van de benodigde kennisdocumenten.

b. Organisatie en dispositie

Het OTCRij bestaat uit een Staf, een logistiek peloton (logpel), twee instructiecompagnieën (instrcie) en een bedrijfsschool. De moederlocatie is Oirschot, maar de 2^e Instrcie werkt ook vanuit de decentrale locaties Schaarsbergen, Stroe, Havelte en Amersfoort. De 1^e Instrcie heeft naast de moederbasis Oirschot ook een dependance in Maaldrift.



c. Sleutelfunctionarissen

C-OTCRij	Kol MPSD Walter van Bijlevelt
PLV C/CS	Lkol B&T Yvon Spel
OTC Adj	Aoo LUA Marcel Favre
C-1 ^e Cie	Maj INF Werner Blok
C-2 ^e Cie	Maj TD Mario van Hooff
C-Bedrijfsschool	Kap B&T Rinke Groen
C-Logpel	Elnt TD Marc Mijling

2. Inzet

a. Operationeel

Ondanks de groei in personeel en het op structurele basis inhuren van civiele rijinstructeurs kan het OTCRij nog steeds niet voldoen aan de volledige klantvraag. Desondanks zijn er afgelopen jaar ruim 8.000 cursusplaatsen aangeboden, waarvan ongeveer 4.000 aan het

CLAS. Van de ruim 8.000 aangeboden cursusplaatsen zijn er slechts 7.000 daadwerkelijk gevuld. Vanuit B&TCo hebben ongeveer 550 cursisten deelgenomen aan een opleiding.

b. Trainingsondersteuning en Steunverleningen

Het afgelopen jaar heeft het OTCRij slecht heel beperkt geparticipeerd in trainingen en oefeningen. De aanwezige instructiecapaciteit werd bijna volledig ingezet ten behoeve van opleidingen.

3. **Doctrine**

Relevante wet- en regelgeving voor het OTCRij:

a. Belangrijkste wijziging binnen de Verkeersregeling Defensie (VRD)

- (1) CDS-Instructie 441/04 Brancherichtlijn optische- en geluidsignalen Ministerie van Defensie is uitgekomen. Dit is de vernieuwde versie van de Regeling 1500 brancherichtlijn optische- en geluidssignalen (OGS).
- (2) In 2023 is de Opleidings Aanwijzing OTCRij 2023 (OA 23) uitgebracht. Deze aanwijzing informeert de klanten van het OTCRij over de procedures en werkwijze op het gebied van kwalificeren, opleiden en individueel trainen. De OA 23 is bedoeld als naslagwerk voor opleidingscoördinatoren van de defensieonderdelen, bevoegd gezag, leidinggevenden en opleidingsfunctionarissen werkzaam op het inrichtend en verrichtend niveau, en is ter inzage voor medewerkers die een opleiding willen volgen bij het OTCRij. De opleidingsaanwijzing wordt jaarlijks geactualiseerd.

b. Reorganisatie, vernieuwing en verandering:

- (1) Er is een start gemaakt met de studiefase reorganisatie LvM 24-2.
- (2) Voortzetten van de onderwijsvernieuwing waaronder 'De Lerende Centraal' van C-OTCo, maar ook Operationele Gereedstelling Filosofie 2022 van C-LAS (OGF22). Implementeren van de visie O&IT 2030 van D-DAOG.
- (3) Naast bovengenoemde wijzigingen met een relatie tot ons expertisegebied van de Kennisadviseur Rijden, Bergen en Slepen, verkeersveiligheid en militaire rijbewijzen is de doorontwikkeling van het DOKS in 2023 voorzien.
- (4) Binnen het CLAS heeft een deel van het zittende bestand aan chauffeurs geen rijbevoegdheid. Dit hindert de gereedheid van CLAS-eenheden. De Task Force Rijden (TFR)¹ is belast met het terugdringen van de tekorten aan rijopleidingen. Hiervoor worden op vier operatielijnen maatregelen uitgevoerd namelijk het vergroten van het aanbod van rijopleidingen, vraagvalidatie, organisatie en werkwijze waar mogelijk verbeteren en overige middellange termijn maatregelen. Een van de maatregelen is het flexibel inzetten van personele en materiële capaciteiten van het OTCRij. In nauwe samenwerking met het Korpsbureau Natres en OTCo heeft het OTCRij het plan opgepakt om reservisten rijinstructeurs bij de eenheid aan te stellen om flexibiliteit binnen de eenheid te brengen en om zo invulling te geven aan de maatregel TFR. Oogmerk is dat de reservist rijinstructeur buiten de reguliere werktijden rijlessen gaat verzorgen voor in eerste instantie reservisten die functioneel een rijbevoegdheid moeten bezitten. Het buiten de reguliere werktijden aanbieden van rijlessen aan reservisten heeft als voordeel dat de reservisten minder vrij hoeven te nemen om de reguliere voltijd rijopleiding op het OTCRij te volgen. In 2023 zijn er vijf reservisten gestart met de opleiding tot militair rijinstructeur. Deze opleiding duurt naar verwachting 29 weken waarna de reservisten, na succesvol afronden van de opleiding, als reservist bij het OTCRij geplaatst worden. Zodra de reservisten hun opleiding tot militair rijinstructeur hebben afgerond zullen zij geplaatst worden bij de tweede opleidingscompagnie van het OTCRij. Deze compagnie heeft locaties in Oirschot, Schaarsbergen, Amersfoort, Stroe en Havelte.
- (5) Het OTCRij moet (gaan) voldoen aan wat is gesteld in de Defensie Simulatie Richtlijnen (DSR). Om hier invulling aan te geven heeft het OTCRij i.o.m. TNO in 2023 een aanvang gemaakt om de behoeftestelling voor de vervanging van de verouderde mobiele rijsimulator C te schrijven. Het OTCRij wil gebruik maken van een interim rijsimulator, compact en multi disciplinair, welke op korte termijn beschikbaar is en waarmee een aanvang gemaakt kan worden met het inbedden van simulatie in rijopleidingen cat C om invulling te geven aan de DSR. Het kenniscentrum OTCRij gaat voor de behoeftestelling en voor het inbrengen van simulatie in rijopleidingen de samenwerking aan met de Technische Universiteit Eindhoven, de Automotive Campus Helmond en Brainport Development. Het OTCRij werkt daarnaast ook samen met diverse defensiepartners zoals SIMCEN Land en JIVC.
- (6) De ADR gerelateerde opleidingen zijn in 2023 overgedragen aan het OTCLog.



4. **Operatieconcept**

- a. Veiligheid in opleidingen
OTCRij heeft door het verzorgen van opleidingen en trainingen (O&T) een essentiële rol bij het vergroten van de bewustwording omtrent veiligheid bij het defensiepersoneel. Die veiligheid wordt geborgd in opleidingen en opleidingsdocumenten. Daarnaast krijgt het verbeteren van sociale veiligheid binnen OTCRij onverminderd aandacht.
- b. In 2023 zijn er veel projecten opgepakt. Deze projecten hebben geleid tot wijzigingen in de bedrijfsvoering. De aard en omvang varieert per project en niet alle effecten zijn specifiek inzichtelijk. Volgtijdelijk groeit het inzicht. In separate aanwijzingen volgen via werkgroepen besprekingen en andere aanwijzingen;
- c. OTCRij heeft in lijn van de prioriteitenstelling de opdracht voor 2023 uitgevoerd door optimaal gebruik te maken van de beschikbare personele en materiële middelen in combinatie met het aanspreken van externe capaciteiten. De opdrachten zijn gekoppeld aan de verwachte beschikbare capaciteit bij de instructie-eenheden. De productiecapaciteit is berekend op het aantal beschikbare rijinstructeurs. Opleidings en Trainingszaken (OTZ) stemt de uitvoering van de opdracht continu af met de planningscapaciteit van de eenheden. Vanuit dat overleg heeft C-OTCRij voor ieder kwartaal (Q) een deelopdracht gegeven waarin de verfijning en aanpassingen van de initiële opdracht is verwerkt. Het ritme voor deze (generieke en specifieke) planning wordt gedictieerd door het opgelegde tijdschema van staf OTCO. Het per kwartaal bijsturen van de planning heeft C-OTCRij inzicht gegeven in de vorderingen van de realisatie van zijn opdracht. Hoewel de ondercommandanten per kwartaal hun resultaten aan C-OTCRij terugkoppelen, heeft deze op ieder moment inzicht in de voortgang.
- d. Periodiek koppelt C-OTCRij in zijn gereedheidsrapportage (GR/triaal) aan C-OTCO de personele- en materiële gereedheid terug, alsmede de voortgang van de realisatie van de opleidingsopdracht.
- e. Zwaartepunten voor 2023 waren:
 - (1) 80 % van de gevalideerde klantvraag is beantwoord.
 - (2) Onderwijsvernieuwing OTCRij (De lerende centraal i.r.t. BGO&TT⁵⁵, TROST en decentraal opleiden).
 - (3) P&R tooling, Kennis- en O&T kalender.
- f. Prioriteitsvolgorde welke gehanteerd wordt voor de beschikbare cursusplaatsen:
 - (1) Missie gerelateerd (U);
 - (2) Potentiële missie (SIC) gerelateerd;
 - (3) Opleiding tot MRI;
 - (4) OG-gerelateerd:
 - (a) Initieel (I);
 - (b) Functiegericht (F);
 - (c) DVOW;
 - (d) Overige OG;

⁵⁵ BGO&TT = BeroepsGericht Opleiden en Taakgericht Trainen.

(e) TROST.

5. Joint / Combined aspecten dan wel andere samenwerkingsverbanden

Het OTCRij kent geen geformaliseerde samenwerkingsverbanden. Wel zijn er voltooide convenanten, zoals met de Politieacademie en het Regionale Ambulancevervoer (RAV) Haaglanden, welke in beperkte mate de samenwerking met externe overheidsinstanties vorm geven. Op deze wijze is structureel gebruik van de opleidingsinfrastructuur van het OTCRij bespreekbaar. Als tegenprestatie zoekt OTCRij naar specifieke rijopleidingen en stageplaatsen voor Defensiepersoneel. Naast overheidsinstanties kent OTCRij ook samenwerkingsverbanden met onder andere de Koninklijke Nederlandse Motorrijders Vereniging (KNMV) en een samenwerkingsverband met het Centraal Bureau Rijvaardigheidsbewijzen (CBR). Deze samenwerking richt zich op samenwerkings-initiatieven, waarbij efficiëntie en effectiviteit centraal staat. Hiertoe wordt onderzocht waar het CBR en het OTCRij elkaar kunnen vinden op het gebied van kennisuitwisseling, trainings- en opleidingsactiviteiten, gebruik van het verkeersoefenterrein, gebruik van de theorie-examens van het CBR en wederzijdse erkenning in het examineren. Synchroniciteit en uniformiteit in het examineren versterkt de operationele uitvoering, waarbij uitwisselingen van examinatoren in het rijden bij schaarse capaciteit denkbaar is. Dit is in 2023 besproken met het doel tot uitvoering te komen in 2024/2025. Het OTCRij heeft een samenwerkingsverband met het Duitse *Zentrum für Kraftfahrwesen der Bundeswehr* welke is vastgelegd in een *Letter of Intent* (LoI). Het doel is om nauw samen te werken op het gebied van capaciteiten, instructeurs, examinatoren en verkeersveiligheid en het erkennen van kwalificaties voor voertuigen die in wederzijds gebruik zijn. (Nationale)Wet- en regelgeving blijft binnen deze samenwerking een uitdaging. De CARACAL (foto) doet zijn intrede binnen de krijgsmacht. De aankoop van dit AASLT-voertuig is een Duits / Nederlandse inspanning. Het OTCRij trekt samen met de Duitse Rijschool op om voor dit voertuig een uitwisselbare kwalificatie te ontwikkelen.



6. Materieel en infrastructuur

- a. Het OTCRij is grotendeels gehuisvest op de De Ruyter van Steveninckkazerne te Oirschot en beschikt daar over een zeer moderne infrastructuur, inclusief een 125 ha groot Verkeersoefenterrein (VOT), simulatoren en een lesgebouw waarin ook E-learning plaatsvindt.
- b. Daarnaast heeft het OTCRij vijf dependances: Havelte, Stroe, Schaarsbergen, Amersfoort en Maaldrift.
- c. Het OTCRij beschikt over een kleine 700 hoofduitrustingstukken, veelal lesvoertuigen van de meest uiteenlopende types. Een deel van het voertuigenpark is vervangen, waaronder het invoeren van de IVECO MANTICORE 12kN, de MB AASLT, Militaire Diesel Quad (MDQ) binnen DVOW. Implementeren van verschillende middelen uit het WTB-programma. De instroom van twee emissieloze en een emissie-arme categorie B voorrangsvoertuigen.]



7. Bedrijfsvoeringsaspecten

In 2023 heeft het OTCRij door disbalans in de vraag en het aanbod niet de totale door C-OTCo verstrekte opleidingsopdracht gerealiseerd. De voornaamste reden hiervoor is dat de vraag van rijopleidingen hoger is dan de beschikbare instructeurs kunnen verwerken. Soms heeft ook het (tekort aan) beschikbaar of inzetbaar materieel een negatieve impact.

8. Traditie en Regimentsaangelegenheden

In 2023 is het OTCRij aanwezig geweest bij diverse traditie- en Regimentsactiviteiten, waaronder de jaarlijkse Regimentsdodenherdenking.

9. Behaalde en voortdurende doelstellingen 2023

- a. Het OTCRij evolueert door naar een eenheid waarin vraag en aanbod in balans zijn. Dit vergt echter nog een lange adem. Kwaliteit en slagvaardigheid blijven aandachtsgebieden. Worden de goede dingen gedaan en worden die dingen goed gedaan? Wordt een en ander voortvarend aangepakt? Deze vragen zijn in 2023 met "ja" beantwoord. Dat betekent ten eerste dat de processen op orde komen, maar daarnaast ook dat afspraken worden nagekomen.
- b. Er is een aanvang gemaakt met de reorganisatie onder de naam LvM.24-02. Deze reorganisatie staat in het teken van de studiefase en de vervolgstappen in het reorganisatieproces. Het oogmerk van C-OTCRij is om LvM.24-02 te gebruiken om het OTCRij een slagvaardige OTK eenheid te maken, die in staat is om kortdaat de Defensiebrede klantvraag volledig te beantwoorden.
- c. Het leren en beter willen worden in het OTCRij was een belangrijk punt in 2023. Er zijn momenten ingepland waarbij leidinggevenden actief werken aan hun ontwikkeling. Dat betekent dat in de functioneringsgesprekken leidinggeven is besproken, dat leidinggevenden zelfstandig werken aan hun ontwikkeling en dat er incidenteel collectieve momenten gepland zijn. Leren en beter willen worden geldt ook voor alle andere medewerkers van het OTCRij. Daarvoor wordt gebruik gemaakt van bestaande instrumenten, zoals de begeleidingslijn maar ook lescontroles maken hier deel van uit.
- d. In juni is een bedrijfsvoeringsweek georganiseerd, waarbij geen onderwijs gegeven is zodat alle medewerkers deel hebben kunnen nemen.
- e. Het OTCRij is succesvol doorgedaan met het tot bijna 130% vullen van de MRI-functies. Naast de inmiddels ingeburgerde instroom van de CLAS sld/kpls is ook binnen de andere DO'n naar kandidaten Spec MRI en eventuele herintredende rijinstructeurs gezocht. Daarnaast is het OTCRij gestart met het opleiden van reservisten rijinstructeurs.
- f. Het OTCRij in de rol van Kennisautoriteit Rijden en Bergen en makelaar op het gebied van rijopleidingen heeft haar positie verstevigd op grond van de geleverde prestaties en de kwaliteit hiervan. Iedere klantvraag aan het OTCRIJ op het gebied van rijden en bergen wordt door of via het OTCRij beantwoord.
- g. Het oogmerk in 2023 was ambitieus, wat een vervolg op de reeds ingezette koers was. Het halen van dat oogmerk was slechts mogelijk door nauw in verbinding met elkaar te blijven, door elkaar te respecteren en te vertrouwen.

Bergings- en Identificatiedienst KL (BIDKL)

1. Organisatie / taakstelling

De BIDKL is sinds 1945 verantwoordelijk voor het opsporen, bergen en identificeren van Tweede Wereldoorlog slachtoffers. De huidige organisatie bestaat uit 4 VTE (Kap, Elnt, Aoo, Sm), conform de nota 2014010846 "Vulling en Doorstroom BIDKL" d.d. 10 juli 2014 van Dir P&O. De 4 VTE zijn momenteel gevuld door een Kap, Elnt, Aoo, Sm (vacature) en een burger (assistent ID-specialist) boven de sterkte.



2. Belangrijkste samenwerkingsverbanden

- a. Nationaal:
 - i. Ministerie van Defensie: CZSK, CLSK
 - ii. Ministeries van Veiligheid en Justitie / OCW
 - iii. Nationale Politie
 - iv. Nederlands Forensisch Instituut (NFI)
 - v. Nationaal Archief (NA)
 - vi. Gemeenten
 - vii. Oorlogsgravenstichting (OGS)⁵⁶
- b. Internationaal:
 - i. Verenigd Koninkrijk (UK):
 - *Commonwealth War Graves Commission (CWGC)*;
 - *MOD/JCCC (Joint Casualty and Compassionate Centre)*
 - ii. Verenigde Staten van Amerika (USA): *Defense POW/MIA Accounting Agency (DPAA)*
 - iii. Duitsland (DEU): *Volksbund Deutsche Kriegsgräberfürsorge (VDK)*;
 - iv. Polen (P): *Department of Cultural Heritage Abroad and Wartime Losses*
 - v. Ambassades;
- c. Diverse overige stichtingen en organisaties in binnen- en buitenland, etc.;

3. Operationele inzet / taakuitvoering / overige activiteiten

Algemeen: Gedurende het jaar zijn er diverse besprekingen geweest om een toekomstbestendige (werk-)overeenkomst tussen de BIDKL en het Nederlands Forensisch Instituut (NFI) af te sluiten. Dit zal naar verwachting medio 2024 worden afgerond.

Jan: Vondst en exhumatie van een veldgraf in Hoogerheide

Feb: Opnames voor VPRO-documentaire 'Meisjes van de Goede Herder'
DNA-afname bij familie vermiste Nederlander

Mrt: Presentatie BIDKL in Londen (op uitnodiging van *Taxi Charity for Military Veterans*) ter ere van *International Women's Day*

Start van 8-weekse kennismakingsstage door Sm van Emmen

Exhumatie uitgevoerd in Driebergen tbv (DNA-)onderzoek

Deelname (op uitnodiging) aan Ethiek-tafel van het Ministerie van Justitie en Veiligheid

Vondst en exhumatie van een veldgraf in Groesbeek

Vondst en exhumatie van een veldgraf in Berg en Dal

Apr: Exhumatie van graven in Rotenburg (D) i.h.k.v. (DNA-)onderzoek naar vermist

Nederlands oorlogsslachtoffer

Bezoek CZ Ambassadrice aan BIDKL

Mei: Steenplaatsing op Begraafplaats Rusthof te Leusden als gevolg van identificatie-onderzoek

Recepties op UK en POL Ambassades

¹ Op 13 juli 2016 is een convenant ondertekend tussen de Staat (vertegenwoordigd door P-CLAS) en de oorlogsgravenstichting (OGS), welke ingaat op de voortzetting van de steunverlening van BIDKL bij de overbrenging van Rijksoorlogsslachtoffers van civiele begraafplaatsen naar de Erevelden Grebbeberg en Loenen.

² Het project "de 103 van Loenen" omvat het onderzoek naar de identiteit van 103, nooit eerder door de BIDKL onderzochte, onbekende doden op het Nationaal Ereveld Loenen.

Jun: Receptie op CZ Ambassade
Afscheidstour vertrekkend C-OTCo en introbezoek nieuwe C-OTCo
Bezoek van team Oorlogsgravenstichting Indonesië
Deelname aan 2-daagse gravendienst-oefening *Corpus Beaver*
Diverse sollicitatiegesprekken voor functie van junior ID-specialist
Bijzettingen op Duitse Militaire Begraafplaats Ysselsteyn [foto onder]
Exhumatie op het Nationaal Erreveld Loenen t.b.v. identificatieonderzoek

Jul: Diverse exhumaties op Duitse Militaire Begraafplaats Ysselsteyn
Diverse DNA-afnames

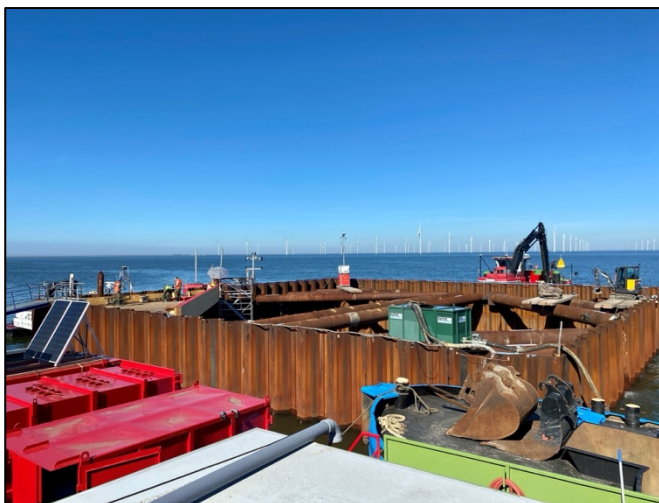

Aug: Twee steenplaatsingen n.a.v. identificaties in het 'de 103 van Loenen'-project²

Sept: Start berging wrak Lancaster ED603 IJsselmeer [foto boven]
Bezoek (UK) *Parachute Regiment*
Deelname aan herdenkingen *Market Garden*

Okt: Exhumaties/overbrengingen i.h.k.v. het convenant met de OGS
Werkbezoek van College van B&W Renkum
Presentatie aan Explosieven Verkenners (EV'ers) en Teamleiders Explosieven Veiligheid (TEV) van Politie Midden-Nederland
Herbegravenis Duitse militair op Duitse militaire Begraafplaats Ysselsteyn
Vondst en exhumatie van een veldgraf in Arnhem-Schuytgraaf

Nov: Succesvolle zoekactie naar veldgraf in Scharnegoutum
Exhumatie/overbrenging i.h.k.v. het convenant met de OGS
Werkbezoek van (UK) Defensieattaché
Opnames voor Britse documentaire over berging Lancaster ED603 door *North One*

Dec: Vervolg op zoekactie te Scharnegoutum
Werkbezoek van (US) DPAA

4. Opleidingen

Geen bijzonderheden

5. Materieelaspecten en infrastructuur

Geen bijzonderheden.

6. Bedrijfsvoeringsaspecten

Geen bijzonderheden.

7. Traditie / regimentsaangelegenheden

Geen bijzonderheden

8. S 1-zaken:

a. Vulling versus OT

Aanvang 2023 is de BIDKL gevuld met drie ID-specialisten en één assistent ID-spec.
2023 Soll: 2/2/0 (kap, elnt, aooi, smi); 2023 Ist: 2/1/1 (kap, elnt, aoo, burger).

b. Belangrijke personele wisselingen

N.v.t.

c. Overlijden / ernstige ongevallen / ongelukken / incidenten

N.v.t.

d. Inzet reservisten of derden

N.v.t.

e. Bijzondere waarderingen / onderscheidingen

N.v.t.

f. Belangrijke ontwikkeling op P-gebied

Sm van Emmen is, na een hbo-assessment, aangenomen voor de functie van junior ID-specialist. Aanvang functie in januari 2024.

PLC, sectie Functietoewijzing (FTA/FTW B&T)

1. Algemeen

Hieronder vindt u informatie over de gewijzigde zaken op personeelsgebied in het jaar 2023 van het Dienstvak Logistiek, Regiment Bevoorrading en Transport. Buiten de personele sterktes en de invloeden daarop worden hierin de meest belangrijke zaken op personeelsgebied aangegeven.

2. Personeel sectie FTW B&T

Majoor FTA	Maj Erwin Driessen
Kap LBB Off	Kap Ilse Habraken
Aoo LBB OO	Aoo Steenvoorden (per 1-8-2023)
Aoo LBB OO	Aoo Maikel Nienhuis
Bgr LBB OO	Dhr Steven van Doorn

3. P beleid

- In juli 2023 is na intensief overleg met de vakbonden, het concept interim loopbaanmogelijkheden 2006 opgeschort. In plaats daarvan is er een *two pager* LBM 2023 door D-HR opgesteld met als hoofdreden de reorganisaties doorgang te kunnen geven. Op de achtergrond werd hard gewerkt om een nieuw loopbaanbeleid 2023 vorm te geven wat beter past in de huidige tijd. Er volgen wederom diverse intensieve overleggen met vakbonden en medezeggenschapscommissies, echter eind 2023 is er nog geen definitief beleid. Verwachting is dat dit nog tot 2^e kwartaal 2024 gaat duren, tot die tijd wordt de *two pager* gebruikt, waarin voornamelijk de looptijd in rang en kwalitatieve selectie uitgeschreven staan. Ook de kreet vacaturemanagement wordt regelmatig aangehaald om in de tijd van tekorten wel de juiste functies voor de organisatie gevuld te houden.
- Positieve ontwikkeling is dat voor manschappen, in navolging van de Off en OO, ook een aanstelling tot Leeftijdsontslag Militairen (LOM) is ingevoerd. Instroom, Doorstroom en Uitstroom (IDU) is nog steeds van toepassing, maar gezien de LOM aanstelling dient de organisatie ook hierin diverse veranderingen te ondergaan die in het nog uit te werken loopbaanbeleid terug gaan komen.
- Ander speerpunt van D-HR is een vergelijkbaar loopbaanbeleid voor de reservisten van CLAS. Hier is een speciale groep vanuit de staf D-HR mee aan de slag.

4. Personele sterkte Regiment Bevoorrading en Transport op 01012023 en 31122023

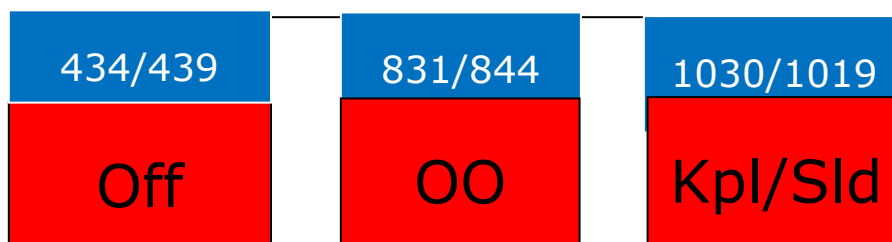

- 1^e cijfer stand per 01012023, 2^e cijfer stand per 31122023

5. Verloop personele sterkte

- 16 Off met FLO/ontslag.
- 38 OO met ontslag/FLO.
- 135 Sld/Kpl met ontslag.
- Knelpunten:

Vulling manschappen en kapiteins, waarbij de wijziging aanstelling tot LOM van de eerstgenoemde categorie op termijn positief effect op de vulling zal krijgen. E.e.a. mogelijk wel invloed op de doorstroom naar met name OO en beperkt naar Off vanuit deze categorie

(5) Instroom:

Over het algemeen is de initiële werving in 2023 stabiel en behalen we nagenoeg de benodigde aantallen instroom (AO) voor Off en OO.

Voor manschappen is de AO nog niet geheel hersteld.

(1) Instroom Off 21

(2) Instroom OO 62

(3) Instroom Manschappen 125

(6) Herintreders

(1) Off 4

(2) OO 12

(3) Manschappen 16

6. Vacatures; O plaat versus P plaat

(1) Qua werving loopt het voor ons Regiment ook in 2023 nog steeds naar behoren, de VTO OO en Off zijn over het algemeen gevuld en door vele WOB verzoeken schuiven intern de NLDA en KMS diverse aspirant Off en OO vanuit andere w/d vakken naar B&T.

(2) De tekorten in het SAP beheer lopen in 2023 terug, mede door de *two pager* van D-HR komen mensen eerder in aanmerking om door te stromen naar de naasthogere rang waardoor met name de aoo C bevo&beheersgroepen beter gevuld raken.

7. Ontwikkelingen overleg CAO

Er is in november 2023 een nieuw arbeidsvoorwaardenakkoord overeen gekomen dat tot 31-12-2024 loopt. Belangrijkste financiële zaken zijn een loonsverhoging met een totaal van 7%. Daarnaast een eenmalige bruto uitkering van €1.500,- bruto bij een volledig dienstverband. Tevens is het middenloonstelsel voor militairen ingegaan.

8. Loopbaansporen B&T

"Specialisme" binnen ons Regiment heeft ook in 2023 weer meer vorm gekregen. In het beheer is voor de Off ook behoefte aan een "spoor" in *Supply Chain Management (SCM)*, zijn inmiddels stappen gezet en is de verwachting om dit in 2024 inzichtelijk te hebben voor zowel de organisatie als het personeel. Het labelen van de andere specialisten op het gebied van verplaatsingen en gevaarlijke stoffen blijft nog wat achter. Voor OPCAT raken de specialisten functies gevuld bij 240 Dncie, het bestand is nog te klein om ook de vulling van Paresto helemaal dicht te krijgen maar de doorstroom vanuit de sld/kpl naar spec sgt werpt al vruchten af.

9. Mentor-Mentee/TOTO

Na ook de enquête bij de mentee's afgerond te hebben in het mentoren en mentees traject officieren zijn de uitkomsten verwerkt in het programma en is het nieuwe personeel ingedeeld. E.e.a. leeft bij beide partijen en de vraag naar mentoren is groot. In samenspraak met de stafadjudanten B&T is er ook een talentenproject voor de OO uitgewerkt onder de naam TOTO. Ook in dit traject werken we met een begeleiding waarbij de st adj B&T als mentor optreden en er bij de sectie FTW archivering plaatsvindt en naar begeleiding naar de juiste ontwikkelfunctie wordt gekeken.

10. Overige ontwikkelingen

Binnen PLC zijn de diverse projectgroepen nog steeds aan de slag met het doorontwikkelen van loopbaanbegeleiding en HR waarin de eerder genoemde wijzigingen in het beleid voor alle doelgroepen verder wordt uitgewerkt.

Vereniging Veteranen Regiment B&T



De samenstelling van het bestuur van de VVRB&T was in 2023 als volgt:

Hans Schulz	Voorzitter
Henk Bouwknegt	Secretaris
Hans Kemink	Penningmeester
Jeroen Hoeksels	Activiteitenondersteuning
Willemijn Teerds	Communicatie/PR
Michel Roest	Communicatie/PR
Marc de Voogd	Activiteitenondersteuning
André Leurs	Ledenwerving

De Raad van advies bestond in 2023 uit de volgende personen:

Bgen bd Toine Beukering
Kol bd Loek Habraken
Kol bd Bert Kuijpers

Doelstelling van de vereniging

De VVRB&T ondersteunt het Regiment Bevoorradings- en Transporttroepen bij haar hoofdtaken (traditiehandhaving, bevorderen van saamhorigheid en verlengde personeelszorg). Zij heeft als doel zich, in de breedste zin van het woord en binnen de mogelijkheden van de Vereniging, in te zetten voor de erkenning, waardering en zorg voor alle veteranen van het Regiment Bevoorradings- en Transporttroepen in het algemeen en van haar leden in het bijzonder. Om deze doelstelling te realiseren heeft het bestuur voor 2023 een activiteitenplan ontwikkeld en uitgevoerd.

Vergaderingen, bijeenkomsten en het verenigingsblad 'Veterans B&T'

- Het bestuur heeft in 2023 vijfmaal vergaderd. Deze vergaderingen hebben allen plaats gevonden in het Veteranen Ontmoeting Centrum (VOC). Via deze weg willen wij het bestuur en de vrijwilligers van de Historische Collectie hartelijk danken voor de geboden gastvrijheid.
- Naast de bestuursvergaderingen is het Dagelijks Bestuur separaat ook vijfmaal bijeengewoest om lopende zaken te bespreken en vergaderingen voor te bereiden. Verder zijn er in het kader van de georganiseerde reünies diverse bijeenkomsten geweest, om de reünies voor te bereiden en uit te voeren.
- Onze voorzitter heeft, zoals gebruikelijk, onze belangen vertegenwoordigd in het Veteranen Platform (VP).
- Ons verenigingsblad "VETERANS B&T" is in het jaar 2023 viermaal verschenen. Onze redactie, onder leiding van hoofdredacteur Willemijn Teerds, is er wederom in geslaagd om vier zeer leeswaardige uitgaven het daglicht te laten zien. Het bestuur spreekt haar complimenten uit over de inhoud, vormgeving en professionaliteit. Veterans B&T levert een zeer belangrijke bijdrage aan de cohesie binnen onze vereniging.

Activiteiten

In 2023 zijn de volgende activiteiten georganiseerd:

- De Algemene Ledenvergadering (ALV) is op 26 april georganiseerd. Er waren 50 leden aanwezig en het beleid werd door de ALV unaniem ondersteund.
- Vanuit het bestuur heeft de secretaris namens de vereniging de Nationale Dodenherdenking bijgewoond.
- De vereniging heeft op 5 mei met een groot detachement deelgenomen aan het bevrijdingsdefilé in Wageningen.
- Er zijn drie reünies georganiseerd, namelijk die voor alle veteranen die in Kroatië hebben gediend, de reünie voor de rotaties T2-T6 van 1 (NL/BE) VNTbat en voor alle kleine Afrika missies. De Kroatië-reünie is

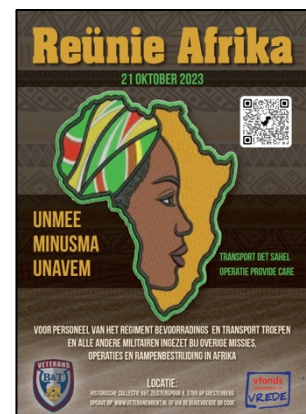

vanwege te geringe belangstelling afgelast en ook bij de beide andere reünies bleef de belangstelling achter bij de verwachtingen.

5. Op 20 mei is door Frits van der Ley de *Canadianwalk* in Apeldoorn gefaciliteerd, waarvoor dank. De deelnemers werden ontvangen en in het zonnetje gezet door burgemeester Ton Heerts.
6. De deelname aan de Nederlandse Veteranendag was weer erg groot en we hebben met een mooi detachement het defilé gelopen.
7. Nationale Taptoe: tijdens de speciale veteranenuitvoering op 29 september waren veel van onze leden aanwezig. Zij hebben genoten van de muziek en het samenzijn.
8. Op 30 september hebben we met een detachement van onze vereniging de *Sunset March* gelopen. Traditioneel doen we dit op de verjaardag van onze vereniging.
9. Op 5 oktober is een afvaardiging van onze vereniging aanwezig geweest bij de Regimentsdodenherdenking.
10. Op 18 november is door onze huisgids Ton van Eijk weer een mooie *Battle Field Tour* verzorgd. Deze keer ging het over de mei-dagen van 1940 en in het bijzonder de gevechten rond de Grebbeberg.



[Foto's Wageningen 5 mei; BFT Grebbelinie en NLVD Den Haag]

Ledenbestand

Op 31-12-2023 telde onze vereniging 803 leden. Ten opzichte van een jaar eerder is dat een stijging met 44 leden.

Onze vereniging heeft drie ereleden namelijk:

Kol bd B. Kantborg

Lkol bd W.F. Engelmann

Kol G.A.M.M. van Kuijck

Stichting Historische Collectie Regiment B&T (SHCRB&T)



1. Algemeen

a. Doelstelling

De SHCRB&T ondersteunt het Regiment Bevoorrading- en Transporttroepen bij haar hoofdtaken (traditiehandhaving, bevorderen van saamhorigheid en verlengde personeelszorg). Zij heeft ten doel: het bewaren van militair erfgoed, en voorts al hetgeen met een en ander rechtstreeks of zijdelings verband houdt of daartoe bevorderlijk kan zijn, alles in de ruimste zin van het woord.

b. ANBI-status en stage-adres

De stichting bezit de ANBI-status, waardoor ze aantrekkelijker hoopt te zijn voor giften / donaties. Ook wil men maatschappelijke betrokkenheid tonen, mede door de publieke functie, maar ook doordat men een vast stageadres is voor leerlingen van diverse scholen.

c. Palmpit en VOC Midden Nederland

De Palmpit (MFR/kantine binnen de HC) is ingericht als ruimte waar reünies, FLO-recepties en medaille-uitreikingen kunnen plaatsvinden. Na beëindiging van de Covid 19 beperkingen is een forse toename aan evenementen geweest wat de saamhorigheid binnen ons regiment zeker versterkt. Daarnaast geldt nog steeds het convenant dat VVRB&T heeft gesloten met de Stichting Historische Collectie Reg B&T, waarbij afspraken zijn gemaakt om de multifunctionele ruimte (MFR) in gebouw V 20 (Museumplein Kamp Soesterberg) aan te merken en te gebruiken als formeel erkend Veteranenontmoetingscentrum (VOC Midden Nederland). Om de evenementen goed te ondersteunen is er behoefte aan extra vrijwilligers.

2. Bestuur en vrijwilligers

De navolgende personen hebben zich tijdens de verslagperiode als actieve vrijwilliger voor de deelverzamelingen van de historische collectie ingezet.

Lkol bd M.A.J.J. Vial, voorzitter van de Stichting,
Dhr. H.P. IJdo, penningmeester van de Stichting,
Elnt M. van Leijen, secretaris van de Stichting,
Sgt I bd A.M. Rietveld, bestuurslid van de Stichting
Elnt W.M.F.C. Pullens, bestuurslid van de Stichting, tvs vrijwilliger
Maj E. Driessen, bestuurslid van de Stichting, tvs vrijwilliger
Ikol C. Ernstsens, bestuurslid van de Stichting,
Kap bd J.P.M.G. van de Gender, collectiebeheerder HC
Mw. M.A. de Wilde - van Thoor, medewerker bibliotheek
Dhr. P. de Wilde, medewerker, algemeen
Mw. H. Loef-Zandvliet, medewerker, algemeen
Dhr. A. Wijnand, medewerker, algemeen,
Dhr. B. van Thoor, medewerker, algemeen.
Dhr. G. Kroon, medewerker algemeen
Dhr. W. Loef, medewerker algemeen,
Elnt bd A.A. Janssen, medewerker algemeen
Kap bd T. Klaessen, medewerker algemeen
Aoo bd P. van de Vliet, medewerker algemeen
Aoo bd E. Heijes, medewerker algemeen
Maj bd J. de Vries

3. Collectie Reg B&T

a. Vernieuwde Historische Collectie

Sinds de verbouwing en heropening in 2017 beschikt de HCRBT in gebouw V20 naast een grote collectieruimte ook over een multifunctionele ruimte (MFR met vergaderzaal en ontvangstruimte) en een eigen archieftruimte voor Bureau Geschiedschrijving (BGB&T).

b. Collectiebeheer

In 2023 heeft de HCRBT weer enkele materiële schenkingen ontvangen. De collectie is inhoudelijk vrijwel onaangepast. Wel wordt een plan ontwikkeld om "liefdevol" te gaan ontzamen. Reden is de grote renovatieplannen voor de Dumoulinkazerne en Kamp Soesterberg. Ondanks de beperkingen van het huidige gebouw (slechte ventilatie en haperende verwarming) is de collectie in goede staat. Het bezoekersaantal voor geheel 2023 lag op 1.238.

c. Activiteiten

In 2023 was duidelijk te merken dat de beperkingen van de COVID-pandemie voorbij waren. De meeste activiteiten die in het weekend plaatsvonden, werden ge-catered door de Stichting 43 Bevocie. Stichting 43 Bevocie levert geweldige service en topkwaliteit voor een zeer redelijke prijs. Paresto levert in beginsel in de weekenden geen catering, mede door een groot personeelstekort.

De behoefte aan nieuwe vrijwilligers blijft echter onverkort staan. In 2024 verwachten wij een normalisering en zijn reeds een flink aantal reserveringen voor evenementen.

4. Overige zaken van belang

a. Structuurplan Zeisterspoor

In het structuurplan staat aangegeven dat het Zeisterspoor in de toekomst afgesloten zal gaan worden. Als onderdeel van dit structuurplan is er op de plaats van het Museumpark een KEK-gebouw en legering gepland. De historische collecties gaan op termijn verhuizen naar de gebouwen rondom het "Logistiek Ereplein" van de Dumoulinkazerne.

b. Website

De vernieuwde website geeft een heel gestructureerd beeld van het Regiment en de verenigingen/stichtingen die eronder vallen. Dit is een zeer goede, professionele site waar de HC erg tevreden over is.

c. Beheer en continuïteit

De huidige vrijwilligers en beheerder zijn een goed inzetbaar team. Echter, continuïteit is de grootste zorg en punt van aandacht bij de vrijwilligers. In 2021 is een oproep gedaan en dit heeft geresulteerd in 5 nieuwe vrijwilligers, die allen bereid zijn om op vrijdag aanwezig te zijn. Sinds 01 oktober 2021 is de HC ook op vrijdagen geopend.



Bureau Geschiedschrijving Reg B&T (BGB&T)

1. Doelstelling

BGB&T heeft als taak (zoals opgedragen door de Regimentstraditieraad in 2007) om de geschiedenis van het Regiment B&T (en haar stamregimenten), gestructureerd te verzamelen en vast te leggen. Daarbij beoogt het BGB&T om de verzamelde geschiedenis (voor zover mogelijk en zinvol geacht) te digitaliseren en (indien toegestaan) ter beschikking te stellen voor alle belanghebbenden; regimentsgenoten, nabestaanden en andere geïnteresseerden, maar ook voor onderzoek en historisch besef. BGB&T wil zo een bijdrage leveren aan traditiehandhaving en 'esprit de corps'.

2. Organisatie en personeel

- a) Alles wat BGB&T verzamelt en produceert is eigendom van de Stichting Historische Collectie Regiment B&T (SHCRB&T) en staat ter beschikking van de Regimentscommandant.
- b) RegCo en Regimentsraad zijn opdrachtgever, informatiebron en klant.
- c) In 2019 is een privacy-statuuut geschreven, dat voldoet aan de eisen van de Algemene Verordening Gegevensbescherming (AVG).
- d) Geheel 2023 bestond de personele vulling bij Bureau Geschiedschrijving B&T (BGB&T) uit 19 personen, waarvan 12 bd-ers en 7 actief dienend (van kap tot lkol). Tijdens de maandelijkse vergaderingen worden van de B&T relevante eenheden vertegenwoordigers uitgenodigd, die afhankelijk van hun drukke agenda al of niet het eerste deel van de vergadering kunnen bijwonen. Deze bijdrage is met name relevant om de kern up-to-date te houden en relevante aspecten te onderkennen.

3. Projecten en producten

- a) BGB&T heeft na de verbouwing van de HCRB&T in 2017 een eigen ruimte gekregen in V20 (kamer 23) en is na de fysieke verhuizing en grove ordening van het analoge archief in 2018 gestart met het structureren en digitaal in kaart brengen het analoge archief. De eerste fase van dit omvangrijke project is ultimo 2022 bijna afgerond en legt de basis voor een gedegen en volledig overzicht, voor de toegankelijkheid en daarmee tot meerwaarde voor het regiment. Vanaf 2023 begint de verdiepingsslag.
- b) Het tweede grote meerjarenproject betreft *Faces to Graves*, waarbij gepoogd wordt om achter elke naam op onze twee monumenten een korte beschrijving te achterhalen, met daarin naast de basale persoonsgegevens ook informatie over de eenheid en het optreden tijdens inzet en de omstandigheden waaronder gesneuveld of anderszins omgekomen.

In 2020 en 2021 is veel onderzoek gedaan naar de gesneuvelden in de meidagen van 1940. Tijdens een plechtige ceremonie op 6 oktober is het monument WO II (de zuil) opnieuw onthuld [zie foto] en zijn de eerste twaalf namen ingegraveerd. Nader onderzoek vindt nog plaats. Wat op momenten zal leiden tot aanvullende namen op dit monument.



In 2022 is een Toetsingskader opgesteld, dat de Regimentsleiding moet helpen bij de besluitvorming om in voorkomend geval nieuwe namen wel/niet op het monument bij te plaatsen. Dit is met name actueel omdat BGB&T momenteel enkele tientallen namen aan het screenen is die wellicht in aanmerking komen voor plaatsing op ons monument.

- c) In 2023 had BGB&T geen universitaire stagiaires onder haar hoede.
- d) BGB&T wil – indachtig haar credo – naast verzamelen, ordenen en vastleggen ook publiceren. In 2023 zijn de volgende publicaties uitgebracht:

- i. Jaarverslag 2022
- ii. MLM-artikel 'De rol van de intendance bij het KNIL' door Piet IJntema
- iii. MLM-artikel 'Twee bijzondere transporten' door Piet IJntema
- iv. MLM-artikel 'Het intendancebataljon' door Piet IJntema
- v. MLM-artikel 'Rampenbestrijding en humanitaire hulpoperaties: een lange traditie' door Piet IJntema

- e) BGB&T heeft in 2023 vier interviews afgenomen.

- f) O.l.v. BGB&T is een werkgroep bezig met een jubileumboek voor 25 jaar Reg B&T (2025).

- g) BGB&T heeft in 2022 een start gemaakt met het project Dapperheidsonderscheidingen (DO'n) en Draaginsignes Gewonden (DIG's). Bedoeling is om zicht te krijgen op welke personen en voor de DO'n ook de toekenningsredenen. Eind 2023 is het onderzoek naar de Bronzen Kruizen in eerste aanleg afgerond.



3. Overige aspecten

- a) De Website BGB&T is in 2021/2022 aangepast om in te kunnen passen op de in 2020 gelanceerde nieuwe regimentswebsite. Het subdeel Publicaties is en wordt gevuld. Het subdeel Naslag wordt de komende jaren ingevuld. In 2022 is daarbij gestart met de plaatsing van het archiefbeleid en het privacystatuut. Ook is een eerste ruwe versie geplaatst onder de noemer Genealogie. Hierin staat een overzicht van eenheden door de tijd heen, met enkele relevant geachte bijzonderheden.
- b) BGB&T ondersteunt structureel de Regimentsleiding:
 - (1) In de voorbereiding en uitvoering van de jaarlijkse Dodenherdenking B&T. Dit jaar betrof dat wederom aandacht voor de meidagen van 1940, met speciale aandacht voor de gesneuvelden van het 2^e Auto Bataljon en van de 2^e Cie AAT, allen gevallen op/rond de Grebbeberg.
 - (2) In de voorbereiding en uitvoering van de uitreiking van Mobilisatie Oorlogskruizen (MOK) en Eretekens voor Orde en Vrede (EVO). In 2023 betrof dit vijf personen.
 - (3) Bij de voorbereiding van het jubileumjaar 2025 ('Jubeljaar'). BGB&T zal hiertoe een Jubileumboek samenstellen en uitbrengen.
- c) BGB&T ondersteunt de Vereniging Veteranen Regiment B&T vooraf en tijdens reünies. Dit betreft informatievoorziening over betreffende missie(s) en zo mogelijk het opzetten, inrichten en bemannen van een stand tijdens de feitelijke reünie. In 2023 betreft dit slechts één reünie; op 21 oktober de Afrika-reünie.
- d) Vanuit diverse bronnen is materiaal aangeleverd, dat deels geschikt bleek voor BGB&T en deels is doorgesluisd naar de Historische Collectie B&T dan wel het NIMH.
- e) Er is geïnvesteerd in de contacten met het NIMH, wat o.a. moet leiden tot synergie op het gebied van fotoarchieven en het gebruik van foto's voor publicaties.

f) Ondersteuning aan derden:

(1) In het voorjaar van 2023 heeft de in de USA wonende zoon van de overleden bgen Feiko Zondag (vm C-LLC en Dienstvakoudste INT) meerdere documenten persoonlijk aan BGB&T overhandigt en daarnaast meegewerkt aan een portret over zijn vader. Op 20 oktober reikt vz BGB&T een persoonlijk verslag met foto's van bgen Zondag uit aan C-Bronbeek; B&T kolonel Gerard van Kuijck. *[foto]* Het boekwerk betreft diens inzet in voormalig Nederlands Nieuw-Guinea en verschaft zo een zeldzaam inzicht. Het was de wens van generaal Zondag dat dit specifieke fotoalbum/verslag naar Bronbeek zou gaan.



(2) Archief- en fotoscans aan nabestaanden van overleden oud-militairen (met name Indiëgangers):

- 2 AAT Ned-Indië; sld W.H. Alers
- 4 AAT Ned-Indië; dhr Jan van der Biezen
- 7 AAT en 42 AAT Ned-Indië; sgt Parlevliet
- 32 AAT Ned-Indië; dhr Boersma
- 32 AAT Ned-Indië; dhr Evert Postel
- 37 AAT Ned-Indië; sld E. Brederwoud
- 42 AAT Ned-Indië; sld vd Esschert
- Regiment Uitrustingsstroepen (RUT); dhr Habich (Palembang)
- Bakkerij E Semarang Ned-Indië; sld Hiddinga
- Intendance en B&T missies; res-maj b.d. Seijsener

(3) Archiefonderzoek op locatie kantoor BGB&T t.b.v. studies, presentaties, artikelen en boeken:

(c) Aan VVRB&T voor Kroatië-reünie 1 april 2023 (afgelast)

(d) Aan Dhr C. Smits voor een terugkeerreis naar Bosnië door zes personen van 1 (NL/BE)VNTbat

(4) Ondersteuning d.m.v. archiefonderzoek:

- Aan RC tbv uitreiking postume medaille (EOV) op 3 febr aan nabestaanden van Dhr A.C. van der Velde, 4 AAT Ned-Indië (Geert was hierbij aanwezig)
- Aan RC tbv uitreiking postume medaille (MOK en EOV) op 15 sept aan nabestaanden van Kpl E.P. de Pruyssenaere de la Woestijne, KNIL Wielrijders en IV Bat Infanterie Ned-Indië
- Aan RC tbv uitreiking postume medaille (MOK) op 29 sept aan nabestaanden van Sld K.L. de Mey, KNIL Landstorm chauffeur Ned-Indië
- Aan RC tbv uitreiking postume medaille (EOV) op 29 sept aan nabestaanden van Sld C.U. de Mey, Topografische Dienst, Ned-Indië
- Aan RC tbv uitreiking postume medaille (MOK en EOV) op 29 sept aan nabestaanden van Stoker 2e klasse (Marine) J.A. de Mey, Marine Ned-Indië
- Aan sld1 b.d. Johan Danho i.v.m. zoeken van oud-collega's 1 (NL/BE) VN Tbat
- Res Tlnt bd Hulsbosch oud dpl vdg 1950-1961 foto's van Kamp Rooswijk, Kamp Rucphen en Kol Palmkazerne Bussum

Stichting Vrienden van het Regiment B&T

1. Algemeen

Het bestuur heeft in 2023 op 10 maart en 16 november de bestuursvergaderingen gehouden. Centraal daarin stonden het aanpassen van de beleidsdocumenten, verslagleggingen, documenteren en het opzetten van een uitnodigend jaarplan 2024 voor de members. Naast deze bestuursvergaderingen heeft het Dagelijks Bestuur (DB) meerdere contactmomenten gehad om actiepunten uit de bestuursvergaderingen uit te voeren.

2. Organisatie en personeel

In 2023 is het Bestuur versterkt met 2 nieuwe algemene leden. Kap bd Oscar Evers (acquisitie) en maj bd Rob Kraan (jaarplan en activiteiten). Beide heren vervullen, naast de aangegeven taken, vanuit hun professie een adviesrol binnen het bestuur om zo de professionalisering van de stichting verder voort te zetten.

3. Activiteiten

Er zijn in 2023 vier activiteiten voor de donateurs georganiseerd.

- Op 10 maart was het Regimentsdiner Officieren. Er hebben vier members deelgenomen aan het diner, waarvan drie met een introduc .
- Op 18 april heeft de stichting deelgenomen aan de Regioborrel van het Regiment bij de DVVO. Hier zijn 3 members bij aanwezig geweest.
- Op 30 september heeft de stichting deelgenomen aan de *Sunset March* in Nijmegen. Hier heeft 1 member aan deelgenomen.
- Op 01 november is op de thuisbasis van de Inspecteur-Generaal der Krijgsmacht (IGK) op Landgoed De Zwaluwenberg het 'Member Diner' georganiseerd. Tijdens dit diner is gesproken over de op handen zijnde wijzigingen in personeelsbeleid bij Defensie en het ecosysteem logistiek. Daarnaast is er gesproken over de (personele) problemen die alle leden aan den lijve ondervinden en die mogelijk gezamenlijk betere oplossingen biedt dan iedereen die solo op probeert te lossen. Onderlinge uitwisseling van personeel en communicatie daarover zou een mogelijke oplossingsrichting kunnen zijn. In 2024 krijgt dit gesprek een vervolg.

4. Financi n

In 2023 zijn de uitgaven binnen de begroting gebleven. De uitgaven zijn afgestemd met het Regimentscommando. De Stichting heeft geen gift/legaat ontvangen. De inkomsten in 2023 komen van 9 Gold Members.

Vanwege de pandemie is er de afgelopen jaren minder uitgegeven dan gepland, omdat evenementen niet konden worden gehouden. Vooral voor de (kleinere) bedrijven zijn het zware jaren geweest. Dat is in 2023 nog voelbaar.

5. Acquisitie en relatiebeheer

Er is geen sprake geweest van actieve acquisitie. Het Bestuur is bezig met een langere termijn visie, zodat we (toekomstige) leden beter kunnen informeren waarvoor we deze fondsen nodig hebben/gebruiken. Twee lange termijn doelen zijn reeds ge dentificeerd: 25 jaar B&T en daarmee samenhangend de uitgifte van een jubileumboek en als tweede de ondersteuning van een mogelijke verhuizing van de historische collectie. Deze doelen zijn ten opzichte van 2022 in 2023 onveranderd.

6. Overige zaken

Geen.

Overleden in 2023 (voor zover dezerzijds bekend)

Onbekend 16 januari	kap (res) dpl sld	A.J. Hulzebosch Jan Peer (97 jaar; Nederlands-Indië-veteraan 1946-1951; 3-1 AAT) Lid in de Orde van Oranje-Nassau, Houder Legpenning Eerste Divisie '7 December', Houder Regimentslegpenning, Houder Regimentshanddruk)
24 januari	Onbekend	W.T. Jalhay (Nederlands-Indië-veteraan; 31 AAT)
25 januari	kol INT bd	R.M. (Ruud) du Mée (88 jaar)
2 februari	bgen INT bd	A.Q.C. van den Bosch (87 jaar)
16 februari	maj bd	C.J. (Cees) Haverhals (69 jaar)
24 februari	maj	M.A. (Mike) Bos (45 jaar; veteraan Afghanistan)
25 februari	Onbekend	T.J. Stam (96 jaar; Nederlands-Indië-veteraan 1947-1951; 32 AAT)
Juni	elnt (res) bd	Drs. E. Groeneweg
15 juni	elnt bd	Henk de Haas (76 jaar; veteraan 1(NL/BE)VNTbat, Bosnië, T13)
19 juni	Onbekend	G.C.J. Hasselaar (Nederlands-Indië-veteraan; 14 AAT)
27 juli	Onbekend	Willem van Stokkum (Nederlands-Indië-veteraan; 35 AAT)
31 juli	kap INT bd	Ruud Grootenboer (78 jaar; KMA-promotie 1967)
22 augustus	lkol INT bd	P.T. (Piet) Slagboom (90 jaar)
30 augustus	onbekend	C.N. de Bruin (Nederlands-Indië-veteraan; 1-1 AAT)
5 september		J.A. (Koos) Boswinkel (96 jaar; Nederlands-Indië-veteraan; 32 AAT) Ereteken voor Orde en Vrede met de gespen 1947, 1948 en 1949
14 september	lkol bd	J.P.T. (John) Soesbergen (68 jaar; veteraan UNIFIL en UNPROFOR) Eerste commandant 11 Bevocie LMB
14 september	lkol bd	R.J. (Ralph) Clarijs (65 jaar; veteraan UNIFIL en UNPROFOR)
15 september	Onbekend	Martin van Gool (Bosnië-veteraan; T1 Acie 1(NL/BE)VNTBat)
30 september	Onbekend	D.C. Kortbeek (veteraan SFOR Bosnië en ISAF Afghanistan)
20 november	lkol (R) bd AAT	J.B.C.M. de Ruijter
7 december	onbekend	J. Schmidt (Nederlands-Indië-veteraan; 42 AAT)
Onbekend	Onbekend	G.C.J. Alards (Nederlands-Indië-veteraan; 42 AAT)